

**МИНИСТЕРСТВО СЕЛЬСКОГО ХОЗЯЙСТВА
РОССИЙСКОЙ ФЕДЕРАЦИИ**

**Федеральное государственное бюджетное образовательное учреждение
высшего образования
«ВОРОНЕЖСКИЙ ГОСУДАРСТВЕННЫЙ АГРАРНЫЙ УНИВЕРСИТЕТ
имени императора Петра I»
(ФГБОУ ВО Воронежский ГАУ)**



УТВЕРЖДАЮ

Ректор

Алибалов А.В.

«26» июня 2024 г.

**ОБРАЗОВАТЕЛЬНАЯ ПРОГРАММА ВЫСШЕГО
ОБРАЗОВАНИЯ**

Направление подготовки **23.03.03 Эксплуатация транспортно-технологических машин
и комплексов**

Направленность (профиль) **Автомобили и автомобильное хозяйство**

Квалификация - **бакалавр**

Форма обучения **очная, заочная**

Нормативный срок освоения программы:
по очной форме **4 года**
по заочной форме **4 года 10 месяцев**

**ВОРОНЕЖ
2024 г.**

Образовательная программа обсуждена на заседании Ученого совета агроинженерного факультета «26» июня 2024 г., протокол № 010100-11

Образовательная программа утверждена на заседании Ученого совета ФГБОУ ВО Воронежский ГАУ «26» июля 2024 г., протокол № 12

ЛИСТ СОГЛАСОВАНИЙ

Образовательная программа высшего образования

Направление подготовки **23.03.03 Эксплуатация транспортно-технологических машин и комплексов**

Направленность (профиль) **Автомобили и автомобильное хозяйство**

ОТВЕТСТВЕННЫЙ ИСПОЛНИТЕЛЬ:

Декан агроинженерного факультета



В.И. Оробинский

26.06.2024

СОГЛАСОВАНО:

Проректор по учебной работе



Н.М. Дерканосова

26.06.2024

Начальник управления по
планированию и организации
учебного процесса



Е.В. Терновых

26.06.2024

Зав. отделом управления качеством



Е.А. Новикова

26.06.2024

Рецензент образовательной программы высшего образования по направлению подготовки 23.03.03 Эксплуатация транспортно-технологических машин и комплексов, направленность (профиль) «Автомобили и автомобильное хозяйство» **технический директор компании ООО «Агро-Лидер» Мишаненко В.А.**

Содержание

Раздел 1. ОБЩИЕ ПОЛОЖЕНИЯ.....	6
1.1. Образовательная программа высшего образования (ОП ВО)	6
1.2. Нормативные документы для разработки ОП ВО по направлению подготовки 23.03.03 Эксплуатация транспортно-технологических машин и комплексов.....	6
Раздел 2. ХАРАКТЕРИСТИКА ПРОФЕССИОНАЛЬНОЙ ДЕЯТЕЛЬНОСТИ ВЫПУСКНИКОВ	10
2.1. Общее описание профессиональной деятельности выпускников	10
2.2. Перечень профессиональных стандартов, соотнесенных с образовательной программой высшего образования по направлению подготовки	10
2.3. Перечень основных задач профессиональной деятельности выпускников (по типам)	10
Раздел 3. ХАРАКТЕРИСТИКА ОБРАЗОВАТЕЛЬНОЙ ПРОГРАММЫ, РЕАЛИЗУЕМОЙ В РАМКАХ НАПРАВЛЕНИЯ ПОДГОТОВКИ 23.03.03 ЭКСПЛУАТАЦИЯ ТРАНСПОРТНО-ТЕХНОЛОГИЧЕСКИХ МАШИН И КОМПЛЕКСОВ.....	15
3.1. Направленность (профиль) образовательной программы в рамках направления подготовки 23.03.03 Эксплуатация транспортно-технологических машин и комплексов	15
3.2. Квалификация, присваиваемая выпускникам образовательной программы в рамках направления подготовки 23.03.03 Эксплуатация транспортно-технологических машин и комплексов	15
3.3. Объем образовательной программы в рамках направления подготовки 23.03.03 Эксплуатация транспортно-технологических машин и комплексов	15
3.4. Формы обучения по образовательной программе в рамках направления подготовки 23.03.03 Эксплуатация транспортно-технологических машин и комплексов.....	15
3.5. Срок получения образования по образовательной программе в рамках направления подготовки 23.03.03 Эксплуатация транспортно-технологических машин и комплексов	15
Раздел 4. ПЛАНИРУЕМЫЕ РЕЗУЛЬТАТЫ ОСВОЕНИЯ ОБРАЗОВАТЕЛЬНОЙ ПРОГРАММЫ	16
4.1. Требования к планируемым результатам освоения образовательной программы, обеспечиваемым дисциплинами (модулями) и практиками обязательной части	16
4.1.1. Универсальные компетенции выпускников и индикаторы их достижения.....	16
4.1.2. Общепрофессиональные компетенции выпускников и индикаторы их достижения	28
4.1.3. Обязательные профессиональные компетенции выпускников и индикаторы их достижения	36
4.1.4. Рекомендуемые профессиональные компетенции выпускников и индикаторы их достижения	36
4.1.5. Профессиональные компетенции выпускников и индикаторы их достижения, разработанные образовательной организацией самостоятельно	36
Раздел 5. ДОКУМЕНТЫ, РЕГЛАМЕНТИРУЮЩИЕ СОДЕРЖАНИЕ И ОРГАНИЗАЦИЮ ОБРАЗОВАТЕЛЬНОГО ПРОЦЕССА ПРИ РЕАЛИЗАЦИИ ОП.....	60
5.1. Программные документы интегрирующего, междисциплинарного и сквозного характера, обеспечивающие целостность компетентно-ориентированной ОП ВО в рамках направления подготовки 23.03.03 Эксплуатация транспортно-технологических машин и комплексов.....	60
5.2. Дисциплинарные программные документы в рамках направления подготовки 23.03.03 Эксплуатация транспортно-технологических машин и комплексов.....	61
Раздел 6. РЕСУРСНОЕ ОБЕСПЕЧЕНИЕ ОБРАЗОВАТЕЛЬНОГО ПРОЦЕССА.....	62

6.1. Обеспечение общесистемных требований к реализации ОП ВО по направлению подготовки 23.03.03 Эксплуатация транспортно-технологических машин и комплексов	62
6.2. Учебно-методическое обеспечение ОП ВО	63
6.3. Материально-техническое обеспечение ОП ВО	63
6.4. Кадровое обеспечение реализации ОП ВО по направлению подготовки 23.03.03 Эксплуатация транспортно-технологических машин и комплексов	65
Раздел 7. ХАРАКТЕРИСТИКА СРЕДЫ ВУЗА, ОБЕСПЕЧИВАЮЩАЯ РАЗВИТИЕ УНИВЕРСАЛЬНЫХ (СОЦИАЛЬНО-ЛИЧНОСТНЫХ) КОМПЕТЕНЦИЙ ВЫПУСКНИКОВ	65
Раздел 8. ФИНАНСОВЫЕ УСЛОВИЯ РЕАЛИЗАЦИИ ПРОГРАММЫ БАКАЛАВРИАТА	71
Раздел 9. ОЦЕНКА КАЧЕСТВА ОБРАЗОВАТЕЛЬНОЙ ДЕЯТЕЛЬНОСТИ И ПОДГОТОВКИ ОБУЧАЮЩИХСЯ ПО ПРОГРАММЕ БАКАЛАВРИАТА	71
9.1. Внутренняя оценка качества образовательной деятельности и подготовки обучающихся	71
9.2. Фонды оценочных средств для проведения текущего контроля успеваемости и промежуточной аттестации	72
9.3. Государственная итоговая аттестация выпускников ОП бакалавриата	72
9.4. Внешняя оценка качества образовательной деятельности и подготовки обучающихся по программе бакалавриата	78
Приложение 1 Перечень профессиональных стандартов, соответствующих профессиональной деятельности выпускников, освоивших программу бакалавриата по направлению подготовки	80
23.03.03 Эксплуатация транспортно-технологических машин и комплексов	80
Приложение 2 Перечень обобщённых трудовых функций и трудовых функций, имеющих отношение к профессиональной деятельности выпускника образовательной программы бакалавриата 23.03.03 Эксплуатация транспортно-технологических машин и комплексов	81
Приложение 3 Требования к результатам освоения образовательной программы (матрица компетенций) выпускника бакалавриата 23.03.03 Эксплуатация транспортно-технологических машин и комплексов, направленность (профиль) «Автомобили и автомобильное хозяйство»	82
Приложение 4 Календарный учебный график образовательной программы бакалавриата 23.03.03 Эксплуатация транспортно-технологических машин и комплексов, направленность (профиль) «Автомобили и автомобильное хозяйство»	86
Приложение 5 Учебный план образовательной программы по направлению подготовки 23.03.03 Эксплуатация транспортно-технологических машин и комплексов, направленность (профиль) «Автомобили и автомобильное хозяйство»	91
Приложение 6 Аннотации рабочих программ дисциплин, практик образовательной программы по направлению подготовки 23.03.03 Эксплуатация транспортно-технологических машин и комплексов, направленность (профиль) «Автомобили и автомобильное хозяйство»	92
Приложение 7 Сведения о кадровых условиях реализации образовательной программы по направлению подготовки 23.03.03 Эксплуатация транспортно-технологических машин и комплексов, направленность (профиль) «Автомобили и автомобильное хозяйство»	93
Приложение 8 Сведения об обеспеченности учебной литературой образовательной программы по направлению подготовки 23.03.03 Эксплуатация транспортно-технологических машин и комплексов, направленность (профиль) «Автомобили и автомобильное хозяйство»	183

Приложение 9 Сведения о материально-технических условиях реализации образовательной программы по направлению подготовки 23.03.03 Эксплуатация транспортно-технологических машин и комплексов, направленность (профиль) «Автомобили и автомобильное хозяйство» 23.03.03 Эксплуатация транспортно-технологических машин и комплексов, направленность (профиль) «Автомобили и автомобильное хозяйство»	184
Приложение 10 Фонд оценочных средств Фонд оценочных средств для оценки уровня сформированности компетенций по образовательной программе по направлению подготовки 23.03.03 Эксплуатация транспортно-технологических машин и комплексов, направленность (профиль) «Автомобили и автомобильное хозяйство».....	298

Раздел 1. ОБЩИЕ ПОЛОЖЕНИЯ

1.1. Образовательная программа высшего образования (ОП ВО)

Образовательная программа высшего образования (ОП ВО) – это комплекс основных характеристик образования (объем, содержание, планируемые результаты) и организационно-педагогических условий, который представлен в виде учебного плана, календарного учебного графика, рабочих программ учебных предметов, курсов, дисциплин (модулей), иных компонентов, оценочных и методических материалов, а также в виде рабочей программы воспитания, календарного плана воспитательной работы, форм аттестации.

ОП ВО по направлению подготовки 23.03.03 Эксплуатация транспортно-технологических машин и комплексов разработана в соответствии с федеральным государственным образовательным стандартом высшего образования (ФГОС ВО) - бакалавриат по направлению подготовки 23.03.03 Эксплуатация транспортно-технологических машин и комплексов, утвержденным приказом Министра науки и высшего образования Российской Федерации от 07 августа 2020 года № 916.

ОП ВО реализуется на русском языке.

1.2. Нормативные документы для разработки ОП ВО по направлению подготовки 23.03.03 Эксплуатация транспортно-технологических машин и комплексов

Настоящий нормативный документ разработан в соответствии со следующими документами:

- Федеральный закон Российской Федерации «Об образовании в Российской Федерации» от 29.12.2012 №273-ФЗ;

- Федеральный государственный образовательный стандарт по направлению подготовки 35.03.06 Агроинженерия и уровню высшего образования бакалавриата, утвержденный приказом Минобрнауки России № 813 23 от августа 2017 года (далее – ФГОС ВО);

- Приказ Министерства науки и высшего образования РФ от 06.04.2021 г. № 245 «Об утверждении Порядка организации и осуществления образовательной деятельности по образовательным программам высшего образования - программам бакалавриата, программам специалитета, программам магистратуры»;

- Приказом Министерства образования и науки РФ от 29.06.2015 № 636 «Об утверждении порядка проведения государственной итоговой аттестации по образовательным программам высшего образования – программам бакалавриата, программам специалитета, программам магистратуры»;

- Приказ Министерства науки и высшего образования РФ от 18 апреля 2023 г. № 409 «Об утверждении аккредитационных показателей по образовательным программам высшего образования, методики расчета и применения аккредитационных показателей по образовательным программам высшего образования»;

- приказом Министерства труда и социальной защиты Российской Федерации от 12 апреля 2013 г. №148н «Об утверждении уровней квалификации в целях разработки проектов профессиональных стандартов»;

- приказом Министерства труда и социальной защиты Российской Федерации от 29 сентября 2014 г. №667н «О реестре профессиональных стандартов (перечне видов профессиональной деятельности)»;

- Нормативно-методическими документами Министерства науки и высшего образования Российской Федерации;
- приказами Министерства труда и социальной защиты Российской Федерации об утверждении профессиональных стандартов;
- Уставом федерального государственного бюджетного образовательного учреждения высшего образования «Воронежский государственный аграрный университет имени императора Петра I»;
- Локальные нормативные акты ФГБОУ ВО Воронежский ГАУ:
- И ВГАУ 0.3.05 – 2020 ИНСТРУКЦИЯ. Порядок разработки, регистрации, введения в действие и требования к оформлению нормативных документов;
- П ВГАУ 1.1.01 – 2023 ПОЛОЖЕНИЕ о разработке основных образовательных программ высшего образования с учетом соответствующих профессиональных стандартов, введенное в действие приказом ректора № 357 от 31.05.2023 г.;
- П ВГАУ 1.1.07 – 2017 ПОЛОЖЕНИЕ о разработке, оформлении и утверждении учебного плана образовательной программы высшего образования, введенное в действие приказом ректора №273 от 24.09.2020 г.;
- П ВГАУ 1.1.02 – 2016 ПОЛОЖЕНИЕ о разработке, составлении и утверждении рабочей программы, введенное в действие приказом ректора №341 от 02.11.2020 г.;
- П ВГАУ 1.1.02 – 2017 ПОЛОЖЕНИЕ о бакалавриате, введенное в действие приказом ректора №376 от 12.10.2017 г.;
- П ВГАУ 1.1.01 – 2017 ПОЛОЖЕНИЕ о текущем контроле успеваемости и промежуточной аттестации обучающихся, введенное в действие приказом ректора №283 от 01.10.2020 г.;
- П ВГАУ 1.1.02 – 2020 ПОЛОЖЕНИЕ о порядке организации и проведения текущей и промежуточной аттестации обучающихся с использованием технологий компьютерного тестирования, введенное в действие приказом ректора №200 от 13.07.2020 г.;
- П ВГАУ 1.1.05 – 2016 ПОЛОЖЕНИЕ о порядке проведения практики обучающихся, введенное в действие приказом ректора №283 от 01.10.2020 г.;
- П ВГАУ 1.1.04 – 2020 ПОЛОЖЕНИЕ о практической подготовке обучающихся, введенное в действие приказом ректора №283 от 01.10.2020 г.;
- П ВГАУ 1.1.04 – 2022 ПОЛОЖЕНИЕ о государственной итоговой аттестации по образовательным программам высшего образования - программам бакалавриата, программам специалитета, программам магистратуры, введенное в действие приказом ректора №336 от 29.06.2022 г.;
- П ВГАУ 1.1.05 – 2018 ПОЛОЖЕНИЕ о порядке проведения государственной итоговой аттестации по образовательным программам высшего образования с применением электронного обучения, дистанционных образовательных технологий, введенное в действие приказом ректора №285 от 31.07.2018 г.;
- П ВГАУ 1.1.09 – 2016 ПОЛОЖЕНИЕ об организации учебного процесса с использованием электронного обучения и дистанционных образовательных технологий, введенное в действие приказом ректора №283 от 01.10.2020 г.;
- П ВГАУ 1.1.09 – 2017 ПОЛОЖЕНИЕ об организации обучения по индивидуальному учебному плану, в том числе ускоренного обучения, введенное в действие приказом ректора №283 от 01.10.2020 г.;
- П ВГАУ 1.1.04 – 2023 ПОЛОЖЕНИЕ об организации занятий физической культурой и спортом для обучающихся в специальной медицинской группе, инвалидов и лиц с ограниченными возможностями здоровья, введенное в действие приказом ректора № 357 от 31.05.2023 г.;
- П ВГАУ 1.1.03 – 2023 ПОЛОЖЕНИЕ о порядке организации освоения обучающимися дисциплин по физической культуре и спорту, в том числе с применением

электронного обучения и дистанционных образовательных технологий (бакалавриат, специалитет), введенное в действие приказом ректора № 357 от 31.05.2023 г.;

П ВГАУ 1.1.04 – 2018 ПОЛОЖЕНИЕ Порядок организации освоения элективных и факультативных дисциплин, введенное в действие приказом ректора №283 от 01.10.2020 г.;

П ВГАУ 1.1.03 – 2015 ПОЛОЖЕНИЕ об экстернах, введенное в действие приказом ректора №283 от 01.10.2020 г.;

П ВГАУ 1.1.07 – 2022 ПОЛОЖЕНИЕ об организации образовательного процесса и условия обучения лиц с инвалидностью и лиц с ограниченными возможностями здоровья, введенное в действие приказом ректора № 370 от 08.08.2022 г.;

П ВГАУ 1.1.06 – 2017 ПОЛОЖЕНИЕ по составлению расписания, введенное в действие приказом ректора №283 от 01.10.2020 г.;

П ВГАУ 1.1.07 – 2016 ПОЛОЖЕНИЕ о порядке выдачи документов о высшем образовании и о квалификации, введенное в действие приказом ректора №285 от 31.07.2018 г.;

П ВГАУ 1.1.12 – 2014 ПОЛОЖЕНИЕ о порядке перехода обучающихся с платного обучения на бесплатное, введенное в действие приказом ректора №283 от 01.10.2020 г.;

П ВГАУ 1.1.12 – 2016 ПОЛОЖЕНИЕ об аттестационной комиссии, введенное в действие приказом ректора №278 от 30.08.2019 г.;

П ВГАУ 1.1.02 – 2022 ПОЛОЖЕНИЕ о порядке перевода, отчисления и восстановления обучающихся, введенное в действие приказом ректора №587 от 03.11.2022 г.;

П ВГАУ 1.1.13 – 2016 ПОЛОЖЕНИЕ о фонде оценочных средств, введенное в действие приказом ректора №283 от 01.10.2020 г.;

П ВГАУ 1.1.14 – 2016 ПОЛОЖЕНИЕ по реализации дисциплин по философии, введенное в действие приказом ректора №376 от 12.10.2017 г.;

П ВГАУ 1.1.15 – 2016 ПОЛОЖЕНИЕ по реализации дисциплин по истории, введенное в действие приказом ректора №376 от 12.10.2017 г.;

П ВГАУ 1.1.06 – 2022 ПОЛОЖЕНИЕ по реализации дисциплин по иностранному языку, введенное в действие приказом ректора № 357 от 31.05.2023 г.;

П ВГАУ 1.1.17 – 2016 ПОЛОЖЕНИЕ по реализации дисциплин по безопасности жизнедеятельности, введенное в действие приказом ректора №376 от 12.10.2017 г.;

П ВГАУ 1.1.11 – 2017 ПОЛОЖЕНИЕ о порядке оформления образовательных отношений между образовательным учреждением, обучающимися и (или) родителями (законными представителями) несовершеннолетних обучающихся, введенное в действие приказом ректора №278 от 30.08.2019 г.;

П ВГАУ 1.1.05 – 2022 ПОЛОЖЕНИЕ по организации и проведению внутренней независимой оценки качества образования, введенное в действие приказом ректора №502 от 10.10.2022 г.;

П ВГАУ 5.1.01 – 2023 ПОЛОЖЕНИЕ об электронной информационно-образовательной среде, введенное в действие приказом ректора № 357 от 31.05.2023 г.;

П ВГАУ 5.1.02 – 2017 ПОЛОЖЕНИЕ об электронном портфолио обучающегося (бакалавра, специалиста, магистра, аспиранта), введенное в действие приказом ректора №288 от 09.08.2017 г.;

П ВГАУ 1.1.01 – 2021 ПОЛОЖЕНИЕ об особенностях реализации образовательных программ высшего образования в очно-заочной форме, введенное в действие приказом ректора №250 от 21.06.2021 г.;

П ВГАУ 1.1.03 – 2020 Порядок зачета результатов освоения обучающимися учебных предметов, курсов, дисциплин (модулей), практик, дополнительных

образовательных программ в других организациях, осуществляющих образовательную деятельность, введенное в действие приказом ректора №283 от 01.10.2020 г;

П ВГАУ 1.1.05 – 2020 ПОЛОЖЕНИЕ об организации и осуществлении образовательной деятельности при сетевой форме реализации образовательных программ, введенное в действие приказом ректора №283 от 01.10.2020 г.;

П ВГАУ 1.1.08 – 2023 ПОЛОЖЕНИЕ о языке образования федерального государственного бюджетного образовательного учреждения высшего образования «Воронежский государственный аграрный университет имени императора Петра I», введенное в действие приказом ректора № 414 от 28.06.2023 г.

Раздел 2. ХАРАКТЕРИСТИКА ПРОФЕССИОНАЛЬНОЙ ДЕЯТЕЛЬНОСТИ ВЫПУСКНИКОВ

2.1. Общее описание профессиональной деятельности выпускников

Область профессиональной деятельности выпускников, освоивших программу по направлению подготовки 23.03.03 Эксплуатация транспортно-технологических машин и комплексов, включает области науки и техники, связанные с эксплуатацией, ремонтом и сервисным обслуживанием транспортных и транспортно-технологических машин различного назначения (транспортных, подъемно-транспортных, портовых, строительных, дорожно-строительных, сельскохозяйственных, специальных и иных машин и их комплексов), их агрегатов, систем и элементов.

Виды профессиональной деятельности, к которым готовятся выпускники, освоившие программу по направлению подготовки 23.03.03 Эксплуатация транспортно-технологических машин и комплексов:

- производственно-технологическая.

2.2. Перечень профессиональных стандартов, соотнесенных с образовательной программой высшего образования по направлению подготовки

Перечень профессиональных стандартов, соотнесенных с образовательной программой высшего образования по направлению подготовки 23.03.03 Эксплуатация транспортно-технологических машин и комплексов, приведен в Приложении 1.

Перечень обобщённых трудовых функций и трудовых функций, имеющих отношение к профессиональной деятельности выпускника программы по направлению подготовки 23.03.03 Эксплуатация транспортно-технологических машин и комплексов, представлен в Приложении 2.

2.3. Перечень основных задач профессиональной деятельности выпускников (по типам)

Область профессиональной деятельности (по Реестру Минтруда)	Типы задач профессиональной деятельности	Задачи профессиональной деятельности	Объекты профессиональной деятельности(или области знания)
13 Сельское хозяйство	производственно - технологический	Организация рабочих мест, их техническое оснащение, размещение технологического оборудования	Транспортные и технологические машины, предприятия и организации, проводящие их эксплуатацию, хранение, заправку, техническое обслуживание, ремонт и сервис, а также материально-техническое обеспечение эксплуатационных предприятий и владельцев транспортных средств всех форм собственности.
13 Сельское хозяйство	производственно - технологический	Контроль за соблюдением технологической дисциплины	Транспортные и технологические машины, предприятия и организации, проводящие их эксплуатацию, хранение, заправку, техническое обслуживание, ремонт и сервис, а также материально-

			техническое обеспечение эксплуатационных предприятий и владельцев транспортных средств всех форм собственности.
13 Сельское хозяйство	производственно - технологический	Обслуживание транспортных и транспортно-технологических машин и транспортного оборудования	Транспортные и технологические машины, предприятия и организации, проводящие их эксплуатацию, хранение, заправку, техническое обслуживание, ремонт и сервис, а также материально-техническое обеспечение эксплуатационных предприятий и владельцев транспортных средств всех форм собственности.
13 Сельское хозяйство	производственно - технологический	Организация метрологического обеспечения технологических процессов, использование типовых методов контроля качества выпускаемой продукции, машин и оборудования	Транспортные и технологические машины, предприятия и организации, проводящие их эксплуатацию, хранение, заправку, техническое обслуживание, ремонт и сервис, а также материально-техническое обеспечение эксплуатационных предприятий и владельцев транспортных средств всех форм собственности.
13 Сельское хозяйство	производственно - технологический	Участие в работах по доводке и освоению технологических процессов в ходе подготовки производства деталей, узлов и агрегатов машин и оборудования	Транспортные и технологические машины, предприятия и организации, проводящие их эксплуатацию, хранение, заправку, техническое обслуживание, ремонт и сервис, а также материально-техническое обеспечение эксплуатационных предприятий и владельцев транспортных средств всех форм собственности.
13 Сельское хозяйство	производственно - технологический	Реализация мер экологической безопасности	Транспортные и технологические машины, предприятия и организации, проводящие их эксплуатацию, хранение, заправку, техническое обслуживание, ремонт и сервис, а также материально-техническое обеспечение эксплуатационных предприятий и владельцев транспортных средств всех форм собственности.

13 Сельское хозяйство	производственно - технологический	Организация работы малых коллективов исполнителей, планирование работы персонала и фондов оплаты труда	Транспортные и технологические машины, предприятия и организации, проводящие их эксплуатацию, хранение, заправку, техническое обслуживание, ремонт и сервис, а также материально-техническое обеспечение эксплуатационных предприятий и владельцев транспортных средств всех форм собственности.
13 Сельское хозяйство	производственно - технологический	Составление технической документации (графиков работ, инструкций, планов, смет, заявок на материалы, оборудование), а также установленной отчетности по утвержденным формам	Транспортные и технологические машины, предприятия и организации, проводящие их эксплуатацию, хранение, заправку, техническое обслуживание, ремонт и сервис, а также материально-техническое обеспечение эксплуатационных предприятий и владельцев транспортных средств всех форм собственности.
13 Сельское хозяйство	производственно - технологический	Выполнение работ по стандартизации и подготовке к сертификации технических средств, систем, процессов, оборудования и материалов	Машинные технологии и системы машин для производства, хранения и транспортирования продукции растениеводства и животноводства; технологии технического обслуживания, диагностирования и ремонта машин и оборудования; методы и средства испытания машин; машины, установки, аппараты, приборы и оборудование для хранения и переработки продукции растениеводства и животноводства, а также технологии и технические средства перерабатывающих производств

13 Сельское хозяйство	производственно - технологический	Исполнение документации системы менеджмента качества предприятия	Машинные технологии и системы машин для производства, хранения и транспортирования продукции растениеводства и животноводства; технологии технического обслуживания, диагностирования и ремонта машин и оборудования; методы и средства испытания машин; машины, установки, аппараты, приборы и оборудование для хранения и переработки продукции растениеводства и животноводства, а также технологии и технические средства перерабатывающих производств
13 Сельское хозяйство	производственно - технологический	Проведение организационно-плановых расчетов по реорганизации производственного участка	Машинные технологии и системы машин для производства, хранения и транспортирования продукции растениеводства и животноводства; технологии технического обслуживания, диагностирования и ремонта машин и оборудования; методы и средства испытания машин; машины, установки, аппараты, приборы и оборудование для хранения и переработки продукции растениеводства и животноводства, а также технологии и технические средства перерабатывающих производств
13 Сельское хозяйство	производственно - технологический	Разработка оперативных планов работы первичного производственного подразделения	Машинные технологии и системы машин для производства, хранения и транспортирования продукции растениеводства и животноводства; технологии технического обслуживания, диагностирования и ремонта машин и оборудования; методы и средства испытания машин; машины, установки, аппараты, приборы и оборудование для хранения и переработки продукции растениеводства и животноводства, а также технологии и технические средства перерабатывающих производств

13 Сельское хозяйство	производственно - технологический	Проведение анализа затрат и результатов деятельности производственного подразделения	Машинные технологии и системы машин для производства, хранения и транспортирования продукции растениеводства и животноводства; технологии технического обслуживания, диагностирования и ремонта машин и оборудования; методы и средства испытания машин; машины, установки, аппараты, приборы и оборудование для хранения и переработки продукции растениеводства и животноводства, а также технологии и технические средства перерабатывающих производств
13 Сельское хозяйство	производственно - технологический	Выполнение работ по одной или нескольким профессиям рабочих	Машинные технологии и системы машин для производства, хранения и транспортирования продукции растениеводства и животноводства; технологии технического обслуживания, диагностирования и ремонта машин и оборудования; методы и средства испытания машин; машины, установки, аппараты, приборы и оборудование для хранения и переработки продукции растениеводства и животноводства, а также технологии и технические средства перерабатывающих производств

**Раздел 3. ХАРАКТЕРИСТИКА ОБРАЗОВАТЕЛЬНОЙ ПРОГРАММЫ,
РЕАЛИЗУЕМОЙ В РАМКАХ НАПРАВЛЕНИЯ ПОДГОТОВКИ
23.03.03 ЭКСПЛУАТАЦИЯ ТРАНСПОРТНО-ТЕХНОЛОГИЧЕСКИХ МАШИН И
КОМПЛЕКСОВ**

3.1. Направленность (профиль) образовательной программы в рамках направления подготовки 23.03.03 Эксплуатация транспортно-технологических машин и комплексов

Направленность (профиль) образовательной программы – ориентация образовательной программы на конкретные области знания и (или) виды деятельности, определяющая особенности ее предметно-тематического содержания, преобладающие виды учебной деятельности обучающегося и требования к результатам освоения образовательной программы.

Направленность (профиль) ОП ВО в рамках направления подготовки 23.03.03 Эксплуатация транспортно-технологических машин и комплексов - «Автомобили и автомобильное хозяйство».

3.2. Квалификация, присваиваемая выпускникам образовательной программы в рамках направления подготовки 23.03.03 Эксплуатация транспортно-технологических машин и комплексов

По результатам обучения выпускнику присваивается квалификация бакалавр.

3.3. Объем образовательной программы в рамках направления подготовки 23.03.03 Эксплуатация транспортно-технологических машин и комплексов

Объем программы бакалавриата составляет 240 зачетных единиц (далее - з.е.) вне зависимости от формы обучения и применяемых образовательных технологий.

3.4. Формы обучения по образовательной программе в рамках направления подготовки 23.03.03 Эксплуатация транспортно-технологических машин и комплексов

Очная и заочная.

3.5. Срок получения образования по образовательной программе в рамках направления подготовки 23.03.03 Эксплуатация транспортно-технологических машин и комплексов

Срок получения образования по программе бакалавриата (вне зависимости от применяемых образовательных технологий):

- в очной форме обучения, включая каникулы, предоставляемые после прохождения государственной итоговой аттестации, составляет 4 года;

- в заочной форме обучения срок получения образования составляет 4 года и 10 месяцев;

- при обучении по индивидуальному учебному плану инвалидов и лиц с ОВЗ может быть увеличен по их заявлению не более чем на 1 год по сравнению со сроком получения образования, установленным для соответствующей формы обучения.

Раздел 4. ПЛАНИРУЕМЫЕ РЕЗУЛЬТАТЫ ОСВОЕНИЯ ОБРАЗОВАТЕЛЬНОЙ ПРОГРАММЫ

4.1. Требования к планируемым результатам освоения образовательной программы, обеспечиваемым дисциплинами (модулями) и практиками обязательной части

В результате освоения программы бакалавриата у выпускника должны быть сформированы компетенции, установленные программой бакалавриата.

4.1.1. Универсальные компетенции выпускников и индикаторы их достижения

Выпускник, освоивший программу бакалавриата, должен обладать следующими универсальными компетенциями (см. таблицу 4.1).

Таблица 4.1 – Универсальные компетенции выпускников и индикаторы их достижения

Категория универсальных компетенций	Код и наименование универсальной компетенции	Код и наименование индикатора достижения универсальной компетенции	
Системное и критическое мышление	УК-1. Способен осуществлять поиск, критический анализ и синтез информации, применять системный подход для решения поставленных задач	Обучающийся должен знать:	
		31	Методы поиска, критического анализа и синтеза информации
		32	Принципы работы с информационными системами поиска информации
		33	Методы поиска, критического анализа и синтеза информации по актуальной социально значимой проблеме
		Обучающийся должен уметь:	
		У1	Анализировать и систематизировать разнородные данные, оценивать эффективность процедур анализа проблем и обосновывать методы принятия решений поставленных задач
		У2	Критически анализировать информация в сфере профессиональной деятельности
		У3	Осуществлять анализ ситуации в реальных условиях для выявления актуальной социально значимой проблемы, требующей решения
		Обучающийся должен иметь навыки и (или) опыт деятельности:	
		Н1	Научного поиска и практической работы с информационными источниками, методами принятия решений поставленных задач
		Н2	Поиска данных для решения инженерных задач
Н3	Выявления субъекта проблемы и определения условий успешной реализации задачи с учётом социальных потребностей		

Разработка и реализация проектов	УК-2. Способен определять круг задач в рамках поставленной цели и выбирать оптимальные способы их решения, исходя из действующих правовых норм, имеющихся ресурсов и ограничений	Обучающийся должен знать:	
		31	Действующие правовые нормы, регламентирующие принятие управленческих решений исходя из имеющихся ресурсов и ограничений
		32	Требования к постановке цели и задач, оптимальные способы решения управленческих задач, исходя из имеющихся ресурсов и ограничений
		33	Способы решения конкретных инженерных задач, исходя из действующих правовых норм и имеющихся ресурсов и ограничений
		34	Требования к постановке цели и задач, оптимальные способы решения социально значимого проекта
		Обучающийся должен уметь:	
		У1	Формулировать в рамках поставленной цели проекта совокупность задач, обеспечивающих ее достижение
		У2	Публично представлять результаты решения конкретной инженерной задачи
		У3	Вырабатывать эффективный способ реализации проекта в условиях действующих правовых и этических норм, а также регулярно проводить рефлексивные мероприятия для развития гражданско-патриотического и профессионального сознания
		Обучающийся должен иметь навыки и (или) опыт деятельности:	
		Н1	Выбора способов решения задач, учитывая действующие правовые нормы
		Н2	Выбора оптимальных способов решения задач, учитывая имеющиеся условия, ресурсы и ограничения
		Н3	Решения конкретных инженерных задач заявленного качества и за установленное время
Н4	Разработки проекта с учётом командообразования, целенаправленно использовать знания и умения для достижения целей социально ориентированного проекта		
Командная работа и лидерство	УК-3. Способен осуществлять социальное взаимодействие и реализовывать свою роль в команде	Обучающийся должен знать:	
		31	Закономерности развития личности и ее индивидуально-психологические особенности
		32	Принципы эффективной стратегии сотрудничества для достижения поставленной цели в команде
		33	Принципы взаимодействия с наставником

		34	Закономерности развития личности и ее индивидуально-психологические особенности для осуществления социального взаимодействия и реализации своей роли в команде
		Обучающийся должен уметь:	
		У1	Осуществлять социальное взаимодействие на основе раскрытия особенностей индивидуальных и групповых психических явлений
		У2	Учитывать особенности поведения групп людей, с которыми работает/взаимодействует, в своей деятельности
		У3	Аргументированно обосновывать свои предложения
		У4	Определять свою позицию по отношению к поставленной проблеме, осознанно выбирать свою роль в команде и проявлять способность к совместной деятельности
		Обучающийся должен иметь навыки и (или) опыт деятельности:	
		Н1	Анализа конкретных психологических ситуаций в процессе взаимодействия для реализации своей роли в команде
		Н2	Планирования последовательности шагов для достижения заданного результата
		Н3	Взаимодействия в социальной группе при решении профессиональных задач
		Н4	Анализа конкретных социальных ситуаций в процессе взаимодействия, реализации своей роли в команде для достижения целей общественно значимого проекта
Коммуникация	УК-4. Способен осуществлять деловую коммуникацию в устной и письменной формах на государственном языке Российской Федерации и иностранном (ых) языке (ах))	Обучающийся должен знать:	
		31	Особенности устройства и функционального назначения русского языка; особенности исторического развития и современного состояния русского национального языка; нормы и функциональные стили современного русского литературного языка; аспекты культуры русской речи и основы ораторского искусства
		32	Иностраный язык на уровне, достаточном для осуществления деловой коммуникации; особенности перевода текстов по предметной области профессиональной деятельности; правила речевого этикета и социокультурные нормы общения на иностранном языке
		33	Правила оформления и стилистику текстовых документов в

			профессиональной деятельности
			Обучающийся должен уметь:
		У1	Ориентироваться в различных речевых ситуациях и адекватно реализовывать свои коммуникативные намерения; грамотно в орфографическом, пунктуационном и речевом отношении оформлять письменные тексты различной жанровой направленности на государственном языке Российской Федерации; уместно использовать правила русского речевого этикета
		У2	Вести устное и письменное деловое общение на иностранном языке; переводить тексты по предметной области профессиональной деятельности; публично выступать по проблемам профессиональной деятельности
		У3	Доступно излагать свои предложения и доводы в устной и письменной формах
			Обучающийся должен иметь навыки и (или) опыт деятельности:
		Н1	Владения жанрами речи, знание которых позволяет свободно общаться в процессе трудовой деятельности на государственном языке Российской Федерации; владения основными формами устного делового общения; владения профессионально значимыми письменными жанрами, знание которых позволяет правильно оформлять деловую и научную документацию
		Н2	Устного и письменного делового общения на иностранном языке; перевода текстов, описывающих, предметную область профессиональной деятельности, с иностранного языка на русский и с русского на иностранный язык; речевой коммуникации на иностранном языке
		Н3	Подготовки текстовых документов в профессиональной деятельности
			Обучающийся должен знать:
Межкультурное взаимодействие	УК-5. Способен воспринимать межкультурное разнообразие общества в социально-историческом, этическом и философском	31	Основные исторические этапы развития общества, тенденции отечественной истории в контексте мировой истории с древнейших времен по настоящее время

	контекстах	32	Теоретические и концептуальные основы философского понимания закономерностей развития природы и общества	
		33	Особенности своей профессиональной деятельности в социально-историческом, этическом и философском контекстах	
		34	Особенности современной политической организации российского общества, фундаментальные достижения, ценностные принципы российской цивилизации, а также перспективные ценностные ориентиры российского цивилизационного развития	
		35	Основы гражданской идентичности, а также принципы и способы конструктивного взаимодействия при межкультурной коммуникации, в том числе с лицами с ограниченными возможностями здоровья, в социально-историческом, этическом и философском контекстах	
		Обучающийся должен уметь:		
		У1	Учитывать ценности мировой и российской культуры для развития навыков межкультурного диалога	
		У2	Интерпретировать проблемы современности с позиций этики и философских знаний	
		У3	Осмысленно формулировать выводы на основе решения поставленных задач	
		У4	Адекватно воспринимать актуальные социальные и культурные различия, уважительно относиться к историческому наследию и культурным традициям, находить и использовать необходимую информацию о культурных особенностях и традициях различных социальных групп	
		У5	Проявлять активную гражданскую позицию и солидарность в соответствии с традиционными российскими ценностями	
		Обучающийся должен иметь навыки и (или) опыт деятельности:		

			<p>Н1 Определять и аргументировано представлять собственное отношение к дискуссионным проблемам истории, опираясь на знание мировой и российской истории, социокультурных традиций России и мира</p> <p>Н2 Использования философского подхода для выработки системного понимания проблем</p> <p>Н3 Культурного общения при представлении своих предложений и защите своих идей</p> <p>Н4 Осознанного выбора ценностных ориентиров и гражданской позиции</p> <p>Н5 Выстраивания диалога в социальной и профессиональной деятельности, а также эффективно применять рефлексивные практики для осмысления результатов реализации социально ориентированных проектов</p>
Самоорганизация и саморазвитие (в том числе здоровьесбережение)	УК-6. Способен управлять своим временем, выстраивать и реализовывать траекторию саморазвития на основе принципов образования в течение всей жизни	Обучающийся должен знать:	
		31	Категории и понятия мотивационной и регуляторной сфер психического, проблемы личности, образования и саморазвития
		32	Принципы организации рабочего дня при самостоятельной работе
		Обучающийся должен уметь:	
		У1	Управлять своим временем с учетом индивидуально-психологических и личностных особенностей
		У2	Управлять своим временем
		Обучающийся должен иметь навыки и (или) опыт деятельности:	
		Н1	Построения и реализации траектории саморазвития на основе принципов образования в течение всей жизни с опорой на знание психической природы человека
		Н2	Саморазвития на основе принципов образования
		УК-7. Способен поддерживать должный уровень физической подготовленности для обеспечения полноценной социальной и профессиональной деятельности	Обучающийся должен знать:
31	Основы физической культуры и спорта, принципы организации здорового образа жизни		
32	Основные способы поддержания должного уровня физической подготовленности		

		33	Принципы организации здорового образа жизни в профессиональной деятельности
		Обучающийся должен уметь:	
		У1	Подбирать и применять методы и средства физической культуры для совершенствования основных физических качеств
		У2	Выбирать системы физических упражнений для оптимизации работоспособности и физического развития
		У3	Организовать реализацию здорового образа жизни в профессиональной деятельности
		Обучающийся должен иметь навыки и (или) опыт деятельности:	
		Н1	Поддержания должного уровня физической подготовленности для обеспечения полноценной социальной и профессиональной деятельности
		Н2	Использования средств и методов физической культуры и спорта для осознанного выбора здоровьесберегающих технологий с учетом внутренних и внешних условий реализации конкретной профессиональной деятельности
Н3	Применения здорового образа жизни в профессиональной деятельности		
Безопасность жизнедеятельности и	УК-8. Способен создавать и поддерживать в повседневной жизни и в профессиональной деятельности безопасные условия жизнедеятельности для сохранения природной среды, обеспечения устойчивого развития общества, в том числе при угрозе и возникновении чрезвычайных ситуаций и военных конфликтов	Обучающийся должен знать:	
		31	Методы и средства защиты населения в чрезвычайных ситуациях (в том числе и во время военных конфликтов)
		32	Способы обеспечения безопасных и/или комфортных условий труда на рабочем месте, в т.ч. при угрозе и возникновении чрезвычайных ситуаций и военных конфликтов
		Обучающийся должен уметь:	
		У1	Осуществлять действия по предотвращению возникновения чрезвычайных ситуаций (природного и техногенного происхождения) на рабочем месте, в т.ч. с помощью средств защиты
У2	Обосновать мероприятия по обеспечению безопасных и/или комфортных условий труда на рабочем		

			месте, в т.ч. при угрозе и возникновении чрезвычайных ситуаций и военных конфликтов
		Обучающийся должен иметь навыки и (или) опыт деятельности:	
		Н1	Организации действий по профилактике и предотвращению чрезвычайных ситуаций на предприятии
		Н2	Выявления и устранения проблем, связанных с нарушениями техники безопасности на рабочем месте, в т.ч. при угрозе и возникновении чрезвычайных ситуаций и военных конфликтов
	<p>УК-8.1 Применяет положения общевойсковых уставов в повседневной деятельности подразделений, управляет строями, применяет штатное стрелковое оружие. Ведет общевойсковой бой в составе подразделения. Выполняет поставленные задачи в условиях РХБ заражения</p>	Обучающийся должен знать:	
		31	Основные положения общевойсковых уставов ВС РФ; организацию внутреннего порядка в подразделении; основные положения Курса стрельб из стрелкового оружия; устройство стрелкового оружия, боеприпасов и ручных гранат; предназначение, задачи и организационно-штатную структуру общевойсковых подразделений
		32	Основные факторы, определяющие характер, организацию и способы ведения современного общевойскового боя
		33	Общие сведения о ядерном, химическом и биологическом оружии, средствах его применения
		34	Правила поведения и меры профилактики в условиях заражения радиоактивными, отравляющими веществами и бактериальными средствами
		35	Тактические свойства местности, их влияние на действия подразделений в боевой обстановке
		Обучающийся должен уметь:	
		У1	Правильно применять и выполнять положения общевойсковых уставов ВС РФ
		У2	Осуществлять разборку и сборку автомата (АК-74) и пистолета (ППМ), подготовку к боевому применению ручных гранат
		У3	Оборудовать позицию для стрельбы из стрелкового оружия; выполнять мероприятия радиационной, химической и биологической защиты
		Обучающийся должен иметь навыки и (или) опыт деятельности:	
		Н1	Владения строевыми приемами на месте и в движении; навыками управления строями взвода; навыками стрельбы из

		стрелкового оружия; навыками подготовки к ведению общевойскового боя; навыками применения индивидуальных средств РХБ защиты
	<p>УК-8.2 Пользуется топографическими картами. Оказывает первую медицинскую помощь при ранениях и травмах. Имеет высокое чувство патриотизма, считает защиту Родины своим долгом и обязанностью</p>	Обучающийся должен знать:
31		Назначение, номенклатуру и условные знаки топографических карт
32		Основные способы и средства оказания первой медицинской помощи при ранениях и травмах
33		Тенденции и особенности развития современных международных отношений, место и роль России в многополярном мире, основные направления социально-экономического, политического и военно-технического развития страны
34		Основные положения Военной доктрины РФ; правовое положение и порядок прохождения военной службы
		Обучающийся должен уметь:
У1		Читать топографические карты различной номенклатуры
У2		Давать оценку международным военно-политическим и внутренним событиям и фактам с позиции патриота своего Отечества
У3		Применять положения нормативно-правовых актов
		Обучающийся должен иметь навыки и (или) опыт деятельности:
Н1		Ориентирования на местности по карте и без карты
Н2		Применения индивидуальных средств медицинской защиты и подручных средств для оказания первой медицинской помощи при ранениях и травмах
Н3	Работы с нормативно-правовыми документами	
Инклюзивная компетентность	<p>УК-9. Способен использовать базовые дефектологические знания в социальной и профессиональной сферах</p>	Обучающийся должен знать:
31		Основные понятия и содержание инклюзивной компетентности для их применения в социальной и профессиональной сферах
32		Особенности развития лиц с ограниченными возможностями здоровья и инвалидов
33		Принципы недискриминационного взаимодействия при коммуникации в профессиональной сфере жизнедеятельности, с учетом социально-психологических особенностей лиц с ограниченными возможностями здоровья

		<p>Обучающийся должен уметь:</p> <table border="1"> <tr> <td data-bbox="852 215 963 551">У1</td> <td data-bbox="963 215 1495 551">Применять знания об особенностях развития лиц с ограниченными возможностями здоровья и инвалидов, использовать принципы и способы недискриминационного взаимодействия при коммуникации с лицами с ограниченными возможностями здоровья и инвалидами в социальной и профессиональной сферах</td> </tr> <tr> <td data-bbox="852 551 963 689">У2</td> <td data-bbox="963 551 1495 689">Осуществлять профессиональную деятельность с лицами имеющими инвалидность или ограниченные возможности здоровья</td> </tr> </table> <p>Обучающийся должен иметь навыки и (или) опыт деятельности:</p> <table border="1"> <tr> <td data-bbox="852 757 963 1061">Н1</td> <td data-bbox="963 757 1495 1061">Выстраивания диалога с лицами с ограниченными возможностями здоровья и инвалидами, а также планирования и реализации профессиональной деятельности с лицами с ограниченными возможностями здоровья и инвалидами в условиях инклюзивного взаимодействия</td> </tr> <tr> <td data-bbox="852 1061 963 1196">Н2</td> <td data-bbox="963 1061 1495 1196">Взаимодействия с лицами имеющими ограниченные возможности здоровья или инвалидность в социальной и профессиональной сферах</td> </tr> </table>	У1	Применять знания об особенностях развития лиц с ограниченными возможностями здоровья и инвалидов, использовать принципы и способы недискриминационного взаимодействия при коммуникации с лицами с ограниченными возможностями здоровья и инвалидами в социальной и профессиональной сферах	У2	Осуществлять профессиональную деятельность с лицами имеющими инвалидность или ограниченные возможности здоровья	Н1	Выстраивания диалога с лицами с ограниченными возможностями здоровья и инвалидами, а также планирования и реализации профессиональной деятельности с лицами с ограниченными возможностями здоровья и инвалидами в условиях инклюзивного взаимодействия	Н2	Взаимодействия с лицами имеющими ограниченные возможности здоровья или инвалидность в социальной и профессиональной сферах						
У1	Применять знания об особенностях развития лиц с ограниченными возможностями здоровья и инвалидов, использовать принципы и способы недискриминационного взаимодействия при коммуникации с лицами с ограниченными возможностями здоровья и инвалидами в социальной и профессиональной сферах															
У2	Осуществлять профессиональную деятельность с лицами имеющими инвалидность или ограниченные возможности здоровья															
Н1	Выстраивания диалога с лицами с ограниченными возможностями здоровья и инвалидами, а также планирования и реализации профессиональной деятельности с лицами с ограниченными возможностями здоровья и инвалидами в условиях инклюзивного взаимодействия															
Н2	Взаимодействия с лицами имеющими ограниченные возможности здоровья или инвалидность в социальной и профессиональной сферах															
<p>Экономическая культура, в том числе финансовая грамотность</p>	<p>УК-10. Способен принимать обоснованные экономические решения в различных областях жизнедеятельности</p>	<p>Обучающийся должен знать:</p> <table border="1"> <tr> <td data-bbox="852 1240 963 1370">31</td> <td data-bbox="963 1240 1495 1370">Основы макро- и микроэкономики, экономики домохозяйств; законы и закономерности развития экономических систем</td> </tr> <tr> <td data-bbox="852 1370 963 1505">32</td> <td data-bbox="963 1370 1495 1505">Понятия экономических категорий, методики расчета экономических показателей для обоснования проектных решений</td> </tr> <tr> <td data-bbox="852 1505 963 1617">33</td> <td data-bbox="963 1505 1495 1617">Основы экономических и финансовых вопросов принятия обоснованных экономических решений</td> </tr> <tr> <td data-bbox="852 1617 963 1684">34</td> <td data-bbox="963 1617 1495 1684">Основы экономических знаний в сфере профессиональной деятельности</td> </tr> </table> <p>Обучающийся должен уметь:</p> <table border="1"> <tr> <td data-bbox="852 1729 963 1886">У1</td> <td data-bbox="963 1729 1495 1886">Критически оценивать экономические последствия действий в различных областях и анализировать информацию, необходимую для принятия обоснованных экономических решений</td> </tr> <tr> <td data-bbox="852 1886 963 1998">У2</td> <td data-bbox="963 1886 1495 1998">Применять методы экономического обоснования и оценки эффективности проектов</td> </tr> <tr> <td data-bbox="852 1998 963 2056">У3</td> <td data-bbox="963 1998 1495 2056">Использовать методы экономического и финансового планирования для</td> </tr> </table>	31	Основы макро- и микроэкономики, экономики домохозяйств; законы и закономерности развития экономических систем	32	Понятия экономических категорий, методики расчета экономических показателей для обоснования проектных решений	33	Основы экономических и финансовых вопросов принятия обоснованных экономических решений	34	Основы экономических знаний в сфере профессиональной деятельности	У1	Критически оценивать экономические последствия действий в различных областях и анализировать информацию, необходимую для принятия обоснованных экономических решений	У2	Применять методы экономического обоснования и оценки эффективности проектов	У3	Использовать методы экономического и финансового планирования для
31	Основы макро- и микроэкономики, экономики домохозяйств; законы и закономерности развития экономических систем															
32	Понятия экономических категорий, методики расчета экономических показателей для обоснования проектных решений															
33	Основы экономических и финансовых вопросов принятия обоснованных экономических решений															
34	Основы экономических знаний в сфере профессиональной деятельности															
У1	Критически оценивать экономические последствия действий в различных областях и анализировать информацию, необходимую для принятия обоснованных экономических решений															
У2	Применять методы экономического обоснования и оценки эффективности проектов															
У3	Использовать методы экономического и финансового планирования для															

			достижения поставленной цели в различных областях жизнедеятельности
		У4	Принимать обоснованные и ответственные решения в ситуациях экономического выбора в условиях относительной ограниченности доступных ресурсов
		Обучающийся должен иметь навыки и (или) опыт деятельности:	
		Н1	Применения обоснованных экономических решений на микро- и макроуровне, в рамках экономики домохозяйств
		Н2	Проведения оценки влияния новых технологических решений на результаты деятельности предприятия
		Н3	Применения экономических инструментов для управления финансами, с учетом экономических и финансовых рисков в различных областях жизнедеятельности
		Н4	Принятия обоснованного экономического решения в профессиональной деятельности
Гражданская позиция	УК-11. Способен формировать нетерпимое отношение к проявлениям экстремизма, терроризма, коррупционному поведению и противодействовать им в профессиональной деятельности	Обучающийся должен знать:	
		31	Нормативно-правовые акты, определяющие понятие, признаки и сущность экстремизма, терроризма и коррупционного поведения, основные принципы противодействия их проявлению, а также меры по профилактике и предотвращению экстремизма, терроризма и коррупционного поведения в профессиональной сфере
		32	Способы формирования нетерпимого отношения к проявлению экстремизма, терроризма, коррупционному поведению и противодействия им в профессиональной деятельности
		33	Основные термины и понятия права, используемые в законодательстве
		Обучающийся должен уметь:	
		У1	Распознавать проявления экстремизма, терроризма и коррупционного поведения, осуществлять меры по их профилактике, предотвращению и противодействию в профессиональной сфере на основании российского законодательства
		У2	Формировать нетерпимое отношение к проявлению экстремизма, терроризма, коррупционному поведению и противодействовать им в профессиональной деятельности
		У3	Демонстрировать ответственную

			позицию гражданина, как активного члена российского общества, осознающего и проявляющего свое нетерпимое отношение к экстремизму, терроризму и коррупции
		Обучающийся должен иметь навыки и (или) опыт деятельности:	
		Н1	Определения проявлений экстремизма, терроризма и коррупционного поведения, применения в соответствии с российским законодательством мер по их профилактике, предотвращению и противодействию в профессиональной сфере на основе нетерпимого отношения к ним
		Н2	Выбора способа поведения при проявлении экстремизма, терроризма и коррупции с учетом требований законодательства

4.1.2. Общепрофессиональные компетенции выпускников и индикаторы их достижения

Выпускник, освоивший программу бакалавриата, должен обладать следующими общепрофессиональными компетенциями (см. таблицу 4.2).

Таблица 4.2 – Общепрофессиональные компетенции выпускников и индикаторы их достижения

Код и наименование общепрофессиональной компетенции	Код и наименование индикатора достижения общепрофессиональной компетенции	
ОПК-1. Способен применять естественнонаучные и общинженерные знания, методы математического анализа и моделирования в профессиональной деятельности	Обучающийся должен знать:	
	31	Основные положения математики, методы математического анализа и моделирования
	32	Основные законы технической термодинамики, теплообмена и теплопередачи; термодинамических процессов и применять их при эксплуатации и техническом обслуживании автомобильного транспорта
	33	Основные законы классической и положения современной физики, в том числе физические основы механики, термодинамику, молекулярную физику, электричество и магнетизм, волновую и квантовую оптику, атомную и ядерную физику
	34	Строение основных видов механизмов, их кинематические и динамические характеристики
	35	Принципы работы отдельных механизмов и их взаимодействие в машине
	36	Общие теоретические основы анализа и синтеза механизмов и машин
	37	Основные законы и понятия, применяемые в сопротивлении материалов; особенности поведения различных материалов при действии на них нагрузок; основные методы расчёта элементов конструкций на прочность и жесткость; основные тенденции развития науки о сопротивлении материалов
	38	Теоретические положения построения изображений предметов на ортогональном чертеже и в аксонометрии
	39	Методы преобразования чертежа
	310	Типовые конструкции деталей и узлов машин и область их применения
	311	Основные критерии работоспособности деталей машин и виды их отказов
312	Основы теории и расчета деталей и	

	узлов машин
313	Основные законы химии и химические свойства веществ
314	Знать основные законы гидро- и пневмомеханики
315	Основные законы взаимодействия, движения и равновесия твердых тел
316	Основные этапы и методы при решении задач в области профессиональной деятельности
Обучающийся должен уметь:	
У1	Использовать знания положений математики, методов математического анализа и моделирования для решения профессиональных задач в области агроинженерии
У2	Анализировать и оценивать результаты термодинамического анализа и моделирования процессов, происходящих в циклах ДВС, ПСУ, ГТУ, теплообменных аппаратах, компрессорах, холодильных установках
У3	Оценивать границы применимости физических теорий и законов
У4	Определять оптимальные параметры отдельных механизмов по заданным кинематическим и динамическим свойствам
У5	Определять кинематические и динамические характеристики отдельных механизмов
У6	Составлять математическую модель изучаемого процесса, а также подбирать типовые методы расчёта в соответствии с поставленной задачей; применять методы теоретического и экспериментального исследования для решения производственных задач, находить компромиссные решения в условиях многокритериальности
У7	Выполнять аксонометрические изображения и развертки предметов
У8	Конструировать узлы машин по заданным выходным данным
У9	Выбирать материалы для деталей машин
У10	Использовать знания основных законов химии для решения стандартных задач профессиональной деятельности в области агроинженерии
У11	Составлять уравнения равновесия и движения точек, твердых тел и механических систем
У12	Проектировать решение конкретной задачи в области профессиональной

		деятельности, выбирая оптимальный способ её решения, исходя из имеющихся ресурсов и ограничений
		Обучающийся должен иметь навыки и (или) опыт деятельности:
	Н1	Решения математических задач, связанных с профессиональной деятельностью
	Н2	Проведения исследований процессов теплопроводности, конвекции, излучения, применения теории теплового подобия для стационарных условий теплообмена
	Н3	Проведения расчетов параметров механических, теплофизических и электрических характеристик транспортно-технологических комплексов
	Н4	Структурного, кинематического и динамического анализа и синтеза механизмов и машин, отвечающих современным требованиям эффективности, точности, надежности и экономичности
	Н5	Определения параметров механизмов по требуемым условиям
	Н6	В построении математических моделей типовых профессиональных задач; в работе с прикладными программными пакетами расчета узлов, агрегатов и систем транспортно-технологических средств и комплексов; в работе с технической литературой и справочными материалами
	Н7	Построения проекций геометрических тел и фигур
	Н8	Расчета узлов и деталей машин общемашиностроительного применения
	Н9	Подбора справочной литературы, стандартов и графических материалов при проектировании
	Н10	Проведения химических экспериментов
	Н11	Решения инженерных задач с использованием основных законов теоретической механики
	Н12	Решения профессиональных задач с применением естественнонаучных и общеинженерных знаний, методов математического анализа и моделирования
Способен	осуществлять	Обучающийся должен знать:

<p>профессиональную деятельность с учетом экономических, экологических и социальных ограничений на всех этапах жизненного цикла транспортно-технологических машин и комплексов</p>	31	Основные положения экономики
	32	Экономические, экологические и социальные ограничения на всех этапах жизненного цикла транспортно-технологических машин и комплексов
	Обучающийся должен уметь:	
	У1	Применять основные законы экономики в профессиональной деятельности
	У2	Организовывать работу по эксплуатации транспортно-технологических машин и комплексов с учетом экономических, экологических и социальных ограничений
	Обучающийся должен иметь навыки и (или) опыт деятельности:	
	Н1	Решения экономических задач, расчета основных экономических микро- и макропоказателей, анализа экономических методов поведения потребителей, производителей, собственников ресурсов и государства
	Н2	Определения экономических, экологических и социальных ограничений в период эксплуатации транспортно-технологических машин и комплексов
<p>ОПК-3. Способен в сфере своей профессиональной деятельности проводить измерения и наблюдения, обрабатывать и представлять экспериментальные данные и результаты испытаний</p>	Обучающийся должен знать:	
	31	Средства и методы решения поставленных научных задач; методы генерирования новых идей при решении исследовательских и практических задач
	32	Методы и средства измерений
	33	Основные законы гидростатики и гидродинамики жидкостей и газов
	34	Основные законы электротехники для электрических и магнитных цепей
	35	Принципы действия основных электроизмерительных систем, методы определения погрешности приборов
	36	Схемотехнику современных полупроводниковых устройств: усилителей, вторичных источников питания, микропроцессорных комплексов машин
	37	Условия и методику проведения исследований свойств топлив, смазочных материалов и специальных жидкостей

	38	Методы проведения испытаний и обработки полученных данных
	Обучающийся должен уметь:	
	У1	Решать инженерные задачи с использованием основных законов механики, электротехники, гидравлики, термодинамики. Проводить экономическую оценку при решении технических и технологических проблем
	У2	Выбирать средства измерения в профессиональной деятельности
	У3	Применять средства измерения в профессиональной деятельности
	У4	Обрабатывать результаты измерений
	У5	Применять основные законы движения жидкостей и газов при обработке экспериментальные данных и результатов испытаний
	У6	Применять теоретические знания при анализе электрических и магнитных цепей транспортно-технологических машин
	У7	Моделировать работу электрических и электронных цепей с использованием компьютера
	У8	Пользоваться современными аналого-цифровыми измерительными приборами
	У9	Обрабатывать результаты экспериментальных исследований свойств нефтепродуктов, а также производить их анализ
	У10	Проводить измерения и наблюдения, а также обрабатывать и представлять экспериментальные данные
	Обучающийся должен иметь навыки и (или) опыт деятельности:	
	Н1	Владения методами расчета основных параметров технологических процессов транспортно - технологических машин и комплексов
	Н2	Настройки и использования различных средств измерения
	Н3	Оценки эффективности гидравлических систем различного назначения путем проведения гидравлических расчетов и опытов
	Н4	Расчёта электрических и электронных цепей различной сложности
	Н5	Работы с электроизмерительными приборами
	Н6	Проведения физических экспериментов с электрическими цепями
	Н7	Экспериментального определения

		основных свойств моторных топлив, смазочных материалов и специальных жидкостей, с использованием стандартных методик и оборудования
	Н8	Измерения и наблюдения, а также обработки экспериментальных данных
ОПК-4. Способен использовать современные информационные технологии и программные средства при решении задач профессиональной деятельности	Обучающийся должен знать:	
	31	Типовые приемы работы с использованием прикладных программ автоматизированного проектирования
	32	Основные теоретические положения информатики; состав аппаратных средств ПК и их характеристики; виды программного обеспечения ПК и их функциональное назначение
	33	Основы реализации информационных технологий; основы защиты информации
	34	Основные принципы и методики создания современных автотронных систем автомобилей
	35	Методы поиска научно-технической информации по транспортно-технологическим машинам и комплексам, специальному оборудованию и инструментам, используемых при их техническом обслуживании и ремонте
	36	Основные информационные технологии и программные средства, которые применяются при решении задач профессиональной деятельности
	Обучающийся должен уметь:	
	У1	Использовать информационные ресурсы для поиска прототипов конструкций
	У2	Применять компьютерный программный инструментарий в решении профессиональных задач
	У3	Анализировать блок-схемы алгоритмов работы микропроцессорных систем управления
	У4	Создавать простейшие схемы микропроцессорных устройств, производить их настройку и регулировку
	У5	Сравнивать и анализировать характеристик транспортно-технологическим машинам, специального оборудования и инструментов, используемых при их техническом обслуживании и ремонте
У6	Применять при решении профессиональных задач основные методы, способы и средства получения, хранения и переработки информации	
Обучающийся должен иметь навыки и (или)		

	опыт деятельности:	
	Н1	Решения инженерных задач с использованием систем автоматизированного проектирования
	Н2	Поиска, обработки и защиты информации с применением современных компьютерных технологий
	Н3	Использования профессионального программного обеспечения для создания прошивок и их записи в ПЗУ микропроцессорных систем управления
	Н4	Применения информационно-коммуникационных технологий для поиска научно-технической информации по транспортно-технологическим машинам и комплексам, их эксплуатации, техническому обслуживанию и ремонту
Н5	Информационного обслуживания и обработки данных в области производственной деятельности	
ОПК-5. Способен принимать обоснованные технические решения, выбирать эффективные и безопасные технические средства и технологии при решении задач профессиональной деятельности	Обучающийся должен знать:	
	31	Современные конструкционные материалы и способы их обработки
	32	Перечень профилактических мероприятий по предупреждению производственного травматизма и профессиональных заболеваний
	33	Современные конструкционные материалы и требования предъявляемые к ним
	34	Технологию выполнения слесарной обработки деталей машин
	35	Современные технологии и технические средства для осуществления технического обслуживания, ремонта и эксплуатации транспортно-технологических машин и комплексов
	36	Эффективные и безопасные технические средства и технологии
	Обучающийся должен уметь:	
	У1	Обосновывать применение современных технологий и технических средств для обработки конструкционных материалов
	У2	Выявлять и устранять проблемы, нарушающие безопасность выполнения производственных процессов
У3	Обосновывать применение конструкционных материалов, идентифицировать на основании маркировки и определять технологию обработки	

	У4	Выполнять технологические операции слесарной обработки деталей машин
	У5	Использовать технологии и технические средства для осуществления технического обслуживания, ремонта и эксплуатации транспортно-технологических машин и комплексов
	У6	Принимать обоснованные технические решения, выбирать эффективные и безопасные технические средства и технологии при решении задач профессиональной деятельности
	Обучающийся должен иметь навыки и (или) опыт деятельности:	
	Н1	Реализации современных технологий обработки конструкционных материалов
	Н2	Владения методами поиска и анализа нормативных правовых документов, регламентирующих вопросы охраны труда на автотранспортных предприятиях
	Н3	Выбора и применения конструкционных материалов при решении задач профессиональной деятельности
	Н4	Навыки работы со слесарным инструментом применяемым при обработке деталей машин
	Н5	Применения современных технологий и технических средств для осуществления технического обслуживания, ремонта и эксплуатации транспортно-технологических машин и комплексов
	Н6	Принятия обоснованных технических решений выбора эффективных и безопасных технических средств и технологий при решении задач профессиональной деятельности
ОПК-6. Способен участвовать в разработке технической документации с использованием стандартов, норм и правил, связанных с профессиональной деятельностью	Обучающийся должен знать:	
	31	Стандартизацию основных норм взаимозаменяемости
	32	Законодательные и нормативные акты, методические материалы по стандартизации, метрологии и сертификации
	33	Теоретические положения и требования стандартов ЕСКД, лежащие в основе построения изображений предметов
	34	Разновидности технической документации
	35	Способы решения на чертеже основных позиционных и метрических задач
	36	Требования действующих стандартов по оформлению текстовых и графических документов

	Обучающийся должен уметь:	
	У1	Пользоваться нормативной и справочной документацией для обеспечения взаимозаменяемости
	У2	Оформлять и читать чертежи деталей и сборочных единиц
	У3	Оформлять профессиональную документацию, в том числе в электронном виде
	Обучающийся должен иметь навыки и (или) опыт деятельности:	
	Н1	Использования нормативной и справочной документацией в области взаимозаменяемости
	Н2	Использовать стандарты, нормы и правила ЕСКД при разработке технической документации
Н3	Работы с нормативными актами при подготовке специальной документации	

4.1.3. Обязательные профессиональные компетенции выпускников и индикаторы их достижения

Обязательные профессиональные компетенции и индикаторы их достижения устанавливаются примерной основной образовательной программы, включенной в реестр примерных основных образовательных программ. Примерная основная образовательная программа по направлению подготовки 23.03.03 Эксплуатация транспортно-технологических машин и комплексов в реестре отсутствует.

4.1.4. Рекомендуемые профессиональные компетенции выпускников и индикаторы их достижения

Рекомендуемые профессиональные компетенции и индикаторы их достижения устанавливаются примерной основной образовательной программы, включенной в реестр примерных основных образовательных программ. Примерная основная образовательная программа по направлению подготовки 23.03.03 Эксплуатация транспортно-технологических машин и комплексов в реестре отсутствует.

4.1.5. Профессиональные компетенции выпускников и индикаторы их достижения, разработанные образовательной организацией самостоятельно

Профессиональные компетенции выпускников и индикаторы их достижения, разработанные образовательной организацией самостоятельно, приведены в таблице 4.3.

Профессиональные компетенции и индикаторы их достижения разработаны на основе Профессионального стандарта «Специалист в области механизации сельского хозяйства» и на основе Форсайт-сессий с ведущими работодателями региона в области агропромышленного комплекса, в котором востребованы выпускники направления подготовки 23.03.03 Эксплуатация транспортно-технологических машин и комплексов.

Таблица 4.3 – Профессиональные компетенции выпускников и индикаторы их достижения, разработанные образовательной организацией самостоятельно

Задача ПД	Объекты профессиональной деятельности (или области знания)	Код и наименование профессиональной компетенции	Код и наименование индикатора достижения профессиональной компетенции	Основание (ПС, анализ опыта)	
Тип задач профессиональной деятельности: производственно-технологический					
Организация технического обслуживания и ремонта транспортных и транспортно-технологических машин и комплексов	Транспортные и технологические машины, предприятия и организации, проводящие их эксплуатацию, хранение, заправку, техническое обслуживание, ремонт и сервис, а также материально-техническое обеспечение эксплуатационных предприятий и владельцев транспортных средств всех форм собственности	ПК-1. Способен организовать техническое обслуживание и ремонт транспортных и транспортно-технологических машин и комплексов	Обучающийся должен знать:		Профессиональный стандарт «Специалист в области механизации сельского хозяйства» Анализ требований к профессиональным компетенциям, предъявляемых к выпускникам на рынке труда, проведения консультаций с ведущими работодателями, объединениями работодателей отрасли
			31	Методы обеспечения требуемого технического состояния автомобилей, закономерности, причины и последствия его изменения	
			32	Технологические процессы производства деталей транспортных и транспортно-технологических машин	
			33	Технологические процессы ремонта и методы восстановления деталей транспортных и транспортно-технологических машин	
			34	Способы ресурсосбережения при техническом обслуживании и ремонте транспортных и транспортно-технологических машин и комплексов	
			35	Номенклатуру слесарного инструмента и технологию выполнения слесарной обработки деталей машин	
			36	Конструкцию, методы настройки и наладки металлорежущих станков	
			37	Производственные процессы, организацию и технологию технического обслуживания и ремонта автомобилей	

			38	Взаимное расположение зон и участков в соответствии с технологическим процессом, способы реконструкции зданий и сооружений	
			39	Операции по техническому обслуживанию узлов и агрегатов двигателей внутреннего сгорания	
			310	Методы проведения измерений при диагностике, настройке и регулировке топливных систем двигателей транспортных и транспортно-технологических машин и комплексов	
			311	Требования охраны труда при техническом обслуживании и ремонте транспортных и транспортно-технологических машин и комплексов	
			312	Общую внутреннюю структуру микропроцессоров, и систем на их основе	
			313	Устройство и принцип работы различных типов и поколений топливных систем автомобилей	
			314	Основное содержание работ при проведении диагностирования, технического обслуживания и ремонта машин	
			315	Основные карты для проведения обслуживания и ремонта машин	
			316	Методы планирования и формы организации технического обслуживания и ремонта транспортных и транспортно-технологических машин и комплексов	
			Обучающийся должен уметь:		

			У1	Предлагать практические рекомендации по технологическим процессам ТО и ТР в условиях реального производства на АТП и станциях технического обслуживания, направленные на повышение работоспособности подвижного состава автомобильного транспорта и снижения затрат на эксплуатацию	
			У2	Определять виды износа деталей транспортных и транспортно-технологических машин	
			У3	Составить технологический процесс изготовления деталей транспортных и транспортно-технологических машин	
			У4	Разрабатывать мероприятия и рекомендации по ресурсосбережению на предприятии	
			У5	Выбирать инструмент и приспособления для осуществления технологического процесса слесарной обработки деталей машин	
			У6	Выполнять технологические операции обработки и изготовления поверхностей деталей на металлорежущих станках	
			У7	Рассчитывать производственную программу, объемы работ и численность работающих, разрабатывать планировочные решения	
			У8	Определять площади помещения производственного корпуса предприятия, и его подразделений, а также составления экспликации помещений	

			у9	Анализировать схемотехнику микропроцессорных устройств, а также диагностировать возможные причины их неисправностей	
			У10	Определять на основе анализа работы системы возможные неисправности элементов топливной системы, соответствующие внешним признакам работы двигателей автомобилей	
			У11	Анализировать работу систем питания автомобильных двигателей по технической документации	
			У12	Выполнять диагностику и проводить анализ причин возникновения неисправностей, отказов и поломок деталей и узлов транспортно-технологических машин и комплексов	
			У13	Организовывать и планировать работу определенного оборудования в конкретном случае	
			У14	Определять объем работ и затраты труда по техническому обслуживанию и ремонту транспортных и транспортно-технологических машин и комплексов	
			Обучающийся должен иметь навыки и (или) опыт деятельности:		
			Н1	Проведения технического обслуживания и текущего ремонта автомобилей с использованием технологического оборудования и приспособлений	

			Н2	Применять различные способы восстановления для повышения долговечности деталей транспортных и транспортно-технологических машин	
			Н3	Оценки эффективности применения ресурсосбережения при техническом обслуживании и ремонте транспортных и транспортно-технологических машин и комплексов	
			Н4	Работы по контролю и оценки выполнения слесарной обработки деталей машин	
			Н5	Работы на металлорежущих станках	
			Н6	Подбора технологического оборудования и составления спецификации оборудования	
			Н7	Определять основные неисправности систем и механизмов двигателей внутреннего сгорания	
			Н8	Проведения диагностики, настройки и регулировки топливных систем двигателей транспортных и транспортно-технологических машин и комплексов	
			Н9	Устранения простейших неисправностей топливных систем автомобилей	
			Н10	Работы в составе малых инженерных групп	
			Н11	Составления план графиков проведения технического обслуживания и ремонта машин	

			H12	Обоснования операций по техническому обслуживанию и ремонту транспортных и транспортно-технологических машин и комплексов	
Организация эксплуатации транспортных и транспортно-технологических машин и комплексов	Транспортные и технологические машины, предприятия и организации, проводящие их эксплуатацию, хранение, заправку, техническое обслуживание, ремонт и сервис, а также материально-техническое обеспечение эксплуатационных предприятий и владельцев транспортных средств всех форм собственности	ПК-2. Способен организовать эксплуатацию транспортных и транспортно-технологических машин и комплексов	Обучающийся должен знать:		Профессиональный стандарт «Специалист в области механизации сельского хозяйства» Анализ требований к компетенциям, предъявляемых к выпускникам на рынке труда, проведения консультаций с ведущими работодателями, объединениями работодателей отрасли
			31	Основные закономерности, присущие транспортному процессу, и вытекающие из них рациональные методы использования подвижного состава	
			32	Организационную структуру автотранспортных и авторемонтных предприятий, станций технического обслуживания различных форм собственности	
			33	Назначение, классификацию, конструкцию, принцип действия систем и механизмов транспортных и транспортно-технологических машин и комплексов; понятия, классификацию, показатели, и методы определения эксплуатационных свойств, транспортных и транспортно-технологических машин и комплексов	

			34	Основные виды, устройство, принципы действия, методы расчёта, системы диагностики и показатели надёжности функционирования электротехники и электрооборудования транспортных и транспортно-технологических машин и комплексов, а также принципы построения микропроцессорных устройств управления двигателем, трансмиссией, ходовой частью и вспомогательным оборудованием	
			35	Назначение, классификацию, конструкцию, принцип действия и требования, предъявляемые к механизмам и системам автомобилей, методику расчета механизмов и систем автомобилей и влияние их конструктивных параметров и рабочих процессов на эксплуатационные свойства автомобилей	
			36	Организационную структуру, методы управления и регулирования, критерии эффективности предприятий автомобильного транспорта	
			37	Условия эксплуатации транспортно-технологических машин и комплексов	
			38	Устройство, назначение и конструктивные особенности транспортных и транспортно-технологических машин и комплексов	

			39	Конструкцию, маркировку, обозначение и модели транспортных средств автомобильного транспорта, эксплуатируемого в Российской Федерации; виды предприятий, эксплуатирующих транспортные средства различного назначения, а также осуществляющих их техническое обслуживание и ремонт	
			310	Методы экспериментальных исследований двигателей внутреннего сгорания	
			311	Современные транспортные и транспортно-технологические машины и комплексы; рациональные методы использования подвижного состава	
			Обучающийся должен уметь:		
			У1	Разрабатывать рациональные маршруты движения подвижного состава и осуществлять выбор подвижного состава для перевозки заданного груза	
			У2	Проводить анализ конструкций транспортных и транспортно-технологических машин и комплексов, а также рассчитывать и оценивать результаты показателей эксплуатационных свойств транспортных и транспортно-технологических машин и комплексов	

			У3	Использовать элементную базу электрических и электронных устройств, методы расчёта и системы диагностики электротехники и электрооборудования транспортных и транспортно-технологических машин и комплексов	
			У4	Проводить анализ конструкций и расчет механизмов и систем автомобилей, определять показатели эксплуатационных свойств автомобилей и оценивать их результаты	
			У5	Пользоваться электронными информационно-аналитическими ресурсами, в том числе профильными базами данных для сбора информации по современным силовым агрегатам	
			У6	Уметь с помощью специальной литературы и других источников информации самостоятельно осваивать конструкцию узлов, агрегатов и принцип работы гидравлических и пневматических систем транспортных и транспортно-технологических машин и комплексов	
			У7	Применять методы управления и регулирования, критерии эффективности предприятий автомобильного транспорта	
			У8	Анализировать эффективность работы транспортно-технологических машин	
			У9	Проводить настройку на заданный режим работы машин	

			У10	Использовать техническую документацию при эксплуатации транспортных средства различного назначения и решать инженерные задачи при их техническом обслуживании и ремонте	
			У11	Снимать характеристики топливной аппаратуры дизельных двигателей	
			У12	Снимать характеристики двигателей внутреннего сгорания	
			У13	Выбирать и рационально эксплуатировать транспортные и транспортно-технологические машины и комплексы при выполнении различных транспортных операций	
			Обучающийся должен иметь навыки и (или) опыт деятельности:		
			Н1	Организации транспортного процесса грузовых и пассажирских перевозок	
			Н2	Выполнения технологических расчетов производственных зон, участков, и складов	
			Н3	Расчёта, экспериментального определения и оценки параметров показателей эксплуатационных свойств транспортных и транспортно-технологических машин и комплексов	

			Н4	Выполнения и чтения функциональных, структурных и принципиальных электрических схем, а также проведения диагностики основных видов электротехники и электрооборудования транспортных и транспортно-технологических машин и комплексов	
			Н5	Разработки механизмов и систем автомобилей, экспериментального определения и оценки параметров и характеристик показателей эксплуатационных свойств автомобилей	
			Н6	Применения методов управления и регулирования, критерии эффективности предприятий автомобильного транспорта	
			Н7	Организации выполнения транспортных и транспортно-технологических процессов	
			Н8	Выбора и эффективной эксплуатации транспортных и транспортно-технологических машин и комплексов	
			Н9	Работы слесарным инструментом используемом при техническое обслуживание и ремонт транспортных средств	
			Н10	Построения характеристик топливной аппаратуры дизельных двигателей и их анализ	
			Н11	Построения характеристик двигателей внутреннего сгорания и их анализ	

			N12	Сбора информации для обеспечения эффективной эксплуатации транспортных и транспортно-технологических машин и комплексов при выполнении различных транспортных операций	
<p>Организация работы по повышению эффективности технического обслуживания, ремонта и эксплуатации транспортных и транспортно-технологических машин и комплексов</p>	<p>Транспортные и технологические машины, предприятия и организации, проводящие их эксплуатацию, хранение, заправку, техническое обслуживание, ремонт и сервис, а также материально-техническое обеспечение эксплуатационных предприятий и владельцев транспортных средств всех форм собственности</p>	<p>ПК-3. Способен организовать работу по повышению эффективности технического обслуживания, ремонта и эксплуатации транспортных и транспортно-технологических машин и комплексов</p>	Обучающийся должен знать:		<p>Профессиональный стандарт «Специалист в области механизации сельского хозяйства»</p> <p>Анализ требований к профессиональным компетенциям, предъявляемых к выпускникам на рынке труда, проведения консультаций с ведущими работодателями, объединениями работодателей отрасли</p>
			31	Методы определения и корректирования нормативов технической эксплуатации автомобилей	
			32	Основные свойства и оценочные показатели надежности сборочных единиц, деталей; закономерности изнашивания деталей, методы повышения их износостойкости	
			33	Современные способы получения композиционных материалов и изделий из них с заданным уровнем эксплуатационных свойств	
			34	Основные положения теории двигателей внутреннего сгорания	
35	Структуру технической документации процессов эксплуатации, ремонта и сервисного обслуживания транспортных и транспортно-технологических машин и оборудования различного назначения работающих на альтернативных видах топлива, системы технического обслуживания и ремонта автомобилей и технологического оборудования при использовании альтернативных источников энергии				

			36	Теоретические основы экономики отрасли; экономические показатели эффективного использования основных производственных ресурсов автомобильной отрасли	
			37	Теоретические основы экономики автотранспортного предприятия; факторы, определяющие поведение производителей на рынке; основные результаты и показатели эффективности использования экономических ресурсов автотранспортного предприятия	
			38	Нормативные акты, регламентирующие условия труда и микроклимат на рабочем месте операторов автотранспортной техники	
			39	Требования нормативных документов в областях технического обслуживания, диагностирования и ремонта машин связанные с решением типовых задач по обеспечению соблюдения технических условий и правил рациональной эксплуатации транспортной техники	
			310	Методы проведения технических расчетов, связанных с проектированием элементов и средств по эксплуатации оборудования	

			311	Методику расчета затрат и экономического эффекта от внедрения мер по повышению эффективности технического обслуживания и эксплуатации транспортно-технологических машин и комплексов	
			312	Номенклатуру и характеристики специального оборудования и инструментов для технологических процессов производства и ремонта автомобильного транспорта	
			313	Современный уровень и направления развития топливных систем автомобилей, а также совокупность фундаментальных основ, на которых базируется их создание	
			314	Законодательные и нормативные акты, методические материалы по стандартизации, метрологии и управлению качеством в автомобильной отрасли; методы и средства контроля качества; основы метрологического обеспечения при производстве, эксплуатации и ремонте в автомобильной отрасли	

			315	Законодательные и нормативные акты, методические материалы по стандартизации, метрологии и управлению качеством в автомобильном транспорте; методы и средства контроля качества; основы построения систем автоматизированного контроля и технические элементы в их составе при производстве, эксплуатации и ремонте в автомобильном транспорте	
			316	Содержание основных понятий и задач математической и прикладной статистики в пределах программы курса; возможности, условия и ограничения в использовании статистических методов при решении различных задач, в том числе в области профессиональной деятельности; возможности современных программных средств, предназначенных для статистической обработки данных	
			317	Основные методы анализа и обработки экспериментальных данных; возможности современных математических пакетов и программных средств для реализации методов обработки статистических результатов	
			318	Направления и способы повышения эксплуатационных показателей транспортных и транспортно-технологических машин и комплексов	
			Обучающийся должен уметь:		

			У1	Проводить комплексную оценку эффективности организации технической эксплуатации автомобилей как подсистемы автомобильного транспорта; выбирать оптимальное технологическое оборудование, позволяющее экономить материальные и энергетические ресурсы; анализировать состояние, технологии и уровень организации технического обслуживания и текущего ремонта (ТО и ТР) автомобилей на производстве	
			У2	Разрабатывать мероприятия по повышению до ремонтного и послеремонтного уровней надежности	
			У3	Оценивать и прогнозировать состояние композиционных материалов под воздействием на них эксплуатационных фак-торов	
			У4	Использовать передовой отраслевой, межотраслевой и зарубежный опыт технического обслуживания, ремонта и эксплуатации транспортных и транспортно-технологических машин и комплексов	
			У5	Применять положения теории двигателей внутреннего сгорания для повышения эффективности их эксплуатации	

			У6	Разрабатывать методические материалы, предложения и мероприятия по осуществлению технологических процессов эксплуатации, ремонта и сервисного обслуживания автомобилей работающих на альтернативных видах топлива	
			У7	Оценивать эффективность мероприятий по техническому обслуживанию, ремонту и эксплуатации транспортных и транспортно-технологических машин и комплексов	
			У8	Использовать в профессиональной деятельности методы оценки принимаемых организационно-управленческих решений по повышению эффективности технического обслуживания, ремонта и эксплуатации транспортных средств предприятия	
			У9	Анализировать и определять соответствие показателей микроклимата установленным санитарным нормам и техническим регламентам	
			У10	Применять методы расчета показателей надежности транспортной техники при решении производственных задач, направленных на соблюдение технических условий и организацию обеспечения рациональной эксплуатации транспортной техники	
			У11	Решать инженерные задачи с использованием основных законов	

			У12	Рассчитывать показатели эффективности эксплуатации транспортно-технологических машин и комплексов	
			У13	Разрабатывать техническую документацию с использованием стандартов и норм для производства и ремонта автомобильного транспорта	
			У14	Производить сравнение различных систем по эффективности их применения и расходу топлива	
			У15	Применять научные основы при диагностике топливных систем двигателей транспортных и транспортно-технологических машин и комплексов	
			У16	Выбирать и применять технические средства измерения для определения параметров качества продукции и технологических процессов в автомобильной отрасли	
			У17	Выбирать и применять автоматические и автоматизированные технические средства измерения для определения параметров качества продукции и технологических процессов в автомобильном транспорте	

			У18	<p>Группировать первичные экспериментальные данные, представлять их в графической форме; оценивать параметры выборки; применять знания основ теории вероятности и оценки распределений; осуществлять проверку параметрических и непараметрических статистических гипотез при помощи различных статистических критериев; оценивать корреляционные и регрессионные зависимости; проводить кластерный анализ данных; использовать пакеты прикладных программ для выполнения статистических расчетов, проводить анализ результатов и делать выводы; самостоятельно находить, анализировать и использовать научно-техническую литературу</p>	
			У19	<p>Применять математико-статистические методы для решения инженерных задач; производить статистические оценки опытных и экспериментальных данных и интерпретировать их результаты</p>	
			У20	<p>Обосновывать пути повышения эффективности технического обслуживания транспортных и транспортно-технологических машин и комплексов</p>	
			У21	<p>Обосновывать пути повышения эффективности ремонта транспортных и транспортно-технологических машин и комплексов</p>	

			У22	Обосновывать пути повышения эффективности эксплуатации транспортных и транспортно-технологических машин и комплексов	
			У23	Обосновывать совершенствование конструкции транспортных и транспортно-технологических машин и комплексов для повышения эффективности их эксплуатации	
			Обучающийся должен иметь навыки и (или) опыт деятельности:		
			Н1	Использования новых информационных технологий и диагностических средств при технической эксплуатации автомобилей	
			Н2	Определения показателей надежности и оценки надежности машин	
			Н3	В определении необходимого вида или типа композиционного материала для изготовления деталей и дальнейшей правильной их утилизации	
			Н4	Использования технологической документации по эксплуатации, ремонту и сервисному обслуживанию автомобилей различного назначения работающих на альтернативных видах топлива	
			Н5	Применения методов расчета гидравлических систем транспортно-технологических машин и комплексов, построения характеристик гидропривода	

			Н6	Разработки мероприятий по повышению экономической эффективности технического обслуживания, ремонта и эксплуатации транспортных и транспортно-технологических машин и комплексов	
			Н7	Работы с нормативными данными в области экономической деятельности; обработки и анализа полученных данных; расчёта основных экономических параметров деятельности автотранспортного предприятия	
			Н8	Разработки мер для обеспечения безопасной и эффективной эксплуатации транспортных и транспортно-технологических машин	
			Н9	Владения методикой оценки показателей надежности транспортной техники при анализе причин и последствий прекращения ее работоспособности	
			Н10	В области анализа состояния, технологии и уровня организации производства	
			Н11	Оценки эффекта от внедренных мероприятий по повышению эффективности технического обслуживания и эксплуатации транспортно-технологических машин и комплексов	
			Н12	Разработки маршрутных и операционных карт на технологические процессы изготовления деталей и ремонта автомобильного транспорта	

			N13	Использования технических средств измерения для определения параметров технологических процессов и качества продукции в автомобильной отрасли
			N14	Использования автоматических и автоматизированных технических средств измерения для определения параметров технологических процессов и качества продукции в автомобильном транспорте
			N15	Использования основных статистических методов для обработки результатов наблюдений (эксперимента) и анализа данных; использования современных программных средств, реализующих основные методы статистической обработки данных
			N16	Постановки и формализации различных инженерных задач, требующих использование вероятностно-статистических моделей; сбора, описания и упорядочения статистического материала для представления в удобном для анализа виде; численной реализации результатов опытов и наблюдений с помощью математико-статистических пакетов прикладных программ
			N17	Экономической оценки повышения эффективности ремонта транспортных и транспортно-технологических машин и комплексов

			N18	Экономической оценки повышения эффективности эксплуатации транспортных и транспортно-технологических машин и комплексов	
			N19	Экономической оценки совершенствования конструкции транспортных и транспортно-технологических машин и комплексов для повышения эффективности их эксплуатации	

Раздел 5. ДОКУМЕНТЫ, РЕГЛАМЕНТИРУЮЩИЕ СОДЕРЖАНИЕ И ОРГАНИЗАЦИЮ ОБРАЗОВАТЕЛЬНОГО ПРОЦЕССА ПРИ РЕАЛИЗАЦИИ ОП

5.1. Программные документы интегрирующего, междисциплинарного и сквозного характера, обеспечивающие целостность компетентно-ориентированной ОП ВО в рамках направления подготовки 23.03.03 Эксплуатация транспортно-технологических машин и комплексов.

В соответствии с требованиями федерального государственного образовательного стандарта высшего образования (ФГОС ВО) - бакалавриат по направлению подготовки 23.03.03 Эксплуатация транспортно-технологических машин и комплексов, разработан компетентно-ориентированный учебный план (матрица компетенций), который представлен в приложении 3. Кроме того, разработан календарный учебный график и учебный план подготовки по названному направлению, которые представлены соответственно в приложениях 4 и 5. Приложения в электронном виде находятся на сайте университета <http://www.vsau.ru/sveden/education/>

График учебного процесса устанавливает последовательность и продолжительность теоретического обучения, экзаменационных сессий, практик, государственной итоговой аттестации и каникул обучающихся.

Образовательная деятельность по образовательной программе проводится:

- в форме контактной работы обучающихся с научно-педагогическими работниками, осуществляющими реализацию образовательной программы;
- в форме самостоятельной работы обучающихся.

Учебный план – документ, который определяет перечень, трудоемкость, последовательность и распределение по периодам обучения учебных предметов, курсов, дисциплин (модулей), практики, формы промежуточной и государственной итоговой аттестации обучающихся.

Структура учебного плана включает блоки: 1 – дисциплины (модули), 2 – практики, 3 – государственную итоговую аттестацию.

В Блок 1 входят дисциплины, относящиеся к обязательной части и части, формируемой участниками образовательных отношений.

В рамках Блока 1 образовательная программа обеспечивает реализацию дисциплин (модулей) по философии, иностранному языку, безопасности жизнедеятельности, а также «История России» в объеме не менее 4 з.е., при этом объем контактной работы обучающихся с педагогическими работниками должен составлять в очной форме обучения не менее 80 процентов, в очно-заочной и заочной формах обучения не менее 40 процентов объема, отводимого на реализацию дисциплины (модуля).

Образовательная программа обеспечивает реализацию дисциплин (модулей) по физической культуре и спорту:

- в объеме 2 з.е. в рамках Блока 1 «Дисциплины (модули)»;
- в объеме 328 академических часов, которые являются обязательными для освоения, не переводятся в з.е. и не включаются в объем программы, в рамках элективных дисциплин (модулей) в очной форме обучения.

Образовательная программа в рамках Блока 1 «Дисциплины (модули)» также предусматривает реализацию дисциплин, рекомендованных Министерством науки и высшего образования РФ:

- «Основы российской государственности» в объеме 2 з.е., при этом объем контактной работы обучающихся с педагогическими работниками должен составлять в очной форме обучения 54 часа, в очно-заочной и заочной формах обучения – устанавливается университетом самостоятельно;

- «Основы военной подготовки» в объеме 3 з.е., при этом объем контактной работы обучающихся с педагогическими работниками в очной, очно-заочной и заочной формах обучения устанавливается университетом самостоятельно.

В Блок 2 входят практики: учебная, производственная.

В образовательной программе бакалавриата предусматриваются следующие типы учебной практики:

- учебная практика, ознакомительная практика (в том числе получение первичных навыков научно-исследовательской работы);
- учебная практика, технологическая (проектно-технологическая) практика;
- учебная практика, эксплуатационная практика.

В образовательной программе бакалавриата предусматриваются следующие типы производственной практики:

- производственная практика, эксплуатационная практика;
- производственная практика, преддипломная практика.

Преддипломная практика проводится для выполнения выпускной квалификационной работы и является обязательной.

Практики обучающихся проводятся дискретно по видам практик - путем выделения в календарном учебном графике непрерывного периода учебного времени для проведения каждого вида практики.

По дисциплинам в рамках Блока 1 «Дисциплины (модули)» и практикам в рамках Блока 2 «Практики» предусмотрены часы в форме практической подготовки.

В Блок 3 «Государственная итоговая аттестация» входит:

- выполнение и защита выпускной квалификационной работы.

Образовательная программа включает элективные дисциплины (модули) и факультативные дисциплины. Факультативные дисциплины не включаются в объем образовательной программы.

В рамках программы бакалавриата выделяются обязательная часть и часть, формируемая участниками образовательных отношений.

К обязательной части программы бакалавриата относятся дисциплины (модули) и практики, обеспечивающие формирование общепрофессиональных компетенций, а также профессиональных компетенций, разработанных образовательной организацией самостоятельно, т.к. примерная основная образовательная программа по направлению подготовки 23.03.03 Эксплуатация транспортно-технологических машин и комплексов в реестре отсутствует.

Профессиональные компетенции, установленные университетом, формируются при освоении дисциплин (модулей), практик обязательной части и части, формируемой участниками образовательных отношений.

Дисциплины, обеспечивающие формирование универсальных компетенций включаются в обязательную часть программы бакалавриата.

Объем обязательной части, без учета объема государственной итоговой аттестации, составляет 71,7% (по требованиям ФГОС ВО не менее 60%) общего объема программы магистратуры.

5.2. Дисциплинарные программные документы в рамках направления подготовки 23.03.03 Эксплуатация транспортно-технологических машин и комплексов.

В соответствии с требованиями федерального государственного образовательного стандарта высшего образования (ФГОС ВО) - бакалавриат по направлению подготовки 35.03.06 Агроинженерия, разработаны рабочие программы, включая фонды оценочных средств по всем дисциплинам (модулям) и практикам по учебному плану.

Рабочие программы дисциплин разработаны в соответствии с П ВГАУ 1.1.02 – 2016 ПОЛОЖЕНИЕ о разработке, составлении и утверждении рабочей программы, введенное в действие приказом ректора №341 от 02.11.2020 г.

Программы практик разработаны в соответствии с П ВГАУ 1.1.05 – 2016 ПОЛОЖЕНИЕ о порядке проведения практики обучающихся, введенное в действие приказом ректора №283 от 01.10.2020 г.

Программа государственной итоговой аттестации разработана в соответствии с П ВГАУ 1.1.04 – 2022 ПОЛОЖЕНИЕ о государственной итоговой аттестации по образовательным программам высшего образования - программам бакалавриата, программам специалитета, программам магистратуры, введенное в действие приказом ректора №336 от 29.06.2022 г.

В образовательной программе в соответствии с блоками изучаемых дисциплин (модулей) представлены аннотации всех рабочих программ и практик, которые приведены в приложении 6.

В рабочих программах сформулированы планируемые результаты обучения по дисциплинам (модулям) и практикам, которые соотнесены с установленными в образовательной программе индикаторами достижения компетенций.

Совокупность запланированных результатов обучения по дисциплинам (модулям) и практикам обеспечивает формирование у выпускника всех компетенций, установленных образовательной программой.

Рабочие программы по дисциплинам (модулям), практикам, включая фонды оценочных средств, хранятся в деканате в электронном виде и электронно-образовательной среде университета (<http://www.vsau.ru/sveden/education/>).

Раздел 6. РЕСУРСНОЕ ОБЕСПЕЧЕНИЕ ОБРАЗОВАТЕЛЬНОГО ПРОЦЕССА

6.1. Обеспечение общесистемных требований к реализации ОП ВО по направлению подготовки 23.03.03 Эксплуатация транспортно-технологических машин и комплексов

Университет располагает на праве оперативного управления материально-техническим обеспечением образовательной деятельности (помещениями и оборудованием) для реализации образовательной программы по Блоку 1 «Дисциплины (модули)» Блоку 2 «Практики» и Блоку 3 «Государственная итоговая аттестация» в соответствии с учебным планом.

Обучающиеся в течение всего периода обучения обеспечены индивидуальным неограниченным доступом к электронной информационно-образовательной среде из любой точки, в которой имеется доступ к информационно-телекоммуникационной сети «Интернет», как на территории университета, так и вне ее.

Электронная информационно-образовательная среда университета обеспечивает:

- доступ к учебным планам, рабочим программам дисциплин (модулей), практик (<http://www.vsau.ru/sveden/education/>), электронным учебным изданиям и электронным образовательным ресурсам (<http://library.vsau.ru/>), указанным в рабочих программах дисциплин (модулей), практик;

- формирование электронного портфолио обучающегося, в том числе сохранение его работ и оценок за эти работы (<https://4portfolio.ru/>).

- фиксацию хода образовательного процесса, результатов промежуточной аттестации и результатов освоения образовательной программы (<https://distedu.vsau.ru/>);

- проведение учебных занятий, процедур оценки результатов обучения, реализация которых предусмотрена с применением электронного обучения, дистанционных образовательных технологий (<https://distedu.vsau.ru/>);

- взаимодействие между участниками образовательного процесса, в том числе синхронное и (или) асинхронное взаимодействие посредством сети «Интернет».

6.2. Учебно-методическое обеспечение ОП ВО

Учебно-методическое обеспечение ОП ВО направления подготовки 35.03.06 Агроинженерия, направленности (профиля) «Эксплуатация, техническое обслуживание и ремонт машин и оборудования» в полном объеме содержится в рабочих программах дисциплин (модулей), практик и государственной итоговой (итоговой) аттестации.

Реализация ОП ВО обеспечивается доступом каждого обучающегося в течение всего периода обучения к библиотечному фонду, сформированному в соответствии с полным перечнем дисциплин ОП ВО, включающему документы, имеющиеся в библиотеке, а также электронные образовательные ресурсы удаленного доступа, право пользования которыми определяется договорами.

Библиотечный фонд укомплектован печатными и электронными учебными изданиями (включая учебники и учебные пособия), методическими и периодическими изданиями по всем входящим в реализуемую образовательную программу учебным дисциплинам.

Печатные учебные издания приобретаются из расчета обеспечения каждого обучающегося минимумом учебной литературы в соответствии с требованиями федеральных государственных образовательных стандартов.

В Университете созданы возможности для обеспечения обучающихся из числа инвалидов и лиц с ОВЗ образовательными ресурсами в формах, адаптированных к ограничениям их здоровья. В читальных залах оборудованы рабочие места со специальным техническим оборудованием и программным обеспечением, предоставляющим пользователям с нарушениями зрения доступ к текстовой информации с помощью синтезатора речи. Для компьютерных клавиатур приобретены накладки со шрифтом Брайля. Кроме того, создана версия сайта Библиотеки для слабовидящих, разработан и реализуется порядок обеспечения печатными изданиями обучающихся с заболеваниями опорно-двигательного аппарата.

При реализации образовательных программ используются печатные и/или электронные издания, включенные в списки рекомендуемой литературы рабочих программ учебных дисциплин, внесенные в автоматизированную картотеку книгообеспеченности.

Обеспеченность учебной литературой при реализации образовательной программы подготовки по направлению 23.03.03 Эксплуатация транспортно-технологических машин и комплексов, направленности (профилю) «Автомобили и автомобильное хозяйство» представлена в Приложении 8.

6.3. Материально-техническое обеспечение ОП ВО

Реализация образовательной программы осуществляется в учебных аудиториях для проведения учебных занятий, предусмотренных образовательной программой, оснащенных оборудованием и техническими средствами обучения, состав которых определяется в рабочих программах дисциплин (модулей).

Помещения для самостоятельной работы обучающихся оснащены компьютерной техникой с возможностью подключения к сети «Интернет» и обеспечением доступа в электронную информационно-образовательную среду университета.

Университет обеспечен необходимым комплектом лицензионного и свободно распространяемого программного обеспечения, в том числе отечественного производства (таблицы 6.1 и 6.2). Состав лицензионного программного обеспечения определяется в рабочих программах дисциплин (модулей) и обновляется при необходимости при актуализации образовательной программы.

Таблица 6.1 – Сведения о программном обеспечении общего назначения

№	Название	Размещение
1	Операционные системы MS Windows / Linux	ПК в локальной сети ВГАУ
2	Пакеты офисных приложений Office MS Windows / OpenOffice	ПК в локальной сети ВГАУ
3	Программы для просмотра файлов Adobe Reader / DjVu Reader	ПК в локальной сети ВГАУ
4	Браузеры Google Chrome / Mozilla Firefox / Internet Explorer	ПК в локальной сети ВГАУ
5	Антивирусная программа DrWeb ES	ПК в локальной сети ВГАУ
6	Программа-архиватор 7-Zip	ПК в локальной сети ВГАУ
7	Мультимедиа проигрыватель MediaPlayer Classic	ПК в локальной сети ВГАУ
8	Платформа онлайн-обучения eLearning server	ПК в локальной сети ВГАУ
9	Система компьютерного тестирования AST Test	ПК в локальной сети ВГАУ

Таблица 6.2 – Сведения о специализированном программном обеспечении

№	Название	Размещение
1	Векторный графический редактор InkScape (альтернатива CorelDraw) (free)	ПК в локальной сети ВГАУ
2	Визуальный ЯП для моделирования динамических систем VisSim	ПК в локальной сети ВГАУ
3	Пакет разработки ПО для контроллеров LOGO! Soft Comfort Demo	https://new.siemens.com/global/en.html
4	Пакет статистической обработки данных Statistica	ПК ауд.122a (К1)
5	ППП для решения задач технических вычислений Matlab 6.1/SciLab	ПК в локальной сети ВГАУ
6	Программа автоматизированного проектирования nanoCAD Электро	ПК на кафедре Электротехники
7	Программа проектирования систем энергораспределения SIMARIS design	ПК в локальной сети ВГАУ
8	Программа расчета и проектирования APM WinMachine	ПК , ауд 20 (К2), ауд. 104, 321 (К3)
9	Система компьютерной алгебры Mathcad	ПК в локальной сети ВГАУ
10	Система компьютерной алгебры Maxima	ПК в локальной сети ВГАУ
11	Система трехмерного моделирования Kompas 3D	ПК в локальной сети ВГАУ
12	Система электронного документооборота EOS for SharePoint	https://deloweb.ms.vsau.ru/DELOWEB
13	Система автоматизированного проектирования и черчения Autocad	ПК ауд. 122, 219, 224, 321, 370 (К1)

Обучающимся обеспечен доступ к профессиональным базам данных и информационным справочным и поисковым системам, а также иным информационным ресурсам (таблица 6.3), состав которых определяется в рабочих программах дисциплин (модулей) и обновляется при необходимости при актуализации образовательной программы.

Таблица 6.3 – Сведения о профессиональных базах данных и информационных справочных систем

№	Название	Размещение
1	Справочная правовая система Гарант	http://www.consultant.ru/
2	Справочная правовая система Консультант Плюс	http://ivo.garant.ru
3	Профессиональные справочные системы «Кодекс»	https://техэксперт.сайт/sistema-kodeks
4	Аграрная российская информационная система	http://www.aris.ru/
5	Информационная система по сельскохозяйственным наукам и технологиям	http://agris.fao.org/

Сведения о материально-технических условиях реализации образовательной программы, включая используемое программное обеспечение, приведены в Приложении 9.

6.4. Кадровое обеспечение реализации ОП ВО по направлению подготовки 23.03.03 Эксплуатация транспортно-технологических машин и комплексов

Реализация программы бакалавриата обеспечивается педагогическими работниками Университета, а также лицами, привлекаемыми Университетом к реализации программы бакалавриата на иных условиях.

Квалификация педагогических работников университета отвечает квалификационным требованиям, указанным в Едином квалификационном справочнике должностей руководителей, специалистов и служащих, разделе «Квалификационные характеристики должностей руководителей и специалистов высшего профессионального и дополнительного профессионального образования», утвержденном приказом Министерства здравоохранения и социального развития Российской Федерации от 11 января 2011 г. N 1н и профессиональному стандарту «Педагог профессионального обучения, профессионального образования и дополнительного профессионального образования», утвержденному Приказом Министерства труда и социальной защиты от 8 сентября 2015 г. № 608н.

94,0% процентов численности педагогических работников университета, участвующих в реализации образовательной программы (исходя из количества замещаемых ставок), ведут научную, учебно-методическую и (или) практическую работу, соответствующую профилю преподаваемой дисциплины (модуля).

6,0% процентов численности педагогических работников университета, участвующих в реализации образовательной программы (исходя из количества замещаемых ставок), являются руководителями и (или) работниками иных организаций, осуществляющими трудовую деятельность в профессиональной сфере, соответствующей профессиональной деятельности, к которой готовятся выпускники и имеют стаж работы в данной профессиональной сфере не менее 3 лет.

89,1% процентов численности педагогических работников университета (исходя из количества замещаемых ставок), имеют ученую степень и (или) ученое звание.

Состояние кадрового обеспечения образовательного процесса по направлению подготовки 23.03.03 Эксплуатация транспортно-технологических машин и комплексов приведены в приложении 7.

Раздел 7. ХАРАКТЕРИСТИКА СРЕДЫ ВУЗА, ОБЕСПЕЧИВАЮЩАЯ РАЗВИТИЕ УНИВЕРСАЛЬНЫХ (СОЦИАЛЬНО-ЛИЧНОСТНЫХ) КОМПЕТЕНЦИЙ ВЫПУСКНИКОВ

Социальная и воспитательная работа со студентами проводится с целью успешного выполнения миссии Университета в подготовке высококвалифицированных, гармонично развитых и творческих специалистов и научных кадров для обеспечения устойчивого развития агропромышленного комплекса России.

Задачи, решаемые в ходе достижения поставленной цели:

- создание условий для разностороннего развития личности будущего конкурентоспособного специалиста с высшим образованием;
- повышение степени удовлетворенности студентов качеством предоставляемых образовательных услуг;
- повышение роли общественных организаций в управлении Университетом;
- внедрение корпоративных норм и стандартов поведения, сохранение и обеспечение культурно-исторических традиций Университета.

На реализацию поставленной цели и решение задач направлен ежегодно разрабатываемый и утверждаемый ректором комплексный план социально-воспитательной работы со студентами Университета. В соответствии с комплексным планом Университета реализуются планы воспитательной работы факультетов и других общественных и творческих объединений вуза.

В соответствии с целями и задачами воспитания студенческой молодежи работа ведется по следующим приоритетным направлениям:

- патриотическое и гражданско-правовое воспитание – содействие становлению активной гражданской позиции студента, осознанию ответственности, усвоению норм правомерного поведения;
- духовно-нравственное воспитание – создание условий для формирования этических принципов, моральных качеств студента;
- эстетическое воспитание – содействие развитию интереса студента к кругу проблем, решаемых средствами художественного творчества, и пониманию произведений искусства;
- физическое воспитание и формирование стремления к здоровому образу жизни – совокупность мер, нацеленных на популяризацию спорта, укрепления здоровья студента, усвоения навыков здорового образа жизни;
- профессионально-трудовое воспитание – формирование творческого подхода и самосовершенствования в избранной профессии, приобщение студента к традициям и ценностям профессионального сообщества.

Воспитательная деятельность в Университете организуется в форме массовых мероприятий, а также путем проведения индивидуальной работы со студентами академических групп. Условия и характер проводимых мероприятий соответствуют их целям.

В рамках Университета, факультетов и студенческих групп проводится порядка трехсот различных мероприятий в год. В то же время воспитательная деятельность вуза соотносена с общегосударственным контекстом, включает мероприятия, посвященные знаменательным и знаковым датам и событиям мирового, российского и регионального значения.

В Университете проводится большая работа по формированию традиций СХИ - ВГАУ. Значительная роль в этом отводится Центру гражданско-патриотического воспитания и просвещения Университета. Деятельность сотрудников центра в патриотическом воспитании отмечена наградами: почетными грамотами и двумя памятными медалями Всероссийского объединения «Патриоты России».

Традиции вуза сохраняются и посредством проведения комплекса традиционных праздничных мероприятий, и путем взаимодействия с выпускниками.

Выражением целостной совокупности элементов социально ориентированного процесса воспитания является создание *социально-воспитательной системы* Университета. Особое внимание уделяется непрерывности воспитательной работы, ее направленности на активизацию имеющегося у студентов потенциала, органичное включение воспитательных мероприятий в процесс профессионального становления студентов.

Социальная и воспитательная работа осуществляется на основе разработанной и утвержденной на Ученом совете Университета «Концепции организации социально-воспитательной работы со студентами», которая представляет собой научно обоснованную совокупность взглядов на основные цели, задачи, принципы, содержание и направления воспитательной работы в вузе.

Организация социальной и воспитательной деятельности в вузе опирается на нормативно-правовые акты федерального и регионального уровня. Исходя из федеральной и региональной нормативно-правовой базы, в Университете разработаны университетские локальные акты. Они включают в себя положения о кураторе

студенческой группы, о фонде социальной защиты студентов и аспирантов, о студенческом общежитии, о студенческом оперативном отряде охраны правопорядка, о проведении анкетирования др.

Социальная и воспитательная работа реализуется на уровне Университета, факультета, кафедры, студенческой группы. Создано управление социально-воспитательной работы в состав которого входят следующие структурные подразделения:

- сектор воспитательной работы;
- сектор социальной работы;
- центр культуры и творчества;
- спортивно-оздоровительный центр;
- центр содействия трудоустройству.

Заместители деканов по социально-воспитательной работе, кураторы групп, молодые преподаватели имеют возможность повысить свою педагогическую квалификацию, получить опыт воспитательной деятельности. Институт кураторства - одно из важнейших звеньев воспитательной системы вуза. Ежегодно приказом ректора назначаются кураторы студенческих групп на 1 – 3 курсах из числа профессорско-преподавательского состава. Планирование и проведение воспитательной работы со студентами отражается в журналах кураторов. Основными формами работы кураторов со студенческими группами являются кураторские часы, проводимые один раз в две недели, и индивидуальная работа со студентами. Информационной и методической поддержке кураторов студенческих групп способствует проводимый в Университете семинар кураторов. На заседаниях кафедр систематически заслушиваются отчеты кураторов о проводимой работе со студентами.

Особое внимание уделяется развитию органов студенческого самоуправления, в сферу деятельности которых входит подготовка и реализация конкретных коллективно-творческих дел, проектов и других мероприятий во взаимодействии с администрацией и преподавателями. Структура объединенного совета обучающихся представлена такими общественными объединениями студентов как:

- объединение студентов в составе профсоюзной организации Университета;
- студенческие советы общежитий;
- творческие объединения центра культуры и творчества;
- штаб студенческих трудовых отрядов;
- волонтерский корпус;
- православный молодежный центр;
- старостаты.

Все органы студенческого самоуправления университета являются самостоятельными и независимыми, вместе с тем они работают в тесном взаимодействии друг с другом.

Ежегодно в период летнего трудового семестра создаются разнопрофильные (сельскохозяйственные, ветеринарные, строительные, педагогические, поисковые, социальные) студенческие трудовые отряды, работающие на территории г. Воронежа, Воронежской и Липецкой областей, Краснодарского края. Участвуют студенты и в деятельности всероссийских сводных отрядов, например, отряде «Тигр», путинном отряде.

Студенты Университета принимают участие в конкурсах по защите социально-значимых молодежных проектов, успешно защищают их, ежегодно принимают участие во Всероссийских и региональных образовательных форумах «Селигер», «Молгород», «Территория смыслов на Клязьме». В Университете запущен проект «Новое поколение», целью которого является активизировать в студенческой аудитории обсуждение вопросов внешней и внутренней политики России.

В реализации государственной молодежной политики ректорат и органы студенческого самоуправления вуза тесно взаимодействуют с молодежными структурами и общественными организациями городского округа г. Воронеж и Воронежской области.

Организация и проведение социальной и воспитательной работы в Университете сопровождается различными формами информационного обеспечения студентов и преподавателей о проводимых мероприятиях, акциях, встречах и конференциях.

На информационных стендах в Университете, в студенческих общежитиях помещаются красочные афиши проводимых мероприятий; расписание работы творческих коллективов, студий, спортивных секций.

Информационное обеспечение воспитательной деятельности активно осуществляется представителями центра культуры и творчества на информационном портале сайта Университета, а также с помощью ГУР – главного университетского радио. Ежедневно в радиовыпусках представляются данные о результатах смотров, конкурсов и соревнований различного уровня, поздравляются победители.

Основные мероприятия, проводимые в рамках Университета и факультетов, освещаются страницах вузовских газет «За кадры», «Зачёт», «Vet-форум», «Педсовет», которые являются победителями Всероссийских и областных конкурсов (газета «Зачет» ежегодно становится призером регионального конкурса студенческой прессы «Репортер»). Оперативная информация, фото- и видеоотчеты выставляются на сайте Университета в сети Интернет.

Существенное место в реализации информационных функций и в целом в системе воспитательной работы вуза занимает научная библиотека Университета. В фондах библиотеки насчитывается более 1 млн. книг, справочных изданий, около 300 наименований газет и журналов, включая литературу и периодику по проблемам воспитания, организации спортивной и досуговой деятельности молодежи. Библиотека имеет 4 читальных зала, один из которых находится в общежитии Университета. Сотрудники библиотеки принимают непосредственное участие в подготовке и проведении круглых столов, бесед, диспутов, конференций, встреч, организуют литературные гостиные, тематические выставки, обзоры, готовят информационные стенды.

Для проведения воспитательной деятельности в Университете создана необходимая материально-техническая база: актовые залы на 408 и 210 мест, аудитории, оборудованных мультимедийной техникой для проведения кураторских часов.

В вузе имеется необходимое оборудование, материалы и технические средства, способствующие эффективному проведению культурно-массовых мероприятий: акустическая система, обеспечивающая звуковое оформление мероприятий; стационарные экраны функционального использования для проекции фильмов, слайдов, видеороликов и других видеоматериалов во время проведения мероприятий; комплекты костюмов для коллективов художественной самодеятельности, которые ежегодно обновляются и пополняются.

В Университете разработан комплекс мероприятий по развитию творческого потенциала студентов, что является основой для достижения высоких результатов. Например, творческий коллектив Университета шесть лет подряд завоевывает призовые места в областном творческом фестивале «Студенческая весна», что свидетельствует о системной и слаженной работе в этом направлении.

Ежегодно творческий коллектив студентов принимает участие во Всероссийской студенческой Весне среди вузов, подведомственных Минсельхозу РФ, завоевывая призовые места в различных номинациях.

Команды КВН неоднократно становились призерами Воронежской Региональной лиги МС КВН и вошла в 50 лучших команд согласно рейтинга ежегодного международного фестиваля команд КВН.

Является лауреатом регионального фестиваля театральная студия «Лица».

Особое место в творческой жизни Университета занимает народный ансамбль песни и танца «Черноземочка» им. В. Соломахина, имеющий полувековую историю и являющийся лауреатом международных, всероссийских и региональных фестивалей. Ансамбль побывал с концертными программами во многих городах России, принимал участие в фестивалях, проходивших в Болгарии, Венгрии, Кубе, Чили, Китае, Черногории, Италии и других странах мира.

Реализуются на территории университетского городка такие проекты, как Агроуниверситетская масленица, рок-фестиваль ГРОМ, Дискотека нашего века, Кинопарк ВГАУ. Одним из новых масштабных проектов явился студенческий Сретенский бал с участием нескольких вузов г. Воронежа, собравший в зале более ста пар, танцевавших под звуки духового оркестра.

Отдельно необходимо отметить такое направление, как организация поездок с целью знакомства студентов с культурным, историческим и духовным наследием России. Всего в таких поездках ежегодно принимают участие более 600 студентов и сотрудников.

В Университете созданы необходимые условия для проведения занятий физической культурой и спортом, осуществления тренировочного процесса. В вузе имеются стадион, 8 спортивных залов; 5 спортивных площадок. Введен в действие новый спортивный комплекс с бассейном. Функционируют 38 спортивных секций. Ежегодно проводятся различные спортивные состязания, студенты принимают участие в соревнованиях различных уровней. В общежитиях функционируют спортивные комнаты. Организация спортивно-оздоровительной работы обеспечена необходимым спортивным инвентарем и оборудованием, необходимой спортивной формой. Большое воспитательное воздействие имеет на студентов ставшая традиционной «Зарядка с чемпионом».

Данная материально-техническая база и ее эффективное использование способствуют созданию необходимых условий для всестороннего развития студентов, организации их позитивного досуга, приобщению к здоровому образу жизни, активизации деятельности творческих коллективов и спортивных групп.

Основными источниками финансирования социальной и воспитательной работы являются: бюджетные и внебюджетные средства Университета, поступления от спонсоров. Основные статьи расхода на социальную и воспитательную работу:

- финансирование мероприятий, включенных в программу социально-воспитательной работы и ежегодные планы работы Университета;
- развитие материально-технической базы структурных подразделений и социальной сферы;
- материальное стимулирование преподавателей и студентов, активно участвующих в воспитательной работе;
- поддержка студенческих общественных организаций и инициатив.

В соответствии со стратегией молодежной политики в Университете осуществляется поддержка талантливых студентов в сфере науки, творчества, спорта, общественной деятельности. Более трехста человек получают повышенную академическую стипендию в размере 7300 рублей. Разработана и реализуется система внутривузовского морального и материального поощрения. Ежегодно Университет представляет лучших студентов на получение именных стипендий Президента и Правительства РФ, администрации Воронежской области, Ученого совета Университета, ООО «ЭкоНива – АПК Холдинг». Социальными партнерами в системе поощрения студентов Университета выступает администрация Воронежской области, Управа Центрального района городского округа г. Воронеж.

Государственную социальную стипендию получают порядка семиста студентов. Нуждающиеся студенты 1 и 2 курсов, обучающихся на «хорошо» и «отлично», получают повышенную социальную стипендию в размере от 6800 до 7900 рублей.

В Университете внедрена программа бесплатного питания. Таким образом, оказывается поддержка, как малоимущим студентам, так и активно участвующим в спортивной и культурно-массовой деятельности.

Индивидуальный подход и поддержка оказывается студентам, относящимся к категории детей-сирот и оставшихся без попечения родителей и студентам, относящимся к категории инвалидов 1 и 2 групп и инвалидов с детства.

В случае смерти близких родственников, лечения в стационаре, вступления в брак, рождения ребенка в семье студента оказывается единовременная материальная помощь.

Организуются культурно-массовые и спортивно-оздоровительные мероприятия на базе санатория им. Горького и базах Черноморского побережья.

Составной частью всей социальной и воспитательной деятельности является организация работы со студентами нового набора по их адаптации к вузовской системе обучения и особенностям студенческой жизни. С этой целью издана памятка первокурснику «У нас так принято», проводится комплекс творческих и спортивных мероприятий: День первокурсника, творческий фестиваль «Осень первокурсников», спортивный праздник «Приз первокурсника» и др. Организуются встречи студентов нового набора с деканами и заместителями деканов, преподавателями кафедр факультетов. Традиционным является проведение Дня знаний.

Ежегодно кураторами первых курсов создается социальный портрет группы и отдельно каждого студента в ней. Изучаются личностные, индивидуальные, творческие способности, интересы и склонности. Кураторами оказывается содействие в формировании актива студенческих групп, вовлечении студентов в работу различных кружков, секций, клубов, коллективов художественной самодеятельности.

В вузе ведется специальная работа по профилактике асоциального поведения студентов, табакокурения, потребления алкоголя и наркотиков в студенческой среде:

- введение ограничивающих мер по табакокурению;
- организация выступлений специалистов (врачей-наркологов, инфекционистов, сотрудников органов внутренних дел, госнарконтроля, ученых и др.) перед студентами Университета;
- взаимодействие с управлением Федеральной службы РФ по контролю за оборотом наркотиков по Воронежской области;
- проведение тематических кураторских часов о вреде курения, алкоголизма, наркомании, бесед, направленных на приобщение студентов к здоровому образу жизни;
- участие в областном конкурсе социальной рекламы антитабачной, антинаркотической и антиалкогольной направленности;
- размещение в Университете и студенческих общежитиях плакатов с информацией антинаркотического содержания;
- подготовка радиовыпусков о вреде курения, алкоголизма, наркомании;
- проведение и участие в различных акциях антитабачной и антиалкогольной направленности;
- проведение тематических культурно-массовых и спортивных мероприятий, направленных на противодействие асоциального поведения студентов.

Проводится индивидуальная работа со студентами «группы риска».

В Университете ведется работа по созданию системы оценки результативности и эффективности внеучебной деятельности, которая необходима для корректировки и совершенствования содержания, форм и методов социально-воспитательной работы со студентами.

В качестве критериев оценки выступают:

- степень стабильности и четкости работы всех элементов социально-воспитательной системы Университета;
- массовость участия студентов в различных факультетских и университетских мероприятиях;

- качество участия студентов в различных мероприятиях, результативность участников соревнований, фестивалей, конкурсов;
- присутствие живой инициативы студентов, их стремление к повышению качества проведения мероприятий;
- степень удовлетворенности студентов качеством образовательного процесса;
- стремление реализовать себя в дальнейшем именно в профессиональной деятельности по полученной в Университете специальности;
- отсутствие правонарушений среди студентов.

В результате проведения анкетирования готовятся итоговые документы, планы корректирующих и предупреждающих мероприятий.

Проблемы и перспективы организации воспитательной деятельности в вузе ежегодно рассматриваются на Ученом совете Университета, совете по социально-воспитательной работе, Ученых советах факультетов и заседаниях кафедр и семинарах кураторов. Анализ воспитательной работы преподавателей является одним из критериев рейтинговой оценки их профессионального уровня.

Таким образом, созданная в Университете социокультурная среда и материально-техническое наполнение воспитательного процесса позволят студентам за период обучения сформировать общекультурные компетенции, установленные ФГОС ВО.

Раздел 8. ФИНАНСОВЫЕ УСЛОВИЯ РЕАЛИЗАЦИИ ПРОГРАММЫ БАКАЛАВРИАТА

Финансовое обеспечение реализации программы бакалавриата осуществляется в объеме не ниже значений базовых нормативов затрат на оказание государственных услуг по реализации образовательных программ высшего образования - программ бакалавриата и значений корректирующих коэффициентов к базовым нормативам затрат, определяемых Министерством сельского хозяйства Российской Федерации.

Раздел 9. ОЦЕНКА КАЧЕСТВА ОБРАЗОВАТЕЛЬНОЙ ДЕЯТЕЛЬНОСТИ И ПОДГОТОВКИ ОБУЧАЮЩИХСЯ ПО ПРОГРАММЕ БАКАЛАВРИАТА

9.1. Внутренняя оценка качества образовательной деятельности и подготовки обучающихся

Внутренняя независимая оценка качества подготовки обучающихся Университета осуществляется на этапах:

- текущей и промежуточной аттестации обучающихся по дисциплинам (модулям);
- промежуточной аттестации обучающихся по итогам прохождения практик;
- промежуточной аттестации обучающихся по итогам выполнения курсовых работ и проектов, а также участия в проектной деятельности;
- проведения входного контроля уровня подготовленности обучающихся в начале изучения дисциплины (модуля);
- мероприятий по контролю наличия у обучающихся сформированных результатов обучения по ранее изученным дисциплинам (модулям);
- анализа портфолио учебных и внеучебных достижений обучающихся;
- проведения олимпиад и других конкурсных мероприятий по отдельным дисциплинам (модулям);
- государственной итоговой аттестации обучающихся;
- внутренних аудитов структурных подразделений Университета;
- анкетирования обучающихся, преподавателей и работников Университета;
- анализа отзывов о качестве подготовки выпускников Университета;

- самообследования университета;
- самообследования образовательных программ при подготовке к государственной аккредитации образовательных программ;
- мониторинга показателей деятельности Университета;
- мониторинга соблюдения лицензионных и аккредитационных требований, требований федеральных государственных образовательных стандартов;
- конкурсного отбора на должности профессорско-преподавательского состава;
- рейтинговой оценки деятельности научно-педагогических работников.

В целях совершенствования образовательной программы при проведении регулярной внутренней оценки качества образовательной деятельности и подготовки обучающихся привлекаются работодатели и их объединения, а также педагогические работники университета.

В рамках внутренней системы оценки качества образовательной деятельности по образовательной программе обучающимся предоставляется возможность оценивания условий, содержания, организации и качества образовательного процесса.

Внутренняя оценка качества образовательной деятельности и подготовки обучающихся по образовательной программе регламентируются:

П ВГАУ 1.1.01 – 2017 ПОЛОЖЕНИЕ о текущем контроле успеваемости и промежуточной аттестации обучающихся, введенное в действие приказом ректора №149 от 28.04.2020 г.;

П ВГАУ 1.1.13 – 2016 ПОЛОЖЕНИЕ о фонде оценочных средств, введенное в действие приказом ректора №283 от 01.10.2020 г.;

П ВГАУ 1.1.05 – 2022 ПОЛОЖЕНИЕ по организации и проведению внутренней независимой оценки качества образования, введенное в действие приказом ректора №502 от 10.10.2022 г.

9.2. Фонды оценочных средств для проведения текущего контроля успеваемости и промежуточной аттестации

Под фондом оценочных средств понимается комплект методических и контрольных измерительных материалов, предназначенных для оценивания уровня сформированности компетенций на разных стадиях обучения на соответствие индикаторам достижения компетенций. Фонд оценочных средств для проведения промежуточной аттестации обучающихся по дисциплине (модулю) или практике является составной частью рабочей программы.

Структурными элементами фонда оценочных средств являются:

- перечень компетенций с указанием этапов их формирования в процессе освоения образовательной программы;
- описание показателей и критериев оценивания компетенций на различных этапах их формирования, описание шкал оценивания;
- типовые контрольные задания или иные материалы с указанием формируемых компетенций и индикаторов их достижения.

Фонд оценочных средств образовательной программы формируется по компетенциям (Приложение 10).

9.3. Государственная итоговая аттестация выпускников ОП бакалавриата

Государственная итоговая аттестация выпускника является обязательной и осуществляется после освоения образовательной программы в полном объеме.

Государственная итоговая аттестация выпускников по направлению подготовки 23.03.03 Эксплуатация транспортно-технологических машин и комплексов включает выполнение и защиту выпускной квалификационной работы и проводится в соответствии

с ФГОС ВО, приказом Министерства образования и науки №636 от 29 июня 2015 «Об утверждении порядка проведения государственной итоговой аттестации по образовательным программам высшего образования – программам бакалавриата, программам специалитета, программам магистратуры» и положением Воронежского ГАУ П ВГАУ 1.1.04 – 2022 ПОЛОЖЕНИЕ о государственной итоговой аттестации по образовательным программам высшего образования - программам бакалавриата, программам специалитета, программам магистратуры, введенное в действие приказом ректора №336 от 29.06.2022 г.

В результате освоения программы бакалавриата у выпускника должны быть сформированы универсальные, общепрофессиональные и профессиональные компетенции.

Государственная итоговая аттестация выпускников проводится по направлению подготовки, предусмотренным федеральным государственным образовательным стандартом и завершается выдачей диплома об уровне образования и о квалификации.

К государственным итоговым испытаниям, входящим в состав государственной итоговой аттестации допускаются лица, успешно и в полном объеме завершившие освоение образовательной программы по направлению подготовки 23.03.03 Эксплуатация транспортно-технологических машин и комплексов.

Тематика выпускных квалификационных работ (ВКР) определяется выпускающими кафедрами и направлена на демонстрацию умения обучающимися решать задачи профессиональной деятельности, предусматриваемые данной ОП.

Примерная тематика ВКР для направления 23.03.03 Эксплуатация транспортно-технологических машин и комплексов, направленность (профиль) «Автомобили и автомобильное хозяйство»:

1. Повышение эксплуатационных свойств автомобиля за счет модернизации приводов ведущих колес.
2. Повышение эксплуатационных свойств автомобиля за счет усовершенствования системы питания двигателя.
3. Повышение эксплуатационных свойств автомобиля за счет применения дифференциала повышенного трения.
4. Повышение эксплуатационных свойств автомобиля за счет замены двигателя.
5. Повышение проходимости автомобиля за счет применения устройства противоскольжения.
6. Повышение эксплуатационных свойств двигателя автомобиля за счет модернизации газораспределительного механизма.
7. Повышение проходимости автомобиля за счет применения самоблокирующегося межколесного дифференциала.
8. Повышение эксплуатационных свойств автомобиля за счет модернизации системы питания двигателя.
9. Повышение эксплуатационных свойств автомобиля за счет применения быстросъемного устройства противоскольжения.
10. Повышение эксплуатационных свойств автобуса за счет конвертации дизельного двигателя в газовый.
11. Модернизация подвески автомобиля за счет применения стабилизатора поперечной устойчивости.
12. Повышение эксплуатационных свойств автомобиля за счет совершенствования рулевого управления.

13. Повышение эксплуатационных свойств автомобиля за счет модернизации ведущего моста.
14. Снижение внешнего шума автомобиля.
15. Повышение эксплуатационных свойств автомобиля за счет усовершенствования трансмиссии.
16. Повышение сцепных свойств ведущих колес автомобиля с опорной поверхностью за счет применения устройства подачи песка.
17. Повышение эксплуатационных свойств автомобиля за счет модернизации подвески сиденья.
18. Модернизация тормозной системы автомобиля за счет автоматической регулировки зазоров в тормозных механизмах.
19. Повышение эксплуатационных свойств автомобиля за счет оснащения гидравлическим приводом передних колес.
20. Снижение вибрационной нагруженности рабочего места водителя автомобиля.
21. Модернизация тормозной системы автомобиля за счет применения ассистента экстренного торможения.
22. Повышение эксплуатационных свойств автомобиля за счет применения самосъёмного устройства противоскольжения.
23. Повышение эксплуатационных свойств автомобиля за счет модернизации системы охлаждения двигателя.
24. Повышение эксплуатационных свойств автомобиля за счет применения газодизельной системы питания двигателя.
25. Модернизация трансмиссии автомобиля, за счет оснащения роботизированной коробкой передач.
26. Модернизация передней подвески автобуса за счет применения независимой схемы.
27. Повышение эксплуатационных свойств автомобиля за счет применения устройства противоскольжения.
28. Повышение эксплуатационных свойств автомобиля за счет модернизации сцепления
29. Повышение эксплуатационных свойств автомобиля за счет модернизации переднего ведущего моста.
30. Повышение топливно-экономических и экологических показателей автомобиля за счет использования альтернативных видов топлива.
31. Совершенствование технологии и организации технического обслуживания транспортных средств на предприятиях автомобильного транспорта с разработкой конструкции устройства для чистки наружной поверхности транспортных средств
32. Совершенствование технологии и организации технического обслуживания транспортных средств с разработкой конструкции передвижного гидравлического домкрата на предприятиях автомобильного транспорта
33. Совершенствование технологии и организации технического обслуживания транспортных средств с разработкой устройства для слива масла на предприятиях автомобильного транспорта

34. Совершенствование технологии и организация участка переработки отработанных масляных фильтров транспортных средств на предприятиях автомобильного транспорта
35. Совершенствование технологии и организации технического обслуживания транспортных средств с разработкой устройства для слива жидкостей на предприятиях автомобильного транспорта
36. Совершенствование технического сервиса транспортных средств на предприятиях автомобильного транспорта с разработкой конструкции стенда для правки балок передних мостов
37. Совершенствование технического сервиса в мастерской предприятия автомобильного транспорта, с разработкой устройства поршневого гайковерта
38. Совершенствование технического сервиса в мастерской предприятия автомобильного транспорта, с разработкой устройства для слива масла
39. Разработка технологии ремонта двигателей транспортных средств с разработкой окрасочного устройства на предприятиях автомобильного транспорта
40. Организация перемещения материалов и запасных частей при техническом обслуживании транспортных средств с использованием конвейера подвесного типа на предприятиях автомобильного транспорта
41. Техническое дооснащение открытой стоянки транспорта средствами подогрева двигателя на предприятиях автомобильного транспорта
42. Организация пункта технического обслуживания транспортных средств на предприятиях автомобильного транспорта
43. Совершенствование технологического процесса ремонта коробок передач транспортных средств в отделении мастерской предприятия автомобильного транспорта с разработкой конструкции стенда для разборки и сборки коробок передач
44. Совершенствование технологического процесса ремонта двигателей транспортных средств в отделении мастерской предприятия автомобильного транспорта с разработкой конструкции приспособления для абразивного электрохимического шлифования шеек коленчатых валов
45. Совершенствование технологии ремонта трансмиссии с разработкой гидравлического съемника на предприятиях автомобильного транспорта
46. Совершенствование технологии восстановления лакокрасочного покрытия с разработкой устройства очистки воздуха на предприятиях автомобильного транспорта
47. Техническое дооснащение участка антикоррозионной защиты кузовов на предприятиях автомобильного транспорта
48. Совершенствование технологии и организации технического обслуживания транспортных средств с разработкой конструкции гайковерта на предприятиях автомобильного транспорта
49. Совершенствование технологии ремонта двигателей с разработкой настольного пресса для запрессовки подшипников на предприятиях автомобильного транспорта
50. Совершенствование технологии ремонта двигателей с разработкой устройства для восстановления деталей шатунно-поршневой группы на предприятиях автомобильного транспорта

51. Совершенствование организации и технологии ремонта транспортных средств на предприятиях автомобильного транспорта с разработкой конструкции стенда для обкатки ведущих мостов

52. Совершенствование технологии и организации технического обслуживания транспортных средств с разработкой канавного подъемника на предприятиях автомобильного транспорта

53. Совершенствование технологии и организация участка переработки аккумуляторных батарей транспортных средств на предприятиях автомобильного транспорта

54. Совершенствование организации и технологии ремонта транспортных средств на предприятиях автомобильного транспорта с разработкой конструкции стойки трансмиссионной механической

55. Совершенствование технологии и организации технического обслуживания и ремонта транспортных средств с разработкой стенда для ремонта редукторов ведущих мостов на предприятиях автомобильного транспорта

56. Дооснащение шиномонтажного участка стендом по ошиповке шин на предприятиях автомобильного транспорта

57. Дооснащение участка по текущему ремонту агрегатов и узлов моечным оборудованием на предприятиях автомобильного транспорта

58. Техническое дооснащение участка ремонта агрегатов стендом для проведения разборочно-сборочных работ на предприятиях автомобильного транспорта

59. Организация участка по нанесению антикоррозионных материалов на предприятиях автомобильного транспорта

60. Совершенствование стенда по разборке и сборке головок блока цилиндров на предприятиях автомобильного транспорта

61. Разработка технологии ремонта автомобильных цистерн на предприятиях автомобильного транспорта

62. Совершенствование технологии технического обслуживания транспортных средств с разработкой устройства для настройки гайковерта на предприятиях автомобильного транспорта

63. Совершенствование технологии ремонта сцеплений на предприятиях автомобильного транспорта

64. Совершенствование технологии и организации технического обслуживания транспортных средств с разработкой маслораздаточной установки на предприятиях автомобильного транспорта

65. Совершенствование организации и технологии ремонта транспортных средств на предприятиях автомобильного транспорта с разработкой конструкции стенда для обкатки ведущих мостов.

66. Совершенствование технического сервиса грузовых транспортных средств на предприятиях автомобильного транспорта с разработкой конструкции стенда для обкатки коробок передач.

67. Совершенствование технологии и организации технического обслуживания транспортных средств с разработкой конструкции подъемника на предприятиях автомобильного транспорта

68. Совершенствование технологии и организации технического обслуживания транспортных средств с разработкой вывешивающего устройства на предприятиях автомобильного транспорта

69. Совершенствование технологии и организации технического обслуживания транспортных средств с разработкой моечной установки на предприятиях автомобильного транспорта

70. Совершенствование технологии и организации технического обслуживания транспортных средств с разработкой подъемного устройства на предприятиях автомобильного транспорта

71. Совершенствование технологического процесса ремонта двигателей транспортных средств в отделении мастерской предприятий автомобильного транспорта

72. Совершенствование технологии ремонта двигателей транспортных средств на участке мастерской предприятий автомобильного транспорта

73. Совершенствование технологии и организации технического обслуживания транспортных средств с разработкой тележки для замены колес на предприятиях автомобильного транспорта

74. Совершенствование технологии и организации технического обслуживания транспортных средств с разработкой подъемника на предприятиях автомобильного транспорта

75. Совершенствование технического обслуживания и ремонта техники с разработкой устройства для окраски на предприятиях автомобильного транспорта

76. Совершенствование организации работ участка ремонта и обслуживания редукторов ведущих мостов транспортных средств на предприятиях автомобильного транспорта

77. Совершенствование технологии ремонта коробок передач транспортных средств на предприятиях автомобильного транспорта

78. Совершенствование технологии окраски транспортных средств на предприятиях автомобильного транспорта

79. Совершенствование технологического процесса ремонта задних мостов транспортных средств в отделении предприятия автомобильного транспорта

80. Совершенствование технологического процесса ремонта двигателей транспортных средств на предприятиях автомобильного транспорта

81. Совершенствование технологического процесса ремонта двигателей транспортных средств в отделении предприятия автомобильного транспорта

Согласно графику учебного процесса на государственную итоговую аттестацию обучающихся по направлению 23.03.03 Эксплуатация транспортно-технологических машин и комплексов отводиться 4 недели (6 з.е.). Перед государственной итоговой аттестацией предусматривается четыре недели преддипломной практики, которая проводится для выполнения ВКР.

Основные параметры ВКР бакалавра:

1. Объем пояснительной записки – 60...80 стр. машинописного текста.
2. Графическая часть – 6 листов формата А1, из которых, 3 листа формата А1 должны представлять конструкторскую разработку (общий вид, сборочный чертеж и лист детализовки). Графическая часть ВКР по усмотрению руководителя может видеоизменяться и быть представлена в виде презентации с соответствующим оформлением раздаточного материала для членов ГЭК.

9.4. Внешняя оценка качества образовательной деятельности и подготовки обучающихся по программе бакалавриата

Внешняя оценка качества образовательной деятельности по образовательной программе осуществляется в рамках процедуры государственной аккредитации с целью подтверждения соответствия образовательной деятельности требованиям ФГОС ВО. Образовательная программа по направлению 23.03.03 Эксплуатация транспортно-технологических машин и комплексов, направленности (профилю) «Автомобили и автомобильное хозяйство» имеет государственную аккредитацию.

Внешняя оценка качества образовательной деятельности и подготовки обучающихся по образовательной программе осуществляется в рамках профессионально-общественной аккредитации с целью признания качества и уровня подготовки выпускников, отвечающими требованиям профессиональных стандартов, требованиям рынка труда к специалистам соответствующего профиля. Образовательная программа по направлению 23.03.03 Эксплуатация транспортно-технологических машин и комплексов, направленности (профилю) «Автомобили и автомобильное хозяйство» признана отвечающей требованиям профессионального стандарта «Специалист в области механизации сельского хозяйства», утвержденного приказом Минтруда России от 02.09.2020 г. № 555н (свидетельство о профессионально-общественной аккредитации №02801.200603.350406.01.01, выданное 05.06.2020 г. Союзом работодателей «Общероссийское агропромышленное объединение работодателей «Агропромышленный союз России»), а также требованиям регионального рынка труда к выпускникам соответствующего направления подготовки.

Внешняя оценка качества образовательной деятельности по образовательной программе по направлению 23.03.03 Эксплуатация транспортно-технологических машин и комплексов, направленности (профилю) «Автомобили и автомобильное хозяйство» осуществляется в виде аккредитационного мониторинга.

Одним из показателей государственной аккредитации и аккредитационного мониторинга является диагностическая работа, целью которой является определение уровня достижения результатов обучения и/или освоения образовательной программы, установленных образовательной программой по соответствующему направлению подготовки/специальности.

Диагностическая работа проводится посредством оценочных средств, разработанных в Университете, которые обеспечивают надежную и интегративную (комплексную) оценку результатов обучения и (или) освоения образовательной программы и отвечают следующим требованиям:

- соответствие целям и задачам образовательной программы, содержанию изучаемых дисциплин (модулей), научно-исследовательской работы, практик;
- соответствие оценочных средств проверяемому элементу содержания и результатов освоения образовательной программы;
- использование актуальных редакций понятий, терминов, определений, соответствующих законодательству в определенной сфере общественных отношений, отраслевым регламентам, национальным стандартам.

Оценочные материалы в зависимости от направленности (профиля)/ специализации образовательной программы могут содержать задания в виде расчетных задач, мини-кейса, ситуационных задач, практико-ориентированных заданий.

Количество и состав заданий из фонда оценочных средств должны позволять сформировать не менее двух вариантов заданий для проведения диагностической работы. Рекомендуется в состав оценочных средств включать не менее 50% тестовых заданий закрытого типа и не менее 50 % – открытого типа.

Задания должны предоставлять возможность для оценивания сформированной индикаторов достижения компетенций в виде действий и (или) знаний, умений, навыков. Выбор компетенций, оцениваемых в ходе диагностической работы, осуществляется следующим образом:

- при наличии (полностью или частично) освоенных обучающимися профессиональных компетенций выбираются до пяти профессиональных компетенций, при этом приоритет отдается профессиональным компетенциям, освоенным в полном объеме;

- при отсутствии (полностью или частично) освоенных обучающимися профессиональных компетенций выбирается до пяти (полностью или частично) освоенных общепрофессиональных компетенций, при этом приоритет отдается общепрофессиональным компетенциям, освоенным в полном объеме;

- при отсутствии (полностью или частично) освоенных обучающимися общепрофессиональных компетенций осуществляется выбор до пяти (полностью или частично) освоенных универсальных (общекультурных) компетенций, при этом приоритет отдается универсальным (общекультурным) компетенциям, освоенным в полном объеме.

Численность обучающихся, участвующих в выполнении диагностической работы, должна составлять не менее 70 % обучающихся, осваивающих образовательную программу, от списочного состава академических групп по каждой реализуемой форме обучения образовательной программы.

Оценочные материалы включаются в фонд оценочных средств для оценки уровня сформированности компетенций по образовательной программе по направлению (специальности), направленности (профилю)/ специализации, представленный в приложении 10.

В Университете сертифицирована Система менеджмента качества на соответствие требованиям стандарта ISO 9001:2015 компанией DQS Holding GmbH, которая является одним из крупнейших сертификационных органов в мире.

Область сертификации: Проектирование, разработка и предоставление образовательных услуг в сфере многоуровневого академического образования в соответствии с лицензией; научно-исследовательская деятельность.

Университет на основе стратегии развития обеспечивает выполнение целей и показателей мониторинга Минобрнауки и Минсельхоза России. Коллектив Университета опираясь на традиции аграрного высшего образования успешно разрабатывает и внедряет новые подходы к управлению качеством образовательной, научно-исследовательской, инновационной и воспитательной деятельности.

Приложение 1 Перечень профессиональных стандартов, соответствующих профессиональной деятельности выпускников, освоивших программу бакалавриата по направлению подготовки
23.03.03 Эксплуатация транспортно-технологических машин и комплексов

N п/п	Код профессионального стандарта	Наименование области профессиональной деятельности. Наименование профессионального стандарта
13 Сельское хозяйство		
1.	13.001	Профессиональный стандарт «Специалист в области механизации сельского хозяйства», утвержденный приказом Министерства труда и социальной защиты Российской Федерации от 02 сентября 2020 г. N 555н (зарегистрирован в Министерстве юстиции РФ №60002 от 24 сентября 2020 г.), имеет свидетельство о профессионально-общественной аккредитации №02801.200603.350406.01.01, выданное 05.06.2020 г. Союзом работодателей «Общероссийское агропромышленное объединение работодателей «Агропромышленный союз России»

Приложение 2 Перечень обобщённых трудовых функций и трудовых функций, имеющих отношение к профессиональной деятельности выпускника образовательной программы бакалавриата 23.03.03 Эксплуатация транспортно-технологических машин и комплексов

Профессиональный стандарт 13.001 «Специалист в области механизации сельского хозяйства»

Обобщенные трудовые функции			Трудовые функции		
код	наименование	уровень квалификации	наименование	код	уровень (подуровень) квалификации
D	Организация обслуживания и эксплуатации сельскохозяйственной техники	6	Организация технического обслуживания и ремонта сельскохозяйственной техники в организации	D /01.6	6
			Организация эксплуатации сельскохозяйственной техники в организации	D /02.6	6
			Организация работы по повышению эффективности технического обслуживания и эксплуатации сельскохозяйственной техники	D /03.6	6

Приложение 3 Требования к результатам освоения образовательной программы (матрица компетенций) выпускника бакалавриата 23.03.03 Эксплуатация транспортно-технологических машин и комплексов, направленность (профиль) «Автомобили и автомобильное хозяйство»

Индекс	Наименование	Формируемые компетенции
Б1	Дисциплины (модули)	УК-1; УК-2; УК-3; УК-4; УК-5; УК-6; УК-7; УК-8; УК-9; УК-10; УК-11; ОПК-1; ОПК-2; ОПК-3; ОПК-4; ОПК-5; ОПК-6; ПК-1; ПК-2; ПК-3
Б1.О	Обязательная часть	УК-1; УК-2; УК-3; УК-4; УК-5; УК-6; УК-7; УК-8; УК-9; УК-10; УК-11; ОПК-1; ОПК-2; ОПК-3; ОПК-4; ОПК-5; ОПК-6; ПК-1; ПК-2; ПК-3
Б1.О.01	Философия	УК-1; УК-5
Б1.О.02	История России	УК-5
Б1.О.03	Иностранный язык	УК-4
Б1.О.04	Безопасность жизнедеятельности	УК-8
Б1.О.05	Управление проектами	УК-2; УК-3
Б1.О.06	Правоведение и правовые основы противодействия коррупции	УК-2; УК-11
Б1.О.07	Психология	УК-3; УК-6
Б1.О.08	Русский язык и культура речи	УК-4
Б1.О.09	Физическая культура и спорт	УК-7
Б1.О.10.01	Основы инклюзивного взаимодействия	УК-9
Б1.О.10.02	Обучение служением	УК-1; УК-2; УК-3; УК-5
Б1.О.11	Экономика	УК-10; ОПК-2
Б1.О.12	Математика	ОПК-1
Б1.О.13	Физика	ОПК-1
Б1.О.14	Химия	ОПК-1
Б1.О.15	Информационные технологии в профессиональной деятельности	ОПК-4
Б1.О.16	Начертательная геометрия	ОПК-1
Б1.О.17	Инженерная графика	ОПК-6
Б1.О.18	Компьютерная графика	ОПК-4
Б1.О.19	Теоретическая механика	ОПК-1

Б1.О.20	Теория механизмов и машин	ОПК-1
Б1.О.21	Сопротивление материалов	ОПК-1
Б1.О.22	Детали машин, основы конструирования и подъемно-транспортные машины	ОПК-1
Б1.О.23	Материаловедение	ОПК-5
Б1.О.24	Технология конструкционных материалов	ОПК-5
Б1.О.25	Основы взаимозаменяемости и технические измерения	ОПК-3; ОПК-6
Б1.О.26	Метрология, стандартизация и сертификация	ОПК-3; ОПК-6
Б1.О.27	Теплотехника	ОПК-1
Б1.О.28	Гидравлика и гидропневмопривод	ОПК-3
Б1.О.29	Микропроцессорная техника в автомобильном транспорте	ОПК-4; ПК-1
Б1.О.30	Общая электротехника и электроника	ОПК-3
Б1.О.31	Введение в профессиональную деятельность отрасли	ПК-2
Б1.О.32	Охрана труда на автотранспортных предприятиях	ОПК-5; ПК-1
Б1.О.33	Топливо и смазочные материалы	ОПК-3
Б1.О.34	Организация автомобильных перевозок и безопасность движения	ПК-2
Б1.О.35	Конструкция и эксплуатационные свойства транспортных и транспортно-технологических машин и комплексов	ПК-2
Б1.О.36	Силовые агрегаты	ПК-1; ПК-2
Б1.О.37	Гидравлические и пневматические системы транспортных и транспортно-технологических машин и комплексов	ОПК-1; ПК-2; ПК-3
Б1.О.38	Экономика автомобильной отрасли	УК-10; ПК-3
Б1.О.39	Экономика автотранспортных предприятий	УК-10; ПК-3
Б1.О.40	Основы научных исследований	ОПК-3
Б1.О.41	Основы военной подготовки	УК-8
Б1.О.42	Основы российской государственности	УК-5
Б1.О.ДЭ.01	Элективные дисциплины по физической культуре и спорту	УК-7

Б1.О.ДЭ.01.01	Профессионально-прикладная физическая подготовка	УК-7
Б1.О.ДЭ.01.02	Спортивные игры	УК-7
Б1.О.ДЭ.01.03	Единоборства	УК-7
Б1.О.ДЭ.01.04	Силовая подготовка	УК-7
Б1.В	Часть, формируемая участниками образовательных отношений	УК-10; ПК-1; ПК-2; ПК-3
Б1.В.01	Технологии производства и ремонта транспортных и транспортно-технологических машин и комплексов	ПК-1; ПК-3
Б1.В.02	Техническая эксплуатация автомобилей	ПК-1; ПК-3
Б1.В.03	Производственно-техническая инфраструктура предприятий и подразделений автомобильного транспорта	ПК-1; ПК-2; ПК-3
Б1.В.04	Технологии ресурсосбережения на автомобильном транспорте	ПК-1
Б1.В.05	Автомобили	ПК-2
Б1.В.06	Автомобильные двигатели	ПК-2; ПК-3
Б1.В.07	Бизнес-планирование на автомобильном транспорте	УК-10; ПК-3
Б1.В.08	Топливные системы транспортных и транспортно-технологических машин и комплексов	ПК-1; ПК-3
Б1.В.09	Диагностика, настройка и регулировка топливных систем транспортных и транспортно-технологических машин и комплексов	ПК-1; ПК-3
Б1.В.10	Электротехника и электрооборудование транспортных и транспортно-технологических машин и комплексов	ПК-2
Б1.В.11	Основы теории надежности транспортных и транспортно-технологических машин и комплексов	ПК-3
Б1.В.12	Современные композиционные материалы транспортных и транспортно-технологических машин и комплексов	ПК-3
Б1.В.ДЭ.01	Элективные дисциплины Б1.В.ДЭ.01	ПК-3
Б1.В.ДЭ.01.01	Метрологическое обеспечение контроля качества в автомобильной отрасли	ПК-3

Б1.В.ДЭ.01.02	Автоматизированные методы контроля параметров технологических процессов в автомобильном транспорте	ПК-3
Б1.В.ДЭ.02	Элективные дисциплины Б1.В.ДЭ.02	ПК-3
Б1.В.ДЭ.02.01	Методы математической статистики в профессиональной деятельности	ПК-3
Б1.В.ДЭ.02.02	Математические методы исследования транспортных и транспортно-технологических машин и комплексов	ПК-3
Б2	Практика	ОПК-4; ОПК-5; ПК-1; ПК-2; ПК-3
Б2.О	Обязательная часть	ОПК-4; ОПК-5; ПК-1; ПК-2; ПК-3
Б2.О.01(У)	учебная практика, ознакомительная практика	ОПК-4
Б2.О.02(У)	учебная практика, технологическая (производственно-технологическая) практика	ОПК-5; ПК-1
Б2.О.03(П)	производственная практика, эксплуатационная практика	ОПК-5; ПК-1; ПК-2; ПК-3
Б2.В	Часть, формируемая участниками образовательных отношений	ПК-1; ПК-2; ПК-3
Б2.В.01(У)	учебная практика, эксплуатационная практика	ПК-2
Б2.В.02(П)	производственная практика, преддипломная практика	ПК-1; ПК-2; ПК-3
Б3	Государственная итоговая аттестация	УК-1; УК-2; УК-3; УК-4; УК-5; УК-6; УК-8; УК-9; УК-10; УК-11; ОПК-1; ОПК-2; ОПК-3; ОПК-4; ОПК-5; ОПК-6; ПК-1; ПК-2; ПК-3
Б3.01(Д)	Выполнение, подготовка к процедуре защиты и защита выпускной квалификационной работы	УК-1; УК-2; УК-3; УК-4; УК-5; УК-6; УК-8; УК-9; УК-10; УК-11; ОПК-1; ОПК-2; ОПК-3; ОПК-4; ОПК-5; ОПК-6; ПК-1; ПК-2; ПК-3
ФТД	Факультативные дисциплины	ПК-3
ФТД.01	Эргономические показатели автотранспортных средств	ПК-3
ФТД.02	Особенности эксплуатации автомобилей работающих на альтернативных видах топлива	ПК-3

Приложение 4 Календарный учебный график образовательной программы бакалавриата 23.03.03 Эксплуатация транспортно-технологических машин и комплексов, направленность (профиль) «Автомобили и автомобильное хозяйство»

Календарный учебный график 2024-2025 г.

Мес	Сентябрь					Октябрь					Ноябрь					Декабрь					Январь					Февраль					Март					Апрель					Май					Июнь					Июль					Август				
Пн		4	11	18	25	2	9	16	23	30	6	13	20	27	4	11	18	25	1	8	15	22	29	5	12	19	26	4	11	18	25	1	8	15	22	29	6	13	20	27	3	10	17	24	1	8	15	22	29	5	12	19	26							
Вт		5	12	19	26	3	10	17	24	31	7	14	21	28	5	12	19	26	2	9	16	23	30	6	13	20	27	5	12	19	26	2	9	16	23	30	7	14	21	28	4	11	18	25	2	9	16	23	30	6	13	20	27							
Ср		6	13	20	27	4	11	18	25	1	8	15	22	29	6	13	20	27	3	10	17	24	31	7	14	21	28	6	13	20	27	3	10	17	24	1	8	15	22	29	5	12	19	26	3	10	17	24	31	7	14	21	28							
Чт		7	14	21	28	5	12	19	26	2	9	16	23	30	7	14	21	28	4	11	18	25	1	8	15	22	29	7	14	21	28	4	11	18	25	2	9	16	23	30	6	13	20	27	4	11	18	25	1	8	15	22	29							
Пт	1	8	15	22	29	6	13	20	27	3	10	17	24	1	8	15	22	29	5	12	19	26	2	9	16	23	1	8	15	22	29	5	12	19	26	3	10	17	24	31	7	14	21	28	5	12	19	26	2	9	16	23	30							
Сб	2	9	16	23	30	7	14	21	28	4	11	18	25	2	9	16	23	30	6	13	20	27	3	10	17	24	2	9	16	23	30	6	13	20	27	4	11	18	25	1	8	15	22	29	6	13	20	27	3	10	17	24	31							
Вс	3	10	17	24	1	8	15	22	29	5	12	19	26	3	10	17	24	31	7	14	21	28	4	11	18	25	3	10	17	24	31	7	14	21	28	5	12	19	26	2	9	16	23	30	7	14	21	28	4	11	18	25								
Нед	1	2	3	4	5	6	7	8	9	10	11	12	13	14	15	16	17	18	19	20	21	22	23	24	25	26	27	28	29	30	31	32	33	34	35	36	37	38	39	40	41	42	43	44	45	46	47	48	49	50	51	52	53							
Пн																	Э	Э	*	*																							Э	Э	Э	У	У		У											
Вт																	Э	Э	*	*																							Э	Э	Э	У	У		У											
Ср																	Э	Э	*	*																				*				Э	Э	*	У	У		У										
Чт																	Э	Э	*	*																								Э	Э	У	У	Э		У	К	К	К	К	К	К	К			
Пт																	Э	Э	*	*						*			*															Э	Э	У	У	У		Э										
Сб																	Э	Э	Э	*																									Э	Э	У	У	У		К									

Э – экзаменационная сессия; К – каникулы; * - нерабочие праздничные дни; У – учебная практика (ознакомительная практика (в том числе получение первичных навыков научно-исследовательской работы; технологическая (проектно-технологическая) практика и эксплуатационная практика); П – производственная практика (эксплуатационная) Пд – преддипломная практика; Д – выполнение и защита выпускной квалификационной работы.

Календарный учебный график 2025-2026 г.

Мес	Сентябрь					Октябрь					Ноябрь					Декабрь					Январь					Февраль					Март					Апрель					Май					Июнь					Июль					Август							
Пн	2	9	16	23	30	7	14	21	28	4	11	18	25	2	9	16	23	30	6	13	20	27	3	10	17	24	3	10	17	24	31	7	14	21	28	5	12	19	26	2	9	16	23	30	7	14	21	28	4	11	18	25											
Вт	3	10	17	24	1	8	15	22	29	5	12	19	26	3	10	17	24	31	7	14	21	28	4	11	18	25	1	8	15	22	29	6	13	20	27	3	10	17	24	1	8	15	22	29	5	12	19	26															
Ср	4	11	18	25	2	9	16	23	30	6	13	20	27	4	11	18	25	1	8	15	22	29	5	12	19	26	2	9	16	23	30	7	14	21	28	4	11	18	25	2	9	16	23	30	6	13	20	27															
Чт	5	12	19	26	3	10	17	24	31	7	14	21	28	5	12	19	26	2	9	16	23	30	6	13	20	27	3	10	17	24	1	8	15	22	29	5	12	19	26	3	10	17	24	31	7	14	21	28															
Пт	6	13	20	27	4	11	18	25	1	8	15	22	29	6	13	20	27	3	10	17	24	31	7	14	21	28	4	11	18	25	2	9	16	23	30	6	13	20	27	4	11	18	25	1	8	15	22	29															
Сб	7	14	21	28	5	12	19	26	2	9	16	23	30	7	14	21	28	4	11	18	25	1	8	15	22	1	8	15	22	29	5	12	19	26	3	10	17	24	31	7	14	21	28	5	12	19	26	2	9	16	23	30											
Вс	1	8	15	22	29	6	13	20	27	3	10	17	24	1	8	15	22	29	5	12	19	26	2	9	16	23	2	9	16	23	30	6	13	20	27	4	11	18	25	1	8	15	22	29	6	13	20	27	3	10	17	24	31										
Нед	1	2	3	4	5	6	7	8	9	10	11	12	13	14	15	16	17	18	19	20	21	22	23	24	25	26	27	28	29	30	31	32	33	34	35	36	37	38	39	40	41	42	43	44	45	46	47	48	49	50	51	52	53										
Пн										*																																																					
Вт																																																															
Ср																																																															
Чт																																																															
Пт																																																															
Сб																																																															

Э – экзаменационная сессия; К – каникулы; * - нерабочие праздничные дни; У – учебная практика (ознакомительная практика (в том числе получение первичных навыков научно-исследовательской работы; технологическая (проектно-технологическая) практика и эксплуатационная практика); П – производственная практика (эксплуатационная) Пд – преддипломная практика; Д – выполнение и защита выпускной квалификационной работы.

Сводные данные по бюджету времени

		Курс 1			Курс 2			Курс 3			Курс 4			Итого
		Сем. 1	Сем. 2	Всего	Сем. 3	Сем. 4	Всего	Сем. 5	Сем. 6	Всего	Сем. 7	Сем. 8	Всего	
	Теоретическое обучение	15	19	34	15 1/6	17	32 1/6	15 1/6	15 1/6	30 2/6	12	15 1/6	27 1/6	123 4/6
Э	Промежуточная аттестация	2 1/6	2 4/6	4 5/6	2	2	4	2 1/6	2	4 1/6	1 2/6	2	3 2/6	16 2/6
У	Учебная практика		4	4		6	6							10
П	Производственная практика								8	8	4	2	6	14
Д	Выполнение, подготовка к процедуре защиты и защита выпускной квалификационной работы											6	6	6
К	Продолжительность каникул		51 дн	51 дн		53 дн	53 дн		52 дн	52 дн		51 дн	51 дн	207 дн
*	Нерабочие праздничные дни (не включая воскресенья)	9 дн	5 дн	14 дн	9 дн	5 дн	14 дн	10 дн	4 дн	14 дн	9 дн	5 дн	14 дн	56 дн
Продолжительность		131 дн	235 дн	366 дн	131 дн	234 дн	365 дн	133 дн	232 дн	365 дн	132 дн	233 дн	365 дн	
Студентов														
Групп														

Приложение 5 Учебный план образовательной программы по направлению подготовки 23.03.03 Эксплуатация транспортно-технологических машин и комплексов, направленность (профиль) «Автомобили и автомобильное хозяйство»

Учебный план образовательной программы по направлению подготовки 23.03.03 Эксплуатация транспортно-технологических машин и комплексов, направленность (профиль) «Автомобили и автомобильное хозяйство» представлен на сайте Университета по ссылке <http://www.vsau.ru/sveden/education/>

Приложение 6 Аннотации рабочих программ дисциплин, практик образовательной программы по направлению подготовки 23.03.03 Эксплуатация транспортно-технологических машин и комплексов, направленность (профиль) «Автомобили и автомобильное хозяйство»

Аннотации рабочих программ дисциплин, практик образовательной программы по направлению подготовки 23.03.03 Эксплуатация транспортно-технологических машин и комплексов, направленность (профиль) «Автомобили и автомобильное хозяйство», представлены на сайте Университета по ссылке <http://www.vsau.ru/sveden/education/>

Приложение 7 Сведения о кадровых условиях реализации образовательной программы по направлению подготовки 23.03.03 Эксплуатация транспортно-технологических машин и комплексов, направленность (профиль) «Автомобили и автомобильное хозяйство»

№ п/п	Наименование учебных предметов, курсов, дисциплин (модулей), практики, иных видов учебной деятельности, предусмотренных учебным планом образовательной программы	Ф.И.О. педагогического (научно-педагогического) работника, участвующего в реализации образовательной программы	Условия привлечения (по основному месту работы, на условиях внутреннего/ внешнего совместительства; на условиях договора гражданско-правового характера (далее - договор ГПХ))	Должность, ученая степень, ученое звание	Уровень образования, наименование специальности, направления подготовки, наименование присвоенной квалификации	Сведения о дополнительном профессиональном образовании	Объем учебной нагрузки	
							количество часов	доля ставки
1	2	3	4	5	6	7	8	9
1	Философия	Юрьева Анна Александровна	по основному месту работы	Должность - доцент, ученая степень - кандидат исторических наук, ученое звание - доцент	Высшее образование - специалитет, Филология, Филолог. Преподаватель русского языка и литературы	Профессиональная переподготовка. Диплом о переподготовке, Философия, 2018; Повышение квалификации "Теория и методика преподавания русского языка как иностранного", 2020; Повышение квалификации "Педагогика, психология высшего и инклюзивного образования", 2020; Повышение квалификации "Теория и методика преподавания риторики", 2020; Повышение квалификации "Информационно-коммуникационные технологии в образовательной деятельности", 2022	30,15	0,0335
2	История России	Филоненко	по основному месту	Должность -	Высшее	Профессиональная	120,9	0,144

		Наталья Викторовна	работы	профессор, ученая степень - доктор исторических наук, ученое звание - доцент	образование - специалитет, Юриспруденция, Юрист	переподготовка. Диплом о профессиональной переподготовке «Преподаватель высшей школы», 2017; Повышение квалификации "Информационно-коммуникационные технологии в образовательной деятельности", 2019; Повышение квалификации "Профессиональная компетентность преподавателя истории в соответствии с ФГОС ВО", 2020; Повышение квалификации "Государственное и муниципальное управление", 2020; Повышение квалификации "Педагогика, психология высшего и инклюзивного образования", 2020; Повышение квалификации "Актуальные проблемы преподавания истории в вузе", 2022.		
3	Иностранный язык	Макарова Елена Леонидовна	по основному месту работы	Должность - доцент, ученая степень - кандидат педагогических наук, ученое звание - отсутствует	Высшее образование - специалитет, Филология, Учитель английского и немецкого языков	Повышение квалификации "Педагогика, психология высшего и инклюзивного образования", 2020; Повышение квалификации "Большие данные", 2020; Повышение квалификации "Инновационные подходы преподавания немецкого языка", 2020	28,525	0,032

						Повышение квалификации "Использование современных педагогических технологий в процессе обучения иностранному языку", 2020; Повышение квалификации "Педагогика, психология высшего и инклюзивного образования", 2020; Повышение квалификации "Информационно-коммуникационные технологии в образовательной деятельности", 2022		
		Юрьева Анна Александровна	по основному месту работы	Должность - доцент, ученая степень - кандидат исторических наук, ученое звание - доцент	Высшее образование - специалитет, Филология, Филолог. Преподаватель русского языка и литературы	Профессиональная переподготовка. Диплом о переподготовке, Философия, 2018; Повышение квалификации "Теория и методика преподавания русского языка как иностранного", 2020; Повышение квалификации "Педагогика, психология высшего и инклюзивного образования", 2020; Повышение квалификации "Теория и методика преподавания риторики", 2020; Повышение квалификации "Информационно-коммуникационные технологии в образовательной деятельности", 2022	28,525	0,032
4	Безопасность жизнедеятельности	Корнев Андрей Сергеевич	на условиях внутреннего совместительства	И.о. заведующего кафедрой, должность - доцент, ученая степень -	Высшее образование - магистратура, Агроинженерия,	Профессиональная переподготовка. Диплом о профессиональной переподготовке. «Безопасность	40,25	0,053

				кандидат технических наук, ученое звание - отсутствует	Магистр техники и технологии	технологических процессов и производств. Охрана труда», 2016;		
						Профессиональная переподготовка. Диплом о профессиональной переподготовке, «Педагог профессионального образования», 2019;		
						Профессиональная переподготовка. Диплом о профессиональной переподготовке, «Экономика и менеджмент организации», 2021;		
						Повышение квалификации "Информационно-коммуникационные технологии в образовательной деятельности", 2019;		
						Повышение квалификации "Современные информационные технологии и электронные образовательные среды в высшем образовании и науке", 2020;		
						Повышение квалификации "Педагогика, психология высшего и инклюзивного образования", 2020;		
						Повышение квалификации "Совершенствование учебно-производственной базы университета как стратегическое направление вуза", 2021;		

						<p>Повышение квалификации "Организация инклюзивного образования и содействия трудоустройству выпускников с ограниченными возможностями здоровья", 2021;</p> <p>Повышение квалификации "Технология производства и переработка сельскохозяйственной продукции", 2021;</p> <p>Повышение квалификации "Перспективные транспортные, технологические и энергетические машины и оборудование сельскохозяйственного производства", 2021;</p> <p>Повышение квалификации "Инновационные технологии производства масложировой продукции", 2021;</p> <p>Повышение квалификации "Пожарно-технический минимум", 2022.</p>		
5	Управление проектами	Куксин Сергей Владимирович	по основному месту работы	Должность - доцент, ученая степень - кандидат экономических наук, ученое звание - нет	Высшее образование - специалитет, Экономика и управление на предприятии агропромышленного комплекса,	<p>Повышение квалификации "Современные информационные технологии и электронные образовательные среды в высшем образовании и науке", 2020;</p> <p>Повышение квалификации "Информационно-коммуникационные технологии в образовательной деятельности", 2020;</p>	26,15	0,029

						Повышение квалификации "Интеллектуальная собственность в цифровой экономике: от заявки до внедрения", 2020;		
						Повышение квалификации "Инновационные технологии и организация производства в АПК", 2020;		
						Повышение квалификации "Управление персоналом", 2020;		
						Повышение квалификации "Основы управления проектами", 2020;		
						Повышение квалификации "Производственный менеджмент в АПК", 2020;		
						Повышение квалификации "Практические решения по управлению проектами", 2020;		
						Повышение квалификации "Интернет-маркетинг", 2020;		
						Повышение квалификации "Государственное и муниципальное управление сельскими территориями", 2021;		
						Повышение квалификации "Информационные системы и технологии в сельском хозяйстве", 2021;		
						Повышение квалификации "Управление рисками финансово-хозяйственной деятельности", 2022;		
						Повышение квалификации "Педагогика, психология высшего и инклюзивного		

						образования", 2020;		
						Повышение квалификации "Информационно-коммуникационные технологии в образовательной деятельности", 2022.		
6	Правоведение и правовые основы противодействия коррупции	Припадчев Андрей Александрович	по основному месту работы	Должность - доцент, ученая степень - кандидат исторических наук, ученое звание - отсутствует	Высшее образование - специалитет, История, Историк. Преподаватель по специальности "История"	Профессиональная переподготовка. Диплом о профессиональной переподготовке «Юриспруденция и правоведение», 2015; Профессиональная переподготовка. Диплом о профессиональной переподготовке «Государственного и муниципального управления», 2017; Профессиональная переподготовка. Диплом о профессиональной переподготовке, «Экономика и менеджмент организации», 2021; Повышение квалификации "Государственное и муниципальное управление", 2020; Повышение квалификации "Педагогика, психология высшего и инклюзивного образования", 2020; Повышение квалификации "Государственное и муниципальное управление сельскими территориями", 2021;	32,75	0,036

						<p>Повышение квалификации "Производственный менеджмент в АПК", 2021;</p> <p>Повышение квалификации "Правовые основы профилактики и противодействия коррупции", 2022;</p> <p>Повышение квалификации "Информационно-коммуникационные технологии в образовательной деятельности", 2022;</p> <p>Повышение квалификации "Актуальные проблемы преподавания истории в вузе", 2022.</p>		
7	Психология	Алтухова Елена Владимировна	по основному месту работы	Должность – зав. кафедрой. Ученая степень - кандидат психологических наук, ученое звание - доцент	Высшее образование – специалитет. История. Учитель истории, педагог-психолог	<p>Профессиональная переподготовка. Диплом о профессиональной переподготовке "Преподаватель высшей школы", 2017;</p> <p>Профессиональная переподготовка. Диплом о профессиональной переподготовке "Физическая культура. Педагогическая деятельность по пректированию и реализации образовательного процесса в соответствии с ФГОС", 2017;</p> <p>Профессиональная переподготовка. Диплом о профессиональной переподготовке «Экономика и менеджмент организации», 2021;</p>	26,15	0,034

						<p>Повышение квалификации «Государственное и муниципальное управление сельскими территориями», 2021;</p> <p>Повышение квалификации «Производственный менеджмент АПК», 2021;</p> <p>Повышение квалификации «Информационно-коммуникационные технологии в образовательной деятельности», 2022;</p> <p>Повышение квалификации «Педагогика, психология высшего и инклюзивного образования» 2022.</p>		
8	Русский язык и культура речи	Новокрещенова Ирина Леонидовна	по основному месту работы	Должность – доцент, ученая степень - кандидат филологических наук, ученое звание - отсутствует	Высшее, специалитет, Филология, Филолог. Преподаватель по специальности «филология»	Повышение квалификации «Педагогика и психология профессионального образования», 2019; Повышение квалификации «Довузовский этап подготовки граждан: обучение русскому языку», 2019; Повышение квалификации «Информационно-коммуникационные технологии в образовательной деятельности», 2019; Повышение квалификации «Педагогика, психология высшего и инклюзивного образования», 2020	34,15	0,0379
9	Физическая культура и спорт	Евдокимов Владимир Александрович	по основному месту работы	Должность - преподаватель, ученая степень - отсутствует, ученое звание - отсутствует	Высшее образование - специалитет, Физическая культура и спорт, Специалист по	Профессиональная переподготовка. Диплом о профессиональной переподготовке «Педагог профессионального образования», 2019;	24,15	0,027

					физической культуре и спорту	<p>Повышение квалификации "Педагогика, психология высшего и инклюзивного образования", 2020; Повышение квалификации "Методика преподавания физической культуры и инновационные подходы к организации учебного процесса в условиях реализации ФГОС", 2020;</p> <p>Повышение квалификации "Педагогика и психология профессионального образования", 2020;</p> <p>Повышение квалификации "Информационно-коммуникационные технологии в образовательной деятельности", 2022.</p>		
10	Основы инклюзивного взаимодействия	Филоненко Наталья Викторовна	по основному месту работы	Должность - профессор, ученая степень - доктор исторических наук, ученое звание - доцент	Высшее образование - специалитет, Юриспруденция, Юрист	<p>Профессиональная переподготовка. Диплом о профессиональной переподготовке «Преподаватель высшей школы», 2017;</p> <p>Повышение квалификации "Информационно-коммуникационные технологии в образовательной деятельности", 2019;</p> <p>Повышение квалификации "Профессиональная компетентность преподавателя истории в соответствии с ФГОС ВО", 2020;</p> <p>Повышение квалификации "Государственное и муниципальное управление", 2020;</p>	26,15	0,031

						Повышение квалификации "Педагогика, психология высшего и инклюзивного образования", 2020;		
						Повышение квалификации "Актуальные проблемы преподавания истории в вузе", 2022.		
11	Обучение служением	Князева Ольга Николаевна	По основному месту работы	Доцент, кандидат педагогических наук, доцент	Высшее, специалитет История и социальная педагогика, Учитель истории. Социальный педагог	Профессиональная переподготовка:; ФГБОУ ВО ВГПУ; «Преподаватель высшей школы», (270 ч.) 2017. Повышение квалификации «Педагогика, психология высшего и инклюзивного образования», 2020 Повышение квалификации «Государственное и муниципальное управление, 2020 Повышение квалификации «Актуальные проблемы преподавания истории в вузе», 2022.	26,15	0,031
12	Экономика	Федотова Оксана Александровна	по основному месту работы	Должность - доцент, ученая степень - кандидат экономических наук, ученое звание - доцент	Высшее образование - специалитет, Экономика и управление аграрным производством, Экономист	Повышение квалификации "Информационно-коммуникационные технологии в образовательной деятельности", 2020;	40,75	0,045
					Повышение квалификации "Образовательные технологии и инновации в образовании", 2020;			
					Повышение квалификации "Управление личными финансами", 2021;			
					Повышение квалификации "Информационные системы и технологии в сельском хозяйстве", 2021;			

						<p>Повышение квалификации "Цифровизация агропромышленного комплекса", 2022;</p> <p>Повышение квалификации "Разработка и реализация рабочих программ дисциплин (модулей) для формирования универсальной компетенции в области экономической культуры, в том числе финансовой грамотности", 2022;</p> <p>Повышение квалификации "Педагогика, психология высшего и инклюзивного образования", 2022;</p> <p>Повышение квалификации "Информационно-коммуникационные технологии в образовательной деятельности", 2022.</p>		
13	Математика	Федулова Людмила Ивановна	по основному месту работы	Должность - доцент, ученая степень - кандидат технических наук, ученое звание - доцент	Высшее образование - специалитет, Математика, Преподаватель математики	<p>Повышение квалификации "Методика преподавания физико-математических дисциплин студентам инженерного факультета аграрного вуза", 2020;</p> <p>Повышение квалификации "Информационно-коммуникационные технологии в образовательной деятельности", 2020;</p> <p>Повышение квалификации "Перспективные транспортные, технологические и энергетические машины и оборудование</p>	164,25	0,183

						сельскохозяйственного производства", 2021;		
						Повышение квалификации "Технологии технического обслуживания и ремонта автомобильного транспорта", 2021;		
						Повышение квалификации "Педагогика, психология высшего и инклюзивного образования", 2022.		
14	Физика	Ларионов Алексей Николаевич	по основному месту работы	Должность - профессор, ученая степень - доктор физико-математических наук, ученое звание - профессор	Высшее образование - специалитет, Полупроводники и диэлектрики, Физик	Повышение квалификации "Педагогика, психология высшего и инклюзивного образования", 2019 Повышение квалификации "Информационно-коммуникационные технологии в образовательной деятельности", 2020 Повышение квалификации "Методика преподавания физико-математических дисциплин студентам инженерного факультета аграрного вуза", 2020 Повышение квалификации "Технологии технического обслуживания и ремонта автомобильного транспорта", 2021; Повышение квалификации "Перспективные транспортные, технологические и энергетические машины и оборудование	107,5	0,128

						сельскохозяйственного производства", 2021;		
						Повышение квалификации "Педагогика, психология высшего и инклюзивного образования", 2022.		
15	Химия	Звягин Алексей Алексеевич	по основному месту работы	Должность - доцент, ученая степень - кандидат химических наук, ученое звание - отсутствует	Высшее образование - специалитет, Химия, Химик	Повышение квалификации "Информационно-коммуникационные технологии в образовательной деятельности", 2019;	72,75	0,081
						Повышение квалификации "Педагогика, психология высшего и инклюзивного образования", 2020; Повышение квалификации "Современные проблемы науки и образования в области химии", 2020;		
						Повышение квалификации "Технологии производства и переработка сельскохозяйственной продукции", 2021;		
						Повышение квалификации "Педагогика и психология профессионального образования", 2022.		
16	Информационные технологии в профессиональной деятельности	Поддубный Сергей Сергеевич	по основному месту работы	Должность - доцент, ученая степень - кандидат экономических наук, ученое звание - доцент	Высшее образование - специалитет, Бухгалтерский учет и аудит, Экономист по бухгалтерскому учету и аудиту	Профессиональная переподготовка. Диплом о профессиональной переподготовке «Информационные технологии в образовательном процессе», 2016;	50,25	0,056
						Повышение квалификации "Astra Linux для преподавателей ALSE-1607", 2020;		

						<p>Повышение квалификации "Информационные системы и технологии в менеджменте АПК", 2020; Повышение квалификации "Бизнес-планирование в АПК", 2020;</p> <p>Повышение квалификации "Информационные системы и технологии в сельском хозяйстве", 2021;</p> <p>Повышение квалификации "Педагогика, психология высшего и инклюзивного образования", 2022;</p> <p>Повышение квалификации "Информационно-коммуникационные технологии в образовательной деятельности", 2022.</p>		
17	Начертательная геометрия	Востриков Павел Сергеевич	по основному месту работы	Должность - доцент, ученая степень - кандидат технических наук, ученое звание – без звания	Высшее образование - специалитет, Технология обслуживания и ремонта машин в АПК, Инженер	<p>Профессиональная переподготовка. Диплом о профессиональной переподготовке «Динамика и прочность машин», 2016;</p> <p>Профессиональная переподготовка. Диплом о профессиональной переподготовке «Разработчик профессионально-ориентированных компьютерных технологий», 2018;</p> <p>Повышение квалификации "Автоматизированное проектирование и конструирование деталей и узлов машин", 2020;</p>	20,375	0,023

						<p>Повышение квалификации "Педагогика и психология профессионального образования", 2020;</p> <p>Повышение квалификации "Перспективные транспортные, технологические и энергетические машины и оборудование сельскохозяйственного производства", 2021;</p> <p>Повышение квалификации "Технологии технического обслуживания и ремонта автомобильного транспорта", 2021;</p> <p>Повышение квалификации "Информационно-коммуникационные технологии в образовании", 2021.</p>		
		Заболотная Алла Александровна	по основному месту работы	Должность - старший преподаватель, ученая степень - отсутствует, ученое звание - отсутствует	Высшее образование - специалитет, Механизация сельского хозяйства, Инженер-механик	<p>Профессиональная переподготовка. Диплом о профессиональной переподготовке «Динамика и прочность машин», 2016;</p> <p>Профессиональная переподготовка. Диплом о профессиональной переподготовке «Разработчик профессионально-ориентированных компьютерных технологий», 2018;</p> <p>Повышение квалификации "Автоматизированное проектирование и конструирование деталей и узлов машин", 2020;</p>	20,375	0,023

						<p>Повышение квалификации "Педагогика и психология профессионального образования", 2020;</p> <p>Повышение квалификации "Перспективные транспортные, технологические и энергетические машины и оборудование сельскохозяйственного производства", 2021;</p> <p>Повышение квалификации "Технологии технического обслуживания и ремонта автомобильного транспорта", 2021;</p> <p>Повышение квалификации "Информационно-коммуникационные технологии в образовании", 2021;</p> <p>Повышение квалификации "Педагогика, психология высшего и инклюзивного образования", 2022;</p>		
18	Инженерная графика	Востриков Павел Сергеевич	по основному месту работы	Должность - доцент, ученая степень - кандидат технических наук, ученое звание – без звания	Высшее образование - специалитет, Технология обслуживания и ремонта машин в АПК, Инженер	<p>Профессиональная переподготовка. Диплом о профессиональной переподготовке «Динамика и прочность машин», 2016;</p> <p>Профессиональная переподготовка. Диплом о профессиональной переподготовке «Разработчик профессионально-ориентированных компьютерных технологий», 2018;</p>	29,25	0,033

						<p>Повышение квалификации "Автоматизированное проектирование и конструирование деталей и узлов машин", 2020;</p> <p>Повышение квалификации "Педагогика и психология профессионального образования", 2020;</p> <p>Повышение квалификации "Перспективные транспортные, технологические и энергетические машины и оборудование сельскохозяйственного производства", 2021;</p> <p>Повышение квалификации "Технологии технического обслуживания и ремонта автомобильного транспорта", 2021;</p> <p>Повышение квалификации "Информационно-коммуникационные технологии в образовании", 2021.</p>		
		Заболотная Алла Александровна	по основному месту работы	Должность - старший преподаватель, ученая степень - отсутствует, ученое звание - отсутствует	Высшее образование - специалитет, Механизация сельского хозяйства, Инженер-механик	<p>Профессиональная переподготовка. Диплом о профессиональной переподготовке «Динамика и прочность машин», 2016;</p> <p>Профессиональная переподготовка. Диплом о профессиональной переподготовке «Разработчик профессионально-ориентированных компьютерных технологий», 2018;</p>	29,25	0,033

						<p>Повышение квалификации "Автоматизированное проектирование и конструирование деталей и узлов машин", 2020;</p> <p>Повышение квалификации "Педагогика и психология профессионального образования", 2020;</p> <p>Повышение квалификации "Перспективные транспортные, технологические и энергетические машины и оборудование сельскохозяйственного производства", 2021;</p> <p>Повышение квалификации "Технологии технического обслуживания и ремонта автомобильного транспорта", 2021;</p> <p>Повышение квалификации "Информационно-коммуникационные технологии в образовании", 2021;</p> <p>Повышение квалификации "Педагогика, психология высшего и инклюзивного образования", 2022;</p>		
19	Компьютерная графика	Востриков Павел Сергеевич	по основному месту работы	Должность - доцент, ученая степень - кандидат технических наук, ученое звание – без звания	Высшее образование - специалитет, Технология обслуживания и ремонта машин в АПК, Инженер	<p>Профессиональная переподготовка. Диплом о профессиональной переподготовке «Динамика и прочность машин», 2016;</p> <p>Профессиональная переподготовка. Диплом о профессиональной переподготовке «Разработчик</p>	14,075	0,016

						<p>профессионально-ориентированных компьютерных технологий», 2018;</p> <p>Повышение квалификации "Автоматизированное проектирование и конструирование деталей и узлов машин", 2020;</p> <p>Повышение квалификации "Педагогика и психология профессионального образования", 2020;</p> <p>Повышение квалификации "Перспективные транспортные, технологические и энергетические машины и оборудование сельскохозяйственного производства", 2021;</p> <p>Повышение квалификации "Технологии технического обслуживания и ремонта автомобильного транспорта", 2021;</p> <p>Повышение квалификации "Информационно-коммуникационные технологии в образовании", 2021.</p>		
		Заболотная Алла Александровна	по основному месту работы	Должность - старший преподаватель, ученая степень - отсутствует, ученое звание - отсутствует	Высшее образование - специалитет, Механизация сельского хозяйства, Инженер-механик	<p>Профессиональная переподготовка. Диплом о профессиональной переподготовке «Динамика и прочность машин», 2016;</p> <p>Профессиональная переподготовка. Диплом о профессиональной переподготовке «Разработчик</p>	14,075	0,016

						<p>профессионально-ориентированных компьютерных технологий», 2018;</p> <p>Повышение квалификации "Автоматизированное проектирование и конструирование деталей и узлов машин", 2020;</p> <p>Повышение квалификации "Педагогика и психология профессионального образования", 2020;</p> <p>Повышение квалификации "Перспективные транспортные, технологические и энергетические машины и оборудование сельскохозяйственного производства", 2021;</p> <p>Повышение квалификации "Технологии технического обслуживания и ремонта автомобильного транспорта", 2021;</p> <p>Повышение квалификации "Информационно-коммуникационные технологии в образовании", 2021;</p> <p>Повышение квалификации "Педагогика, психология высшего и инклюзивного образования", 2022;</p>		
20	Теоретическая механика	Гулевский Вячеслав Анатольевич	на условиях внутреннего совместительства	Должность - профессор, ученая степень - доктор технических наук, ученое звание -	Высшее образование - магистратура, Агроинженерия, Магистр техники и	Повышение квалификации "Информационно-коммуникационные технологии в образовательной деятельности", 2020	68,75	0,082

				доцент	технологии	<p>Повышение квалификации "Методика преподавания физико-математических дисциплин студентам инженерного факультета аграрного вуза", 2020</p> <p>Повышение квалификации "Педагогика, психология высшего и инклюзивного образования", 2020</p> <p>Повышение квалификации "Перспективные транспортные, технологические и энергетические машины и оборудование сельскохозяйственного производства", 2021;</p> <p>Повышение квалификации "Технологии технического обслуживания и ремонта автомобильного транспорта", 2021;</p> <p>Повышение квалификации "Педагогика, психология высшего и инклюзивного образования", 2022;</p>		
21	Теория механизмов и машин	Беляев Александр Николаевич	по основному месту работы	Должность - заведующий кафедрой, ученая степень - доктор технических наук, ученое звание - доцент	Высшее образование - специалитет, Механизация сельского хозяйства, Инженер-механик	<p>Профессиональная переподготовка. Диплом о профессиональной переподготовке «Информационные технологии в образовательном процессе», 2016;</p> <p>Профессиональная переподготовка. Диплом о профессиональной переподготовке «Динамика и прочность машин», 2016;</p>	21,75	0,029

						<p>Профессиональная переподготовка. Диплом о профессиональной переподготовке «Разработчик профессионально-ориентированных компьютерных технологий», 2018;</p>		
						<p>Повышение квалификации "Автоматизированное проектирование и конструирование деталей и узлов машин", 2020;</p>		
						<p>Повышение квалификации "Перспективные транспортные, технологические и энергетические машины и оборудование сельскохозяйственного производства", 2021;</p>		
						<p>Повышение квалификации "Технологии технического обслуживания и ремонта автомобильного транспорта", 2021;</p>		
						<p>Повышение квалификации "Новая техника отечественного производства (Сельскохозяйственная техника компании Ростсельмаш)", 2021;</p>		
						<p>Повышение квалификации "Информационно-коммуникационные технологии в образовании", 2021;</p>		
						<p>Повышение квалификации "Педагогика, психология высшего и инклюзивного образования", 2022;</p>		

						Повышение квалификации "Пожарно-технический минимум", 2022.		
		Шередекин Виктор Валентинович	по основному месту работы	Должность - доцент, ученая степень - кандидат технических наук, ученое звание - доцент	Высшее образование - специалитет, Механизация сельского хозяйства, Инженер-механик	Профессиональная переподготовка. Диплом о профессиональной переподготовке «Динамика и прочность машин», 2016; Профессиональная переподготовка. Диплом о профессиональной переподготовке «Разработчик профессионально-ориентированных компьютерных технологий», 2018; Повышение квалификации "Автоматизированное проектирование и конструирование деталей и узлов машин", 2020; Повышение квалификации "Педагогика и психология профессионального образования", 2020; Повышение квалификации "Перспективные транспортные, технологические и энергетические машины и оборудование сельскохозяйственного производства", 2021; Повышение квалификации "Технологии технического обслуживания и ремонта автомобильного транспорта", 2021;	21,75	0,024

						Повышение квалификации "Новая техника отечественного производства (Сельскохозяйственная техника компании Ростсельмаш)", 2021;		
						Повышение квалификации "Инклюзивное образование в системе СПО", 2022;		
						Повышение квалификации "Педагогика, психология высшего и инклюзивного образования", 2022.		
		Василенко Сергей Владимирович	по основному месту работы	Должность - доцент, ученая степень - кандидат технических наук, ученое звание - доцент	Высшее образование - специалитет, Механизация сельского хозяйства, Инженер-механик	Профессиональная переподготовка. Диплом о профессиональной переподготовке «Динамика и прочность машин», 2016;	21,75	0,024
					Профессиональная переподготовка. Диплом о профессиональной переподготовке «Разработчик профессионально-ориентированных компьютерных технологий», 2018;			
					Повышение квалификации "Автоматизированное проектирование и конструирование деталей и узлов машин", 2020;			
					Повышение квалификации "Перспективные транспортные, технологические и энергетические машины и оборудование сельскохозяйственного производства", 2021;			

						<p>Повышение квалификации "Технологии технического обслуживания и ремонта автомобильного транспорта", 2021;</p> <p>Повышение квалификации "Новая техника отечественного производства (Сельскохозяйственная техника компании Ростсельмаш)", 2021;</p> <p>Повышение квалификации "Информационно-коммуникационные технологии в образовании", 2021;</p> <p>Повышение квалификации "Педагогика, психология высшего и инклюзивного образования", 2022.</p>		
22	Соппротивление материалов	Зобов Сергей Юрьевич	по основному месту работы	Должность - доцент, ученая степень - кандидат технических наук, ученое звание - доцент	Высшее образование - специалитет, Лесоинженерное дело, Инженер-технолог	<p>Профессиональная переподготовка. Диплом о профессиональной переподготовке «Динамика и прочность машин», 2016;</p> <p>Профессиональная переподготовка. Диплом о профессиональной переподготовке «Разработчик профессионально-ориентированных компьютерных технологий», 2018;</p> <p>Повышение квалификации "Автоматизированное проектирование и конструирование деталей и узлов машин", 2020;</p>	88,9	0,099

						<p>Повышение квалификации "Перспективные транспортные, технологические и энергетические машины и оборудование сельскохозяйственного производства", 2021;</p> <p>Повышение квалификации "Технологии технического обслуживания и ремонта автомобильного транспорта", 2021;</p> <p>Повышение квалификации "Информационно-коммуникационные технологии в образовании", 2021;</p> <p>Повышение квалификации "Педагогика, психология высшего и инклюзивного образования", 2022.</p>		
23	Детали машин, основы конструирования и подъемно-транспортные машины	Шередекин Виктор Валентинович	по основному месту работы	Должность - доцент, ученая степень - кандидат технических наук, ученое звание - доцент	Высшее образование - специалитет, Механизация сельского хозяйства, Инженер-механик	<p>Профессиональная переподготовка. Диплом о профессиональной переподготовке «Динамика и прочность машин», 2016;</p> <p>Профессиональная переподготовка. Диплом о профессиональной переподготовке «Разработчик профессионально-ориентированных компьютерных технологий», 2018;</p> <p>Повышение квалификации "Автоматизированное проектирование и конструирование деталей и узлов машин", 2020;</p>	42,7	0,047

						Повышение квалификации "Педагогика и психология профессионального образования", 2020;		
						Повышение квалификации "Перспективные транспортные, технологические и энергетические машины и оборудование сельскохозяйственного производства", 2021;		
						Повышение квалификации "Технологии технического обслуживания и ремонта автомобильного транспорта", 2021;		
						Повышение квалификации "Новая техника отечественного производства (Сельскохозяйственная техника компании Ростсельмаш)", 2021;		
						Повышение квалификации "Инклюзивное образование в системе СПО", 2022;		
						Повышение квалификации "Педагогика, психология высшего и инклюзивного образования", 2022.		
		Бурдыкин Владимир Дмитриевич	по основному месту работы	Должность - доцент, ученая степень - кандидат технических наук, ученое звание - доцент	Высшее образование - специалитет, Автомобильный транспорт, Инженер-механик	Профессиональная переподготовка. Диплом о профессиональной переподготовке «Динамика и прочность машин», 2016; Повышение квалификации "Автоматизированное проектирование и конструирование деталей и узлов машин", 2020;	42,7	0,047

						<p>Повышение квалификации "Информационно-коммуникационные технологии в образовательной деятельности", 2020;</p> <p>Повышение квалификации "Перспективные транспортные, технологические и энергетические машины и оборудование сельскохозяйственного производства", 2021;</p> <p>Повышение квалификации "Технологии технического обслуживания и ремонта автомобильного транспорта", 2021;</p> <p>Повышение квалификации "Педагогика и психология профессионального образования", 2022.</p>		
24	Материаловедение	Коноплин Алексей Николаевич	по основному месту работы	Должность - доцент, ученая степень - кандидат технических наук, ученое звание - отсутствует	Высшее образование - магистратура, Агроинженерия, Магистр техники и технологии	<p>Профессиональная переподготовка. Диплом о профессиональной переподготовке «Контролёр технического состояния автотранспортных средств», 2022;</p> <p>Повышение квалификации "Информационно-коммуникационные технологии в образовательной деятельности", 2020;</p> <p>Повышение квалификации "Методика преподавания инженерно-технических дисциплин в сфере техники и технологии автомобильного</p>	33,375	0,037

						транспорта", 2020;		
						Повышение квалификации "Перспективные транспортные, технологические и энергетические машины и оборудование сельскохозяйственного производства", 2021;		
						Повышение квалификации "Технологии технического обслуживания и ремонта автомобильного транспорта", 2021;		
						Повышение квалификации "Новая техника отечественного производства (Сельскохозяйственная техника компании Ростсельмаш)", 2021;		
						Повышение квалификации "Материаловедение и технологии металлов", 2021;		
						Повышение квалификации "Педагогика, психология высшего и инклюзивного образования", 2022.		
		Козлов Вячеслав Геннадиевич	по основному месту работы	Должность - заведующий кафедрой, профессор, ученая степень - доктор технических наук, ученое звание - доцент	Высшее образование - магистратура, Агроинженерия, Магистр техники и технологии	Профессиональная переподготовка. Диплом о профессиональной переподготовке «Эксплуатация автомобильного транспорта», 2017; Повышение квалификации "Интеллектуальная собственность в цифровой экономике: от заявки до	33,375	0,044

						внедрения", 2020;		
						Повышение квалификации "Методика преподавания инженерно-технических дисциплин в сфере агроинженерии", 2020;		
						Повышение квалификации "Методика преподавания инженерно-технических дисциплин в сфере техники и технологии автомобильного транспорта", 2020;		
						Повышение квалификации "Информационно-коммуникационные технологии в образовательной деятельности", 2020;		
						Повышение квалификации "Технологии технического обслуживания и ремонта автомобильного транспорта", 2021;		
						Повышение квалификации "Новая техника отечественного производства (Сельскохозяйственная техника компании Ростсельмаш)", 2021;		
						Повышение квалификации "Инновационные подходы к обучению в цифровой образовательной среде: ИКТ и мультимедиа", 2021;		
						Повышение квалификации "Педагогика, психология высшего и инклюзивного образования", 2022.		

25	Технология конструкционных материалов	Коноплин Алексей Николаевич	по основному месту работы	Должность - доцент, ученая степень - кандидат технических наук, ученое звание - отсутствует	Высшее образование - магистратура, Агроинженерия, Магистр техники и технологии	Профессиональная переподготовка. Диплом о профессиональной переподготовке «Контролёр технического состояния автотранспортных средств», 2022;	21,375	0,024
						Повышение квалификации "Информационно- коммуникационные технологии в образовательной деятельности", 2020;		
						Повышение квалификации "Методика преподавания инженерно-технических дисциплин в сфере техники и технологии автомобильного транспорта", 2020;		
						Повышение квалификации "Перспективные транспортные, технологические и энергетические машины и оборудование сельскохозяйственного производства", 2021;		
						Повышение квалификации "Технологии технического обслуживания и ремонта автомобильного транспорта", 2021;		
						Повышение квалификации "Новая техника отечественного производства (Сельскохозяйственная техника компании Ростсельмаш)", 2021;		
						Повышение квалификации "Материаловедение и технологии металлов", 2021;		

						Повышение квалификации "Педагогика, психология высшего и инклюзивного образования", 2022.		
		Козлов Вячеслав Геннадиевич	по основному месту работы	Должность - заведующий кафедрой, профессор, ученая степень - доктор технических наук, ученое звание - доцент	Высшее образование - магистратура, Агроинженерия, Магистр техники и технологии	Профессиональная переподготовка. Диплом о профессиональной переподготовке «Эксплуатация автомобильного транспорта», 2017;	21,375	0,028
						Повышение квалификации "Интеллектуальная собственность в цифровой экономике: от заявки до внедрения", 2020;		
						Повышение квалификации "Методика преподавания инженерно-технических дисциплин в сфере агроинженерии", 2020;		
						Повышение квалификации "Методика преподавания инженерно-технических дисциплин в сфере техники и технологии автомобильного транспорта", 2020;		
						Повышение квалификации "Информационно-коммуникационные технологии в образовательной деятельности", 2020;		
						Повышение квалификации "Технологии технического обслуживания и ремонта автомобильного транспорта", 2021;		

						<p>Повышение квалификации "Новая техника отечественного производства (Сельскохозяйственная техника компании Ростсельмаш)", 2021;</p> <p>Повышение квалификации "Инновационные подходы к обучению в цифровой образовательной среде: ИКТ и мультимедиа", 2021;</p> <p>Повышение квалификации "Педагогика, психология высшего и инклюзивного образования", 2022.</p>		
26	Основы взаимозаменяемости и технические измерения	Тришина Татьяна Владимировна	по основному месту работы	Должность - доцент, ученая степень - кандидат технических наук, ученое звание - доцент	Высшее образование - специалитет, Технология машиностроения, Инженер-механик	<p>Профессиональная переподготовка. Диплом о профессиональной переподготовке «Информационные технологии в образовательном процессе», 2016;</p> <p>Профессиональная переподготовка. Диплом о профессиональной переподготовке «Динамика и прочность машин», 2016;</p> <p>Профессиональная переподготовка. Диплом о профессиональной переподготовке «Разработчик профессионально-ориентированных компьютерных технологий», 2018;</p> <p>Повышение квалификации "Автоматизированное проектирование и конструирование деталей и узлов машин", 2020;</p>	46,25	0,051

						<p>Повышение квалификации "Перспективные транспортные, технологические и энергетические машины и оборудование сельскохозяйственного производства", 2021;</p> <p>Повышение квалификации "Технологии технического обслуживания и ремонта автомобильного транспорта", 2021;</p> <p>Повышение квалификации "Новая техника отечественного производства (Сельскохозяйственная техника компании Ростсельмаш)", 2021;</p> <p>Повышение квалификации "Информационно-коммуникационные технологии в образовательной деятельности", 2021;</p> <p>Повышение квалификации "Педагогика, психология высшего и инклюзивного образования", 2022.</p>		
27	Метрология, стандартизация и сертификация	Тришина Татьяна Владимировна	по основному месту работы	Должность - доцент, ученая степень - кандидат технических наук, ученое звание - доцент	Высшее образование - специалитет, Технология машиностроения, Инженер-механик	<p>Профессиональная переподготовка. Диплом о профессиональной переподготовке «Информационные технологии в образовательном процессе», 2016;</p> <p>Профессиональная переподготовка. Диплом о профессиональной переподготовке «Динамика и прочность машин», 2016;</p>	26,15	0,029

						<p>Профессиональная переподготовка. Диплом о профессиональной переподготовке «Разработчик профессионально-ориентированных компьютерных технологий», 2018;</p>		
						<p>Повышение квалификации "Автоматизированное проектирование и конструирование деталей и узлов машин", 2020;</p>		
						<p>Повышение квалификации "Перспективные транспортные, технологические и энергетические машины и оборудование сельскохозяйственного производства", 2021;</p>		
						<p>Повышение квалификации "Технологии технического обслуживания и ремонта автомобильного транспорта", 2021;</p>		
						<p>Повышение квалификации "Новая техника отечественного производства (Сельскохозяйственная техника компании Ростсельмаш)", 2021;</p>		
						<p>Повышение квалификации "Информационно-коммуникационные технологии в образовании", 2021;</p>		
						<p>Повышение квалификации "Педагогика, психология высшего и инклюзивного образования", 2022.</p>		

28	Теплотехника	Манойлина Светлана Зиновьевна	по основному месту работы	Должность - доцент, ученая степень - кандидат сельскохозяйственн ых наук, ученое звание - доцент	Высшее образование - специалитет, Оборудование и технология сварочного производства, Инженер-механик	Повышение квалификации "Методика преподавания инженерно-технических дисциплин в сфере агроинженерии", 2020;	40,75	0,045
						Повышение квалификации "Методика преподавания инженерно-технических дисциплин в сфере техники и технологии автомобильного транспорта", 2020;		
						Повышение квалификации "Информационно- коммуникационные технологии в образовательной деятельности", 2020;		
						Повышение квалификации "Новая техника отечественного производства (Сельскохозяйственная техника компании Ростсельмаш)", 2021;		
						Повышение квалификации "Перспективные транспортные, технологические и энергетические машины и оборудование сельскохозяйственного производства", 2021;		
						Повышение квалификации "Технологии технического обслуживания и ремонта автомобильного транспорта", 2021;		
						Повышение квалификации "Современные технологии и инновации в образовании", 2021.		

29	Гидравлика и гидропневмопривод	Дружинин Роман Александрович	по основному месту работы	Должность - доцент, ученая степень - кандидат технических наук, ученое звание - отсутствует	Высшее образование - специалитет, Механизация переработки сельскохозяйственной продукции, Инженер	Профессиональная переподготовка. Диплом о профессиональной переподготовке «Гидравлические машины, гидроприводы и гидропневмоавтоматика», 2018;	40,75	0,045
						Повышение квалификации "Педагогика, психология высшего и инклюзивного образования", 2020;		
						Повышение квалификации "Гидравлика, гидропривод и гидропневмоавтоматика", 2020;		
						Повышение квалификации "Современная техника и технологии в растениеводстве, включая производство органической продукции", 2020		
						Повышение квалификации "Технологии технического обслуживания и ремонта автомобильного транспорта", 2021;		
						Повышение квалификации "Перспективные транспортные, технологические и энергетические машины и оборудование сельскохозяйственного производства", 2021;		
						Повышение квалификации "Инновационные технологии производства масложировой продукции", 2021;		
						Повышение квалификации "Образовательные технологии и инновации в образовании", 2021;		

						Повышение квалификации "Образовательные технологии и инновации в образовании", 2022;		
						Повышение квалификации "Цифровые технологии в агроинженерии", 2022.		
30	Микропроцессорная техника в автомобильном транспорте	Кузнецов Алексей Николаевич	по основному месту работы	Должность - доцент, научный сотрудник, ученая степень - кандидат технических наук, ученое звание - отсутствует	Высшее образование - магистратура, Агроинженерия, Магистр техники и технологии	Профессиональная переподготовка. Диплом о профессиональной переподготовке «Эксплуатация автомобильного транспорта», 2017;	38,15	0,042
						Повышение квалификации "Информационно-коммуникационные технологии в образовательной деятельности", 2020;		
						Повышение квалификации "Методика преподавания инженерно-технических дисциплин в сфере агроинженерии", 2020;		
						Повышение квалификации "Методика преподавания инженерно-технических дисциплин в сфере техники и технологии автомобильного транспорта", 2020		
						Повышение квалификации "Технологии технического обслуживания и ремонта автомобильного транспорта", 2021;		
						Повышение квалификации "Перспективные транспортные, технологические и энергетические машины и оборудование		

						сельскохозяйственного производства", 2021;		
						Повышение квалификации "Новая техника отечественного производства (Сельскохозяйственная техника компании Ростсельмаш)", 2021;		
						Повышение квалификации "Педагогика, психология высшего и инклюзивного образования", 2022.		
31	Общая электротехника и электроника	Еремин Михаил Юрьевич	по основному месту работы	Должность - доцент, ученая степень - кандидат технических наук, ученое звание - доцент	Высшее образование - специалитет, Технология машиностроения, металлорежущие станки и инструменты, Инженер-механик	Профессиональная переподготовка. Диплом о профессиональной переподготовке «Системы электроснабжения сельскохозяйственных потребителей», 2016;	40,75	0,045
					Повышение квалификации "Информационно-коммуникационные технологии в образовании", 2019;			
					Повышение квалификации "Педагогика, психология высшего и инклюзивного образования", 2019;			
					Повышение квалификации "Методика преподавания дисциплин в сфере электроэнергетики и электротехники", 2020			
						Повышение квалификации "Технологии технического обслуживания и ремонта автомобильного транспорта", 2021;		

						<p>Повышение квалификации "Перспективные транспортные, технологические и энергетические машины и оборудование сельскохозяйственного производства", 2021;</p> <p>Повышение квалификации "Новая техника отечественного производства (Сельскохозяйственная техника компании Ростсельмаш)", 2021;</p>		
32	Введение в профессиональную деятельность отрасли	Воронин Владимир Викторович	по основному месту работы	Должность - доцент, ученая степень - кандидат технических наук, ученое звание - доцент	Высшее образование - специалитет, Механизация сельского хозяйства, Инженер-механик	<p>Повышение квалификации "Информационнокоммуникационные технологии в образовательной деятельности", 2019; Повышение квалификации "Педагогика, психология высшего и инклюзивного образования", 2020; Повышение квалификации "Технологическое оборудование для хранения и переработки с/х продукции", 2020; Повышение квалификации "Образовательные технологии и инновации в образовании", 2021; Повышение квалификации "Перспективные транспортные, технологические и энергетические машины и оборудование сельскохозяйственного производства", 2021; Повышение квалификации "Технологии технического обслуживания и ремонта автомобильного транспорта", 2021</p>	50,15	0,056

33	Охрана труда на автотранспортных предприятиях	Корнев Андрей Сергеевич	на условиях внутреннего совместительства	И.о. заведующего кафедрой, должность - доцент, ученая степень - кандидат технических наук, ученое звание - отсутствует	Высшее образование - магистратура, Агроинженерия, Магистр техники и технологии	Профессиональная переподготовка. Диплом о профессиональной переподготовке. «Безопасность технологических процессов и производств. Охрана труда», 2016;	38,15	0,050
						Профессиональная переподготовка. Диплом о профессиональной переподготовке, «Педагог профессионального образования», 2019;		
						Профессиональная переподготовка. Диплом о профессиональной переподготовке, «Экономика и менеджмент организации», 2021;		
						Повышение квалификации "Информационно-коммуникационные технологии в образовательной деятельности", 2019;		
						Повышение квалификации "Современные информационные технологии и электронные образовательные среды в высшем образовании и науке", 2020;		
						Повышение квалификации "Педагогика, психология высшего и инклюзивного образования", 2020;		
						Повышение квалификации "Совершенствование учебно-производственной базы университета как стратегическое направление вуза", 2021;		

						<p>Повышение квалификации "Организация инклюзивного образования и содействия трудоустройству выпускников с ограниченными возможностями здоровья", 2021;</p> <p>Повышение квалификации "Технология производства и переработка сельскохозяйственной продукции", 2021;</p> <p>Повышение квалификации "Перспективные транспортные, технологические и энергетические машины и оборудование сельскохозяйственного производства", 2021;</p> <p>Повышение квалификации "Инновационные технологии производства масложировой продукции", 2021;</p> <p>Повышение квалификации "Пожарно-технический минимум", 2022.</p>		
34	Топливо и смазочные материалы	Кузнецов Алексей Николаевич	по основному месту работы	Должность - доцент, научный сотрудник, ученая степень - кандидат технических наук, ученое звание - отсутствует	Высшее образование - магистратура, Агроинженерия, Магистр техники и технологии	<p>Профессиональная переподготовка. Диплом о профессиональной переподготовке «Эксплуатация автомобильного транспорта», 2017;</p> <p>Повышение квалификации "Информационно-коммуникационные технологии в образовательной деятельности", 2020;</p>	46,15	0,051

						<p>Повышение квалификации "Методика преподавания инженерно-технических дисциплин в сфере агроинженерии", 2020;</p> <p>Повышение квалификации "Методика преподавания инженерно-технических дисциплин в сфере техники и технологии автомобильного транспорта", 2020</p> <p>Повышение квалификации "Технологии технического обслуживания и ремонта автомобильного транспорта", 2021;</p> <p>Повышение квалификации "Перспективные транспортные, технологические и энергетические машины и оборудование сельскохозяйственного производства", 2021;</p> <p>Повышение квалификации "Новая техника отечественного производства (Сельскохозяйственная техника компании Ростсельмаш)", 2021;</p> <p>Повышение квалификации "Педагогика, психология высшего и инклюзивного образования", 2022.</p>		
35	Организация автомобильных перевозок и безопасность движения	Следченко Виталий Анатольевич	по основному месту работы	Должность - доцент, ученая степень - кандидат технических наук, ученое звание - доцент	Высшее образование - специалитет, Сервис и техническая эксплуатация транспортных и	Профессиональная переподготовка. Диплом о профессиональной переподготовке «Эксплуатация автомобильного транспорта», 2017;	62,15	0,069

					технологических машин и оборудования, Инженер-механик	<p>Профессиональная переподготовка. Диплом о профессиональной переподготовке «Технология и организация транспортных процессов с безопасностью движения на автомобильном транспорте», 2018;</p> <p>Повышение квалификации "Методика преподавания инженерно-технических дисциплин в сфере агроинженерии", 2020;</p> <p>Повышение квалификации "Методика преподавания инженерно-технических дисциплин в сфере техники и технологии автомобильного транспорта", 2020;</p> <p>Повышение квалификации "Информационно-коммуникационные технологии в образовательной деятельности", 2020;</p> <p>Повышение квалификации "Новая техника отечественного производства (Сельскохозяйственная техника компании Ростсельмаш)", 2021;</p> <p>Повышение квалификации "Перспективные транспортные, технологические и энергетические машины и оборудование сельскохозяйственного производства", 2021;</p> <p>Повышение квалификации "Цифровые технологии в</p>		
--	--	--	--	--	---	--	--	--

						агроинженерии", 2022;		
						Повышение квалификации "Педагогика, психология высшего и инклюзивного образования", 2022.		
36	Конструкция и эксплуатационные свойства транспортных и транспортно-технологических машин и комплексов	Воронин Владимир Викторович	по основному месту работы	Должность - доцент, ученая степень - кандидат технических наук, ученое звание - доцент	Высшее образование - специалитет, Механизация сельского хозяйства, Инженер-механик	Повышение квалификации "Информационнокоммуникационные технологии в образовательной деятельности", 2019; Повышение квалификации "Педагогика, психология высшего и инклюзивного образования", 2020; Повышение квалификации "Технологическое оборудование для хранения и переработки с/х продукции", 2020; Повышение квалификации "Образовательные технологии и инновации в образовании", 2021; Повышение квалификации "Перспективные транспортные, технологические и энергетические машины и оборудование сельскохозяйственного производства", 2021; Повышение квалификации "Технологии технического обслуживания и ремонта автомобильного транспорта", 2021	42,15	0,047
37	Силовые агрегаты	Божко Артем Викторович	по основному месту работы	Должность - доцент, научный сотрудник, ученая степень - кандидат технических наук, ученое звание -	Высшее образование - специалитет, Механизация сельского хозяйства, Инженер-механик	Профессиональная переподготовка. Диплом о профессиональной переподготовке «Эксплуатация автомобильного транспорта», 2017;	40,15	0,045

				доцент		Повышение квалификации "Педагогика, психология высшего и инклюзивного образования", 2019;		
						Повышение квалификации "Методика преподавания инженерно-технических дисциплин в сфере агроинженерии", 2020;		
						Повышение квалификации "Методика преподавания инженерно-технических дисциплин в сфере техники и технологии автомобильного транспорта", 2020;		
						Повышение квалификации "Информационно-коммуникационные технологии в образовательной деятельности", 2020;		
						Повышение квалификации "Новая техника отечественного производства (Сельскохозяйственная техника компании Ростсельмаш)", 2021;		
						Повышение квалификации "Перспективные транспортные, технологические и энергетические машины и оборудование сельскохозяйственного производства", 2021.		
						Повышение квалификации "Педагогика, психология высшего и инклюзивного образования", 2022.		

38	Гидравлические и пневматические системы транспортных и транспортно-технологических машин и комплексов	Ведринский Олег Сергеевич	по основному месту работы	Должность - старший преподаватель, ученая степень - отсутствует, ученое звание - отсутствует	Высшее образование - специалитет, Механизация сельского хозяйства, Инженер-механик	Профессиональная переподготовка. Диплом о профессиональной переподготовке «Эксплуатация автомобильного транспорта», 2017;	40,75	0,045
						Повышение квалификации "Информационно-коммуникационные технологии в образовательной деятельности", 2020;		
						Повышение квалификации "Методика преподавания инженерно-технических дисциплин в сфере техники и технологии автомобильного транспорта", 2020;		
						Повышение квалификации "Методика преподавания инженерно-технических дисциплин в сфере агроинженерии", 2020;		
						Повышение квалификации "Новая техника отечественного производства (Сельскохозяйственная техника компании Ростсельмаш)", 2021;		
						Повышение квалификации "Перспективные транспортные, технологические и энергетические машины и оборудование сельскохозяйственного производства", 2021;		
						Повышение квалификации "Технологии технического обслуживания и ремонта автомобильного транспорта",		

						2021;		
						Повышение квалификации "Педагогика, психо-логия высшего и инклюзивного образования", 2022.		
39	Экономика автомобильной отрасли	Меделяева Зинаида Петровна	по основному месту работы	Должность - заведующая кафедрой, ученая степень - доктор экономических наук, ученое звание - профессор	Высшее образование - специалитет, Экономика и организация сельского хозяйства, Экономист-организатор сельскохозяйственного производства	Повышение квалификации "Бизнес-планирование в АПК", 2020;	16,125	0,021
						Повышение квалификации "Разработка и реализация адаптированных образовательных программ для обучения инвалидов и лиц с ОВЗ", 2020;		
						Повышение квалификации "Методология и организация экономических исследований", 2021;		
						Повышение квалификации "Производственный менеджмент в АПК", 2021;		
						Повышение квалификации "Государственное и муниципальное управление сельскими территориями", 2021;		
						Повышение квалификации "Информационные системы и технологии в сельском хозяйстве", 2021;		
						Повышение квалификации "Инновационные подходы к обучению и цифровой образовательной среде: ИКТ и мультимедиа", 2021;		

						<p>Повышение квалификации "Разработка и реализация рабочих программ дисциплин (модулей) для формирования универсальной компетенции в области экономической культуры, в том числе финансовой грамотности", 2022;</p> <p>Повышение квалификации "Педагогика, психология высшего и инклюзивного образования", 2022;</p> <p>Повышение квалификации "Информационно-коммуникационные технологии в образовательной деятельности", 2022;</p> <p>Повышение квалификации "Пожарно-технический минимум", 2022.</p>		
		Жарковская Ирина Григорьевна	по основному месту работы	Должность - старший преподаватель, ученая степень - отсутствует, ученое звание - отсутствует	Высшее образование - специалитет, Экономика и организация сельского хозяйства, Экономист-организатор сельскохозяйственного производства	<p>Повышение квалификации "Инновационные техно-логии и организация производства в АПК", 2020;</p> <p>Повышение квалификации "Информационно-коммуникационные технологии в образовательной деятельности", 2020;</p> <p>Повышение квалификации "Системное администрирование", 2020;</p> <p>Повышение квалификации "Экономика и управление предприятием", 2020;</p> <p>Повышение квалификации "Производственный менеджмент"</p>	16,125	0,018

						в АПК", 2021;		
						Повышение квалификации "Государственное и муниципальное управление сельскими территориями", 2021;		
						Повышение квалификации "Информационные системы и технологии в сельском хозяйстве", 2021;		
						Повышение квалификации "Инновационные подходы к обучению и цифровой образовательной среде: ИКТ и мультимедиа", 2021;		
						Повышение квалификации "Организация малого бизнеса в аграрной сфере", 2022;		
						Повышение квалификации "Педагогика, психология высшего и инклюзивного образования", 2022;		
						Повышение квалификации "Информационно-коммуникационные технологии в образовательной деятельности", 2022.		
40	Экономика автотранспортных предприятий	Меделяева Зинаида Петровна	по основному месту работы	Должность - заведующая кафедрой, ученая степень - доктор экономических наук, ученое звание - профессор	Высшее образование - специалитет, Экономика и организация сельского хозяйства, Экономист-организатор сельскохозяйственного производства	Повышение квалификации "Бизнес-планирование в АПК", 2020;	14,075	0,019
						Повышение квалификации "Разработка и реализация адаптированных образовательных программ для обучения инвалидов и лиц с ОВЗ", 2020;		
						Повышение квалификации "Методология и организация		

						экономических исследований", 2021;		
						Повышение квалификации "Производственный менеджмент в АПК", 2021;		
						Повышение квалификации "Государственное и муниципальное управление сельскими территориями", 2021;		
						Повышение квалификации "Информационные системы и технологии в сельском хозяйстве", 2021;		
						Повышение квалификации "Инновационные подходы к обучению и цифровой образовательной среде: ИКТ и мультимедиа", 2021;		
						Повышение квалификации "Разработка и реализация рабочих программ дисциплин (модулей) для формирования универсальной компетенции в области экономической культуры, в том числе финансовой грамотности", 2022;		
						Повышение квалификации "Педагогика, психология высшего и инклюзивного образования", 2022;		
						Повышение квалификации "Информационно-коммуникационные технологии в образовательной деятельности", 2022;		
						Повышение квалификации "Пожарно-технический		

					минимум", 2022.		
	Жарковская Ирина Григорьевна	по основному месту работы	Должность - старший преподаватель, ученая степень - отсутствует, ученое звание - отсутствует	Высшее образование - специалитет, Экономика и организация сельского хозяйства, Экономист-организатор сельскохозяйственного производства	Повышение квалификации "Инновационные техно-логии и организация производства в АПК", 2020; Повышение квалификации "Информационно-коммуникационные технологии в образовательной деятельности", 2020; Повышение квалификации "Системное администрирование", 2020; Повышение квалификации "Экономика и управление предприятием", 2020; Повышение квалификации "Производственный менеджмент в АПК", 2021; Повышение квалификации "Государственное и муниципальное управление сельскими территориями", 2021; Повышение квалификации "Информационные системы и технологии в сельском хозяйстве", 2021; Повышение квалификации "Инновационные подходы к обучению и цифровой образовательной среде: ИКТ и мультимедиа", 2021; Повышение квалификации "Организация малого бизнеса в аграрной сфере", 2022;	14,075	0,016

						Повышение квалификации "Педагогика, психология высшего и инклюзивного образования", 2022;		
						Повышение квалификации "Информационно-коммуникационные технологии в образовательной деятельности", 2022.		
41	Основы научных исследований	Королев Александр Иванович	по основному месту работы	Должность - доцент, ученая степень - кандидат технических наук, ученое звание - доцент	Высшее образование - специалитет, Механизация сельского хозяйства, Инженер-механик	Профессиональная переподготовка. Диплом о профессиональной переподготовке «Педагогике и психологии профессионального образования», 2015;	50,15	0,056
						Профессиональная переподготовка. Диплом о профессиональной переподготовке «Эксплуатация автомобильного транспорта», 2017;		
						Повышение квалификации "Методика преподавания инженерно-технических дисциплин в сфере техники и технологии автомобильного транспорта", 2020;		
						Повышение квалификации "Методика преподавания инженерно-технических дисциплин в сфере агроинженерии", 2020;		
						Повышение квалификации "Информационно-коммуникационные технологии в образовательной деятельности", 2020;		

						<p>Повышение квалификации "Профессиональное развитие научно-педагогических работников и среды инклюзивного образования в условиях реализации непрерывного образования", 2020;</p> <p>Повышение квалификации "Технологии технического обслуживания и ремонта автомобильного транспорта", 2021;</p> <p>Повышение квалификации "Перспективные транспортные, технологические и энергетические машины и оборудование сельскохозяйственного производства", 2021;</p> <p>Повышение квалификации "Новая техника отечественного производства (Сельскохозяйственная техника компании Ростсельмаш)", 2021;</p> <p>Повышение квалификации "Педагогика, психология высшего и инклюзивного образования", 2022.</p>		
42	Основы военной подготовки	Гудков Сергей Николаевич	по основному месту работы	Должность – руководитель учебно-военного центра, учебная степень - кандидат технических наук, ученое звание - отсутствует	Высшее, специалитет, Многоканальные коммуникационные системы, инженер	<p>Повышение квалификации "Охрана труда", 2021</p> <p>Повышение квалификации "Курсы повышения квалификации преподавательского состава", 2020</p>	72,15	0,080

43	Основы российской государственности	Филоненко Наталья Викторовна	по основному месту работы	Должность - профессор, ученая степень - доктор исторических наук, ученое звание - доцент	Высшее образование - специалитет, Юриспруденция, Юрист	Профессиональная переподготовка. Диплом о профессиональной переподготовке «Преподаватель высшей школы», 2017; Повышение квалификации "Информационно-коммуникационные технологии в образовательной деятельности", 2019; Повышение квалификации "Профессиональная компетентность преподавателя истории в соответствии с ФГОС ВО", 2020; Повышение квалификации "Государственное и муниципальное управление", 2020; Повышение квалификации "Педагогика, психология высшего и инклюзивного образования", 2020; Повышение квалификации "Актуальные проблемы преподавания истории в вузе", 2022.	54,25	0,065
44	Элективные дисциплины по физической культуре и спорту, Профессионально-прикладная	Евдокимов Владимир Александрович	по основному месту работы	Должность - преподаватель, ученая степень - отсутствует, ученое звание - отсутствует	Высшее образование - специалитет, Физическая культура и спорт, Специалист по	Профессиональная переподготовка. Диплом о профессиональной переподготовке «Педагог профессионального образования», 2019;	144,45	0,161

физическая подготовка				физической культуре и спорту	Повышение квалификации "Педагогика, психология высшего и инклюзивного образования", 2020; Повышение квалификации "Методика преподавания физической культуры и инновационные подходы к организации учебного процесса в условиях реализации ФГОС", 2020; Повышение квалификации "Педагогика и психология профессионального образования", 2020; Повышение квалификации "Информационно-коммуникационные технологии в образовательной деятельности", 2022.		
Элективные дисциплины по физической культуре и спорту, спортивные игры	Евдокимов Владимир Александрович	по основному месту работы	Должность - преподаватель, ученая степень - отсутствует, ученое звание - отсутствует	Высшее образование - специалитет, Физическая культура и спорт, Специалист по физической культуре и спорту	Профессиональная переподготовка. Диплом о профессиональной переподготовке «Педагог профессионального образования», 2019; Повышение квалификации "Педагогика, психология высшего и инклюзивного образования", 2020; Повышение квалификации "Методика преподавания физической культуры и инновационные подходы к организации учебного процесса в условиях реализации ФГОС", 2020; Повышение квалификации "Педагогика и психология профессионального		

						образования", 2020;		
						Повышение квалификации "Информационно-коммуникационные технологии в образовательной деятельности", 2022.		
Элективные дисциплины по физической культуре и спорту, единоборства	Евдокимов Владимир Александрович	по основному месту работы	Должность - преподаватель, ученая степень - отсутствует, ученое звание - отсутствует	Высшее образование - специалитет, Физическая культура и спорт, Специалист по физической культуре и спорту	Профессиональная переподготовка. Диплом о профессиональной переподготовке «Педагог профессионального образования», 2019;			
					Повышение квалификации "Педагогика, психология высшего и инклюзивного образования", 2020; Повышение квалификации "Методика преподавания физической культуры и инновационные подходы к организации учебного процесса в условиях реализации ФГОС", 2020;			
					Повышение квалификации "Педагогика и психология профессионального образования", 2020;			
					Повышение квалификации "Информационно-коммуникационные технологии в образовательной деятельности", 2022.			
Элективные дисциплины по физической культуре и спорту, силовая	Евдокимов Владимир Александрович	по основному месту работы	Должность - преподаватель, ученая степень - отсутствует, ученое звание -	Высшее образование - специалитет, Физическая культура и спорт,	Профессиональная переподготовка. Диплом о профессиональной переподготовке «Педагог профессионального			

	подготовка			отсутствует	Специалист по физической культуре и спорту	образования», 2019; Повышение квалификации "Педагогика, психология высшего и инклюзивного образования", 2020; Повышение квалификации "Методика преподавания физической культуры и инновационные подходы к организации учебного процесса в условиях реализации ФГОС", 2020; Повышение квалификации "Педагогика и психология профессионального образования", 2020; Повышение квалификации "Информационно-коммуникационные технологии в образовательной деятельности", 2022.		
45	Технологии производства и ремонта транспортных и транспортно-технологических машин и комплексов	Титова Ирина Вячеславовна	по основному месту работы	Должность - доцент, ученая степень - кандидат технических наук, ученое звание - отсутствует	Высшее образование - специалитет, Технология машиностроения, металлорежущие станки и инструменты, Инженер-механик	Повышение квалификации "Информационно-коммуникационные технологии в образовательной деятельности", 2020; Повышение квалификации "Методика преподавания инженерно-технических дисциплин в сфере агроинженерии", 2020 Повышение квалификации "Методика преподавания инженерно-технических дисциплин в сфере техники и технологии автомобильного транспорта", 2020;	37,7	0,042

						Повышение квалификации "Технологии технического обслуживания и ремонта автомобильного транспорта", 2021;		
						Повышение квалификации "Перспективные транспортные, технологические и энергетические машины и оборудование сельскохозяйственного производства", 2021;		
						Повышение квалификации "Новая техника отечественного производства (Сельскохозяйственная техника компании Ростсельмаш)", 2021;		
						Повышение квалификации "Педагогика, психология высшего и инклюзивного образования", 2022.		
		Бульгин Николай Николаевич	по основному месту работы	Должность - доцент, ученая степень - кандидат технических наук, ученое звание - отсутствует	Высшее образование - специалитет, Механизация сельского хозяйства, Инженер-механик	Профессиональная переподготовка. Диплом о профессиональной переподготовке «Эксплуатация автомобильного транспорта», 2017;	37,7	0,042
						Повышение квалификации "Гражданское население в противодействии распространения идеологии терроризма", 2020;		
						Повышение квалификации "Методика преподавания инженерно-технических дисциплин в сфере техники и технологии автомобильного транспорта", 2020;		

						<p>Повышение квалификации "Методика преподавания инженерно-технических дисциплин в сфере агроинженерии", 2020;</p> <p>Повышение квалификации "Информационно-коммуникационные технологии в образовательной деятельности", 2020;</p> <p>Повышение квалификации "Педагогика, психо-логия высшего и инклюзивного образования", 2022.</p>		
46	Техническая эксплуатация автомобилей	Быкасов Евгений Евгеньевич	На условиях договора ГПХ	Должность - главный инженер ООО "Комбит"	Высшее образование - специалитет, Механизация сельского хозяйства, Инженер-механик	Повышение квалификации "Информационно-коммуникационные технологии в образовательной деятельности", 2023	32,15	0,036
		Следченко Виталий Анатольевич	по основному месту работы	Должность - доцент, ученая степень - кандидат технических наук, ученое звание - доцент	Высшее образование - специалитет, Сервис и техническая эксплуатация транспортных и технологических машин и оборудования, Инженер-механик	<p>Профессиональная переподготовка. Диплом о профессиональной переподготовке «Эксплуатация автомобильного транспорта», 2017;</p> <p>Профессиональная переподготовка. Диплом о профессиональной переподготовке «Технология и организация транспортных процессов с безопасностью движения на автомобильном транспорте», 2018;</p> <p>Повышение квалификации "Методика преподавания инженерно-технических дисциплин в сфере</p>	41,25	0,046

						агроинженерии", 2020;		
						Повышение квалификации "Методика преподавания инженерно-технических дисциплин в сфере техники и технологии автомобильного транспорта", 2020;		
						Повышение квалификации "Информационно-коммуникационные технологии в образовательной деятельности", 2020;		
						Повышение квалификации "Новая техника отечественного производства (Сельскохозяйственная техника компании Ростсельмаш)", 2021;		
						Повышение квалификации "Перспективные транспортные, технологические и энергетические машины и оборудование сельскохозяйственного производства", 2021;		
						Повышение квалификации "Цифровые технологии в агроинженерии", 2022;		
						Повышение квалификации "Педагогика, психология высшего и инклюзивного образования", 2022.		
47	Производственно-техническая инфраструктура предприятий и подразделений	Чупахин Александр Викторович	по основному месту работы	Должность - доцент, ученая степень - кандидат технических наук, ученое звание -	Высшее образование - специалитет, Механизация сельского хозяйства,	Профессиональная переподготовка. Диплом о профессиональной переподготовке «Эксплуатация автомобильного транспорта»,	42,25	0,047

автомобильного транспорта			доцент	Инженер-механик	2017;		
					Повышение квалификации "Методика преподавания инженерно-технических дисциплин в сфере агроинженерии", 2020;		
					Повышение квалификации "Методика преподавания инженерно-технических дисциплин в сфере техники и технологии автомобильного транспорта", 2020;		
					Повышение квалификации "Информационно-коммуникационные технологии в образовательной деятельности", 2020;		
					Повышение квалификации "Технологии технического обслуживания и ремонта автомобильного транспорта", 2021;		
					Повышение квалификации "Перспективные транспортные, технологические и энергетические машины и оборудование сельскохозяйственного производства", 2021;		
					Повышение квалификации "Новая техника отечественного производства (Сельскохозяйственная техника компании Ростсельмаш)", 2021;		

						Повышение квалификации "Педагогика, психология высшего и инклюзивного образования", 2022.		
48	Технологии ресурсосбережения на автомобильном транспорте	Астанин Владимир Константинович	по основному месту работы	Должность - профессор, ученая степень - доктор технических наук, ученое звание - доцент	Высшее образование - специалитет, Механизация сельского хозяйства, Инженер-механик сельского хозяйства	Профессиональная переподготовка. Диплом о профессиональной переподготовке «Эксплуатация автомобильного транспорта», 2017;	38,15	0,045
						Повышение квалификации "Методика преподавания инженерно-технических дисциплин в сфере техники и технологии автомобильного транспорта", 2020;		
						Повышение квалификации "Методика преподавания инженерно-технических дисциплин в сфере агроинженерии", 2020		
						Повышение квалификации "Информационно-коммуникационные технологии в образовательной деятельности", 2020;		
						Повышение квалификации "Технологии технического обслуживания и ремонта автомобильного транспорта", 2021;		
						Повышение квалификации "Педагогика, психология высшего и инклюзивного образования", 2022.		
49	Автомобили	Костиков Олег Михайлович	по основному месту работы	Должность - доцент, ученая степень - кандидат	Высшее образование - специалитет,	Профессиональная переподготовка. Диплом о профессиональной	73,4	0,082

				технических наук, ученое звание - доцент	Автомобили и автомобильное хозяйство, Инженер-механик	<p>переподготовке «Техносферная безопасность. Охрана труда», 2016;</p> <p>Повышение квалификации "Методика преподавания инженерно-технических дисциплин в сфере агроинженерии", 2020;</p> <p>Повышение квалификации "Методика преподавания инженерно-технических дисциплин в сфере техники и технологии автомобильного транспорта", 2020; Повышение квалификации "Информационно- коммуникационные технологии в образовательной деятельности", 2020;</p> <p>Повышение квалификации "Цифровые технологии в управлении технической эксплуатацией транспорта при реализации образовательных программ ФГОС 3++", 2020;</p> <p>Повышение квалификации "Технологии технического обслуживания и ремонта автомобильного транспорта", 2021;</p> <p>Повышение квалификации "Перспективные транспортные, технологические и энергетические машины и оборудование сельскохозяйственного производства", 2021;</p>		
--	--	--	--	--	--	--	--	--

						Повышение квалификации "Новая техника отечественного производства (Сельскохозяйственная техника компании Ростсельмаш)", 2021;		
						Повышение квалификации "Педагогика, психо-логия высшего и инклюзивного образования", 2022.		
50	Автомобильные двигатели	Кутьков Алексей Юрьевич	на условиях договора ГПХ	Должность - отсутствует, ученая степень – кандидат технических наук, ученое звание – отсутствует	Высшее, магистратура, Агроинженерия, Магистр техники и технологии	Повышение квалификации "Информационно-коммуникационные технологии в образовательной деятельности", 2020 Повышение квалификации "Методика преподавания инженерно-технических дисциплин в сфере техники и технологии автомобильного транспорта", 2020 Повышение квалификации "Педагогика, психология высшего и инклюзивного образования", 2022 Повышение квалификации "Информационно-коммуникационные технологии в образовательной деятельности", 2023	43,25	0,048
		Божко Артем Викторович	по основному месту работы	Должность - доцент, научный сотрудник, ученая степень - кандидат технических наук, ученое звание - доцент	Высшее образование - специалитет, Механизация сельского хозяйства, Инженер-механик	Профессиональная переподготовка. Диплом о профессиональной переподготовке «Эксплуатация автомобильного транспорта», 2017; Повышение квалификации "Педагогика, психоло-гия высшего и инклюзивного	40,15	0,045

						образования", 2019;		
						Повышение квалификации "Методика преподавания инженерно-технических дисциплин в сфере агроинженерии", 2020;		
						Повышение квалификации "Методика преподавания инженерно-технических дисциплин в сфере техники и технологии автомобильного транспорта", 2020;		
						Повышение квалификации "Информационно-коммуникационные технологии в образовательной деятельности", 2020;		
						Повышение квалификации "Новая техника отечественного производства (Сельскохозяйственная техника компании Ростсельмаш)", 2021;		
						Повышение квалификации "Перспективные транспортные, технологические и энергетические машины и оборудование сельскохозяйственного производства", 2021.		
						Повышение квалификации "Педагогика, психология высшего и инклюзивного образования", 2022.		
51	Бизнес-планирование на автомобильном транспорте	Коробков Евгений Владимирович	по основному месту работы	Должность - доцент, ученая степень - кандидат экономических	Высшее образование - специалист, Экономика и	Профессиональная переподготовка. Диплом о профессиональной переподготовке. «Методика	38,75	0,043

				наук, ученое звание - доцент	управление аграрным производством, Экономист	преподавания и современные образовательные технологии», 2020;		
						Повышение квалификации "Бизнес-планирование в АПК", 2020		
						Повышение квалификации "Информационные системы и технологии в сельском хозяйстве", 2021;		
						Повышение квалификации "Производственный менеджмент в АПК", 2021;		
						Повышение квалификации "Педагогика, психо-логия высшего и инклюзивного образования", 2022;		
						Повышение квалификации "Педагогика и психология профессионального образования", 2022;		
						Повышение квалификации "Инклюзивное образование в системе СПО", 2022;		
						Повышение квалификации "Информационно- коммуникационные технологии в образовательной деятельности", 2022;		
						Повышение квалификации "Образовательные технологии и инновации в образовании", 2022.		
52	Топливные системы транспортных и транспортно- технологических	Кузнецов Алексей Николаевич	по основному месту работы	Должность - доцент, научный сотрудник, ученая степень - кандидат технических наук,	Высшее образование - магистратура, Агроинженерия, Магистр техники и	Профессиональная переподготовка. Диплом о профессиональной переподготовке «Эксплуатация автомобильного транспорта»,	42,75	0,048

машин и комплексов			ученое звание - отсутствует	технологии	2017;		
					Повышение квалификации "Информационно-коммуникационные технологии в образовательной деятельности", 2020;		
					Повышение квалификации "Методика преподавания инженерно-технических дисциплин в сфере агроинженерии", 2020;		
					Повышение квалификации "Методика преподавания инженерно-технических дисциплин в сфере техники и технологии автомобильного транспорта", 2020		
					Повышение квалификации "Технологии технического обслуживания и ремонта автомобильного транспорта", 2021;		
					Повышение квалификации "Перспективные транспортные, технологические и энергетические машины и оборудование сельскохозяйственного производства", 2021;		
					Повышение квалификации "Новая техника отечественного производства (Сельскохозяйственная техника компании Ростсельмаш)", 2021;		

						Повышение квалификации "Педагогика, психология высшего и инклюзивного образования", 2022.		
53	Диагностика, настройка и регулировка топливных систем транспортных и транспортно-технологических машин и комплексов	Ведринский Олег Сергеевич	по основному месту работы	Должность - старший преподаватель, ученая степень - отсутствует, ученое звание - отсутствует	Высшее образование - специалитет, Механизация сельского хозяйства, Инженер-механик	Профессиональная переподготовка. Диплом о профессиональной переподготовке «Эксплуатация автомобильного транспорта», 2017; Повышение квалификации "Информационно-коммуникационные технологии в образовательной деятельности", 2020; Повышение квалификации "Методика преподавания инженерно-технических дисциплин в сфере техники и технологии автомобильного транспорта", 2020; Повышение квалификации "Методика преподавания инженерно-технических дисциплин в сфере агроинженерии", 2020; Повышение квалификации "Новая техника отечественного производства (Сельскохозяйственная техника компании Ростсельмаш)", 2021; Повышение квалификации "Перспективные транспортные, технологические и энергетические машины и оборудование сельскохозяйственного производства", 2021;	46,75	0,052

						Повышение квалификации "Технологии технического обслуживания и ремонта автомобильного транспорта", 2021;		
						Повышение квалификации "Педагогика, психо-логия высшего и инклюзивного образования", 2022.		
54	Электротехника и электрооборудование транспортных и транспортно-технологических машин и комплексов	Костиков Олег Михайлович	по основному месту работы	Должность - доцент, ученая степень - кандидат технических наук, ученое звание - доцент	Высшее образование - специалитет, Автомобили и автомобильное хозяйство, Инженер-механик	Профессиональная переподготовка. Диплом о профессиональной переподготовке «Техносферная безопасность. Охрана труда», 2016;	40,15	0,045
						Повышение квалификации "Методика преподавания инженерно-технических дисциплин в сфере агроинженерии", 2020;		
						Повышение квалификации "Методика преподавания инженерно-технических дисциплин в сфере техники и технологии автомобильного транспорта", 2020; Повышение квалификации "Информационно-коммуникационные технологии в образовательной деятельности", 2020;		
						Повышение квалификации "Цифровые технологии в управлении технической эксплуатацией транспорта при реализации образовательных программ ФГОС 3++", 2020;		

						<p>Повышение квалификации "Технологии технического обслуживания и ремонта автомобильного транспорта", 2021;</p> <p>Повышение квалификации "Перспективные транспортные, технологические и энергетические машины и оборудование сельскохозяйственного производства", 2021;</p> <p>Повышение квалификации "Новая техника отечественного производства (Сельскохозяйственная техника компании Ростсельмаш)", 2021;</p> <p>Повышение квалификации "Педагогика, психо-логия высшего и инклюзивного образования", 2022.</p>		
55	Основы теории надежности транспортных и транспортно-технологических машин и комплексов	Булыгин Николай Николаевич	по основному месту работы	Должность - доцент, ученая степень - кандидат технических наук, ученое звание - отсутствует	Высшее образование - специалитет, Механизация сельского хозяйства, Инженер-механик	<p>Профессиональная переподготовка. Диплом о профессиональной переподготовке «Эксплуатация автомобильного транспорта», 2017;</p> <p>Повышение квалификации "Гражданское население в противодействии распространения идеологии терроризма", 2020;</p> <p>Повышение квалификации "Методика преподавания инженерно-технических дисциплин в сфере техники и технологии автомобильного транспорта", 2020;</p>	40,15	0,045

						<p>Повышение квалификации "Методика преподавания инженерно-технических дисциплин в сфере агроинженерии", 2020;</p> <p>Повышение квалификации "Информационно-коммуникационные технологии в образовательной деятельности", 2020;</p> <p>Повышение квалификации "Педагогика, психология высшего и инклюзивного образования", 2022.</p>		
56	Современные композиционные материалы транспортных и транспортно-технологических машин и комплексов	Титова Ирина Вячеславовна	по основному месту работы	Должность - доцент, ученая степень - кандидат технических наук, ученое звание - отсутствует	Высшее образование - специалитет, Технология машиностроения, металлорежущие станки и инструменты, Инженер-механик	<p>Повышение квалификации "Информационно-коммуникационные технологии в образовательной деятельности", 2020;</p> <p>Повышение квалификации "Методика преподавания инженерно-технических дисциплин в сфере агроинженерии", 2020</p> <p>Повышение квалификации "Методика преподавания инженерно-технических дисциплин в сфере техники и технологии автомобильного транспорта", 2020;</p> <p>Повышение квалификации "Технологии технического обслуживания и ремонта автомобильного транспорта", 2021;</p>	28,15	0,031

						<p>Повышение квалификации "Перспективные транспортные, технологические и энергетические машины и оборудование сельскохозяйственного производства", 2021;</p> <p>Повышение квалификации "Новая техника отечественного производства (Сельскохозяйственная техника компании Ростсельмаш)", 2021;</p> <p>Повышение квалификации "Педагогика, психо-логия высшего и инклюзивного образования", 2022.</p>		
57	Метрологическое обеспечение контроля качества в автомобильной отрасли	Тришина Татьяна Владимировна	по основному месту работы	Должность - доцент, ученая степень - кандидат технических наук, ученое звание - доцент	Высшее образование - специалитет, Технология машиностроения, Инженер-механик	<p>Профессиональная переподготовка. Диплом о профессиональной переподготовке «Информационные технологии в образовательном процессе», 2016;</p> <p>Профессиональная переподготовка. Диплом о профессиональной переподготовке «Динамика и прочность машин», 2016;</p> <p>Профессиональная переподготовка. Диплом о профессиональной переподготовке «Разработчик профессионально-ориентированных компьютерных технологий», 2018;</p> <p>Повышение квалификации "Автоматизированное проектирование и</p>	40,15	0,045

						<p>конструирование деталей и узлов машин", 2020;</p> <p>Повышение квалификации "Перспективные транспортные, технологические и энергетические машины и оборудование сельскохозяйственного производства", 2021;</p> <p>Повышение квалификации "Технологии технического обслуживания и ремонта автомобильного транспорта", 2021;</p> <p>Повышение квалификации "Новая техника отечественного производства (Сельскохозяйственная техника компании Ростсельмаш)", 2021;</p> <p>Повышение квалификации "Информационно-коммуникационные технологии в образовательной деятельности", 2021;</p> <p>Повышение квалификации "Педагогика, психология высшего и инклюзивного образования", 2022.</p>		
58	Автоматизированные методы контроля параметров технологических процессов в автомобильном транспорте	Шередекин Виктор Валентинович	по основному месту работы	Должность - доцент, ученая степень - кандидат технических наук, ученое звание - доцент	Высшее образование - специалитет, Механизация сельского хозяйства, Инженер-механик	<p>Профессиональная переподготовка. Диплом о профессиональной переподготовке «Динамика и прочность машин», 2016;</p> <p>Профессиональная переподготовка. Диплом о профессиональной переподготовке «Разработчик</p>		

						<p>профессионально-ориентированных компьютерных технологий», 2018;</p> <p>Повышение квалификации "Автоматизированное проектирование и конструирование деталей и узлов машин", 2020;</p> <p>Повышение квалификации "Педагогика и психология профессионального образования", 2020;</p> <p>Повышение квалификации "Перспективные транспортные, технологические и энергетические машины и оборудование сельскохозяйственного производства", 2021;</p> <p>Повышение квалификации "Технологии технического обслуживания и ремонта автомобильного транспорта", 2021;</p> <p>Повышение квалификации "Новая техника отечественного производства (Сельскохозяйственная техника компании Ростсельмаш)", 2021;</p> <p>Повышение квалификации "Инклюзивное образование в системе СПО", 2022;</p> <p>Повышение квалификации "Педагогика, психология высшего и инклюзивного образования", 2022.</p>		
--	--	--	--	--	--	--	--	--

59	Методы математической статистики в профессиональной деятельности	Федулова Людмила Ивановна	по основному месту работы	Должность - доцент, ученая степень - кандидат технических наук, ученое звание - доцент	Высшее образование - специалитет, Математика, Преподаватель математики	Повышение квалификации "Методика преподавания физико-математических дисциплин студентам инженерного факультета аграрного вуза", 2020;	46,15	0,051
						Повышение квалификации "Информационно-коммуникационные технологии в образовательной деятельности", 2020;		
						Повышение квалификации "Перспективные транспортные, технологические и энергетические машины и оборудование сельскохозяйственного производства", 2021;		
						Повышение квалификации "Технологии технического обслуживания и ремонта автомобильного транспорта", 2021;		
60	Методы математической статистики в профессиональной деятельности	Федулова Людмила Ивановна	по основному месту работы	Должность - доцент, ученая степень - кандидат технических наук, ученое звание - доцент	Высшее образование - специалитет, Математика, Преподаватель математики	Повышение квалификации "Методика преподавания физико-математических дисциплин студентам инженерного факультета аграрного вуза", 2020;		
						Повышение квалификации "Информационно-коммуникационные технологии в образовательной деятельности", 2020;		

						<p>Повышение квалификации "Перспективные транспортные, технологические и энергетические машины и оборудование сельскохозяйственного производства", 2021;</p> <p>Повышение квалификации "Технологии технического обслуживания и ремонта автомобильного транспорта", 2021;</p> <p>Повышение квалификации "Педагогика, психология высшего и инклюзивного образования", 2022.</p>		
61	учебная практика, ознакомительная практика	Кутьков Алексей Юрьевич	на условиях договора ГПХ	Должность - отсутствует, ученая степень – кандидат технических наук, ученое звание – отсутствует	Высшее, магистратура, Агроинженерия, Магистр техники и технологии	<p>Повышение квалификации "Информационно-коммуникационные технологии в образовательной деятельности", 2020</p> <p>Повышение квалификации "Методика преподавания инженерно-технических дисциплин в сфере техники и технологии автомобильного транспорта", 2020</p> <p>Повышение квалификации "Педагогика, психология высшего и инклюзивного образования", 2022</p> <p>Повышение квалификации "Информационно-коммуникационные технологии в образовательной деятельности", 2023</p>	35	0,039

		Божко Артем Викторович	по основному месту работы	Должность - доцент, научный сотрудник, ученая степень - кандидат технических наук, ученое звание - доцент	Высшее образование - специалитет, Механизация сельского хозяйства, Инженер-механик	Профессиональная переподготовка. Диплом о профессиональной переподготовке «Эксплуатация автомобильного транспорта», 2017; Повышение квалификации "Педагогика, психология высшего и инклюзивного образования", 2019; Повышение квалификации "Методика преподавания инженерно-технических дисциплин в сфере агроинженерии", 2020; Повышение квалификации "Методика преподавания инженерно-технических дисциплин в сфере техники и технологии автомобильного транспорта", 2020; Повышение квалификации "Информационно-коммуникационные технологии в образовательной деятельности", 2020; Повышение квалификации "Новая техника отечественного производства (Сельскохозяйственная техника компании Ростсельмаш)", 2021; Повышение квалификации "Перспективные транспортные, технологические и энергетические машины и оборудование сельскохозяйственного производства", 2021.	1,1	0,001
--	--	------------------------	---------------------------	---	--	---	-----	-------

						Повышение квалификации "Педагогика, психология высшего и инклюзивного образования", 2022.		
62	учебная практика, технологическая (производственно-технологическая) практика	Коноплин Алексей Николаевич	по основному месту работы	Должность - доцент, ученая степень - кандидат технических наук, ученое звание - отсутствует	Высшее образование - магистратура, Агроинженерия, Магистр техники и технологии	Профессиональная переподготовка. Диплом о профессиональной переподготовке «Контролёр технического состояния автотранспортных средств», 2022; Повышение квалификации "Информационно-коммуникационные технологии в образовательной деятельности", 2020; Повышение квалификации "Методика преподавания инженерно-технических дисциплин в сфере техники и технологии автомобильного транспорта", 2020; Повышение квалификации "Перспективные транспортные, технологические и энергетические машины и оборудование сельскохозяйственного производства", 2021; Повышение квалификации "Технологии технического обслуживания и ремонта автомобильного транспорта", 2021; Повышение квалификации "Новая техника отечественного производства (Сельскохозяйственная техника	36,1	0,040

					компания Ростсельмаш)", 2021;		
					Повышение квалификации "Материаловедение и технологии металлов", 2021;		
					Повышение квалификации "Педагогика, психология высшего и инклюзивного образования", 2022.		
	Козлов Вячеслав Геннадиевич	по основному месту работы	Должность - заведующий кафедрой, профессор, ученая степень - доктор технических наук, ученое звание - доцент	Высшее образование - магистратура, Агроинженерия, Магистр техники и технологии	Профессиональная переподготовка. Диплом о профессиональной переподготовке «Эксплуатация автомобильного транспорта», 2017;	36,1	0,048
				Повышение квалификации "Интеллектуальная собственность в цифровой экономике: от заявки до внедрения", 2020;			
				Повышение квалификации "Методика преподавания инженерно-технических дисциплин в сфере агроинженерии", 2020;			
				Повышение квалификации "Методика преподавания инженерно-технических дисциплин в сфере техники и технологии автомобильного транспорта", 2020;			
					Повышение квалификации "Информационно-коммуникационные технологии в образовательной деятельности", 2020;		

						<p>Повышение квалификации "Технологии технического обслуживания и ремонта автомобильного транспорта", 2021;</p> <p>Повышение квалификации "Новая техника отечественного производства (Сельскохозяйственная техника компании Ростсельмаш)", 2021;</p> <p>Повышение квалификации "Инновационные подходы к обучению в цифровой образовательной среде: ИКТ и мультимедиа", 2021;</p> <p>Повышение квалификации "Педагогика, психология высшего и инклюзивного образования", 2022.</p>		
63	производственная практика, эксплуатационная практика	Кутьков Алексей Юрьевич	на условиях договора ГПХ	Должность - отсутствует, ученая степень – кандидат технических наук, ученое звание – отсутствует	Высшее, магистратура, Агроинженерия, Магистр техники и технологии	<p>Повышение квалификации "Информационно-коммуникационные технологии в образовательной деятельности", 2020</p> <p>Повышение квалификации "Методика преподавания инженерно-технических дисциплин в сфере техники и технологии автомобильного транспорта", 2020</p> <p>Повышение квалификации "Педагогика, психология высшего и инклюзивного образования", 2022</p> <p>Повышение квалификации "Информационно-коммуникационные технологии в образовательной</p>	1	0,001

						деятельности", 2023		
		Быкасов Евгений Евгеньевич	На условиях договора ГПХ	Должность - главный инженер ООО "Комбит"	Высшее образование - специалитет, Механизация сельского хозяйства, Инженер-механик	Повышение квалификации "Информационно-коммуникационные технологии в образовательной деятельности", 2023		
		Следченко Виталий Анатольевич	по основному месту работы	Должность - доцент, ученая степень - кандидат технических наук, ученое звание - доцент	Высшее образование - специалитет, Сервис и техническая эксплуатация транспортных и технологических машин и оборудования, Инженер-механик	Профессиональная переподготовка. Диплом о профессиональной переподготовке «Эксплуатация автомобильного транспорта», 2017;	1	0,001
	Профессиональная переподготовка. Диплом о профессиональной переподготовке «Технология и организация транспортных процессов с безопасностью движения на автомобильном транспорте», 2018;							
	Повышение квалификации "Методика преподавания инженерно-технических дисциплин в сфере агроинженерии", 2020;							

						Повышение квалификации "Методика преподавания инженерно-технических дисциплин в сфере техники и технологии автомобильного транспорта", 2020;		
						Повышение квалификации "Информационно-коммуникационные технологии в образовательной деятельности", 2020;		
						Повышение квалификации "Новая техника отечественного производства (Сельскохозяйственная техника компании Ростсельмаш)", 2021;		
						Повышение квалификации "Перспективные транспортные, технологические и энергетические машины и оборудование сельскохозяйственного производства", 2021;		
						Повышение квалификации "Цифровые технологии в агроинженерии", 2022;		
						Повышение квалификации "Педагогика, психология высшего и инклюзивного образования", 2022.		

64	учебная практика, эксплуатационная практика	Кутьков Алексей Юрьевич	на условиях договора ГПХ	Должность - отсутствует, ученая степень – кандидат технических наук, ученое звание – отсутствует	Высшее, магистратура, Агроинженерия, Магистр техники и технологии	Повышение квалификации "Информационно-коммуникационные технологии в образовательной деятельности", 2020 Повышение квалификации "Методика преподавания инженерно-технических дисциплин в сфере техники и технологии автомобильного транспорта", 2020 Повышение квалификации "Педагогика, психология высшего и инклюзивного образования", 2022 Повышение квалификации "Информационно-коммуникационные технологии в образовательной деятельности", 2023	70	0,078
		Божко Артем Викторович	по основному месту работы	Должность - доцент, научный сотрудник, ученая степень - кандидат технических наук, ученое звание - доцент	Высшее образование - специалитет, Механизация сельского хозяйства, Инженер-механик	Профессиональная переподготовка. Диплом о профессиональной переподготовке «Эксплуатация автомобильного транспорта», 2017; Повышение квалификации "Педагогика, психология высшего и инклюзивного образования", 2019; Повышение квалификации "Методика преподавания инженерно-технических дисциплин в сфере агроинженерии", 2020;	2,1	0,002

						<p>Повышение квалификации "Методика преподавания инженерно-технических дисциплин в сфере техники и технологии автомобильного транспорта", 2020;</p> <p>Повышение квалификации "Информационно-коммуникационные технологии в образовательной деятельности", 2020;</p> <p>Повышение квалификации "Новая техника отечественного производства (Сельскохозяйственная техника компании Ростсельмаш)", 2021;</p> <p>Повышение квалификации "Перспективные транспортные, технологические и энергетические машины и оборудование сельскохозяйственного производства", 2021.</p> <p>Повышение квалификации "Педагогика, психология высшего и инклюзивного образования", 2022.</p>		
65	производственная практика, преддипломная практика	Быкасов Евгений Евгеньевич	На условиях договора ГПХ	Должность - главный инженер ООО "Комбит"	Высшее образование - специалитет, Механизация сельского хозяйства, Инженер-механик	Повышение квалификации "Информационно-коммуникационные технологии в образовательной деятельности", 2023	1	0,001

		Кутьков Алексей Юрьевич	на условиях договора ГПХ	Должность - отсутствует, ученая степень – кандидат технических наук, ученое звание – отсутствует	Высшее, магистратура, Агроинженерия, Магистр техники и технологии	Повышение квалификации "Информационно- коммуникационные технологии в образовательной деятельности", 2020 Повышение квалификации "Методика преподавания инженерно-технических дисциплин в сфере техники и технологии автомобильного транспорта", 2020 Повышение квалификации "Педагогика, психология высшего и инклюзивного образования", 2022 Повышение квалификации "Информационно- коммуникационные технологии в образовательной деятельности", 2023		
66	Выполнение, подготовка к процедуре защиты и защита выпускной квалификационной работы	Быкасов Евгений Евгеньевич	На условиях договора ГПХ	Должность - главный инженер ООО "Комбит"	Высшее образование - специалитет, Механизация сельского хозяйства, Инженер-механик	Повышение квалификации "Информационно- коммуникационные технологии в образовательной деятельности", 2023	18,5	0,021
		Кутьков Алексей Юрьевич	на условиях договора ГПХ	Должность - отсутствует, ученая степень – кандидат технических наук, ученое звание – отсутствует	Высшее, магистратура, Агроинженерия, Магистр техники и технологии	Повышение квалификации "Информационно- коммуникационные технологии в образовательной деятельности", 2020 Повышение квалификации "Методика преподавания инженерно-технических дисциплин в сфере техники и технологии автомобильного транспорта", 2020		

						Повышение квалификации "Педагогика, психология высшего и инклюзивного образования", 2022		
						Повышение квалификации "Информационно-коммуникационные технологии в образовательной деятельности", 2023		
67	Эргономические показатели автотранспортных средств	Лощенко Алексей Владиславович	по основному месту работы	Должность - старший преподаватель, ученая степень - кандидат технических наук, ученое звание - отсутствует	Высшее, магистратура, Агроинженерия, Магистр	Повышение квалификации "Методика преподавания инженерно-технических дисциплин в сфере техники и технологии автомобильного транспорта", 2020;		
						Повышение квалификации "Технологии технического обслуживания и ремонта автомобильного транспорта", 2021;		
						Повышение квалификации "Перспективные транспортные, технологические и энергетические машины и оборудование сельскохозяйственного производства", 2021;		
						Повышение квалификации "Новая техника отечественного производства (Сельскохозяйственная техника компании Ростсельмаш)", 2021;		
						Повышение квалификации "Педагогика, психология высшего и инклюзивного образования", 2022;		

						Повышение квалификации "Проектирование образовательных программ под запросы реального сектора экономики", 2022		
68	Особенности эксплуатации автомобилей работающих на альтернативных видах топлива	Королев Александр Иванович	по основному месту работы	Должность - доцент, ученая степень - кандидат технических наук, ученое звание - доцент	Высшее образование - специалитет, Механизация сельского хозяйства, Инженер-механик	Профессиональная переподготовка. Диплом о профессиональной переподготовке «Педагогике и психологии профессионального образования», 2015; Профессиональная переподготовка. Диплом о профессиональной переподготовке «Эксплуатация автомобильного транспорта», 2017; Повышение квалификации "Методика преподавания инженерно-технических дисциплин в сфере техники и технологии автомобильного транспорта", 2020; Повышение квалификации "Методика преподавания инженерно-технических дисциплин в сфере агроинженерии", 2020; Повышение квалификации "Информационно-коммуникационные технологии в образовательной деятельности", 2020; Повышение квалификации "Профессиональное развитие научно-педагогических работников и среды инклюзивного образования в		

						условиях реализации непрерывного образования", 2020;		
						Повышение квалификации "Технологии технического обслуживания и ремонта автомобильного транспорта", 2021;		
						Повышение квалификации "Перспективные транспортные, технологические и энергетические машины и оборудование сельскохозяйственного производства", 2021;		
						Повышение квалификации "Новая техника отечественного производства (Сельскохозяйственная техника компании Ростсельмаш)", 2021;		
						Повышение квалификации "Педагогика, психо-логия высшего и инклюзивного образования", 2022.		
Итого по образовательной программе							3269,45	3,718
в т. ч. педагогические работники и лица, привлекаемые на иных условиях к реализации ОП, из числа руководителей и (или) работников иных организаций, осуществляющих трудовую деятельность в профессиональной сфере, соответствующей профессиональной деятельности выпускников							200,9	0,223

Приложение 8 Сведения об обеспеченности учебной литературой образовательной программы по направлению подготовки 23.03.03 Эксплуатация транспортно-технологических машин и комплексов, направленность (профиль) «Автомобили и автомобильное хозяйство»

№ п/п	Наименование индикатора	Единица измерения/значение	Значение сведений
1	2	3	4
1.	Наличие в организации, осуществляющей образовательную деятельность, электронно-библиотечной системы (электронной библиотеки)	есть/нет	есть
2.	Общее количество наименований основной литературы, указанной в рабочих программах дисциплин (модулей), имеющих в электронном каталоге электронно-библиотечной системы	ед.	144
3.	Общее количество наименований дополнительной литературы, указанной в рабочих программах дисциплин (модулей), имеющих в электронном каталоге электронно-библиотечной системы	ед.	227
4.	Общее количество печатных изданий основной литературы, перечисленной в рабочих программах дисциплин (модулей) в наличии (суммарное количество экземпляров) в библиотеке по основной образовательной программе	экз.	6550
5.	Общее количество печатных изданий дополнительной литературы, перечисленной в рабочих программах дисциплин (модулей), в наличии в библиотеке (суммарное количество экземпляров) по основной образовательной программе	экз.	9454
6.	Общее количество наименований основной литературы, перечисленной в рабочих программах дисциплин (модулей), в наличии в библиотеке по основной образовательной программе	ед.	218
7.	Общее количество наименований дополнительной литературы, перечисленной в рабочих программах дисциплин (модулей), в наличии в библиотеке по основной образовательной программе	ед.	386
8.	Наличие печатных и (или) электронных образовательных ресурсов, адаптированных к ограничениям здоровья обучающихся из числа лиц с ограниченными возможностями здоровья	да/нет	да
9.	Наличие доступа (удаленного доступа) к современным профессиональным базам данных и информационным справочным системам, которые определены в рабочих программах дисциплин (модулей)	да/нет	да

* Отчеты по обеспеченности дисциплин учебной, учебно-методической литературой и иными библиотечно-информационными ресурсами, необходимыми для реализации ОП, формируются из Электронной картотеки книгообеспеченности

Приложение 9 Сведения о материально-технических условиях реализации образовательной программы по направлению подготовки 23.03.03 Эксплуатация транспортно-технологических машин и комплексов, направленность (профиль) «Автомобили и автомобильное хозяйство» 23.03.03 Эксплуатация транспортно-технологических машин и комплексов, направленность (профиль) «Автомобили и автомобильное хозяйство»

№ п/п	Наименование учебных предметов, курсов, дисциплин (модулей), практики, иных видов учебной деятельности, предусмотренных учебным планом образовательной программы	Наименование помещений для проведения всех видов учебной деятельности, предусмотренной учебным планом, в том числе помещения для самостоятельной работы, с указанием перечня основного оборудования, учебно-наглядных пособий и используемого программного обеспечения	Адрес (местоположение) помещений для проведения всех видов учебной деятельности, предусмотренной учебным планом (в случае реализации образовательной программы в сетевой форме дополнительно указывается наименование организации, с которой заключен договор)
1	2	3	4
1	Философия	<p>Учебная аудитория для проведения занятий лекционного типа: комплект учебной мебели, демонстрационное оборудование, учебно-наглядные пособия</p> <p>Учебная аудитория для проведения занятий лекционного типа: комплект учебной мебели, демонстрационное оборудование и учебно-наглядные пособия, презентационное оборудование, используемое программное обеспечение MS Windows, Office MS Windows, DrWeb ES, 7-Zip, MediaPlayer Classic, Яндекс Браузер / Mozilla Firefox / Internet Explorer, ALT Linux, LibreOffice, AST Test</p> <p>Учебная аудитория для проведения занятий семинарского типа, учебная аудитория для групповых и индивидуальных консультаций, учебная аудитория для текущего контроля и промежуточной аттестации: комплект учебной мебели, демонстрационное оборудование и учебно-наглядные пособия</p> <p>Помещение для хранения и профилактического обслуживания учебного оборудования: мебель для хранения и обслуживания учебного оборудования, специализированное оборудование для ремонта компьютеров</p> <p>Помещение для хранения и профилактического обслуживания учебного оборудования: комплект мебели, компьютерная техника с возможностью подключения к сети "Интернет" и обеспечением доступа в электронную информационно-образовательную среду, используемое программное обеспечение MS Windows, Office MS Windows, DrWeb ES, 7-Zip, MediaPlayer Classic, Яндекс Браузер / Mozilla Firefox / Internet Explorer, ALT Linux, LibreOffice, AST Test, мебель для хранения и</p>	<p>394087, Воронежская область, г. Воронеж, ул. Тимирязева, 13</p> <p>394087, Воронежская область, г. Воронеж, ул. Тимирязева, 13</p> <p>394087, Воронежская область, г. Воронеж, ул. Тимирязева, 13</p> <p>394087, Воронежская область, г. Воронеж, ул. Мичурина, 1, а.117, 118</p> <p>394087, Воронежская область, г. Воронеж, ул. Мичурина, 1, а.180</p>

		<p>обслуживания учебного оборудования, демонстрационное оборудование и учебно-наглядные пособия</p> <p>Помещение для самостоятельной работы: комплект учебной мебели, компьютерная техника с возможностью подключения к сети "Интернет" и обеспечением доступа в электронную информационно-образовательную среду, используемое программное обеспечение MS Windows, Office MS Windows, DrWeb ES, 7-Zip, MediaPlayer Classic, Яндекс Браузер / Mozilla Firefox / Internet Explorer, ALT Linux, LibreOffice, AST Test</p> <p>Помещение для самостоятельной работы: комплект учебной мебели, компьютерная техника с возможностью подключения к сети "Интернет" и обеспечением доступа в электронную информационно-образовательную среду, используемое программное обеспечение MS Windows, Office MS Windows, DrWeb ES, 7-Zip, MediaPlayer Classic, Яндекс Браузер / Mozilla Firefox / Internet Explorer, ALT Linux, LibreOffice, AST Test</p> <p>Помещение для самостоятельной работы: комплект учебной мебели, компьютерная техника с возможностью подключения к сети "Интернет" и обеспечением доступа в электронную информационно-образовательную среду, используемое программное обеспечение MS Windows, Office MS Windows, DrWeb ES, 7-Zip, MediaPlayer Classic, Яндекс Браузер / Mozilla Firefox / Internet Explorer, ALT Linux, LibreOffice, AST Test</p>	<p>394087, Воронежская область, г. Воронеж, ул. Тимирязева, 13, а.219 (с 16 до 20 ч.)</p> <p>394087, Воронежская область, г. Воронеж, ул. Тимирязева, 13, а.321 (с 16 до 20 ч.)</p> <p>394087, Воронежская область, г. Воронеж, ул. Мичурина, 1, а.232а</p>
2	История России	<p>Учебная аудитория для проведения занятий лекционного типа: комплект учебной мебели, демонстрационное оборудование, учебно-наглядные пособия</p> <p>Учебная аудитория для проведения занятий лекционного типа: комплект учебной мебели, демонстрационное оборудование и учебно-наглядные пособия, презентационное оборудование, используемое программное обеспечение MS Windows, Office MS Windows, DrWeb ES, 7-Zip, MediaPlayer Classic, Яндекс Браузер / Mozilla Firefox / Internet Explorer, ALT Linux, LibreOffice, AST Test</p> <p>Учебная аудитория для проведения занятий семинарского типа, учебная аудитория для групповых и индивидуальных консультаций, учебная аудитория для текущего контроля и промежуточной аттестации: комплект учебной мебели, демонстрационное оборудование и учебно-наглядные пособия</p> <p>Помещение для хранения и профилактического обслуживания учебного оборудования: мебель для хранения и обслуживания учебного оборудования, специализированное оборудование для ремонта компьютеров</p>	<p>394087, Воронежская область, г. Воронеж, ул. Тимирязева, 13</p> <p>394087, Воронежская область, г. Воронеж, ул. Тимирязева, 13</p> <p>394087, Воронежская область, г. Воронеж, ул. Тимирязева, 13</p> <p>394087, Воронежская область, г. Воронеж, ул. Мичурина, 1, а.117, 118</p>

		<p>Помещение для хранения и профилактического обслуживания учебного оборудования: комплект мебели, компьютерная техника с возможностью подключения к сети "Интернет" и обеспечением доступа в электронную информационно-образовательную среду, используемое программное обеспечение MS Windows, Office MS Windows, DrWeb ES, 7-Zip, MediaPlayer Classic, Яндекс Браузер/ Mozilla Firefox / Internet Explorer, ALT Linux, LibreOffice, AST Test, мебель для хранения и обслуживания учебного оборудования, демонстрационное оборудование и учебно-наглядные пособия</p> <p>Помещение для самостоятельной работы: комплект учебной мебели, компьютерная техника с возможностью подключения к сети "Интернет" и обеспечением доступа в электронную информационно-образовательную среду, используемое программное обеспечение MS Windows, Office MS Windows, DrWeb ES, 7-Zip, MediaPlayer Classic, Яндекс Браузер / Mozilla Firefox / Internet Explorer, ALT Linux, LibreOffice, AST Test</p> <p>Помещение для самостоятельной работы: комплект учебной мебели, компьютерная техника с возможностью подключения к сети "Интернет" и обеспечением доступа в электронную информационно-образовательную среду, используемое программное обеспечение MS Windows, Office MS Windows, DrWeb ES, 7-Zip, MediaPlayer Classic, Яндекс Браузер / Mozilla Firefox / Internet Explorer, ALT Linux, LibreOffice, AST Test</p> <p>Помещение для самостоятельной работы: комплект учебной мебели, компьютерная техника с возможностью подключения к сети "Интернет" и обеспечением доступа в электронную информационно-образовательную среду, используемое программное обеспечение MS Windows, Office MS Windows, DrWeb ES, 7-Zip, MediaPlayer Classic, Яндекс Браузер / Mozilla Firefox / Internet Explorer, ALT Linux, LibreOffice, AST Test</p>	<p>394087, Воронежская область, г. Воронеж, ул. Мичурина, 1, а.180</p> <p>394087, Воронежская область, г. Воронеж, ул. Тимирязева, 13, а.219 (с 16 до 20 ч.)</p> <p>394087, Воронежская область, г. Воронеж, ул. Тимирязева, 13, а.321 (с 16 до 20 ч.)</p> <p>394087, Воронежская область, г. Воронеж, ул. Мичурина, 1, а.232а</p>
3	Иностранный язык	<p>Учебная аудитория для проведения занятий семинарского типа: комплект учебной мебели, демонстрационное оборудование и учебно-наглядные пособия: информационные источники, плакаты, иллюстрации, бумажно-печатная продукция, специализированные информационные источники.</p> <p>Учебная аудитория для проведения занятий семинарского типа: комплект учебной мебели, демонстрационное оборудование и учебно-наглядные пособия: информационные источники, плакаты, иллюстрации, бумажно-печатная продукция, специализированные информационные источники.</p> <p>Учебная аудитория для текущего контроля и промежуточной</p>	<p>394087, Воронежская область, г. Воронеж, ул. Мичурина, 1</p> <p>394087, Воронежская область, г. Воронеж, ул. Тимирязева, 13</p> <p>394087, Воронежская область, г. Воронеж, ул.</p>

		<p>аттестации, учебная аудитория для групповых и индивидуальных консультаций: комплект учебной мебели, компьютерная техника с возможностью подключения к сети «Интернет» и обеспечением, доступа в электронную информационно-образовательную среду, используемое программное обеспечение MS Windows, Office MS Windows, DrWeb ES, 7-Zip, MediaPlayer Classic, Яндекс Браузер / Mozilla Firefox / Internet Explorer, ALT Linux, LibreOffice, AST Test</p> <p>Помещение для хранения и профилактического обслуживания учебного оборудования: мебель для хранения и обслуживания учебного оборудования, демонстрационное оборудование и учебно-наглядные пособия, компьютерная техника с возможностью подключения к сети "Интернет" и обеспечением доступа в электронную информационно-образовательную среду, используемое программное обеспечение MS Windows, Office MS Windows, DrWeb ES, 7-Zip, MediaPlayer Classic, Яндекс Браузер / Mozilla Firefox / Internet Explorer, ALT Linux, LibreOffice, AST Test</p> <p>Помещение для хранения и профилактического обслуживания учебного оборудования: мебель для хранения и обслуживания учебного оборудования, специализированное оборудование для ремонта компьютеров</p> <p>Помещение для самостоятельной работы: учебная аудитория для текущего контроля и промежуточной аттестации: комплект учебной мебели, компьютерная техника с возможностью подключения к сети «Интернет» и обеспечением, доступа в электронную информационно-образовательную среду, используемое программное обеспечение MS Windows, Office MS Windows, DrWeb ES, 7-Zip, MediaPlayer Classic, Яндекс Браузер / Mozilla Firefox / Internet Explorer, ALT Linux, LibreOffice, AST Test</p> <p>Помещение для самостоятельной работы: комплект учебной мебели, компьютерная техника с возможностью подключения к сети "Интернет" и обеспечением доступа в электронную информационно-образовательную среду, используемое программное обеспечение MS Windows, Office MS Windows, DrWeb ES, 7-Zip, MediaPlayer Classic, Яндекс Браузер / Mozilla Firefox / Internet Explorer, ALT Linux, LibreOffice, AST Test</p>	<p>Мичурина, 1, а.370</p> <p>394087, Воронежская область, г. Воронеж, ул. Мичурина, 1, а.369</p> <p>394087, Воронежская область, г. Воронеж, ул. Мичурина, 1, а.117, 118</p> <p>394087, Воронежская область, г. Воронеж, ул. Мичурина, 1, а.370 (с 16 до 20 ч.)</p> <p>394087, Воронежская область, г. Воронеж, ул. Мичурина, 1, а.232а</p>
--	--	--	---

4	Безопасность жизнедеятельности	Учебная аудитория для проведения занятий лекционного типа: комплект учебной мебели, демонстрационное оборудование, учебно-наглядные пособия	394087, Воронежская область, г. Воронеж, ул. Тимирязева, 13
		Учебная аудитория для проведения занятий лекционного типа: комплект учебной мебели, демонстрационное оборудование и учебно-наглядные пособия, презентационное оборудование, используемое программное обеспечение MS Windows, Office MS Windows, DrWeb ES, 7-Zip, MediaPlayer Classic, Яндекс Браузер/ Mozilla Firefox / Internet Explorer, ALT Linux, LibreOffice, AST Test	394087, Воронежская область, г. Воронеж, ул. Тимирязева, 13
		Лаборатория, учебная аудитория для групповых и индивидуальных консультаций, учебная аудитория для текущего контроля и промежуточной аттестации: комплект учебной мебели, демонстрационное оборудование, лабораторное оборудование, учебно-наглядные пособия: стенды по электробезопасности, освещению, пожарной безопасности	394087, Воронежская область, г. Воронеж, ул. Тимирязева, 11, а.418
		Лаборатория, учебная аудитория для групповых и индивидуальных консультаций, учебная аудитория для текущего контроля и промежуточной аттестации: комплект учебной мебели, демонстрационное оборудование, лабораторное оборудование, учебно-наглядные пособия: стенды по оценке качеств воздушной среды, параметров искусственного освещения и электробезопасности	394087, Воронежская область, г. Воронеж, ул. Тимирязева, 11, а.419
		Лаборатория, учебная аудитория для групповых и индивидуальных консультаций, учебная аудитория для текущего контроля и промежуточной аттестации: комплект учебной мебели, демонстрационное оборудование, учебно-наглядные пособия: стенды по замеру радиации, микроклимата, запыленности, пожарной безопасности	394087, Воронежская область, г. Воронеж, ул. Тимирязева, 11, а.423
		Помещение для хранения и профилактического обслуживания учебного оборудования: мебель для хранения и обслуживания учебного оборудования, специализированное оборудование для ремонта компьютеров	394087, Воронежская область, г. Воронеж, ул. Мичурина, 1, а.117, 118
		Помещение для хранения и профилактического обслуживания учебного оборудования: комплект мебели, компьютерная техника с возможностью подключения к сети "Интернет" и обеспечением доступа в электронную информационно-образовательную среду, используемое программное обеспечение MS Windows, Office MS Windows, DrWeb ES, 7-Zip, MediaPlayer Classic, Яндекс Браузер/ Mozilla Firefox / Internet Explorer, ALT Linux, LibreOffice, AST Test, мебель для хранения и обслуживания учебного оборудования, демонстрационное оборудование и учебно-наглядные пособия	394087, Воронежская область, г. Воронеж, ул. Тимирязева, 11, а.411

		<p>Помещение для самостоятельной работы: комплект учебной мебели, компьютерная техника с возможностью подключения к сети "Интернет" и обеспечением доступа в электронную информационно-образовательную среду, используемое программное обеспечение MS Windows, Office MS Windows, DrWeb ES, 7-Zip, MediaPlayer Classic, Яндекс Браузер/ Mozilla Firefox / Internet Explorer, ALT Linux, LibreOffice, AST Test</p> <p>Помещение для самостоятельной работы: комплект учебной мебели, компьютерная техника с возможностью подключения к сети "Интернет" и обеспечением доступа в электронную информационно-образовательную среду, используемое программное обеспечение MS Windows, Office MS Windows, DrWeb ES, 7-Zip, MediaPlayer Classic, Яндекс Браузер/ Mozilla Firefox / Internet Explorer, ALT Linux, LibreOffice, AST Test</p> <p>Помещение для самостоятельной работы: комплект учебной мебели, компьютерная техника с возможностью подключения к сети "Интернет" и обеспечением доступа в электронную информационно-образовательную среду, используемое программное обеспечение MS Windows, Office MS Windows, DrWeb ES, 7-Zip, MediaPlayer Classic, Яндекс Браузер/ Mozilla Firefox / Internet Explorer, ALT Linux, LibreOffice, AST Test</p>	<p>394087, Воронежская область, г. Воронеж, ул. Тимирязева, 13, а.219 (с 16 до 20 ч.)</p> <p>394087, Воронежская область, г. Воронеж, ул. Тимирязева, 13, а.321 (с 16 до 20 ч.)</p> <p>394087, Воронежская область, г. Воронеж, ул. Мичурина, 1, а.232а</p>
5	Управление проектами	<p>Учебная аудитория для проведения занятий лекционного типа: комплект учебной мебели, демонстрационное оборудование, учебно-наглядные пособия.</p> <p>Учебная аудитория для проведения занятий лекционного типа: комплект учебной мебели, демонстрационное оборудование и учебно-наглядные пособия, презентационное оборудование: плакаты, анимации, видеофильмы, используемое программное обеспечение MS Windows, Office MS Windows, DrWeb ES, 7-Zip, MediaPlayer Classic, Яндекс Браузер / Mozilla Firefox / Internet Explorer, ALT Linux, LibreOffice, AST Test.</p> <p>Учебная аудитория для проведения занятий семинарского типа, учебная аудитория для групповых и индивидуальных консультаций, учебная аудитория для текущего контроля и промежуточной аттестации: комплект учебной мебели, лабораторное оборудование: зерноуборочный комбайн ДОН-1500А (разрез); стенд «Гидравлическая система зерноуборочного комбайна Дон-1500»; стенд «Гидравлическая система зерноуборочного комбайна СК-5 «Нива»; стенд «Гидростатический привод трансмиссии»; комплекты плакатов по гидравлическим системам зерноуборочных комбайнов.</p> <p>Учебная аудитория для проведения занятий семинарского типа, учебная аудитория для групповых и индивидуальных консультаций,</p>	<p>394087, Воронежская область, г. Воронеж, ул. Тимирязева, 13</p> <p>394087, Воронежская область, г. Воронеж, ул. Тимирязева, 13</p> <p>394087, Воронежская область, г. Воронеж, ул. Тимирязева, 13, а.5</p> <p>394087, Воронежская область, г. Воронеж, ул. Тимирязева, 13, а.16</p>

		<p>учебная аудитория для текущего контроля и промежуточной аттестации: комплект учебной мебели, лабораторное оборудование: корнеуборочная самоходная машина КС-6; стенд «Гидравлическая система корнеуборочных машин»; плакаты.</p> <p>Помещение для хранения и профилактического обслуживания учебного оборудования: мебель для хранения и обслуживания учебного оборудования, специализированное оборудование для ремонта компьютеров.</p> <p>Помещение для хранения и профилактического обслуживания учебного оборудования: комплект мебели, компьютерная техника с возможностью подключения к сети "Интернет" и обеспечением доступа в электронную информационно-образовательную среду, используемое программное обеспечение MS Windows, Office MS Windows, DrWeb ES, 7-Zip, MediaPlayer Classic, Яндекс Браузер / Mozilla Firefox / Internet Explorer, ALT Linux, LibreOffice, AST Test, мебель для хранения и обслуживания учебного оборудования, демонстрационное оборудование и учебно-наглядные пособия.</p> <p>Помещение для самостоятельной работы: комплект учебной мебели, компьютерная техника с возможностью подключения к сети "Интернет" и обеспечением доступа в электронную информационно-образовательную среду, используемое программное обеспечение MS Windows, Office MS Windows, DrWeb ES, 7-Zip, MediaPlayer Classic, Яндекс Браузер / Mozilla Firefox / Internet Explorer, ALT Linux, LibreOffice, AST Test.</p> <p>Помещение для самостоятельной работы: комплект учебной мебели, компьютерная техника с возможностью подключения к сети "Интернет" и обеспечением доступа в электронную информационно-образовательную среду, используемое программное обеспечение MS Windows, Office MS Windows, DrWeb ES, 7-Zip, MediaPlayer Classic, Яндекс Браузер / Mozilla Firefox / Internet Explorer, ALT Linux, LibreOffice, AST Test.</p> <p>Помещение для самостоятельной работы: комплект учебной мебели, компьютерная техника с возможностью подключения к сети "Интернет" и обеспечением доступа в электронную информационно-образовательную среду, используемое программное обеспечение MS Windows, Office MS Windows, DrWeb ES, 7-Zip, MediaPlayer Classic, Яндекс Браузер / Mozilla Firefox / Internet Explorer, ALT Linux, LibreOffice, AST Test.</p>	<p>394087, Воронежская область, г. Воронеж, ул. Мичурина, 1, а.117, 118</p> <p>394087, Воронежская область, г. Воронеж, ул. Тимирязева, 13, а.212</p> <p>394087, Воронежская область, г. Воронеж, ул. Тимирязева, 13, а.219 (с 16 до 20 ч.)</p> <p>394087, Воронежская область, г. Воронеж, ул. Тимирязева, 13, а.321 (с 16 до 20 ч.)</p> <p>394087, Воронежская область, г. Воронеж, ул. Мичурина, 1, а.232а</p>
--	--	---	---

6	Правоведение и правовые основы противодействия коррупции	Учебная аудитория для проведения занятий лекционного типа: комплект учебной мебели, демонстрационное оборудование, учебно-наглядные пособия	394087, Воронежская область, г. Воронеж, ул. Тимирязева, 13
		Учебная аудитория для проведения занятий лекционного типа: комплект учебной мебели, демонстрационное оборудование и учебно-наглядные пособия, презентационное оборудование, используемое программное обеспечение MS Windows, Office MS Windows, DrWeb ES, 7-Zip, MediaPlayer Classic, Яндекс Браузер/ Mozilla Firefox / Internet Explorer, ALT Linux, LibreOffice, AST Test	394087, Воронежская область, г. Воронеж, ул. Тимирязева, 13
		Учебная аудитория для проведения занятий семинарского типа, учебная аудитория для групповых и индивидуальных консультаций, учебная аудитория для текущего контроля и промежуточной аттестации: комплект учебной мебели, демонстрационное оборудование и учебно-наглядные пособия	394087, Воронежская область, г. Воронеж, ул. Тимирязева, 13
		Помещение для хранения и профилактического обслуживания учебного оборудования: мебель для хранения и обслуживания учебного оборудования, специализированное оборудование для ремонта компьютеров	394087, Воронежская область, г. Воронеж, ул. Мичурина, 1, а.117, 118
		Помещение для хранения и профилактического обслуживания учебного оборудования: комплект мебели, компьютерная техника с возможностью подключения к сети "Интернет" и обеспечением доступа в электронную информационно-образовательную среду, используемое программное обеспечение MS Windows, Office MS Windows, DrWeb ES, 7-Zip, MediaPlayer Classic, Яндекс Браузер/ Mozilla Firefox / Internet Explorer, ALT Linux, LibreOffice, AST Test, мебель для хранения и обслуживания учебного оборудования, демонстрационное оборудование и учебно-наглядные пособия	394087, Воронежская область, г. Воронеж, ул. Мичурина, 1, а.180
		Помещение для самостоятельной работы: комплект учебной мебели, компьютерная техника с возможностью подключения к сети "Интернет" и обеспечением доступа в электронную информационно-образовательную среду, используемое программное обеспечение MS Windows, Office MS Windows, DrWeb ES, 7-Zip, MediaPlayer Classic, Яндекс Браузер/ Mozilla Firefox / Internet Explorer, ALT Linux, LibreOffice, AST Test	394087, Воронежская область, г. Воронеж, ул. Тимирязева, 13, а.219 (с 16 до 20 ч.)
		Помещение для самостоятельной работы: комплект учебной мебели, компьютерная техника с возможностью подключения к сети "Интернет" и обеспечением доступа в электронную информационно-образовательную среду, используемое программное обеспечение MS Windows, Office MS Windows, DrWeb ES, 7-Zip, MediaPlayer Classic, Яндекс Браузер/ Mozilla	394087, Воронежская область, г. Воронеж, ул. Тимирязева, 13, а.321 (с 16 до 20 ч.)

		<p>Firefox / Internet Explorer, ALT Linux, LibreOffice, AST Test</p> <p>Помещение для самостоятельной работы: комплект учебной мебели, компьютерная техника с возможностью подключения к сети "Интернет" и обеспечением доступа в электронную информационно-образовательную среду, используемое программное обеспечение MS Windows, Office MS Windows, DrWeb ES, 7-Zip, MediaPlayer Classic, Яндекс Браузер/ Mozilla Firefox / Internet Explorer, ALT Linux, LibreOffice, AST Test</p>	<p>394087, Воронежская область, г. Воронеж, ул. Мичурина, 1, а.232а</p>
7	Психология	<p>Учебная аудитория для проведения занятий лекционного типа: комплект учебной мебели, демонстрационное оборудование, учебно-наглядные пособия</p> <p>Учебная аудитория для проведения занятий лекционного типа: комплект учебной мебели, демонстрационное оборудование и учебно-наглядные пособия, презентационное оборудование, используемое программное обеспечение MS Windows, Office MS Windows, DrWeb ES, 7-Zip, MediaPlayer Classic, Яндекс Браузер/ Mozilla Firefox / Internet Explorer, ALT Linux, LibreOffice, AST Test</p> <p>Учебная аудитория для проведения занятий семинарского типа, учебная аудитория для групповых и индивидуальных консультаций, учебная аудитория для текущего контроля и промежуточной аттестации: комплект учебной мебели, демонстрационное оборудование и учебно-наглядные пособия</p> <p>Помещение для хранения и профилактического обслуживания учебного оборудования: мебель для хранения и обслуживания учебного оборудования, специализированное оборудование для ремонта компьютеров</p> <p>Помещение для хранения и профилактического обслуживания учебного оборудования: комплект мебели, компьютерная техника с возможностью подключения к сети "Интернет" и обеспечением доступа в электронную информационно-образовательную среду, используемое программное обеспечение MS Windows, Office MS Windows, DrWeb ES, 7-Zip, MediaPlayer Classic, Яндекс Браузер/ Mozilla Firefox / Internet Explorer, ALT Linux, LibreOffice, AST Test, мебель для хранения и обслуживания учебного оборудования, демонстрационное оборудование и учебно-наглядные пособия</p> <p>Помещение для самостоятельной работы: комплект учебной мебели, компьютерная техника с возможностью подключения к сети "Интернет" и обеспечением доступа в электронную информационно-образовательную среду, используемое программное обеспечение MS Windows, Office MS</p>	<p>394087, Воронежская область, г. Воронеж, ул. Тимирязева, 13</p> <p>394087, Воронежская область, г. Воронеж, ул. Тимирязева, 13</p> <p>394087, Воронежская область, г. Воронеж, ул. Тимирязева, 13</p> <p>394087, Воронежская область, г. Воронеж, ул. Мичурина, 1, а.117, 118</p> <p>394087, Воронежская область, г. Воронеж, ул. Мичурина, 1, а.180</p> <p>394087, Воронежская область, г. Воронеж, ул. Тимирязева, 13, а.219 (с 16 до 20 ч.)</p>

		<p>Windows, DrWeb ES, 7-Zip, MediaPlayer Classic, Яндекс Браузер/ Mozilla Firefox / Internet Explorer, ALT Linux, LibreOffice, AST Test</p> <p>Помещение для самостоятельной работы: комплект учебной мебели, компьютерная техника с возможностью подключения к сети "Интернет" и обеспечением доступа в электронную информационно-образовательную среду, используемое программное обеспечение MS Windows, Office MS Windows, DrWeb ES, 7-Zip, MediaPlayer Classic, Яндекс Браузер/ Mozilla Firefox / Internet Explorer, ALT Linux, LibreOffice, AST Test</p> <p>Помещение для самостоятельной работы: комплект учебной мебели, компьютерная техника с возможностью подключения к сети "Интернет" и обеспечением доступа в электронную информационно-образовательную среду, используемое программное обеспечение MS Windows, Office MS Windows, DrWeb ES, 7-Zip, MediaPlayer Classic, Яндекс Браузер/ Mozilla Firefox / Internet Explorer, ALT Linux, LibreOffice, AST Test</p>	<p>394087, Воронежская область, г. Воронеж, ул. Тимирязева, 13, а.321 (с 16 до 20 ч.)</p> <p>394087, Воронежская область, г. Воронеж, ул. Мичурина, 1, а.232а</p>
8	Русский язык и культура речи	<p>Учебная аудитория для проведения занятий лекционного типа: комплект учебной мебели, демонстрационное оборудование, учебно-наглядные пособия</p> <p>Учебная аудитория для проведения занятий лекционного типа: комплект учебной мебели, демонстрационное оборудование и учебно-наглядные пособия, презентационное оборудование, используемое программное обеспечение MS Windows, Office MS Windows, DrWeb ES, 7-Zip, MediaPlayer Classic, Яндекс Браузер/ Mozilla Firefox / Internet Explorer, ALT Linux, LibreOffice, AST Test</p> <p>Учебная аудитория для проведения занятий семинарского типа, учебная аудитория для групповых и индивидуальных консультаций, учебная аудитория для текущего контроля и промежуточной аттестации: комплект учебной мебели, демонстрационное оборудование и учебно-наглядные пособия</p> <p>Помещение для хранения и профилактического обслуживания учебного оборудования: мебель для хранения и обслуживания учебного оборудования, специализированное оборудование для ремонта компьютеров</p> <p>Помещение для хранения и профилактического обслуживания учебного оборудования: комплект мебели, компьютерная техника с возможностью подключения к сети "Интернет" и обеспечением доступа в электронную информационно-образовательную среду, используемое программное обеспечение MS Windows, Office MS Windows, DrWeb ES, 7-Zip, MediaPlayer Classic, Яндекс Браузер/ Mozilla Firefox / Internet Explorer,</p>	<p>394087, Воронежская область, г. Воронеж, ул. Тимирязева, 13</p> <p>394087, Воронежская область, г. Воронеж, ул. Тимирязева, 13</p> <p>394087, Воронежская область, г. Воронеж, ул. Тимирязева, 13</p> <p>394087, Воронежская область, г. Воронеж, ул. Мичурина, 1, а.117, 118</p> <p>394087, Воронежская область, г. Воронеж, ул. Тимирязева, 13, а.369</p>

		<p>ALT Linux, LibreOffice, AST Test, мебель для хранения и обслуживания учебного оборудования, демонстрационное оборудование и учебно-наглядные пособия</p> <p>Помещение для самостоятельной работы: комплект учебной мебели, компьютерная техника с возможностью подключения к сети "Интернет" и обеспечением доступа в электронную информационно-образовательную среду, используемое программное обеспечение MS Windows, Office MS Windows, DrWeb ES, 7-Zip, MediaPlayer Classic, Яндекс Браузер/ Mozilla Firefox / Internet Explorer, ALT Linux, LibreOffice, AST Test</p> <p>Помещение для самостоятельной работы: комплект учебной мебели, компьютерная техника с возможностью подключения к сети "Интернет" и обеспечением доступа в электронную информационно-образовательную среду, используемое программное обеспечение MS Windows, Office MS Windows, DrWeb ES, 7-Zip, MediaPlayer Classic, Яндекс Браузер/ Mozilla Firefox / Internet Explorer, ALT Linux, LibreOffice, AST Test</p> <p>Помещение для самостоятельной работы: комплект учебной мебели, компьютерная техника с возможностью подключения к сети "Интернет" и обеспечением доступа в электронную информационно-образовательную среду, используемое программное обеспечение MS Windows, Office MS Windows, DrWeb ES, 7-Zip, MediaPlayer Classic, Яндекс Браузер/ Mozilla Firefox / Internet Explorer, ALT Linux, LibreOffice, AST Test</p>	<p>394087, Воронежская область, г. Воронеж, ул. Тимирязева, 13, а.219 (с 16 до 20 ч.)</p> <p>394087, Воронежская область, г. Воронеж, ул. Тимирязева, 13, а.321 (с 16 до 20 ч.)</p> <p>394087, Воронежская область, г. Воронеж, ул. Мичурина, 1, а.232а</p>
9	Физическая культура и спорт	<p>Учебная аудитория для проведения занятий лекционного типа: комплект учебной мебели, демонстрационное оборудование, учебно-наглядные пособия</p> <p>Учебная аудитория для проведения занятий лекционного типа: комплект учебной мебели, демонстрационное оборудование и учебно-наглядные пособия, презентационное оборудование, используемое программное обеспечение MS Windows, Office MS Windows, DrWeb ES, 7-Zip, MediaPlayer Classic, Яндекс Браузер/ Mozilla Firefox / Internet Explorer, ALT Linux, LibreOffice, AST Test</p> <p>Учебные аудитории для проведения занятий по физической культуре и спорту, учебная аудитория для групповых и индивидуальных консультаций, учебная аудитория для текущего контроля и промежуточной аттестации: комплект учебной мебели, демонстрационное оборудование, учебно-наглядные пособия, стенка гимнастическая, скамейка гимнастическая, щиты баскетбольные с кольцами, канат для лазания, мешки боксерские, подушки боксерские</p> <p>Учебные аудитории для проведения занятий по физической культуре и</p>	<p>394087, Воронежская область, г. Воронеж, ул. Тимирязева, 13</p> <p>394087, Воронежская область, г. Воронеж, ул. Тимирязева, 13</p> <p>394087, Воронежская область, г. Воронеж, ул. Дарвина, 16а, спортивный зал №1</p> <p>394087, Воронежская область, г. Воронеж, ул.</p>

		<p>спорту, учебная аудитория для групповых и индивидуальных консультаций, учебная аудитория для текущего контроля и промежуточной аттестации: комплект учебной мебели, демонстрационное оборудование, учебно-наглядные пособия, ворота с сеткой для мини-футбола, стойка для волейбола, сетка волейбольная, щиты баскетбольные с кольцами, скамейки, стенки гимнастические</p> <p>Учебные аудитории для проведения занятий по физической культуре и спорту, учебная аудитория для групповых и индивидуальных консультаций, учебная аудитория для текущего контроля и промежуточной аттестации: комплект учебной мебели, демонстрационное оборудование, учебно-наглядные пособия, шкаф деревянный, весы механические, маты для борьбы, ковер борцовский</p> <p>Учебные аудитории для проведения занятий по физической культуре и спорту, учебная аудитория для групповых и индивидуальных консультаций, учебная аудитория для текущего контроля и промежуточной аттестации: комплект учебной мебели, демонстрационное оборудование, учебно-наглядные пособия: помост для тяжелой атлетики, стойки для штанги, стойки для блинов, грифы, тренажеры, мини-помост, велотренажер, весы механические, стулья на металлической основе, стулья усиленные ученические, гантели, блины, гири</p> <p>Стадион «Центральный»: беговые дорожки</p> <p>Бассейн: комплект учебной мебели, демонстрационное оборудование и учебно-наглядные пособия, стулья ИЗО, скамейки, вешалки для одежды</p> <p>Помещение для хранения и профилактического обслуживания учебного оборудования: мебель для хранения и обслуживания учебного оборудования, специализированное оборудование для ремонта компьютеров</p> <p>Помещение для хранения и профилактического обслуживания учебного оборудования: мебель для хранения и обслуживания учебного оборудования, демонстрационное оборудование и учебно-наглядные пособия</p> <p>Помещение для самостоятельной работы: комплект учебной мебели, компьютерная техника с возможностью подключения к сети "Интернет" и обеспечением доступа в электронную информационно-образовательную среду, используемое программное обеспечение MS Windows, Office MS Windows, DrWeb ES, 7-Zip, MediaPlayer Classic, Яндекс Браузер/ Mozilla Firefox / Internet Explorer, ALT Linux, LibreOffice, AST Test</p> <p>Помещение для самостоятельной работы: комплект учебной мебели,</p>	<p>Дарвина, 16а, спортивный зал №2</p> <p>394087, Воронежская область, г. Воронеж, ул. Дарвина, 16а, спортивный зал №3</p> <p>394087, Воронежская область, г. Воронеж, ул. Дарвина, 16а, спортивный зал №4</p> <p>394087, Воронежская область, г. Воронеж, ул. Дарвина, 16а</p> <p>394043, Воронежская область, г. Воронеж, ул. Ломоносова, 81д</p> <p>394087, Воронежская область, г. Воронеж, ул. Мичурина, 1, а.117, 118</p> <p>394087, Воронежская область, г. Воронеж, ул. Дарвина, 16а, кладовая</p> <p>394087, Воронежская область, г. Воронеж, ул. Тимирязева, 13, а.219 (с 16 до 20 ч.)</p>
--	--	---	--

		<p>компьютерная техника с возможностью подключения к сети "Интернет" и обеспечением доступа в электронную информационно-образовательную среду, используемое программное обеспечение MS Windows, Office MS Windows, DrWeb ES, 7-Zip, MediaPlayer Classic, Яндекс Браузер/ Mozilla Firefox / Internet Explorer, ALT Linux, LibreOffice, AST Test</p> <p>Помещение для самостоятельной работы: комплект учебной мебели, компьютерная техника с возможностью подключения к сети "Интернет" и обеспечением доступа в электронную информационно-образовательную среду, используемое программное обеспечение MS Windows, Office MS Windows, DrWeb ES, 7-Zip, MediaPlayer Classic, Яндекс Браузер/ Mozilla Firefox / Internet Explorer, ALT Linux, LibreOffice, AST Test</p> <p>Помещение для самостоятельной работы: комплект учебной мебели, демонстрационное оборудование, учебно-наглядные пособия, стенка гимнастическая, скамейка гимнастическая, щиты баскетбольные с кольцами, канат для лазания, мешки боксерские, подушки боксерские</p> <p>Помещение для самостоятельной работы: комплект учебной мебели, демонстрационное оборудование, учебно-наглядные пособия, ворота с сеткой для мини-футбола, стойка для волейбола, сетка волейбольная, щиты баскетбольные с кольцами, скамейки, стенки гимнастические</p> <p>Помещение для самостоятельной работы: комплект учебной мебели, демонстрационное оборудование, учебно-наглядные пособия, шкаф деревянный, весы механические, маты для борьбы, ковер борцовский</p> <p>Помещение для самостоятельной работы: комплект учебной мебели, демонстрационное оборудование, учебно-наглядные пособия: помост для тяжелой атлетики, стойки для штанги, стойки для блинов, грифы, тренажеры, мини-помост, велотренажер, весы механические, стулья на металлической основе, стулья усиленные ученические, гантели, блины, гири</p>	<p>394087, Воронежская область, г. Воронеж, ул. Тимирязева, 13, а.321 (с 16 до 20 ч.)</p> <p>394087, Воронежская область, г. Воронеж, ул. Мичурина, 1, а.232а</p> <p>394087, Воронежская область, г. Воронеж, ул. Дарвина, 16а, спортивный зал №1</p> <p>394087, Воронежская область, г. Воронеж, ул. Дарвина, 16а, спортивный зал №2</p> <p>394087, Воронежская область, г. Воронеж, ул. Дарвина, 16а, спортивный зал №3</p> <p>394087, Воронежская область, г. Воронеж, ул. Дарвина, 16а, спортивный зал №4</p>
10	Основы инклюзивного взаимодействия	<p>Учебная аудитория для проведения занятий лекционного типа: комплект учебной мебели, демонстрационное оборудование и учебно-наглядные пособия, компьютерная техника с возможностью подключения к сети "Интернет" и обеспечением доступа в электронную информационно-образовательную среду используемое программное обеспечение: MS Windows, Office MS Windows, DrWeb ES, 7-Zip, MediaPlayer Classic, Яндекс Браузер / Mozilla Firefox / Internet Explorer, ALT Linux, LibreOffice.</p> <p>Учебная аудитория для проведения занятий семинарского типа, текущего контроля и промежуточной аттестации, индивидуальных и</p>	<p>394087, Воронежская область, г. Воронеж, ул. Тимирязева, 13, а 119, 218</p> <p>394087, Воронежская область, г. Воронеж, ул. Тимирязева, 13, а. 314, 315, 302</p>

		<p>групповых консультаций: комплект учебной мебели.</p> <p>Учебная аудитория для проведения занятий лекционного типа, семинар□ского типа, текущего контроля и промежуточной аттестации, индивиду□альных и групповых консультаций: комплект учебной мебели, демон□страционное оборудование и учебно-наглядные пособия, компьютерная техника с возможностью подключения к сети "Интернет" и обеспечением доступа в электронную информационно-образовательную среду, ис□пользуемое программное обеспечение MS Windows, Office MS Windows, DrWeb ES, 7-Zip, MediaPlayer Classic, Яндекс Браузер / Mozilla Firefox / Internet Explorer, ALT Linux, LibreOffice</p> <p>Помещение для хранения и профилактического обслуживания учебного оборудования: комплект мебели, компьютерная техника с возможно□стью подключения к сети "Интернет" и обеспечением доступа в элек□тронную информационно-образовательную среду, используемое про□граммное обеспечение MS Windows, Office MS Windows, DrWeb ES, 7- Zip, MediaPlayer Classic, Яндекс Браузер / Mozilla Firefox / Internet Explorer, ALT Linux, LibreOffice.</p> <p>Помещение для самостоятельной работы: комплект учебной мебели, демонстрационное оборудование и учебно-наглядные пособия, компью□терная техника с возможностью подключения к сети "Интернет" и обес□печением доступа в электронную информационно-образовательную сре□ду, используемое программное обеспечение MS Windows, Office MS Windows, DrWeb ES, 7-Zip, MediaPlayer Classic, Яндекс Браузер / Mozilla Firefox / Internet Explorer, ALT Linux, LibreOffice.</p>	<p>394087, Воронежская область, г. Воронеж, ул. Тимирязева, 13, а. 218</p> <p>394087, Воронежская область, г. Воронеж, ул. Мичурина, 1, а. 355, 357</p> <p>394087, Воронежская область, г. Воронеж, ул. Мичурина, 1, а.232 (с 16 часов по 19 часов)</p>
11	Экономика	<p>Учебная аудитория для проведения занятий лекционного типа: комплект учебной мебели, демонстрационное оборудование, учебно-наглядные пособия</p> <p>Учебная аудитория для проведения занятий лекционного типа: комплект учебной мебели, демонстрационное оборудование и учебно-наглядные пособия, презентационное оборудование, используемое программное обеспечение MS Windows, Office MS Windows, DrWeb ES, 7-Zip, MediaPlayer Classic, Яндекс Браузер / Mozilla Firefox / Internet Explorer, ALT Linux, LibreOffice, AST Test</p> <p>Учебная аудитория для проведения занятий семинарского типа, учебная аудитория для групповых и индивидуальных консультаций, учебная аудитория для текущего контроля и промежуточной аттестации: комплект учебной мебели, демонстрационное оборудование и учебно-наглядные пособия</p>	<p>394087, Воронежская область, г. Воронеж, ул. Тимирязева, 13</p> <p>394087, Воронежская область, г. Воронеж, ул. Тимирязева, 13</p> <p>394087, Воронежская область, г. Воронеж, ул. Тимирязева, 13</p>

		<p>Помещение для хранения и профилактического обслуживания учебного оборудования: мебель для хранения и обслуживания учебного оборудования, специализированное оборудование для ремонта компьютеров</p> <p>Помещение для хранения и профилактического обслуживания учебного оборудования: комплект мебели, компьютерная техника с возможностью подключения к сети "Интернет" и обеспечением доступа в электронную информационно-образовательную среду, используемое программное обеспечение MS Windows, Office MS Windows, DrWeb ES, 7-Zip, MediaPlayer Classic, Яндекс Браузер/ Mozilla Firefox / Internet Explorer, ALT Linux, LibreOffice, AST Test, мебель для хранения и обслуживания учебного оборудования, демонстрационное оборудование и учебно-наглядные пособия</p> <p>Помещение для самостоятельной работы: комплект учебной мебели, компьютерная техника с возможностью подключения к сети "Интернет" и обеспечением доступа в электронную информационно-образовательную среду, используемое программное обеспечение MS Windows, Office MS Windows, DrWeb ES, 7-Zip, MediaPlayer Classic, Яндекс Браузер / Mozilla Firefox / Internet Explorer, ALT Linux, LibreOffice, AST Test</p> <p>Помещение для самостоятельной работы: комплект учебной мебели, компьютерная техника с возможностью подключения к сети "Интернет" и обеспечением доступа в электронную информационно-образовательную среду, используемое программное обеспечение MS Windows, Office MS Windows, DrWeb ES, 7-Zip, MediaPlayer Classic, Яндекс Браузер/ Mozilla Firefox / Internet Explorer, ALT Linux, LibreOffice, AST Test</p> <p>Помещение для самостоятельной работы: комплект учебной мебели, компьютерная техника с возможностью подключения к сети "Интернет" и обеспечением доступа в электронную информационно-образовательную среду, используемое программное обеспечение MS Windows, Office MS Windows, DrWeb ES, 7-Zip, MediaPlayer Classic, Яндекс Браузер/ Mozilla Firefox / Internet Explorer, ALT Linux, LibreOffice, AST Test</p>	<p>394087, Воронежская область, г. Воронеж, ул. Мичурина, 1, а.117, 118</p> <p>394087, Воронежская область, г. Воронеж, ул. Мичурина, 1, а.254</p> <p>394087, Воронежская область, г. Воронеж, ул. Тимирязева, 13, а.219 (с 16 до 20 ч.)</p> <p>394087, Воронежская область, г. Воронеж, ул. Тимирязева, 13, а.321 (с 16 до 20 ч.)</p> <p>394087, Воронежская область, г. Воронеж, ул. Мичурина, 1, а.232а</p>
12	Математика	<p>Учебная аудитория для проведения занятий лекционного типа: комплект учебной мебели, демонстрационное оборудование, учебно-наглядные пособия</p> <p>Учебная аудитория для проведения занятий лекционного типа: комплект учебной мебели, демонстрационное оборудование и учебно-наглядные пособия, презентационное оборудование, используемое программное обеспечение MS Windows, Office MS Windows, DrWeb ES, 7-</p>	<p>394087, Воронежская область, г. Воронеж, ул. Тимирязева, 13</p> <p>394087, Воронежская область, г. Воронеж, ул. Тимирязева, 13</p>

		<p>Zip, MediaPlayer Classic, Яндекс Браузер/ Mozilla Firefox / Internet Explorer, ALT Linux, LibreOffice, AST Test</p> <p>Учебная аудитория для проведения занятий семинарского типа, учебная аудитория для групповых и индивидуальных консультаций, учебная аудитория для текущего контроля и промежуточной аттестации: комплект учебной мебели, демонстрационное оборудование, учебно-наглядные пособия</p> <p>Учебная аудитория для проведения занятий семинарского типа, учебная аудитория для групповых и индивидуальных консультаций, учебная аудитория для текущего контроля и промежуточной аттестации: комплект учебной мебели, компьютерная техника с возможностью подключения к сети "Интернет" и обеспечением доступа в электронную информационно-образовательную среду, используемое программное обеспечение MS Windows, Office MS Windows, DrWeb ES, 7-Zip, MediaPlayer Classic, Яндекс Браузер/ Mozilla Firefox / Internet Explorer, ALT Linux, LibreOffice, AST Test, Mathcad, Maxima</p> <p>Помещение для хранения и профилактического обслуживания учебного оборудования: мебель для хранения и обслуживания учебного оборудования, специализированное оборудование для ремонта компьютеров</p> <p>Помещение для хранения и профилактического обслуживания учебного оборудования: комплект мебели, компьютерная техника с возможностью подключения к сети "Интернет" и обеспечением доступа в электронную информационно-образовательную среду, используемое программное обеспечение MS Windows, Office MS Windows, DrWeb ES, 7-Zip, MediaPlayer Classic, Яндекс Браузер/ Mozilla Firefox / Internet Explorer, ALT Linux, LibreOffice, AST Test, мебель для хранения и обслуживания учебного оборудования, демонстрационное оборудование и учебно-наглядные пособия</p> <p>Помещение для самостоятельной работы: комплект учебной мебели, компьютерная техника с возможностью подключения к сети "Интернет" и обеспечением доступа в электронную информационно-образовательную среду, используемое программное обеспечение MS Windows, Office MS Windows, DrWeb ES, 7-Zip, MediaPlayer Classic, Яндекс Браузер/ Mozilla Firefox / Internet Explorer, ALT Linux, LibreOffice, AST Test</p> <p>Помещение для самостоятельной работы: комплект учебной мебели, компьютерная техника с возможностью подключения к сети "Интернет" и обеспечением доступа в электронную информационно-образовательную</p>	<p>394087, Воронежская область, г. Воронеж, ул. Тимирязева, 13</p> <p>394087, Воронежская область, г. Воронеж, ул. Тимирязева, 13</p> <p>394087, Воронежская область, г. Воронеж, ул. Мичурина, 1, а.117, 118</p> <p>394087, Воронежская область, г. Воронеж, ул. Тимирязева, 13, а.317</p> <p>394087, Воронежская область, г. Воронеж, ул. Тимирязева, 13, а.219 (с 16 до 20 ч.)</p> <p>394087, Воронежская область, г. Воронеж, ул. Тимирязева, 13, а.321 (с 16 до 20 ч.)</p>
--	--	---	---

		<p>среду, используемое программное обеспечение MS Windows, Office MS Windows, DrWeb ES, 7-Zip, MediaPlayer Classic, Яндекс Браузер/ Mozilla Firefox / Internet Explorer, ALT Linux, LibreOffice, AST Test</p> <p>Помещение для самостоятельной работы: комплект учебной мебели, компьютерная техника с возможностью подключения к сети "Интернет" и обеспечением доступа в электронную информационно-образовательную среду, используемое программное обеспечение MS Windows, Office MS Windows, DrWeb ES, 7-Zip, MediaPlayer Classic, Яндекс Браузер/ Mozilla Firefox / Internet Explorer, ALT Linux, LibreOffice, AST Test</p>	394087, Воронежская область, г. Воронеж, ул. Мичурина, 1, а.232а
13	Физика	<p>Учебная аудитория для проведения занятий лекционного типа: комплект учебной мебели, демонстрационное оборудование, учебно-наглядные пособия</p> <p>Учебная аудитория для проведения занятий лекционного типа: комплект учебной мебели, демонстрационное оборудование и учебно-наглядные пособия, презентационное оборудование, используемое программное обеспечение MS Windows, Office MS Windows, DrWeb ES, 7-Zip, MediaPlayer Classic, Яндекс Браузер/ Mozilla Firefox / Internet Explorer, ALT Linux, LibreOffice, AST Test</p> <p>Учебная аудитория для проведения занятий лекционного типа: комплект учебной мебели, демонстрационное оборудование и учебно-наглядные пособия, презентационное оборудование, используемое программное обеспечение MS Windows, Office MS Windows, DrWeb ES, 7-Zip, MediaPlayer Classic, Яндекс Браузер/ Mozilla Firefox / Internet Explorer, ALT Linux, LibreOffice, AST Test</p> <p>Лаборатория, учебная аудитория для проведения занятий семинарского типа, учебная аудитория для групповых и индивидуальных консультаций, учебная аудитория для текущего контроля и промежуточной аттестации: комплект учебной мебели, демонстрационное оборудование и учебно-наглядные пособия, лабораторное оборудование Case - study: исследование электростатического поля методом зонда, определение относительной диэлектрической проницаемости твёрдого диэлектрика, определение электрического сопротивления металлических проводников, определение удельного заряда электрона, изучение резонанса электромагнитных колебаний</p> <p>Учебная аудитория для проведения занятий семинарского типа, учебная аудитория для групповых и индивидуальных консультаций, учебная аудитория для текущего контроля и промежуточной аттестации: комплект учебной мебели, демонстрационное оборудование и учебно-</p>	<p>394087, Воронежская область, г. Воронеж, ул. Тимирязева, 13</p> <p>394087, Воронежская область, г. Воронеж, ул. Тимирязева, 13</p> <p>394087, Воронежская область, г. Воронеж, ул. Мичурина, 1</p> <p>394087, Воронежская область, г. Воронеж, ул. Мичурина, 1, а.244</p> <p>394087, Воронежская область, г. Воронеж, ул. Мичурина, 1</p>

		<p>наглядные пособия</p> <p>Помещение для хранения и профилактического обслуживания учебного оборудования: мебель для хранения и обслуживания учебного оборудования, специализированное оборудование для ремонта компьютеров</p> <p>Помещение для хранения и профилактического обслуживания учебного оборудования: комплект мебели, компьютерная техника с возможностью подключения к сети "Интернет" и обеспечением доступа в электронную информационно-образовательную среду, используемое программное обеспечение MS Windows, Office MS Windows, DrWeb ES, 7-Zip, MediaPlayer Classic, Яндекс Браузер/ Mozilla Firefox / Internet Explorer, ALT Linux, LibreOffice, AST Test, мебель для хранения и обслуживания учебного оборудования, демонстрационное оборудование и учебно-наглядные пособия</p> <p>Помещение для самостоятельной работы: комплект учебной мебели, компьютерная техника с возможностью подключения к сети "Интернет" и обеспечением доступа в электронную информационно-образовательную среду, используемое программное обеспечение MS Windows, Office MS Windows, DrWeb ES, 7-Zip, MediaPlayer Classic, Яндекс Браузер/ Mozilla Firefox / Internet Explorer, ALT Linux, LibreOffice, AST Test</p> <p>Помещение для самостоятельной работы: комплект учебной мебели, компьютерная техника с возможностью подключения к сети "Интернет" и обеспечением доступа в электронную информационно-образовательную среду, используемое программное обеспечение MS Windows, Office MS Windows, DrWeb ES, 7-Zip, MediaPlayer Classic, Яндекс Браузер/ Mozilla Firefox / Internet Explorer, ALT Linux, LibreOffice, AST Test</p> <p>Помещение для самостоятельной работы: комплект учебной мебели, компьютерная техника с возможностью подключения к сети "Интернет" и обеспечением доступа в электронную информационно-образовательную среду, используемое программное обеспечение MS Windows, Office MS Windows, DrWeb ES, 7-Zip, MediaPlayer Classic, Яндекс Браузер/ Mozilla Firefox / Internet Explorer, ALT Linux, LibreOffice, AST Test</p>	<p>394087, Воронежская область, г. Воронеж, ул. Мичурина, 1, а.117, 118</p> <p>394087, Воронежская область, г. Воронеж, ул. Тимирязева, 13, а.317</p> <p>394087, Воронежская область, г. Воронеж, ул. Тимирязева, 13, а.219 (с 16 до 20 ч.)</p> <p>394087, Воронежская область, г. Воронеж, ул. Тимирязева, 13, а.321 (с 16 до 20 ч.)</p> <p>394087, Воронежская область, г. Воронеж, ул. Мичурина, 1, а.232а</p>
14	Химия	<p>Учебная аудитория для проведения занятий лекционного типа: комплект учебной мебели, демонстрационное оборудование, учебно-наглядные пособия</p> <p>Учебная аудитория для проведения занятий лекционного типа: комплект учебной мебели, демонстрационное оборудование и учебно-наглядные пособия, презентационное оборудование, используемое</p>	<p>394087, Воронежская область, г. Воронеж, ул. Тимирязева, 13</p> <p>394087, Воронежская область, г. Воронеж, ул. Тимирязева, 13</p>

		<p>программное обеспечение MS Windows, Office MS Windows, DrWeb ES, 7-Zip, MediaPlayer Classic, Яндекс Браузер/ Mozilla Firefox / Internet Explorer, ALT Linux, LibreOffice, AST Test</p> <p>Учебная аудитория для проведения занятий лекционного типа: комплект учебной мебели, демонстрационное оборудование и учебно-наглядные пособия, презентационное оборудование, используемое программное обеспечение MS Windows, Office MS Windows, DrWeb ES, 7-Zip, MediaPlayer Classic, Яндекс Браузер/ Mozilla Firefox / Internet Explorer, ALT Linux, LibreOffice, AST Test</p> <p>Лаборатория, учебная аудитория для групповых и индивидуальных консультаций, учебная аудитория для текущего контроля и промежуточной аттестации: комплект учебной мебели, демонстрационное оборудование и учебно-наглядные пособия, лабораторное оборудование: шкаф вытяжной, газовые горелки, штатив с реактивами, штатив с пробирками, песочная баня, лабораторная посуда, реактивы</p> <p>Лаборатория, учебная аудитория для групповых и индивидуальных консультаций, учебная аудитория для текущего контроля и промежуточной аттестации: комплект учебной мебели, демонстрационное оборудование и учебно-наглядные пособия, лабораторное оборудование: шкаф для химической посуды и реактивов, штативы с реактивами, штативы с пробирками, титровальные установки, газовые горелки, фотоколориметр, лабораторная посуда, реактивы</p> <p>Лаборатория, учебная аудитория для групповых и индивидуальных консультаций, учебная аудитория для текущего контроля и промежуточной аттестации: комплект учебной мебели, демонстрационное оборудование и учебно-наглядные пособия, лабораторное оборудование: фотоколориметр, газовая горелка, штативы с реактивами, реактивы, штативы с пробирками, титровальные установки, лабораторная посуда</p> <p>Помещение для хранения и профилактического обслуживания учебного оборудования: мебель для хранения и обслуживания учебного оборудования, специализированное оборудование для ремонта компьютеров</p> <p>Помещение для хранения и профилактического обслуживания учебного оборудования: комплект мебели, компьютерная техника с возможностью подключения к сети "Интернет" и обеспечением доступа в электронную информационно-образовательную среду, используемое программное обеспечение MS Windows, Office MS Windows, DrWeb ES, 7-Zip, MediaPlayer Classic, Яндекс Браузер/ Mozilla Firefox / Internet Explorer,</p>	<p>394087, Воронежская область, г. Воронеж, ул. Мичурина, 1</p> <p>394087, Воронежская область, г. Воронеж, ул. Мичурина, 1, а.153а</p> <p>394087, Воронежская область, г. Воронеж, ул. Мичурина, 1, а.158</p> <p>394087, Воронежская область, г. Воронеж, ул. Мичурина, 1, а.154</p> <p>394087, Воронежская область, г. Воронеж, ул. Мичурина, 1, а.117, 118</p> <p>394087, Воронежская область, г. Воронеж, ул. Мичурина, 1, а.157</p>
--	--	--	--

		<p>ALT Linux, LibreOffice, AST Test, мебель для хранения и обслуживания учебного оборудования, демонстрационное оборудование и учебно-наглядные пособия</p> <p>Помещение для самостоятельной работы: комплект учебной мебели, компьютерная техника с возможностью подключения к сети "Интернет" и обеспечением доступа в электронную информационно-образовательную среду, используемое программное обеспечение MS Windows, Office MS Windows, DrWeb ES, 7-Zip, MediaPlayer Classic, Яндекс Браузер/ Mozilla Firefox / Internet Explorer, ALT Linux, LibreOffice, AST Test</p> <p>Помещение для самостоятельной работы: комплект учебной мебели, компьютерная техника с возможностью подключения к сети "Интернет" и обеспечением доступа в электронную информационно-образовательную среду, используемое программное обеспечение MS Windows, Office MS Windows, DrWeb ES, 7-Zip, MediaPlayer Classic, Яндекс Браузер/ Mozilla Firefox / Internet Explorer, ALT Linux, LibreOffice, AST Test</p> <p>Помещение для самостоятельной работы: комплект учебной мебели, компьютерная техника с возможностью подключения к сети "Интернет" и обеспечением доступа в электронную информационно-образовательную среду, используемое программное обеспечение MS Windows, Office MS Windows, DrWeb ES, 7-Zip, MediaPlayer Classic, Яндекс Браузер/ Mozilla Firefox / Internet Explorer, ALT Linux, LibreOffice, AST Test</p>	<p>394087, Воронежская область, г. Воронеж, ул. Тимирязева, 13, а.219 (с 16 до 20 ч.)</p> <p>394087, Воронежская область, г. Воронеж, ул. Тимирязева, 13, а.321 (с 16 до 20 ч.)</p> <p>394087, Воронежская область, г. Воронеж, ул. Мичурина, 1, а.232а</p>
15	Информационные технологии в профессиональной деятельности	<p>Учебная аудитория для проведения занятий лекционного типа: комплект учебной мебели, демонстрационное оборудование, учебно-наглядные пособия</p> <p>Учебная аудитория для проведения занятий лекционного типа: комплект учебной мебели, демонстрационное оборудование и учебно-наглядные пособия, презентационное оборудование, используемое программное обеспечение MS Windows, Office MS Windows, DrWeb ES, 7-Zip, MediaPlayer Classic, Яндекс Браузер/ Mozilla Firefox / Internet Explorer, ALT Linux, LibreOffice, AST Test</p> <p>Учебная аудитория для проведения занятий семинарского типа, учебная аудитория для групповых и индивидуальных консультаций, учебная аудитория для текущего контроля и промежуточной аттестации: комплект учебной мебели, компьютерная техника с возможностью подключения к сети "Интернет" и обеспечением доступа в электронную информационно-образовательную среду, используемое программное обеспечение MS Windows, Office MS Windows, DrWeb ES, 7-Zip, MediaPlayer Classic, Яндекс Браузер/ Mozilla Firefox / Internet Explorer,</p>	<p>394087, Воронежская область, г. Воронеж, ул. Тимирязева, 13</p> <p>394087, Воронежская область, г. Воронеж, ул. Тимирязева, 13</p> <p>394087, Воронежская область, г. Воронеж, ул. Мичурина, 1</p>

		<p>ALT Linux, LibreOffice, AST Test</p> <p>Учебная аудитория для проведения занятий семинарского типа, учебная аудитория для групповых и индивидуальных консультаций, учебная аудитория для текущего контроля и промежуточной аттестации: комплект учебной мебели, компьютерная техника с возможностью подключения к сети "Интернет" и обеспечением доступа в электронную информационно-образовательную среду, используемое программное обеспечение MS Windows, Office MS Windows, DrWeb ES, 7-Zip, MediaPlayer Classic, Яндекс Браузер/ Mozilla Firefox / Internet Explorer, ALT Linux, LibreOffice, AST Test</p> <p>Помещение для хранения и профилактического обслуживания учебного оборудования: мебель для хранения и обслуживания учебного оборудования, специализированное оборудование для ремонта компьютеров</p> <p>Помещение для хранения и профилактического обслуживания учебного оборудования: комплект мебели, компьютерная техника с возможностью подключения к сети "Интернет" и обеспечением доступа в электронную информационно-образовательную среду, используемое программное обеспечение MS Windows, Office MS Windows, DrWeb ES, 7-Zip, MediaPlayer Classic, Яндекс Браузер/ Mozilla Firefox / Internet Explorer, ALT Linux, LibreOffice, AST Test, мебель для хранения и обслуживания учебного оборудования, демонстрационное оборудование и учебно-наглядные пособия</p> <p>Помещение для самостоятельной работы: комплект учебной мебели, компьютерная техника с возможностью подключения к сети "Интернет" и обеспечением доступа в электронную информационно-образовательную среду, используемое программное обеспечение MS Windows, Office MS Windows, DrWeb ES, 7-Zip, MediaPlayer Classic, Яндекс Браузер/ Mozilla Firefox / Internet Explorer, ALT Linux, LibreOffice, AST Test</p> <p>Помещение для самостоятельной работы: комплект учебной мебели, компьютерная техника с возможностью подключения к сети "Интернет" и обеспечением доступа в электронную информационно-образовательную среду, используемое программное обеспечение MS Windows, Office MS Windows, DrWeb ES, 7-Zip, MediaPlayer Classic, Яндекс Браузер/ Mozilla Firefox / Internet Explorer, ALT Linux, LibreOffice, AST Test</p> <p>Помещение для самостоятельной работы: комплект учебной мебели, компьютерная техника с возможностью подключения к сети "Интернет" и обеспечением доступа в электронную информационно-образовательную</p>	<p>394087, Воронежская область, г. Воронеж, ул. Тимирязева, 13</p> <p>394087, Воронежская область, г. Воронеж, ул. Мичурина, 1, а.117, 118</p> <p>394087, Воронежская область, г. Воронеж, ул. Мичурина, 1, а.123</p> <p>394087, Воронежская область, г. Воронеж, ул. Тимирязева, 13, а.219 (с 16 до 20 ч.)</p> <p>394087, Воронежская область, г. Воронеж, ул. Тимирязева, 13, а.321 (с 16 до 20 ч.)</p> <p>394087, Воронежская область, г. Воронеж, ул. Мичурина, 1, а.232а</p>
--	--	--	---

		среду, используемое программное обеспечение MS Windows, Office MS Windows, DrWeb ES, 7-Zip, MediaPlayer Classic, Яндекс Браузер/ Mozilla Firefox / Internet Explorer, ALT Linux, LibreOffice, AST Test	
16	Начертательная геометрия	Учебная аудитория для проведения занятий лекционного типа: комплект учебной мебели, демонстрационное оборудование, учебно-наглядные пособия	394087, Воронежская область, г. Воронеж, ул. Тимирязева, 13
		Учебная аудитория для проведения занятий лекционного типа: комплект учебной мебели, демонстрационное оборудование и учебно-наглядные пособия, презентационное оборудование, используемое программное обеспечение MS Windows, Office MS Windows, DrWeb ES, 7-Zip, MediaPlayer Classic, Яндекс Браузер/ Mozilla Firefox / Internet Explorer, ALT Linux, LibreOffice, AST Test	394087, Воронежская область, г. Воронеж, ул. Тимирязева, 13
		Лаборатория, учебная аудитория для групповых и индивидуальных консультаций, учебная аудитория для текущего контроля и промежуточной аттестации: комплект учебной мебели, демонстрационное оборудование и учебно-наглядные пособия: комплект геометрических моделей, компоненты сборочных единиц, стенды по заданиям курса, учебные плакаты, учебно-методическая литература	394087, Воронежская область, г. Воронеж, ул. Тимирязева, 13, а.301
		Лаборатория, учебная аудитория для групповых и индивидуальных консультаций, учебная аудитория для текущего контроля и промежуточной аттестации: комплект учебной мебели, демонстрационное оборудование, компьютерная техника с возможностью подключения к сети "Интернет" и обеспечением доступа в электронную информационно-образовательную среду, используемое программное обеспечение MS Windows, Office MS Windows, DrWeb ES, 7-Zip, MediaPlayer Classic, Яндекс Браузер/ Mozilla Firefox / Internet Explorer, ALT Linux, LibreOffice, AST Test, Kompas 3D	394087, Воронежская область, г. Воронеж, ул. Тимирязева, 13, а.104
		Помещение для хранения и профилактического обслуживания учебного оборудования: мебель для хранения и обслуживания учебного оборудования, специализированное оборудование для ремонта компьютеров	394087, Воронежская область, г. Воронеж, ул. Мичурина, 1, а.117, 118
		Помещение для хранения и профилактического обслуживания учебного оборудования: мебель для хранения и обслуживания учебного оборудования, демонстрационное оборудование и учебно-наглядные пособия	394087, Воронежская область, г. Воронеж, ул. Тимирязева, 13, а.312
		Помещение для самостоятельной работы: комплект учебной мебели, компьютерная техника с возможностью подключения к сети "Интернет" и обеспечением доступа в электронную информационно-образовательную	394087, Воронежская область, г. Воронеж, ул. Тимирязева, 13, а.219 (с 16 до 20 ч.)

		<p>среду, используемое программное обеспечение MS Windows, Office MS Windows, DrWeb ES, 7-Zip, MediaPlayer Classic, Яндекс Браузер/ Mozilla Firefox / Internet Explorer, ALT Linux, LibreOffice, AST Test</p> <p>Помещение для самостоятельной работы: комплект учебной мебели, компьютерная техника с возможностью подключения к сети "Интернет" и обеспечением доступа в электронную информационно-образовательную среду, используемое программное обеспечение MS Windows, Office MS Windows, DrWeb ES, 7-Zip, MediaPlayer Classic, Яндекс Браузер/ Mozilla Firefox / Internet Explorer, ALT Linux, LibreOffice, AST Test</p> <p>Помещение для самостоятельной работы: комплект учебной мебели, компьютерная техника с возможностью подключения к сети "Интернет" и обеспечением доступа в электронную информационно-образовательную среду, используемое программное обеспечение MS Windows, Office MS Windows, DrWeb ES, 7-Zip, MediaPlayer Classic, Яндекс Браузер/ Mozilla Firefox / Internet Explorer, ALT Linux, LibreOffice, AST Test</p>	<p>394087, Воронежская область, г. Воронеж, ул. Тимирязева, 13, а.321 (с 16 до 20 ч.)</p> <p>394087, Воронежская область, г. Воронеж, ул. Мичурина, 1, а.232а</p>
17	Инженерная графика	<p>Учебная аудитория для проведения занятий лекционного типа: комплект учебной мебели, демонстрационное оборудование, учебно-наглядные пособия</p> <p>Учебная аудитория для проведения занятий лекционного типа: комплект учебной мебели, демонстрационное оборудование и учебно-наглядные пособия, презентационное оборудование, используемое программное обеспечение MS Windows, Office MS Windows, DrWeb ES, 7-Zip, MediaPlayer Classic, Яндекс Браузер/ Mozilla Firefox / Internet Explorer, ALT Linux, LibreOffice, AST Test</p> <p>Лаборатория, учебная аудитория для групповых и индивидуальных консультаций, учебная аудитория для текущего контроля и промежуточной аттестации: комплект учебной мебели, демонстрационное оборудование и учебно-наглядные пособия: комплект геометрических моделей, компоненты сборочных единиц, стенды по заданиям курса, учебные плакаты, учебно-методическая литература</p> <p>Лаборатория, учебная аудитория для групповых и индивидуальных консультаций, учебная аудитория для текущего контроля и промежуточной аттестации: комплект учебной мебели, демонстрационное оборудование, компьютерная техника с возможностью подключения к сети "Интернет" и обеспечением доступа в электронную информационно-образовательную среду, используемое программное обеспечение MS Windows, Office MS Windows, DrWeb ES, 7-Zip, MediaPlayer Classic, Яндекс Браузер/ Mozilla Firefox / Internet Explorer, ALT Linux, LibreOffice,</p>	<p>394087, Воронежская область, г. Воронеж, ул. Тимирязева, 13</p> <p>394087, Воронежская область, г. Воронеж, ул. Тимирязева, 13</p> <p>394087, Воронежская область, г. Воронеж, ул. Тимирязева, 13, а.301</p> <p>394087, Воронежская область, г. Воронеж, ул. Тимирязева, 13, а.104</p>

		<p>AST Test, Kompas 3D</p> <p>Помещение для хранения и профилактического обслуживания учебного оборудования: мебель для хранения и обслуживания учебного оборудования, специализированное оборудование для ремонта компьютеров</p> <p>Помещение для хранения и профилактического обслуживания учебного оборудования: мебель для хранения и обслуживания учебного оборудования, демонстрационное оборудование и учебно-наглядные пособия</p> <p>Помещение для самостоятельной работы: комплект учебной мебели, компьютерная техника с возможностью подключения к сети "Интернет" и обеспечением доступа в электронную информационно-образовательную среду, используемое программное обеспечение MS Windows, Office MS Windows, DrWeb ES, 7-Zip, MediaPlayer Classic, Яндекс Браузер/ Mozilla Firefox / Internet Explorer, ALT Linux, LibreOffice, AST Test</p> <p>Помещение для самостоятельной работы: комплект учебной мебели, компьютерная техника с возможностью подключения к сети "Интернет" и обеспечением доступа в электронную информационно-образовательную среду, используемое программное обеспечение MS Windows, Office MS Windows, DrWeb ES, 7-Zip, MediaPlayer Classic, Яндекс Браузер/ Mozilla Firefox / Internet Explorer, ALT Linux, LibreOffice, AST Test</p> <p>Помещение для самостоятельной работы: комплект учебной мебели, компьютерная техника с возможностью подключения к сети "Интернет" и обеспечением доступа в электронную информационно-образовательную среду, используемое программное обеспечение MS Windows, Office MS Windows, DrWeb ES, 7-Zip, MediaPlayer Classic, Яндекс Браузер/ Mozilla Firefox / Internet Explorer, ALT Linux, LibreOffice, AST Test</p>	<p>394087, Воронежская область, г. Воронеж, ул. Мичурина, 1, а.117, 118</p> <p>394087, Воронежская область, г. Воронеж, ул. Тимирязева, 13, а.312</p> <p>394087, Воронежская область, г. Воронеж, ул. Тимирязева, 13, а.219 (с 16 до 20 ч.)</p> <p>394087, Воронежская область, г. Воронеж, ул. Тимирязева, 13, а.321 (с 16 до 20 ч.)</p> <p>394087, Воронежская область, г. Воронеж, ул. Мичурина, 1, а.232а</p>
18	Компьютерная графика	<p>Лаборатория, учебная аудитория для групповых и индивидуальных консультаций, учебная аудитория для текущего контроля и промежуточной аттестации: комплект учебной мебели, демонстрационное оборудование, компьютерная техника с возможностью подключения к сети "Интернет" и обеспечением доступа в электронную информационно-образовательную среду, используемое программное обеспечение MS Windows, Office MS Windows, DrWeb ES, 7-Zip, MediaPlayer Classic, Яндекс Браузер/ Mozilla Firefox / Internet Explorer, ALT Linux, LibreOffice, AST Test, Kompas 3D, APM WinMachine</p> <p>Учебная аудитория для проведения занятий семинарского типа, учебная аудитория для групповых и индивидуальных консультаций,</p>	<p>394087, Воронежская область, г. Воронеж, ул. Тимирязева, 13, а.104</p> <p>394087, Воронежская область, г. Воронеж, ул. Тимирязева, 13</p>

		<p>учебная аудитория для текущего контроля и промежуточной аттестации: комплект учебной мебели, компьютерная техника с возможностью подключения к сети "Интернет" и обеспечением доступа в электронную информационно-образовательную среду, используемое программное обеспечение MS Windows, Office MS Windows, DrWeb ES, 7-Zip, MediaPlayer Classic, Яндекс Браузер/ Mozilla Firefox / Internet Explorer, ALT Linux, LibreOffice, AST Test, Kompas 3D, APM WinMachine</p> <p>Помещение для хранения и профилактического обслуживания учебного оборудования: мебель для хранения и обслуживания учебного оборудования, специализированное оборудование для ремонта компьютеров</p> <p>Помещение для хранения и профилактического обслуживания учебного оборудования: мебель для хранения и обслуживания учебного оборудования, демонстрационное оборудование и учебно-наглядные пособия</p> <p>Помещение для самостоятельной работы: комплект учебной мебели, компьютерная техника с возможностью подключения к сети "Интернет" и обеспечением доступа в электронную информационно-образовательную среду, используемое программное обеспечение MS Windows, Office MS Windows, DrWeb ES, 7-Zip, MediaPlayer Classic, Яндекс Браузер/ Mozilla Firefox / Internet Explorer, ALT Linux, LibreOffice, AST Test</p> <p>Помещение для самостоятельной работы: комплект учебной мебели, компьютерная техника с возможностью подключения к сети "Интернет" и обеспечением доступа в электронную информационно-образовательную среду, используемое программное обеспечение MS Windows, Office MS Windows, DrWeb ES, 7-Zip, MediaPlayer Classic, Яндекс Браузер/ Mozilla Firefox / Internet Explorer, ALT Linux, LibreOffice, AST Test</p> <p>Помещение для самостоятельной работы: комплект учебной мебели, компьютерная техника с возможностью подключения к сети "Интернет" и обеспечением доступа в электронную информационно-образовательную среду, используемое программное обеспечение MS Windows, Office MS Windows, DrWeb ES, 7-Zip, MediaPlayer Classic, Яндекс Браузер/ Mozilla Firefox / Internet Explorer, ALT Linux, LibreOffice, AST Test</p>	<p>394087, Воронежская область, г. Воронеж, ул. Мичурина, 1, а.117, 118</p> <p>394087, Воронежская область, г. Воронеж, ул. Тимирязева, 13, а.312</p> <p>394087, Воронежская область, г. Воронеж, ул. Тимирязева, 13, а.219 (с 16 до 20 ч.)</p> <p>394087, Воронежская область, г. Воронеж, ул. Тимирязева, 13, а.321 (с 16 до 20 ч.)</p> <p>394087, Воронежская область, г. Воронеж, ул. Мичурина, 1, а.232а</p>
19	Теоретическая механика	<p>Учебная аудитория для проведения занятий лекционного типа: комплект учебной мебели, демонстрационное оборудование, учебно-наглядные пособия</p> <p>Учебная аудитория для проведения занятий лекционного типа: комплект учебной мебели, демонстрационное оборудование и учебно-</p>	<p>394087, Воронежская область, г. Воронеж, ул. Тимирязева, 13</p> <p>394087, Воронежская область, г. Воронеж, ул. Тимирязева, 13</p>

		<p>наглядные пособия, презентационное оборудование, используемое программное обеспечение MS Windows, Office MS Windows, DrWeb ES, 7-Zip, MediaPlayer Classic, Яндекс Браузер/ Mozilla Firefox / Internet Explorer, ALT Linux, LibreOffice, AST Test</p> <p>Лаборатория, учебная аудитория для проведения занятий семинарского типа учебная аудитория для групповых и индивидуальных консультаций, учебная аудитория для текущего контроля и промежуточной аттестации: комплект учебной мебели, демонстрационное оборудование и учебно-наглядные пособия</p> <p>Помещение для хранения и профилактического обслуживания учебного оборудования: мебель для хранения и обслуживания учебного оборудования, специализированное оборудование для ремонта компьютеров</p> <p>Помещение для хранения и профилактического обслуживания учебного оборудования: комплект мебели, компьютерная техника с возможностью подключения к сети "Интернет" и обеспечением доступа в электронную информационно-образовательную среду, используемое программное обеспечение MS Windows, Office MS Windows, DrWeb ES, 7-Zip, MediaPlayer Classic, Яндекс Браузер/ Mozilla Firefox / Internet Explorer, ALT Linux, LibreOffice, AST Test, мебель для хранения и обслуживания учебного оборудования, демонстрационное оборудование и учебно-наглядные пособия</p> <p>Помещение для самостоятельной работы: комплект учебной мебели, компьютерная техника с возможностью подключения к сети "Интернет" и обеспечением доступа в электронную информационно-образовательную среду, используемое программное обеспечение MS Windows, Office MS Windows, DrWeb ES, 7-Zip, MediaPlayer Classic, Яндекс Браузер/ Mozilla Firefox / Internet Explorer, ALT Linux, LibreOffice, AST Test</p> <p>Помещение для самостоятельной работы: комплект учебной мебели, компьютерная техника с возможностью подключения к сети "Интернет" и обеспечением доступа в электронную информационно-образовательную среду, используемое программное обеспечение MS Windows, Office MS Windows, DrWeb ES, 7-Zip, MediaPlayer Classic, Яндекс Браузер/ Mozilla Firefox / Internet Explorer, ALT Linux, LibreOffice, AST Test</p> <p>Помещение для самостоятельной работы: комплект учебной мебели, компьютерная техника с возможностью подключения к сети "Интернет" и обеспечением доступа в электронную информационно-образовательную среду, используемое программное обеспечение MS Windows, Office MS</p>	<p>394087, Воронежская область, г. Воронеж, ул. Тимирязева, 13</p> <p>394087, Воронежская область, г. Воронеж, ул. Мичурина, 1, а.117, 118</p> <p>394087, Воронежская область, г. Воронеж, ул. Тимирязева, 13, а.317</p> <p>394087, Воронежская область, г. Воронеж, ул. Тимирязева, 13, а.219 (с 16 до 20 ч.)</p> <p>394087, Воронежская область, г. Воронеж, ул. Тимирязева, 13, а.321 (с 16 до 20 ч.)</p> <p>394087, Воронежская область, г. Воронеж, ул. Мичурина, 1, а.232а</p>
--	--	---	--

		Windows, DrWeb ES, 7-Zip, MediaPlayer Classic, Яндекс Браузер/ Mozilla Firefox / Internet Explorer, ALT Linux, LibreOffice, AST Test	
20	Теория механизмов и машин	<p>Учебная аудитория для проведения занятий лекционного типа: комплект учебной мебели, демонстрационное оборудование, учебно-наглядные пособия</p> <p>Учебная аудитория для проведения занятий лекционного типа: комплект учебной мебели, демонстрационное оборудование и учебно-наглядные пособия, презентационное оборудование, используемое программное обеспечение MS Windows, Office MS Windows, DrWeb ES, 7-Zip, MediaPlayer Classic, Яндекс Браузер/ Mozilla Firefox / Internet Explorer, ALT Linux, LibreOffice, AST Test</p> <p>Лаборатория, учебная аудитория для групповых и индивидуальных консультаций, учебная аудитория для текущего контроля и промежуточной аттестации, учебная аудитория для курсового проектирования: комплект учебной мебели, демонстрационное оборудование, лабораторное оборудование, комплект зубчатых колес, установка для определения КПД планетарного редуктора, установка для определения КПД винтовой пары, комплект настольных макетов рычажных механизмов, комплект настольных моделей универсальных одинарных шарниров, комплект настольных моделей и образцы рядовых, ступенчатых, планетарных и дифференциальных зубчатых передач, установка для экспериментального исследования кинематики и динамики машин, натурные разрезы зубчатых и рычажных механизмов, приборы для модельного нарезания зубчатых колес методом огибания, установка на маятниковом подвесе для динамической балансировки ротора, установка для определения момента инерции маховика методом выбега, штангенциркули, тензометры, индикаторные головки, линейки, микрометры, учебно-наглядные пособия</p> <p>Учебная аудитория для курсового проектирования (выполнения курсовых работ): комплект учебной мебели, демонстрационное оборудование, компьютерная техника с возможностью подключения к сети "Интернет" и обеспечением доступа в электронную информационно-образовательную среду, используемое программное обеспечение MS Windows, Office MS Windows, DrWeb ES, 7-Zip, MediaPlayer Classic, Яндекс Браузер/ Mozilla Firefox / Internet Explorer, ALT Linux, LibreOffice, AST Test, Kompas 3D, APM WinMachine</p> <p>Помещение для хранения и профилактического обслуживания учебного оборудования: мебель для хранения и обслуживания учебного</p>	<p>394087, Воронежская область, г. Воронеж, ул. Тимирязева, 13</p> <p>394087, Воронежская область, г. Воронеж, ул. Тимирязева, 13</p> <p>394087, Воронежская область, г. Воронеж, ул. Тимирязева, 13, а.305</p> <p>394087, Воронежская область, г. Воронеж, ул. Тимирязева, 13, а.104</p> <p>394087, Воронежская область, г. Воронеж, ул. Мичурина, 1, а.117, 118</p>

		<p>оборудования, специализированное оборудование для ремонта компьютеров</p> <p>Помещение для хранения и профилактического обслуживания учебного оборудования: мебель для хранения и обслуживания учебного оборудования, наборы демонстрационного оборудования и учебно-наглядных пособий</p> <p>Помещение для самостоятельной работы: комплект учебной мебели, компьютерная техника с возможностью подключения к сети "Интернет" и обеспечением доступа в электронную информационно-образовательную среду, используемое программное обеспечение MS Windows, Office MS Windows, DrWeb ES, 7-Zip, MediaPlayer Classic, Яндекс Браузер/ Mozilla Firefox / Internet Explorer, ALT Linux, LibreOffice, AST Test</p> <p>Помещение для самостоятельной работы: комплект учебной мебели, компьютерная техника с возможностью подключения к сети "Интернет" и обеспечением доступа в электронную информационно-образовательную среду, используемое программное обеспечение MS Windows, Office MS Windows, DrWeb ES, 7-Zip, MediaPlayer Classic, Яндекс Браузер/ Mozilla Firefox / Internet Explorer, ALT Linux, LibreOffice, AST Test</p> <p>Помещение для самостоятельной работы: комплект учебной мебели, компьютерная техника с возможностью подключения к сети "Интернет" и обеспечением доступа в электронную информационно-образовательную среду, используемое программное обеспечение MS Windows, Office MS Windows, DrWeb ES, 7-Zip, MediaPlayer Classic, Яндекс Браузер/ Mozilla Firefox / Internet Explorer, ALT Linux, LibreOffice, AST Test</p>	<p>394087, Воронежская область, г. Воронеж, ул. Тимирязева, 13, а.312</p> <p>394087, Воронежская область, г. Воронеж, ул. Тимирязева, 13, а.219 (с 16 до 20 ч.)</p> <p>394087, Воронежская область, г. Воронеж, ул. Тимирязева, 13, а.321 (с 16 до 20 ч.)</p> <p>394087, Воронежская область, г. Воронеж, ул. Мичурина, 1, а.232а</p>
21	Сопротивление материалов	<p>Учебная аудитория для проведения занятий лекционного типа: комплект учебной мебели, демонстрационное оборудование, учебно-наглядные пособия</p> <p>Учебная аудитория для проведения занятий лекционного типа: комплект учебной мебели, демонстрационное оборудование и учебно-наглядные пособия, презентационное оборудование, используемое программное обеспечение MS Windows, Office MS Windows, DrWeb ES, 7-Zip, MediaPlayer Classic, Яндекс Браузер/ Mozilla Firefox / Internet Explorer, ALT Linux, LibreOffice, AST Test</p> <p>Лаборатория, учебная аудитория для проведения занятий семинарского типа, учебная аудитория для групповых и индивидуальных консультаций, учебная аудитория для текущего контроля и промежуточной аттестации: комплект учебной мебели, лабораторное оборудование: пресс для испытания на сжатие и скалывание деревянных образцов с</p>	<p>394087, Воронежская область, г. Воронеж, ул. Тимирязева, 13</p> <p>394087, Воронежская область, г. Воронеж, ул. Тимирязева, 13</p> <p>394087, Воронежская область, г. Воронеж, ул. Мичурина, 1, а.161</p>

		<p>приспособлением для испытаний на растяжение, испытательная машина для изучения диаграммы растяжения малоуглеродистой стали, пресс гидравлический</p> <p>Лаборатория, учебная аудитория для проведения занятий семинарского типа, учебная аудитория для групповых и индивидуальных консультаций, учебная аудитория для текущего контроля и промежуточной аттестации: комплект учебной мебели, компьютерная техника с возможностью подключения к се-ти "Интернет" и обеспечением доступа в электронную информационно-образовательную среду, используемое программное обеспечение MS Windows, Office MS Windows, DrWeb ES, 7-Zip, MediaPlayer Classic, Яндекс Браузер/ Mozilla Firefox / Internet Explorer, ALT Linux, LibreOffice, AST Test, виртуальная лаборатория</p> <p>Соппротивление материалов, лабораторное оборудование: шкафы, пресс для испытания на сжатие стали, чугуна с приспособлением для испытаний на растяжение, универсальная испытательная машина для определения коэффициента Пуассона, модуля упругости, определения нормальных напряжений при поперечном изгибе балок, машина универсальная</p> <p>Лаборатория, учебная аудитория для проведения занятий семинарского типа, учебная аудитория для групповых и индивидуальных консультаций, учебная аудитория для текущего контроля и промежуточной аттестации: комплект учебной мебели, лабораторное оборудование</p> <p>Лаборатория, учебная аудитория для проведения занятий семинарского типа, учебная аудитория для групповых и индивидуальных консультаций, учебная аудитория для текущего контроля и промежуточной аттестации: комплект учебной мебели, демонстрационное оборудование, компьютерная техника с возможностью подключения к сети "Интернет" и обеспечением доступа в электронную информационно-образовательную среду, используемое программное обеспечение MS Windows, Office MS Windows, DrWeb ES, 7-Zip, MediaPlayer Classic, Яндекс Браузер/ Mozilla Firefox / Internet Explorer, ALT Linux, LibreOffice, AST Test, Kompas 3D, APM WinMachine</p> <p>Помещение для хранения и профилактического обслуживания учебного оборудования: мебель для хранения и обслуживания учебного оборудования, специализированное оборудование для ремонта компьютеров</p> <p>Помещение для хранения и профилактического обслуживания учебного оборудования: мебель для хранения и обслуживания учебного оборудования, наборы демонстрационного оборудования и учебно-</p>	<p>394087, Воронежская область, г. Воронеж, ул. Мичурина, 1, а.162</p> <p>394087, Воронежская область, г. Воронеж, ул. Мичурина, 1, а.163</p> <p>394087, Воронежская область, г. Воронеж, ул. Тимирязева, 13, а.104</p> <p>394087, Воронежская область, г. Воронеж, ул. Мичурина, 1, а.117, 118</p> <p>394087, Воронежская область, г. Воронеж, ул.</p>
--	--	--	---

		<p>наглядных пособий</p> <p>Помещение для самостоятельной работы: комплект учебной мебели, компьютерная техника с возможностью подключения к сети "Интернет" и обеспечением доступа в электронную информационно-образовательную среду, используемое программное обеспечение MS Windows, Office MS Windows, DrWeb ES, 7-Zip, MediaPlayer Classic, Яндекс Браузер/ Mozilla Firefox / Internet Explorer, ALT Linux, LibreOffice, AST Test</p> <p>Помещение для самостоятельной работы: комплект учебной мебели, компьютерная техника с возможностью подключения к сети "Интернет" и обеспечением доступа в электронную информационно-образовательную среду, используемое программное обеспечение MS Windows, Office MS Windows, DrWeb ES, 7-Zip, MediaPlayer Classic, Яндекс Браузер/ Mozilla Firefox / Internet Explorer, ALT Linux, LibreOffice, AST Test</p> <p>Помещение для самостоятельной работы: комплект учебной мебели, компьютерная техника с возможностью подключения к сети "Интернет" и обеспечением доступа в электронную информационно-образовательную среду, используемое программное обеспечение MS Windows, Office MS Windows, DrWeb ES, 7-Zip, MediaPlayer Classic, Яндекс Браузер/ Mozilla Firefox / Internet Explorer, ALT Linux, LibreOffice, AST Test</p>	<p>Тимирязева, 13, а.312</p> <p>394087, Воронежская область, г. Воронеж, ул. Тимирязева, 13, а.219 (с 16 до 20 ч.)</p> <p>394087, Воронежская область, г. Воронеж, ул. Тимирязева, 13, а.321 (с 16 до 20 ч.)</p> <p>394087, Воронежская область, г. Воронеж, ул. Мичурина, 1, а.232а</p>
22	<p>Детали машин, основы конструирования и подъемно-транспортные машины</p>	<p>Учебная аудитория для проведения занятий лекционного типа: комплект учебной мебели, демонстрационное оборудование, учебно-наглядные пособия</p> <p>Учебная аудитория для проведения занятий лекционного типа: комплект учебной мебели, демонстрационное оборудование и учебно-наглядные пособия, презентационное оборудование, используемое программное обеспечение MS Windows, Office MS Windows, DrWeb ES, 7-Zip, MediaPlayer Classic, Яндекс Браузер/ Mozilla Firefox / Internet Explorer, ALT Linux, LibreOffice, AST Test</p> <p>Лаборатория, учебная аудитория для групповых и индивидуальных консультаций, учебная аудитория для текущего контроля и промежуточной аттестации: комплект учебной мебели, демонстрационное оборудование и учебно-наглядные пособия, лабораторное оборудование, установка для определения силы сдвига, распределения сил в резьбовых соединениях (с приспособлениями), установка для испытания подшипников скольжения, установка для испытания подшипников качения, установка для экспериментального определения КПД червячного редуктора, установка для экспериментального определения тяговой способности ременной передачи, установка для</p>	<p>394087, Воронежская область, г. Воронеж, ул. Тимирязева, 13</p> <p>394087, Воронежская область, г. Воронеж, ул. Тимирязева, 13</p> <p>394087, Воронежская область, г. Воронеж, ул. Тимирязева, 13, а.304</p>

		<p>экспериментального определения стабильности срабатывания предохранительной муфты, набор подшипников качения, набор редукторов, лебедка ручная двухскоростная, таль электрическая, таль ручная, штангенциркули, тензометры, индикаторные головки, линейки, микрометры</p> <p>Учебная аудитория для курсового проектирования (выполнения курсовых работ): комплект учебной мебели, демонстрационное оборудование, компьютерная техника с возможностью подключения к сети "Интернет" и обеспечением доступа в электронную информационно-образовательную среду, используемое программное обеспечение MS Windows, Office MS Windows, DrWeb ES, 7-Zip, MediaPlayer Classic, Яндекс Браузер/ Mozilla Firefox / Internet Explorer, ALT Linux, LibreOffice, AST Test, Kompas 3D, APM WinMachine</p> <p>Помещение для хранения и профилактического обслуживания учебного оборудования: мебель для хранения и обслуживания учебного оборудования, специализированное оборудование для ремонта компьютеров</p> <p>Помещение для хранения и профилактического обслуживания учебного оборудования: мебель для хранения и обслуживания учебного оборудования, наборы демонстрационного оборудования и учебно-наглядных пособий</p> <p>Помещение для самостоятельной работы: комплект учебной мебели, компьютерная техника с возможностью подключения к сети "Интернет" и обеспечением доступа в электронную информационно-образовательную среду, используемое программное обеспечение MS Windows, Office MS Windows, DrWeb ES, 7-Zip, MediaPlayer Classic, Яндекс Браузер/ Mozilla Firefox / Internet Explorer, ALT Linux, LibreOffice, AST Test</p> <p>Помещение для самостоятельной работы: комплект учебной мебели, компьютерная техника с возможностью подключения к сети "Интернет" и обеспечением доступа в электронную информационно-образовательную среду, используемое программное обеспечение MS Windows, Office MS Windows, DrWeb ES, 7-Zip, MediaPlayer Classic, Яндекс Браузер/ Mozilla Firefox / Internet Explorer, ALT Linux, LibreOffice, AST Test</p> <p>Помещение для самостоятельной работы: комплект учебной мебели, компьютерная техника с возможностью подключения к сети "Интернет" и обеспечением доступа в электронную информационно-образовательную среду, используемое программное обеспечение MS Windows, Office MS Windows, DrWeb ES, 7-Zip, MediaPlayer Classic, Яндекс Браузер/ Mozilla Firefox / Internet Explorer, ALT Linux, LibreOffice, AST Test</p>	<p>394087, Воронежская область, г. Воронеж, ул. Тимирязева, 13, а.104</p> <p>394087, Воронежская область, г. Воронеж, ул. Мичурина, 1, а.117, 118</p> <p>394087, Воронежская область, г. Воронеж, ул. Тимирязева, 13, а.312</p> <p>394087, Воронежская область, г. Воронеж, ул. Тимирязева, 13, а.219 (с 16 до 20 ч.)</p> <p>394087, Воронежская область, г. Воронеж, ул. Тимирязева, 13, а.321 (с 16 до 20 ч.)</p> <p>394087, Воронежская область, г. Воронеж, ул. Мичурина, 1, а.232а</p>
--	--	--	---

		Firefox / Internet Explorer, ALT Linux, LibreOffice, AST Test	
23	Материаловедение	Учебная аудитория для проведения занятий лекционного типа: комплект учебной мебели, демонстрационное оборудование, учебно-наглядные пособия	394087, Воронежская область, г. Воронеж, ул. Тимирязева, 13
		Учебная аудитория для проведения занятий лекционного типа: комплект учебной мебели, демонстрационное оборудование и учебно-наглядные пособия, презентационное оборудование, используемое программное обеспечение MS Windows, Office MS Windows, DrWeb ES, 7-Zip, MediaPlayer Classic, Яндекс Браузер/ Mozilla Firefox / Internet Explorer, ALT Linux, LibreOffice, AST Test	394087, Воронежская область, г. Воронеж, ул. Тимирязева, 13
		Лаборатория, учебная аудитория для групповых и индивидуальных консультаций, учебная аудитория для текущего контроля и промежуточной аттестации: комплект учебной мебели, демонстрационное оборудование и учебно-наглядные пособия: станок фрезерный, станок настольно-сверлильный, компьютерная техника с возможностью подключения к сети "Интернет" и обеспечением доступа в электронную информационно-образовательную среду, используемое программное обеспечение MS Windows, Office MS Windows, DrWeb ES, 7-Zip, MediaPlayer Classic, Яндекс Браузер/ Mozilla Firefox / Internet Explorer, ALT Linux, LibreOffice, AST Test	394087, Воронежская область, г. Воронеж, ул. Тимирязева, 13, а.231
		Лаборатория, учебная аудитория для групповых и индивидуальных консультаций, учебная аудитория для текущего контроля и промежуточной аттестации: комплект учебной мебели, демонстрационное оборудование и учебно-наглядные пособия: металлографические микроскопы, прибор для измерения твердости Бриннель, прибор для измерения твердости Роквелл, прибор для измерения твердости Виккерс, комплекты плакатов и фотографий микроструктур	394087, Воронежская область, г. Воронеж, ул. Тимирязева, 13, а.232
		Лаборатория, учебная аудитория для групповых и индивидуальных консультаций, учебная аудитория для текущего контроля и промежуточной аттестации: комплект учебной мебели, демонстрационное оборудование и учебно-наглядные пособия: электрические печи, установка компрессорная передвижная, установка для наплавки, головка наплавочная, станок балансировочный, учебные плакаты и справочные таблицы НТД, станок токарный, установка для наплавки в среде защитных газов, установка для наплавки порошковыми проволоками, электрометализатор	394087, Воронежская область, г. Воронеж, ул. Тимирязева, 13, а.110
		Лаборатория, учебная аудитория для групповых и индивидуальных консультаций, учебная аудитория для текущего контроля и	394087, Воронежская область, г. Воронеж, ул.

		<p>промежуточной аттестации: комплект учебной мебели, лабораторное оборудование: токарно-винторезный станок 1К62, токарно-винторезный станок 1А62, токарно-винторезный станок 1А612, токарно-винторезный станок 1Д62, токарно-винторезный станок 1А625Д, токарно-винторезный станок 1А616, вертикально-фрезерный станок 6Н12, горизонтально-расточной станок 262, поперечно-строгальный станок 736, плоскошлифовальный станок 371, 372, обдирочно-заточной станок, сверлильные станки 2Л53, 2В56, настольный сверлильный станок</p> <p>Лаборатория, учебная аудитория для групповых и индивидуальных консультаций, учебная аудитория для текущего контроля и промежуточной аттестации: комплект учебной мебели, лабораторное оборудование: сверла разные</p> <p>Лаборатория, учебная аудитория для групповых и индивидуальных консультаций, учебная аудитория для текущего контроля и промежуточной аттестации: комплект учебной мебели, лабораторное оборудование: горизонтально-фрезерный станок 6Н81, токарно-фрезерный 1И6111П</p> <p>Лаборатория, учебная аудитория для групповых и индивидуальных консультаций, учебная аудитория для текущего контроля и промежуточной аттестации: комплект учебной мебели, лабораторное оборудование: печь муфельная СНОЛ, комплект модельного оборудования, столы для изготовления литейной формы</p> <p>Лаборатория, учебная аудитория для групповых и индивидуальных консультаций, учебная аудитория для текущего контроля и промежуточной аттестации: комплект учебной мебели, лабораторное оборудование: машина электроконтактная для сварки, сварочный трансформатор ТСД-300, сварочный преобразователь ПСО-500, аппарат сварочный, электроды, маска (средство индивидуальной защиты), баллон ацетиленовый, баллон кислородный, газовая горелка, газовый резак, сварочные шланги, очки, редуктор газовый, редуктор ацетиленовый, присадочная проволока, учебные стенды</p> <p>Лаборатория, учебная аудитория для групповых и индивидуальных консультаций, учебная аудитория для текущего контроля и промежуточной аттестации: комплект учебной мебели, лабораторное оборудование: горн кузнечный, молот пневматический МП75, наковальни с набором кузнечных инструментов</p> <p>Помещение для хранения и профилактического обслуживания учебного оборудования: мебель для хранения и обслуживания учебного</p>	<p>Тимирязева, 19, а.5.1.1</p> <p>394087, Воронежская область, г. Воронеж, ул. Тимирязева, 19, а.5.1.2</p> <p>394087, Воронежская область, г. Воронеж, ул. Тимирязева, 19, а.5.1.6</p> <p>394087, Воронежская область, г. Воронеж, ул. Тимирязева, 19, а.5.1.9</p> <p>394087, Воронежская область, г. Воронеж, ул. Тимирязева, 19, а.5.2.1</p> <p>394087, Воронежская область, г. Воронеж, ул. Тимирязева, 19, а.5.2.2</p> <p>394087, Воронежская область, г. Воронеж, ул.</p>
--	--	--	--

		<p>оборудования, специализированное оборудование для ремонта компьютеров</p> <p>Помещение для хранения и профилактического обслуживания учебного оборудования: комплект мебели, компьютерная техника с возможностью подключения к сети "Интернет" и обеспечением доступа в электронную информационно-образовательную среду, используемое программное обеспечение MS Windows, Office MS Windows, DrWeb ES, 7-Zip, MediaPlayer Classic, Яндекс Браузер/ Mozilla Firefox / Internet Explorer, ALT Linux, LibreOffice, AST Test, мебель для хранения и обслуживания учебного оборудования, демонстрационное оборудование и учебно-наглядные пособия</p> <p>Помещение для самостоятельной работы: комплект учебной мебели, компьютерная техника с возможностью подключения к сети "Интернет" и обеспечением доступа в электронную информационно-образовательную среду, используемое программное обеспечение MS Windows, Office MS Windows, DrWeb ES, 7-Zip, MediaPlayer Classic, Яндекс Браузер/ Mozilla Firefox / Internet Explorer, ALT Linux, LibreOffice, AST Test</p> <p>Помещение для самостоятельной работы: комплект учебной мебели, компьютерная техника с возможностью подключения к сети "Интернет" и обеспечением доступа в электронную информационно-образовательную среду, используемое программное обеспечение MS Windows, Office MS Windows, DrWeb ES, 7-Zip, MediaPlayer Classic, Яндекс Браузер/ Mozilla Firefox / Internet Explorer, ALT Linux, LibreOffice, AST Test</p> <p>Помещение для самостоятельной работы: комплект учебной мебели, компьютерная техника с возможностью подключения к сети "Интернет" и обеспечением доступа в электронную информационно-образовательную среду, используемое программное обеспечение MS Windows, Office MS Windows, DrWeb ES, 7-Zip, MediaPlayer Classic, Яндекс Браузер/ Mozilla Firefox / Internet Explorer, ALT Linux, LibreOffice, AST Test</p>	<p>Мичурина, 1, а.117, 118</p> <p>394087, Воронежская область, г. Воронеж, ул. Тимирязева, 13, а.224</p> <p>394087, Воронежская область, г. Воронеж, ул. Тимирязева, 13, а.219 (с 16 до 20 ч.)</p> <p>394087, Воронежская область, г. Воронеж, ул. Тимирязева, 13, а.321 (с 16 до 20 ч.)</p> <p>394087, Воронежская область, г. Воронеж, ул. Мичурина, 1, а.232а</p>
24	Технология конструкционных материалов	<p>Учебная аудитория для проведения занятий лекционного типа: комплект учебной мебели, демонстрационное оборудование, учебно-наглядные пособия</p> <p>Учебная аудитория для проведения занятий лекционного типа: комплект учебной мебели, демонстрационное оборудование и учебно-наглядные пособия, презентационное оборудование, используемое программное обеспечение MS Windows, Office MS Windows, DrWeb ES, 7-Zip, MediaPlayer Classic, Яндекс Браузер/ Mozilla Firefox / Internet Explorer, ALT Linux, LibreOffice, AST Test</p>	<p>394087, Воронежская область, г. Воронеж, ул. Тимирязева, 13</p> <p>394087, Воронежская область, г. Воронеж, ул. Тимирязева, 13</p>

	<p>Лаборатория, учебная аудитория для групповых и индивидуальных консультаций, учебная аудитория для текущего контроля и промежуточной аттестации: комплект учебной мебели, демонстрационное оборудование и учебно-наглядные пособия: станок фрезерный, станок настольно-сверлильный, компьютерная техника с возможностью подключения к сети "Интернет" и обеспечением доступа в электронную информационно-образовательную среду, используемое программное обеспечение MS Windows, Office MS Windows, DrWeb ES, 7-Zip, MediaPlayer Classic, Яндекс Браузер/ Mozilla Firefox / Internet Explorer, ALT Linux, LibreOffice, AST Test</p> <p>Лаборатория, учебная аудитория для групповых и индивидуальных консультаций, учебная аудитория для текущего контроля и промежуточной аттестации: комплект учебной мебели, демонстрационное оборудование и учебно-наглядные пособия: металлографические микроскопы, прибор для измерения твердости Бриннель, прибор для измерения твердости Роквелл, прибор для измерения твердости Виккерс, комплекты плакатов и фотографий микроструктур</p> <p>Лаборатория, учебная аудитория для групповых и индивидуальных консультаций, учебная аудитория для текущего контроля и промежуточной аттестации: комплект учебной мебели, демонстрационное оборудование и учебно-наглядные пособия: электрические печи, установка компрессорная передвижная, установка для наплавки, головка наплавочная, станок балансировочный, учебные плакаты и справочные таблицы НТД, станок токарный, установка для наплавки в среде защитных газов, установка для наплавки порошковыми проволоками, электрометализатор</p> <p>Лаборатория, учебная аудитория для групповых и индивидуальных консультаций, учебная аудитория для текущего контроля и промежуточной аттестации: комплект учебной мебели, лабораторное оборудование: токарно-винторезный станок 1К62, токарно-винторезный станок 1А62, токарно-винторезный станок 1А612, токарно-винторезный станок 1Д62, токарно-винторезный станок 1А625Д, токарно-винторезный станок 1А616, вертикально-фрезерный станок 6Н12, горизонтально-расточной станок 262, поперечно-строгальный станок 736, плоскошлифовальный станок 371, 372, обдирочно-заточной станок, сверлильные станки 2Л53, 2В56, настольный сверлильный станок</p> <p>Лаборатория, учебная аудитория для групповых и индивидуальных консультаций, учебная аудитория для текущего контроля и</p>	<p>394087, Воронежская область, г. Воронеж, ул. Тимирязева, 13, а.231</p> <p>394087, Воронежская область, г. Воронеж, ул. Тимирязева, 13, а.232</p> <p>394087, Воронежская область, г. Воронеж, ул. Тимирязева, 13, а.110</p> <p>394087, Воронежская область, г. Воронеж, ул. Тимирязева, 19, а.5.1.1</p> <p>394087, Воронежская область, г. Воронеж, ул.</p>
--	---	---

		<p>промежуточной аттестации: комплект учебной мебели, лабораторное оборудование: сверла разные</p> <p>Лаборатория, учебная аудитория для групповых и индивидуальных консультаций, учебная аудитория для текущего контроля и промежуточной аттестации: комплект учебной мебели, лабораторное оборудование: горизонтально-фрезерный станок 6Н81, тоcano-фрезерный 1И6111П</p> <p>Лаборатория, учебная аудитория для групповых и индивидуальных консультаций, учебная аудитория для текущего контроля и промежуточной аттестации: комплект учебной мебели, лабораторное оборудование: печь муфельная СНОЛ, комплект модельного оборудования, столы для изготовления литейной формы</p> <p>Лаборатория, учебная аудитория для групповых и индивидуальных консультаций, учебная аудитория для текущего контроля и промежуточной аттестации: комплект учебной мебели, лабораторное оборудование: машина электроконтактная для сварки, сварочный трансформатор ТСД-300, сварочный преобразователь ПСО-500, аппарат сварочный, электроды, маска (средство индивидуальной защиты), баллон ацетиленовый, баллон кислородный, газовая горелка, газовый резак, сварочные шланги, очки, редуктор газовый, редуктор ацетиленовый, присадочная проволока, учебные стенды</p> <p>Лаборатория, учебная аудитория для групповых и индивидуальных консультаций, учебная аудитория для текущего контроля и промежуточной аттестации: комплект учебной мебели, лабораторное оборудование: горн кузнечный, молот пневматический МП75, наковальни с набором кузнечных инструментов</p> <p>Помещение для хранения и профилактического обслуживания учебного оборудования: мебель для хранения и обслуживания учебного оборудования, специализированное оборудование для ремонта компьютеров</p> <p>Помещение для хранения и профилактического обслуживания учебного оборудования: комплект мебели, компьютерная техника с возможностью подключения к сети "Интернет" и обеспечением доступа в электронную информационно-образовательную среду, используемое программное обеспечение MS Windows, Office MS Windows, DrWeb ES, 7-Zip, MediaPlayer Classic, Яндекс Браузер/ Mozilla Firefox / Internet Explorer, ALT Linux, LibreOffice, AST Test, мебель для хранения и обслуживания учебного оборудования, демонстрационное оборудование и учебно-</p>	<p>Тимирязева, 19, а.5.1.2</p> <p>394087, Воронежская область, г. Воронеж, ул. Тимирязева, 19, а.5.1.6</p> <p>394087, Воронежская область, г. Воронеж, ул. Тимирязева, 19, а.5.1.9</p> <p>394087, Воронежская область, г. Воронеж, ул. Тимирязева, 19, а.5.2.1</p> <p>394087, Воронежская область, г. Воронеж, ул. Тимирязева, 19, а.5.2.2</p> <p>394087, Воронежская область, г. Воронеж, ул. Мичурина, 1, а.117, 118</p> <p>394087, Воронежская область, г. Воронеж, ул. Тимирязева, 13, а.224</p>
--	--	---	--

		<p>наглядные пособия</p> <p>Помещение для самостоятельной работы: комплект учебной мебели, компьютерная техника с возможностью подключения к сети "Интернет" и обеспечением доступа в электронную информационно-образовательную среду, используемое программное обеспечение MS Windows, Office MS Windows, DrWeb ES, 7-Zip, MediaPlayer Classic, Яндекс Браузер/ Mozilla Firefox / Internet Explorer, ALT Linux, LibreOffice, AST Test</p> <p>Помещение для самостоятельной работы: комплект учебной мебели, компьютерная техника с возможностью подключения к сети "Интернет" и обеспечением доступа в электронную информационно-образовательную среду, используемое программное обеспечение MS Windows, Office MS Windows, DrWeb ES, 7-Zip, MediaPlayer Classic, Яндекс Браузер/ Mozilla Firefox / Internet Explorer, ALT Linux, LibreOffice, AST Test</p> <p>Помещение для самостоятельной работы: комплект учебной мебели, компьютерная техника с возможностью подключения к сети "Интернет" и обеспечением доступа в электронную информационно-образовательную среду, используемое программное обеспечение MS Windows, Office MS Windows, DrWeb ES, 7-Zip, MediaPlayer Classic, Яндекс Браузер/ Mozilla Firefox / Internet Explorer, ALT Linux, LibreOffice, AST Test</p>	<p>394087, Воронежская область, г. Воронеж, ул. Тимирязева, 13, а.219 (с 16 до 20 ч.)</p> <p>394087, Воронежская область, г. Воронеж, ул. Тимирязева, 13, а.321 (с 16 до 20 ч.)</p> <p>394087, Воронежская область, г. Воронеж, ул. Мичурина, 1, а.232а</p>
25	<p>Основы взаимозаменяемости и технические измерения</p>	<p>Учебная аудитория для проведения занятий лекционного типа: комплект учебной мебели, демонстрационное оборудование, учебно-наглядные пособия</p> <p>Учебная аудитория для проведения занятий лекционного типа: комплект учебной мебели, демонстрационное оборудование и учебно-наглядные пособия, презентационное оборудование, используемое программное обеспечение MS Windows, Office MS Windows, DrWeb ES, 7-Zip, MediaPlayer Classic, Яндекс Браузер/ Mozilla Firefox / Internet Explorer, ALT Linux, LibreOffice, AST Test</p> <p>Лаборатория, учебная аудитория для групповых и индивидуальных консультаций, учебная аудитория для текущего контроля и промежуточной аттестации: комплект учебной мебели, демонстрационное оборудование и учебно-наглядные пособия, лабораторное оборудование: штангенциркули, штангенрейсмасс, меры плоскопараллельные концевые, набор приспособлений для концевых мер, набор угловых мер, угломеры, тип 1-1800 и тип 2-3200, угломер оптический, линейка синусная, микрометры гладкие, глубиномер микрометрический, нутромер микрометрический, индикаторные нутромеры, резьбовые микрометры, тангенциальный зубомер, штангензубомер, рычажно-зубчатые скобы</p>	<p>394087, Воронежская область, г. Воронеж, ул. Тимирязева, 13</p> <p>394087, Воронежская область, г. Воронеж, ул. Тимирязева, 13</p> <p>394087, Воронежская область, г. Воронеж, ул. Тимирязева, 13, а.222</p>

		<p>Помещение для хранения и профилактического обслуживания учебного оборудования: мебель для хранения и обслуживания учебного оборудования, специализированное оборудование для ремонта компьютеров</p> <p>Помещение для хранения и профилактического обслуживания учебного оборудования: мебель для хранения и обслуживания учебного оборудования, наборы демонстрационного оборудования и учебно-наглядных пособий</p> <p>Помещение для самостоятельной работы: комплект учебной мебели, компьютерная техника с возможностью подключения к сети "Интернет" и обеспечением доступа в электронную информационно-образовательную среду, используемое программное обеспечение MS Windows, Office MS Windows, DrWeb ES, 7-Zip, MediaPlayer Classic, Яндекс Браузер/ Mozilla Firefox / Internet Explorer, ALT Linux, LibreOffice, AST Test</p> <p>Помещение для самостоятельной работы: комплект учебной мебели, компьютерная техника с возможностью подключения к сети "Интернет" и обеспечением доступа в электронную информационно-образовательную среду, используемое программное обеспечение MS Windows, Office MS Windows, DrWeb ES, 7-Zip, MediaPlayer Classic, Яндекс Браузер/ Mozilla Firefox / Internet Explorer, ALT Linux, LibreOffice, AST Test</p> <p>Помещение для самостоятельной работы: комплект учебной мебели, компьютерная техника с возможностью подключения к сети "Интернет" и обеспечением доступа в электронную информационно-образовательную среду, используемое программное обеспечение MS Windows, Office MS Windows, DrWeb ES, 7-Zip, MediaPlayer Classic, Яндекс Браузер/ Mozilla Firefox / Internet Explorer, ALT Linux, LibreOffice, AST Test</p>	<p>394087, Воронежская область, г. Воронеж, ул. Мичурина, 1, а.117, 118</p> <p>394087, Воронежская область, г. Воронеж, ул. Тимирязева, 13, а.312</p> <p>394087, Воронежская область, г. Воронеж, ул. Тимирязева, 13, а.219 (с 16 до 20 ч.)</p> <p>394087, Воронежская область, г. Воронеж, ул. Тимирязева, 13, а.321 (с 16 до 20 ч.)</p> <p>394087, Воронежская область, г. Воронеж, ул. Мичурина, 1, а.232а</p>
26	Метрология, стандартизация и сертификация	<p>Учебная аудитория для проведения занятий лекционного типа: комплект учебной мебели, демонстрационное оборудование, учебно-наглядные пособия</p> <p>Учебная аудитория для проведения занятий лекционного типа: комплект учебной мебели, демонстрационное оборудование и учебно-наглядные пособия, презентационное оборудование, используемое программное обеспечение MS Windows, Office MS Windows, DrWeb ES, 7-Zip, MediaPlayer Classic, Яндекс Браузер/ Mozilla Firefox / Internet Explorer, ALT Linux, LibreOffice, AST Test</p> <p>Лаборатория, учебная аудитория для групповых и индивидуальных консультаций, учебная аудитория для текущего контроля и промежуточной аттестации: комплект учебной мебели, демонстрационное</p>	<p>394087, Воронежская область, г. Воронеж, ул. Тимирязева, 13</p> <p>394087, Воронежская область, г. Воронеж, ул. Тимирязева, 13</p> <p>394087, Воронежская область, г. Воронеж, ул. Тимирязева, 13, а.222</p>

		<p>оборудование и учебно-наглядные пособия, лабораторное оборудование: штангенциркули, штангенрейсмасс, меры плоскопараллельные концевые, набор приспособлений для концевых мер, набор угловых мер, угломеры, тип 1-1800 и тип 2-3200, угломер оптический, линейка синусная, микрометры гладкие, глубиномер микрометрический, нутромер микрометрический, индикаторные нутромеры, резьбовые микрометры, тангенциальный зубомер, штангензубомер, рычажно-зубчатые скобы</p> <p>Помещение для хранения и профилактического обслуживания учебного оборудования: мебель для хранения и обслуживания учебного оборудования, специализированное оборудование для ремонта компьютеров</p> <p>Помещение для хранения и профилактического обслуживания учебного оборудования: комплект мебели, компьютерная техника с возможностью подключения к сети "Интернет" и обеспечением доступа в электронную информационно-образовательную среду, используемое программное обеспечение MS Windows, Office MS Windows, DrWeb ES, 7-Zip, MediaPlayer Classic, Яндекс Браузер/ Mozilla Firefox / Internet Explorer, ALT Linux, LibreOffice, AST Test, мебель для хранения и обслуживания учебного оборудования, демонстрационное оборудование и учебно-наглядные пособия</p> <p>Помещение для самостоятельной работы: комплект учебной мебели, компьютерная техника с возможностью подключения к сети "Интернет" и обеспечением доступа в электронную информационно-образовательную среду, используемое программное обеспечение MS Windows, Office MS Windows, DrWeb ES, 7-Zip, MediaPlayer Classic, Яндекс Браузер/ Mozilla Firefox / Internet Explorer, ALT Linux, LibreOffice, AST Test</p> <p>Помещение для самостоятельной работы: комплект учебной мебели, компьютерная техника с возможностью подключения к сети "Интернет" и обеспечением доступа в электронную информационно-образовательную среду, используемое программное обеспечение MS Windows, Office MS Windows, DrWeb ES, 7-Zip, MediaPlayer Classic, Яндекс Браузер/ Mozilla Firefox / Internet Explorer, ALT Linux, LibreOffice, AST Test</p> <p>Помещение для самостоятельной работы: комплект учебной мебели, компьютерная техника с возможностью подключения к сети "Интернет" и обеспечением доступа в электронную информационно-образовательную среду, используемое программное обеспечение MS Windows, Office MS Windows, DrWeb ES, 7-Zip, MediaPlayer Classic, Яндекс Браузер/ Mozilla Firefox / Internet Explorer, ALT Linux, LibreOffice, AST Test</p>	<p>394087, Воронежская область, г. Воронеж, ул. Мичурина, 1, а.117, 118</p> <p>394087, Воронежская область, г. Воронеж, ул. Тимирязева, 13, а.222</p> <p>394087, Воронежская область, г. Воронеж, ул. Тимирязева, 13, а.219 (с 16 до 20 ч.)</p> <p>394087, Воронежская область, г. Воронеж, ул. Тимирязева, 13, а.321 (с 16 до 20 ч.)</p> <p>394087, Воронежская область, г. Воронеж, ул. Мичурина, 1, а.232а</p>
--	--	--	---

27	Теплотехника	<p>Учебная аудитория для проведения занятий лекционного типа: комплект учебной мебели, демонстрационное оборудование, учебно-наглядные пособия</p> <p>Учебная аудитория для проведения занятий лекционного типа: комплект учебной мебели, демонстрационное оборудование и учебно-наглядные пособия, презентационное оборудование, используемое программное обеспечение MS Windows, Office MS Windows, DrWeb ES, 7-Zip, MediaPlayer Classic, Яндекс Браузер/ Mozilla Firefox / Internet Explorer, ALT Linux, LibreOffice, AST Test</p> <p>Лаборатория, учебная аудитория для групповых и индивидуальных консультаций, учебная аудитория для текущего контроля и промежуточной аттестации: комплект учебной мебели, лабораторное оборудование: компрессор двухступенчатый поршневой ГСВ 0,6/12; лабораторная установка для изучения теплоотдачи горизонтального цилиндра в свободном потоке газа; холодильная установка АКФВ-4; паровой котел КТ-500; двигатель Д-37; дизель-генератор 2ч 8,5/11 с оборудованием для снятия теплового баланса; измеритель температурной влажности ТКА и ПКМ-20; компрессор ГСВ 0,6/12; пушка тепловая; стенд КИ-1363Б; тепловентилятор; теплогенератор ТГ-1А; электродвигатель прилавок холодильный; комплект плакатов</p> <p>Помещение для хранения и профилактического обслуживания учебного оборудования: мебель для хранения и обслуживания учебного оборудования, специализированное оборудование для ремонта компьютеров</p> <p>Помещение для хранения и профилактического обслуживания учебного оборудования: комплект мебели, компьютерная техника с возможностью подключения к сети "Интернет" и обеспечением доступа в электронную информационно-образовательную среду, используемое программное обеспечение MS Windows, Office MS Windows, DrWeb ES, 7-Zip, MediaPlayer Classic, Яндекс Браузер/ Mozilla Firefox / Internet Explorer, ALT Linux, LibreOffice, AST Test, мебель для хранения и обслуживания учебного оборудования, демонстрационное оборудование и учебно-наглядные пособия</p> <p>Помещение для самостоятельной работы: комплект учебной мебели, компьютерная техника с возможностью подключения к сети "Интернет" и обеспечением доступа в электронную информационно-образовательную среду, используемое программное обеспечение MS Windows, Office MS Windows, DrWeb ES, 7-Zip, MediaPlayer Classic, Яндекс Браузер/ Mozilla</p>	<p>394087, Воронежская область, г. Воронеж, ул. Тимирязева, 13</p> <p>394087, Воронежская область, г. Воронеж, ул. Тимирязева, 13</p> <p>394087, Воронежская область, г. Воронеж, ул. Тимирязева, 6, лаборатория теплотехники</p> <p>394087, Воронежская область, г. Воронеж, ул. Мичурина, 1, а.117, 118</p> <p>394087, Воронежская область, г. Воронеж, ул. Тимирязева, 13, а.212</p> <p>394087, Воронежская область, г. Воронеж, ул. Тимирязева, 13, а.219 (с 16 до 20 ч.)</p>
----	--------------	---	---

		<p>Firefox / Internet Explorer, ALT Linux, LibreOffice, AST Test</p> <p>Помещение для самостоятельной работы: комплект учебной мебели, компьютерная техника с возможностью подключения к сети "Интернет" и обеспечением доступа в электронную информационно-образовательную среду, используемое программное обеспечение MS Windows, Office MS Windows, DrWeb ES, 7-Zip, MediaPlayer Classic, Яндекс Браузер/ Mozilla Firefox / Internet Explorer, ALT Linux, LibreOffice, AST Test</p> <p>Помещение для самостоятельной работы: комплект учебной мебели, компьютерная техника с возможностью подключения к сети "Интернет" и обеспечением доступа в электронную информационно-образовательную среду, используемое программное обеспечение MS Windows, Office MS Windows, DrWeb ES, 7-Zip, MediaPlayer Classic, Яндекс Браузер/ Mozilla Firefox / Internet Explorer, ALT Linux, LibreOffice, AST Test</p>	<p>394087, Воронежская область, г. Воронеж, ул. Тимирязева, 13, а.321 (с 16 до 20 ч.)</p> <p>394087, Воронежская область, г. Воронеж, ул. Мичурина, 1, а.232а</p>
28	Гидравлика и гидропневмопривод	<p>Учебная аудитория для проведения занятий лекционного типа: комплект учебной мебели, демонстрационное оборудование, учебно-наглядные пособия</p> <p>Учебная аудитория для проведения занятий лекционного типа: комплект учебной мебели, демонстрационное оборудование и учебно-наглядные пособия, презентационное оборудование, используемое программное обеспечение MS Windows, Office MS Windows, DrWeb ES, 7-Zip, MediaPlayer Classic, Google Chrome / Mozilla Firefox / Internet Explorer, ALT Linux, LibreOffice</p> <p>Учебная аудитория для проведения занятий лабораторного типа, учебная аудитория для групповых и индивидуальных консультаций, учебная аудитория для текущего контроля и промежуточной аттестации: комплект учебной мебели, лабораторное оборудование: прибор Рейнольдса, водомер Вентури, установка для исследования потерь по длине и на местных сопротивлениях, установка по определению коэффициента Шези, установка для исследования истечения через отверстия и насадки, установка для испытания объемного гидропривода, установка для демонстрации закона Бернулли, установка для снятия характеристики центробежного насоса, установка для снятия характеристики вихревого насоса и определения рабочей точки насоса, безбашенная автоматическая водокачка, манометры, вакуумметры, счетчики количества жидкости (турбинные), счетчики количества жидкости (индукционные), расходомерные устройства, вискозиметры, ваттметры, комплекты плакатов, стенд для изучения конструкции основных узлов объемного гидропривода, стенд для демонстрации</p>	<p>г. Воронеж, ул. Тимирязева д.13, а.109</p> <p>г. Воронеж, ул. Тимирязева д.13, а.218</p> <p>г. Воронеж, ул. Мичурина д.1, а.1</p>

		<p>основных узлов насосов и лабораторных занятий</p> <p>Помещение для хранения и профилактического обслуживания учебного оборудования: мебель для хранения и обслуживания учебного оборудования, специализированное оборудование для ремонта компьютеров</p> <p>Помещение для хранения и профилактического обслуживания учебного оборудования: комплект мебели, компьютерная техника с возможностью подключения к сети "Интернет" и обеспечением доступа в электронную информационно-образовательную среду, используемое программное обеспечение MS Windows, Office MS Windows, DrWeb ES, 7-Zip, MediaPlayer Classic, Google Chrome / Mozilla Firefox / Internet Explorer, ALT Linux, LibreOffice, мебель для хранения и обслуживания учебного оборудования, демонстрационное оборудование и учебно-наглядные пособия</p> <p>Помещение для самостоятельной работы: комплект учебной мебели, компьютерная техника с возможностью подключения к сети "Интернет" и обеспечением доступа в электронную информационно-образовательную среду, используемое программное обеспечение MS Windows, Office MS Windows, DrWeb ES, 7-Zip, MediaPlayer Classic, Google Chrome / Mozilla Firefox / Internet Explorer, ALT Linux, LibreOffice</p> <p>Помещение для самостоятельной работы: комплект учебной мебели, компьютерная техника с возможностью подключения к сети "Интернет" и обеспечением доступа в электронную информационно-образовательную среду, используемое программное обеспечение MS Windows, Office MS Windows, DrWeb ES, 7-Zip, MediaPlayer Classic, Google Chrome / Mozilla Firefox / Internet Explorer, ALT Linux, LibreOffice</p> <p>Помещение для самостоятельной работы: комплект учебной мебели, компьютерная техника с возможностью подключения к сети "Интернет" и обеспечением доступа в электронную информационно-образовательную среду, используемое программное обеспечение MS Windows, Office MS Windows, DrWeb ES, 7-Zip, MediaPlayer Classic, Google Chrome / Mozilla Firefox / Internet Explorer, ALT Linux, LibreOffice</p>	<p>г. Воронеж, ул. Мичурина д.1, а.117, 118</p> <p>г. Воронеж, ул. Тимирязева д.11, а.411</p> <p>г. Воронеж, ул. Тимирязева д.13, а.219 (с16 до 20 ч.)</p> <p>г. Воронеж, ул. Тимирязева д.13, а.321 (с16 до 20 ч.)</p> <p>г. Воронеж, ул. Мичурина д.1, а.232а (с16 до 20 ч.)</p>
29	Микропроцессорная техника в автомобильном транспорте	<p>Учебная аудитория для проведения занятий лекционного типа: комплект учебной мебели, демонстрационное оборудование, учебно-наглядные пособия</p> <p>Учебная аудитория для проведения занятий лекционного типа: комплект учебной мебели, демонстрационное оборудование и учебно-наглядные пособия, презентационное оборудование, используемое</p>	<p>г. Воронеж, ул. Тимирязева д.13, а.109</p> <p>г. Воронеж, ул. Тимирязева д.13, а.218</p>

		<p>программное обеспечение MS Windows, Office MS Windows, DrWeb ES, 7-Zip, MediaPlayer Classic, Google Chrome / Mozilla Firefox / Internet Explorer, ALT Linux, LibreOffice</p> <p>Учебная аудитория для проведения занятий лабораторного типа, учебная аудитория для групповых и индивидуальных консультаций, учебная аудитория для текущего контроля и промежуточной аттестации: комплект учебной мебели, демонстрационное оборудование и учебно-наглядные пособия: генераторы различных типов, стартеры различных типов, стенд для испытания генераторов, стартеров, системы зажигания, стенд «Схема электрооборудования автомобиля», стенд «Схема электрооборудования трактора», стенд «Схема система зажигания от магнето»; стенд «Схема батарейного зажигания», стенд «Схема контактно-транзисторной системы зажигания», стенд «Схема транзисторной системы зажигания с бесконтактным управлением», стенд «Схема реле-регулятора контактно транзисторного», стенд «Схема реле-регулятора транзисторного», стенд «Свечи зажигания», стенд «Электрическая схема стартера»</p> <p>Помещение для хранения и профилактического обслуживания учебного оборудования: мебель для хранения и обслуживания учебного оборудования, специализированное оборудование для ремонта компьютеров</p> <p>Помещение для хранения и профилактического обслуживания учебного оборудования: комплект мебели, компьютерная техника с возможностью подключения к сети "Интернет" и обеспечением доступа в электронную информационно-образовательную среду, используемое программное обеспечение MS Windows, Office MS Windows, DrWeb ES, 7-Zip, MediaPlayer Classic, Google Chrome / Mozilla Firefox / Internet Explorer, ALT Linux, LibreOffice, мебель для хранения и обслуживания учебного оборудования, демонстрационное оборудование и учебно-наглядные пособия</p> <p>Помещение для самостоятельной работы: комплект учебной мебели, компьютерная техника с возможностью подключения к сети "Интернет" и обеспечением доступа в электронную информационно-образовательную среду, используемое программное обеспечение MS Windows, Office MS Windows, DrWeb ES, 7-Zip, MediaPlayer Classic, Google Chrome / Mozilla Firefox / Internet Explorer, ALT Linux, LibreOffice</p> <p>Помещение для самостоятельной работы: комплект учебной мебели, компьютерная техника с возможностью подключения к сети "Интернет" и</p>	<p>г. Воронеж, ул. Тимирязева д.13, а.208</p> <p>г. Воронеж, ул. Мичурина д.1, а.117, 118</p> <p>г. Воронеж, ул. Тимирязева д.13, а.212</p> <p>г. Воронеж, ул. Тимирязева д.13, а.219 (с16 до 20 ч.)</p> <p>г. Воронеж, ул. Тимирязева д.13, а.321 (с16 до</p>
--	--	--	--

		<p>обеспечением доступа в электронную информационно-образовательную среду, используемое программное обеспечение MS Windows, Office MS Windows, DrWeb ES, 7-Zip, MediaPlayer Classic, Google Chrome / Mozilla Firefox / Internet Explorer, ALT Linux, LibreOffice</p> <p>Помещение для самостоятельной работы: комплект учебной мебели, компьютерная техника с возможностью подключения к сети "Интернет" и обеспечением доступа в электронную информационно-образовательную среду, используемое программное обеспечение MS Windows, Office MS Windows, DrWeb ES, 7-Zip, MediaPlayer Classic, Google Chrome / Mozilla Firefox / Internet Explorer, ALT Linux, LibreOffice</p>	<p>20 ч.)</p> <p>г. Воронеж, ул. Мичурина д.1, а.232а (с16 до 20 ч.)</p>
30	Общая электротехника и электроника	<p>Учебная аудитория для проведения занятий лекционного типа: комплект учебной мебели, демонстрационное оборудование, учебно-наглядные пособия</p> <p>Учебная аудитория для проведения занятий лекционного типа: комплект учебной мебели, демонстрационное оборудование и учебно-наглядные пособия, презентационное оборудование, используемое программное обеспечение MS Windows, Office MS Windows, DrWeb ES, 7-Zip, MediaPlayer Classic, Google Chrome / Mozilla Firefox / Internet Explorer, ALT Linux, LibreOffice</p> <p>Учебная аудитория для проведения занятий лабораторного типа, учебная аудитория для групповых и индивидуальных консультаций, учебная аудитория для текущего контроля и промежуточной аттестации: комплект учебной мебели, компьютерная техника с возможностью подключения к сети "Интернет" и обеспечением доступа в электронную информационно-образовательную среду, используемое программное обеспечение MS Windows, Office MS Windows, DrWeb ES, 7-Zip, MediaPlayer Classic, Google Chrome / Mozilla Firefox / Internet Explorer, ALT Linux, LibreOffice , демонстрационное оборудование и учебно-наглядные пособия, учебно-лабораторный комплекс</p> <p>Учебная аудитория для проведения занятий лабораторного типа, учебная аудитория для групповых и индивидуальных консультаций, учебная аудитория для текущего контроля и промежуточной аттестации: комплект учебной мебели, демонстрационное оборудование и учебно-наглядные пособия: учебно - лабораторный комплекс, трансформатор</p> <p>Помещение для хранения и профилактического обслуживания учебного оборудования: мебель для хранения и обслуживания учебного оборудования, специализированное оборудование для ремонта компьютеров</p>	<p>г. Воронеж, ул. Тимирязева д.13, а.109</p> <p>г. Воронеж, ул. Тимирязева д.13, а.218</p> <p>г. Воронеж, ул. Тимирязева д.13, а.102а</p> <p>г. Воронеж, ул. Тимирязева д.13, а.310</p> <p>г. Воронеж, ул. Мичурина д.1, а.117, 118</p>

		<p>Помещение для хранения и профилактического обслуживания учебного оборудования: комплект мебели, компьютерная техника с возможностью подключения к сети "Интернет" и обеспечением доступа в электронную информационно-образовательную среду, используемое программное обеспечение MS Windows, Office MS Windows, DrWeb ES, 7-Zip, MediaPlayer Classic, Google Chrome / Mozilla Firefox / Internet Explorer, ALT Linux, LibreOffice, мебель для хранения и обслуживания учебного оборудования, демонстрационное оборудование и учебно-наглядные пособия</p> <p>Помещение для самостоятельной работы: комплект учебной мебели, компьютерная техника с возможностью подключения к сети "Интернет" и обеспечением доступа в электронную информационно-образовательную среду, используемое программное обеспечение MS Windows, Office MS Windows, DrWeb ES, 7-Zip, MediaPlayer Classic, Google Chrome / Mozilla Firefox / Internet Explorer, ALT Linux, LibreOffice</p> <p>Помещение для самостоятельной работы: комплект учебной мебели, компьютерная техника с возможностью подключения к сети "Интернет" и обеспечением доступа в электронную информационно-образовательную среду, используемое программное обеспечение MS Windows, Office MS Windows, DrWeb ES, 7-Zip, MediaPlayer Classic, Google Chrome / Mozilla Firefox / Internet Explorer, ALT Linux, LibreOffice</p> <p>Помещение для самостоятельной работы: комплект учебной мебели, компьютерная техника с возможностью подключения к сети "Интернет" и обеспечением доступа в электронную информационно-образовательную среду, используемое программное обеспечение MS Windows, Office MS Windows, DrWeb ES, 7-Zip, MediaPlayer Classic, Google Chrome / Mozilla Firefox / Internet Explorer, ALT Linux, LibreOffice</p>	<p>г. Воронеж, ул. Тимирязева д.13, а.308</p> <p>г. Воронеж, ул. Тимирязева д.13, а.219 (с16 до 20 ч.)</p> <p>г. Воронеж, ул. Тимирязева д.13, а.321 (с16 до 20 ч.)</p> <p>г. Воронеж, ул. Мичурина д.1, а.232а (с16 до 20 ч.)</p>
31	Введение в профессиональную деятельность отрасли	<p>Учебная аудитория для проведения занятий лекционного типа: комплект учебной мебели, демонстрационное оборудование, учебно-наглядные пособия</p> <p>Учебная аудитория для проведения занятий лекционного типа: комплект учебной мебели, демонстрационное оборудование и учебно-наглядные пособия, презентационное оборудование, используемое программное обеспечение MS Windows, Office MS Windows, DrWeb ES, 7-Zip, MediaPlayer Classic, Google Chrome / Mozilla Firefox / Internet Explorer, ALT Linux, LibreOffice</p> <p>Учебная аудитория для проведения занятий семинарского типа, учебная аудитория для групповых и индивидуальных консультаций,</p>	<p>г. Воронеж, ул. Тимирязева д.13, а.109</p> <p>г. Воронеж, ул. Тимирязева д.13, а.218</p> <p>г. Воронеж, ул. Тимирязева д.13, а.8</p>

		<p>учебная аудитория для текущего контроля и промежуточной аттестации: демонстрационное оборудование и учебно-наглядные пособия: автомобиль (разрез), двигатели (разрезы), коробки передач автомобилей (разрезы), вариаторная коробка передач (разрез), двигатель с впрыском бензина (разрез)</p> <p>Учебная аудитория для проведения занятий семинарского типа, учебная аудитория для групповых и индивидуальных консультаций, учебная аудитория для текущего контроля и промежуточной аттестации: комплект учебной мебели, демонстрационное оборудование и учебно-наглядные пособия: двигатели (разрезы), элементы двигателя (ТНВД), форсунки, карбюраторы, подкачивающие насосы, стенд «КШМ и ГРМ»,стенд «Система питания карбюраторного двигателя», стенд «Система питания дизельного двигателя», стенд «Система питания двигателя с впрыском топлива»</p> <p>Учебная аудитория для проведения занятий семинарского типа, учебная аудитория для групповых и индивидуальных консультаций, учебная аудитория для текущего контроля и промежуточной аттестации: комплект учебной мебели, демонстрационное оборудование и учебно-наглядные пособия: трактор, трактор (разрез),трансмиссия трактора (разрез),ведущий мост трактора (разрез), ведущий мост автомобиля (разрез), механизмы поворота тракторов, главная передача трактора, коробка передач трактора (разрез), рулевой механизм трактора (разрез), элементы трансмиссии, рабочего оборудования, ходовой части (сцепление, насосы, силовые цилиндры и т.д.), стенд «Пневматическая тормозная система», стенд «Рулевое управление и ГНС трактора», стенд «Работа рулевой трапеции»</p> <p>Учебная аудитория для проведения занятий семинарского типа, учебная аудитория для групповых и индивидуальных консультаций, учебная аудитория для текущего контроля и промежуточной аттестации: комплект учебной мебели, демонстрационное оборудование и учебно-наглядные пособия: тракторы (разрезы), автомобили (разрезы), вал отбора мощности трактора (разрез)</p> <p>Учебная аудитория для проведения занятий семинарского типа, учебная аудитория для групповых и индивидуальных консультаций, учебная аудитория для текущего контроля и промежуточной аттестации: комплект учебной мебели, демонстрационное оборудование и учебно-наглядные пособия: генераторы различных типов, стартеры различных типов, стенд для испытания генераторов, стартеров, системы зажигания,</p>	<p>г. Воронеж, ул. Тимирязева д.13, а.9</p> <p>г. Воронеж, ул. Тимирязева д.13, а.10</p> <p>г. Воронеж, ул. Тимирязева д.13, а.11</p> <p>г. Воронеж, ул. Тимирязева д.13, а.208</p>
--	--	--	---

		<p>стенд «Схема электрооборудования автомобиля», стенд «Схема электрооборудования трактора», стенд «Схема система зажигания от магнето»; стенд «Схема батарейного зажигания», стенд «Схема контактно-транзисторной системы зажигания», стенд «Схема транзисторной системы зажигания с бесконтактным управлением», стенд «Схема реле-регулятора контактно транзисторного», стенд «Схема реле-регулятора транзисторного», стенд «Свечи зажигания», стенд «Электрическая схема стартера»</p> <p>Учебная аудитория для проведения занятий семинарского типа, учебная аудитория для групповых и индивидуальных консультаций, учебная аудитория для текущего контроля и промежуточной аттестации: демонстрационное оборудование и учебно-наглядные пособия: стенды для испытания топливной аппаратуры, стенд для испытания ГНС, лабораторное оборудование, диагностический комплекс, кран-балка</p> <p>Учебная аудитория для проведения занятий семинарского типа, учебная аудитория для групповых и индивидуальных консультаций, учебная аудитория для текущего контроля и промежуточной аттестации: демонстрационное оборудование и учебно-наглядные пособия: стенды обкаточно-тормозные, стенд для испытания ГНС, трак-тор Беларусь-1221, трактор МТЗ-80, трактор ЛТЗ-60АВ, трактор Т-25, автомобиль ГАЗ (дорожная лаборатория), станок токарно-винторезный, станок фрезерный, станок настольно-сверлильный, компрессор, кран-балка, лабораторное оборудование, приборы для измерения уровня шума, диагностический комплекс</p> <p>Учебная аудитория для проведения занятий семинарского типа, учебная аудитория для групповых и индивидуальных консультаций, учебная аудитория для текущего контроля и промежуточной аттестации, учебная аудитория для курсового проектирования (выполнения курсовых работ): комплект учебной мебели, демонстрационное оборудование и учебно-наглядные пособия, презентационное оборудование, используемое программное обеспечение MS Windows, Office MS Windows, DrWeb ES, 7-Zip, MediaPlayer Classic, Google Chrome / Mozilla Firefox / Internet Explorer, ALT Linux, LibreOffice</p> <p>Помещение для хранения и профилактического обслуживания учебного оборудования: мебель для хранения и обслуживания учебного оборудования, специализированное оборудование для ремонта компьютеров</p> <p>Помещение для хранения и профилактического обслуживания</p>	<p>г. Воронеж, ул. Тимирязева д.13, а.1</p> <p>г. Воронеж, ул. Тимирязева д.13, а.2</p> <p>г. Воронеж, ул. Тимирязева д.13, а.3</p> <p>г. Воронеж, ул. Мичурина д.1, а.117, 118</p>
--	--	--	---

		<p>учебного оборудования: комплект мебели, компьютерная техника с возможностью подключения к сети "Интернет" и обеспечением доступа в электронную информационно-образовательную среду, используемое программное обеспечение MS Windows, Office MS Windows, DrWeb ES, 7-Zip, MediaPlayer Classic, Google Chrome / Mozilla Firefox / Internet Explorer, ALT Linux, LibreOffice, мебель для хранения и обслуживания учебного оборудования, демонстрационное оборудование и учебно-наглядные пособия</p> <p>Помещение для самостоятельной работы: комплект учебной мебели, компьютерная техника с возможностью подключения к сети "Интернет" и обеспечением доступа в электронную информационно-образовательную среду, используемое программное обеспечение MS Windows, Office MS Windows, DrWeb ES, 7-Zip, MediaPlayer Classic, Google Chrome / Mozilla Firefox / Internet Explorer, ALT Linux, LibreOffice</p> <p>Помещение для самостоятельной работы: комплект учебной мебели, компьютерная техника с возможностью подключения к сети "Интернет" и обеспечением доступа в электронную информационно-образовательную среду, используемое программное обеспечение MS Windows, Office MS Windows, DrWeb ES, 7-Zip, MediaPlayer Classic, Google Chrome / Mozilla Firefox / Internet Explorer, ALT Linux, LibreOffice</p> <p>Помещение для самостоятельной работы: комплект учебной мебели, компьютерная техника с возможностью подключения к сети "Интернет" и обеспечением доступа в электронную информационно-образовательную среду, используемое программное обеспечение MS Windows, Office MS Windows, DrWeb ES, 7-Zip, MediaPlayer Classic, Google Chrome / Mozilla Firefox / Internet Explorer, ALT Linux, LibreOffice</p>	<p>г. Воронеж, ул. Тимирязева д.13, а.212</p> <p>г. Воронеж, ул. Тимирязева д.13, а.219 (с16 до 20 ч.)</p> <p>г. Воронеж, ул. Тимирязева д.13, а.321 (с16 до 20 ч.)</p> <p>г. Воронеж, ул. Мичурина д.1, а.232а (с16 до 20 ч.)</p>
32	Охрана труда на автотранспортных предприятиях	<p>Учебная аудитория для проведения занятий лекционного типа: комплект учебной мебели, демонстрационное оборудование, учебно-наглядные пособия</p> <p>Учебная аудитория для проведения занятий лекционного типа: комплект учебной мебели, демонстрационное оборудование и учебно-наглядные пособия, презентационное оборудование, используемое программное обеспечение MS Windows, Office MS Windows, DrWeb ES, 7-Zip, MediaPlayer Classic, Яндекс Браузер/ Mozilla Firefox / Internet Explorer, ALT Linux, LibreOffice, AST Test</p> <p>Лаборатория, учебная аудитория для групповых и индивидуальных консультаций, учебная аудитория для текущего контроля и</p>	<p>394087, Воронежская область, г. Воронеж, ул. Тимирязева, 13</p> <p>394087, Воронежская область, г. Воронеж, ул. Тимирязева, 13</p> <p>394087, Воронежская область, г. Воронеж, ул. Тимирязева, 11, а.418</p>

		<p>промежуточной аттестации: комплект учебной мебели, демонстрационное оборудование, лабораторное оборудование, учебно-наглядные пособия: стенды по электробезопасности, освещению, пожарной безопасности</p> <p>Лаборатория, учебная аудитория для групповых и индивидуальных консультаций, учебная аудитория для текущего контроля и промежуточной аттестации: комплект учебной мебели, демонстрационное оборудование, лабораторное оборудование, учебно-наглядные пособия: стенды по оценке качеств воздушной среды, параметров искусственного освещения и электробезопасности</p> <p>Лаборатория, учебная аудитория для групповых и индивидуальных консультаций, учебная аудитория для текущего контроля и промежуточной аттестации: комплект учебной мебели, демонстрационное оборудование, учебно-наглядные пособия: стенды по замеру радиации, микроклимата, запыленности, пожарной безопасности</p> <p>Помещение для хранения и профилактического обслуживания учебного оборудования: мебель для хранения и обслуживания учебного оборудования, специализированное оборудование для ремонта компьютеров</p> <p>Помещение для хранения и профилактического обслуживания учебного оборудования: комплект мебели, компьютерная техника с возможностью подключения к сети "Интернет" и обеспечением доступа в электронную информационно-образовательную среду, используемое программное обеспечение MS Windows, Office MS Windows, DrWeb ES, 7-Zip, MediaPlayer Classic, Яндекс Браузер/ Mozilla Firefox / Internet Explorer, ALT Linux, LibreOffice, AST Test, мебель для хранения и обслуживания учебного оборудования, демонстрационное оборудование и учебно-наглядные пособия</p> <p>Помещение для самостоятельной работы: комплект учебной мебели, компьютерная техника с возможностью подключения к сети "Интернет" и обеспечением доступа в электронную информационно-образовательную среду, используемое программное обеспечение MS Windows, Office MS Windows, DrWeb ES, 7-Zip, MediaPlayer Classic, Яндекс Браузер/ Mozilla Firefox / Internet Explorer, ALT Linux, LibreOffice, AST Test</p> <p>Помещение для самостоятельной работы: комплект учебной мебели, компьютерная техника с возможностью подключения к сети "Интернет" и обеспечением доступа в электронную информационно-образовательную среду, используемое программное обеспечение MS Windows, Office MS Windows, DrWeb ES, 7-Zip, MediaPlayer Classic, Яндекс Браузер/ Mozilla</p>	<p>394087, Воронежская область, г. Воронеж, ул. Тимирязева, 11, а.419</p> <p>394087, Воронежская область, г. Воронеж, ул. Тимирязева, 11, а.423</p> <p>394087, Воронежская область, г. Воронеж, ул. Мичурина, 1, а.117, 118</p> <p>394087, Воронежская область, г. Воронеж, ул. Тимирязева, 11, а.411</p> <p>394087, Воронежская область, г. Воронеж, ул. Тимирязева, 13, а.219 (с 16 до 20 ч.)</p> <p>394087, Воронежская область, г. Воронеж, ул. Тимирязева, 13, а.321 (с 16 до 20 ч.)</p>
--	--	--	---

		<p>Firefox / Internet Explorer, ALT Linux, LibreOffice, AST Test</p> <p>Помещение для самостоятельной работы: комплект учебной мебели, компьютерная техника с возможностью подключения к сети "Интернет" и обеспечением доступа в электронную информационно-образовательную среду, используемое программное обеспечение MS Windows, Office MS Windows, DrWeb ES, 7-Zip, MediaPlayer Classic, Яндекс Браузер/ Mozilla Firefox / Internet Explorer, ALT Linux, LibreOffice, AST Test</p>	394087, Воронежская область, г. Воронеж, ул. Мичурина, 1, а.232а
33	Топливо и смазочные материалы	<p>Учебная аудитория для проведения занятий лекционного типа: комплект учебной мебели, демонстрационное оборудование, учебно-наглядные пособия</p> <p>Учебная аудитория для проведения занятий лекционного типа: комплект учебной мебели, демонстрационное оборудование и учебно-наглядные пособия, презентационное оборудование, используемое программное обеспечение MS Windows, Office MS Windows, DrWeb ES, 7-Zip, MediaPlayer Classic, Яндекс Браузер/ Mozilla Firefox / Internet Explorer, ALT Linux, LibreOffice, AST Test</p> <p>Лаборатория, учебная аудитория для групповых и индивидуальных консультаций, учебная аудитория для текущего контроля и промежуточной аттестации: комплект учебной мебели, демонстрационное оборудование, и учебно-наглядные пособия: установка для определения содержания воды в нефтепродуктах методом выпаривания, установка для определения температуры помутнения и начала кристаллизации дизельного топлива, прибор для фракционной разгонки, прибор для определения кинематической вязкости нефтепродуктов, пенетrometer для пластичных смазок, установка для определения термоокислительной стабильности масел методом Папок, установка для определения термоокислительной стабильности моторных масел, газоанализатор, пластомер, установка для определения температуры вспышки и воспламенения, прибор для определения содержания смол, установка для определения температуры каплепадения</p> <p>Помещение для хранения и профилактического обслуживания учебного оборудования: мебель для хранения и обслуживания учебного оборудования, специализированное оборудование для ремонта компьютеров</p> <p>Помещение для хранения и профилактического обслуживания учебного оборудования: комплект мебели, компьютерная техника с возможностью подключения к сети "Интернет" и обеспечением доступа в электронную информационно-образовательную среду, используемое</p>	<p>394087, Воронежская область, г. Воронеж, ул. Тимирязева, 13</p> <p>394087, Воронежская область, г. Воронеж, ул. Тимирязева, 13</p> <p>394087, Воронежская область, г. Воронеж, ул. Тимирязева, 13, а.227</p> <p>394087, Воронежская область, г. Воронеж, ул. Мичурина, 1, а.117, 118</p> <p>394087, Воронежская область, г. Воронеж, ул. Тимирязева, 13, а.212</p>

		<p>программное обеспечение MS Windows, Office MS Windows, DrWeb ES, 7-Zip, MediaPlayer Classic, Яндекс Браузер/ Mozilla Firefox / Internet Explorer, ALT Linux, LibreOffice, AST Test, мебель для хранения и обслуживания учебного оборудования, демонстрационное оборудование и учебно-наглядные пособия</p> <p>Помещение для самостоятельной работы: комплект учебной мебели, компьютерная техника с возможностью подключения к сети "Интернет" и обеспечением доступа в электронную информационно-образовательную среду, используемое программное обеспечение MS Windows, Office MS Windows, DrWeb ES, 7-Zip, MediaPlayer Classic, Яндекс Браузер/ Mozilla Firefox / Internet Explorer, ALT Linux, LibreOffice, AST Test</p> <p>Помещение для самостоятельной работы: комплект учебной мебели, компьютерная техника с возможностью подключения к сети "Интернет" и обеспечением доступа в электронную информационно-образовательную среду, используемое программное обеспечение MS Windows, Office MS Windows, DrWeb ES, 7-Zip, MediaPlayer Classic, Яндекс Браузер/ Mozilla Firefox / Internet Explorer, ALT Linux, LibreOffice, AST Test</p> <p>Помещение для самостоятельной работы: комплект учебной мебели, компьютерная техника с возможностью подключения к сети "Интернет" и обеспечением доступа в электронную информационно-образовательную среду, используемое программное обеспечение MS Windows, Office MS Windows, DrWeb ES, 7-Zip, MediaPlayer Classic, Яндекс Браузер/ Mozilla Firefox / Internet Explorer, ALT Linux, LibreOffice, AST Test</p>	<p>394087, Воронежская область, г. Воронеж, ул. Тимирязева, 13, а.219 (с 16 до 20 ч.)</p> <p>394087, Воронежская область, г. Воронеж, ул. Тимирязева, 13, а.321 (с 16 до 20 ч.)</p> <p>394087, Воронежская область, г. Воронеж, ул. Мичурина, 1, а.232а</p>
34	<p>Организация автомобильных перевозок и безопасность движения</p>	<p>Учебная аудитория для проведения занятий лекционного типа: комплект учебной мебели, демонстрационное оборудование, учебно-наглядные пособия</p> <p>Учебная аудитория для проведения занятий лекционного типа: комплект учебной мебели, демонстрационное оборудование и учебно-наглядные пособия, презентационное оборудование, используемое программное обеспечение MS Windows, Office MS Windows, DrWeb ES, 7-Zip, MediaPlayer Classic, Google Chrome / Mozilla Firefox / Internet Explorer, ALT Linux, LibreOffice</p> <p>Учебная аудитория для проведения занятий семинарского типа, учебная аудитория для групповых и индивидуальных консультаций, учебная аудитория для текущего контроля и промежуточной аттестации: комплект учебной мебели, демонстрационное оборудование и учебно-наглядные пособия: динамометр, тахометр, плотномер, провода соединительные, провода высоковольтные, стенд испытательный, учебные</p>	<p>г. Воронеж, ул. Тимирязева д.13, а.109</p> <p>г. Воронеж, ул. Тимирязева д.13, а.218</p> <p>г. Воронеж, ул. Тимирязева д.13, а.111</p>

		<p>плакаты и справочные таблицы НТД</p> <p>Учебная аудитория для проведения занятий семинарского типа, учебная аудитория для групповых и индивидуальных консультаций, учебная аудитория для текущего контроля и промежуточной аттестации: комплект учебной мебели, демонстрационное оборудование, преобразователь частоты, пульт микшерный, система обработки данных, система сбора данных, тензобалка, модель тракторной навесной системы, модель дорожного полотна, модель маятника с переменным аэродинамическим со-противлением, блок питания, датчик топлива, усилитель тензометрический, регистратор с блоком питания, осциллограф, образцы измерительных датчиков, индикатор часового типа, набор разновесов, система обработки данных, учебно-наглядные пособия</p> <p>Учебная аудитория для проведения занятий семинарского типа, учебная аудитория для групповых и индивидуальных консультаций, учебная аудитория для текущего контроля и промежуточной аттестации: комплект учебной мебели, демонстрационное оборудование, видеокласс, монитор, программируемая клавиатура, однополосный сканер штрихкода, фискальный регистратор, дисплей покупателя, рабочее место «АЗС», используемое программное обеспечение MS Windows, Office MS Windows, DrWeb ES, 7-Zip, MediaPlayer Classic, Google Chrome / Mozilla Firefox / Internet Explorer, ALT Linux, LibreOffice</p> <p>Учебная аудитория для проведения занятий семинарского типа, учебная аудитория для групповых и индивидуальных консультаций, учебная аудитория для текущего контроля и промежуточной аттестации: комплект учебной мебели, демонстрационное оборудование: макеты перекрестков, тренажеры регулируемого и нерегулируемого перекрестков, макет сигналов регулировщика, учебно-наглядные пособия, набор учебных плакатов и стендов по правилам дорожного движения</p> <p>Помещение для хранения и профилактического обслуживания учебного оборудования: мебель для хранения и обслуживания учебного оборудования, специализированное оборудование для ремонта компьютеров</p> <p>Помещение для хранения и профилактического обслуживания учебного оборудования: комплект мебели, компьютерная техника с возможностью подключения к сети "Интернет" и обеспечением доступа в электронную информационно-образовательную среду, используемое программное обеспечение MS Windows, Office MS Windows, DrWeb ES, 7-Zip, MediaPlayer Classic, Google Chrome / Mozilla Firefox / Internet Explorer,</p>	<p>г. Воронеж, ул. Тимирязева д.11, а.426</p> <p>г. Воронеж, ул. Тимирязева д.11, а.428</p> <p>г. Воронеж, ул. Тимирязева д.13, а.214</p> <p>г. Воронеж, ул. Мичурина д.1, а.117, 118</p> <p>г. Воронеж, ул. Тимирязева д.13, а.224</p>
--	--	---	---

		<p>ALT Linux, LibreOffice, мебель для хранения и обслуживания учебного оборудования, демонстрационное оборудование и учебно-наглядные пособия</p> <p>Помещение для самостоятельной работы: комплект учебной мебели, компьютерная техника с возможностью подключения к сети "Интернет" и обеспечением доступа в электронную информационно-образовательную среду, используемое программное обеспечение MS Windows, Office MS Windows, DrWeb ES, 7-Zip, MediaPlayer Classic, Google Chrome / Mozilla Firefox / Internet Explorer, ALT Linux, LibreOffice</p> <p>Помещение для самостоятельной работы: комплект учебной мебели, компьютерная техника с возможностью подключения к сети "Интернет" и обеспечением доступа в электронную информационно-образовательную среду, используемое программное обеспечение MS Windows, Office MS Windows, DrWeb ES, 7-Zip, MediaPlayer Classic, Google Chrome / Mozilla Firefox / Internet Explorer, ALT Linux, LibreOffice</p> <p>Помещение для самостоятельной работы: комплект учебной мебели, компьютерная техника с возможностью подключения к сети "Интернет" и обеспечением доступа в электронную информационно-образовательную среду, используемое программное обеспечение MS Windows, Office MS Windows, DrWeb ES, 7-Zip, MediaPlayer Classic, Google Chrome / Mozilla Firefox / Internet Explorer, ALT Linux, LibreOffice</p>	<p>г. Воронеж, ул. Тимирязева д.13, а.219 (с16 до 20 ч.)</p> <p>г. Воронеж, ул. Тимирязева д.13, а.321 (с16 до 20 ч.)</p> <p>г. Воронеж, ул. Мичурина д.1, а.232а (с16 до 20 ч.)</p>
35	<p>Конструкция и эксплуатационные свойства транспортных и транспортно-технологических машин и комплексов</p>	<p>Учебная аудитория для проведения занятий лекционного типа: комплект учебной мебели, демонстрационное оборудование, учебно-наглядные пособия</p> <p>Учебная аудитория для проведения занятий лекционного типа: комплект учебной мебели, демонстрационное оборудование и учебно-наглядные пособия, презентационное оборудование, используемое программное обеспечение MS Windows, Office MS Windows, DrWeb ES, 7-Zip, MediaPlayer Classic, Google Chrome / Mozilla Firefox / Internet Explorer, ALT Linux, LibreOffice</p> <p>Учебная аудитория для проведения занятий лабораторного типа, учебная аудитория для групповых и индивидуальных консультаций, учебная аудитория для текущего контроля и промежуточной аттестации: демонстрационное оборудование и учебно-наглядные пособия: автомобиль (разрез), двигатели (разрезы), коробки передач автомобилей (разрезы), вариаторная коробка передач (разрез), двигатель с впрыском бензина (разрез)</p> <p>Учебная аудитория для проведения занятий лабораторного типа,</p>	<p>г. Воронеж, ул. Тимирязева д.13, а.109</p> <p>г. Воронеж, ул. Тимирязева д.13, а.218</p> <p>г. Воронеж, ул. Тимирязева д.13, а.8</p> <p>г. Воронеж, ул. Тимирязева д.13, а.9</p>

		<p>учебная аудитория для групповых и индивидуальных консультаций, учебная аудитория для текущего контроля и промежуточной аттестации: комплект учебной мебели, демонстрационное оборудование и учебно-наглядные пособия: двигатели (разрезы), элементы двигателя (ТНВД), форсунки, карбюраторы, подкачивающие насосы, стенд «КШМ и ГРМ»,стенд «Система питания карбюраторного двигателя», стенд «Система питания дизельного двигателя», стенд «Система питания двигателя с впрыском топлива»</p> <p>Учебная аудитория для проведения занятий лабораторного типа, учебная аудитория для групповых и индивидуальных консультаций, учебная аудитория для текущего контроля и промежуточной аттестации: комплект учебной мебели, демонстрационное оборудование и учебно-наглядные пособия: трактор, трактор (разрез),трансмиссия трактора (разрез),ведущий мост трактора (разрез), ведущий мост автомобиля (разрез), механизмы поворота тракторов, главная передача трактора, коробка передач трактора (разрез), рулевой механизм трактора (разрез), элементы трансмиссии, рабочего оборудования, ходовой части (сцепление, насосы, силовые цилиндры и т.д.), стенд «Пневматическая тормозная система», стенд «Рулевое управление и ГНС трактора», стенд «Работа рулевой трапеции»</p> <p>Учебная аудитория для проведения занятий лабораторного типа, учебная аудитория для групповых и индивидуальных консультаций, учебная аудитория для текущего контроля и промежуточной аттестации: комплект учебной мебели, демонстрационное оборудование и учебно-наглядные пособия: тракторы (разрезы), автомобили (разрезы), вал отбора мощности трактора (разрез)</p> <p>Учебная аудитория для проведения занятий лабораторного типа, учебная аудитория для групповых и индивидуальных консультаций, учебная аудитория для текущего контроля и промежуточной аттестации: комплект учебной мебели, демонстрационное оборудование и учебно-наглядные пособия: генераторы различных типов, стартеры различных типов, стенд для испытания генераторов, стартеров, системы зажигания, стенд «Схема электрооборудования автомобиля», стенд «Схема электрооборудования трактора», стенд «Схема система зажигания от магнето»; стенд «Схема батарейного зажигания», стенд «Схема контактно-транзисторной системы зажигания», стенд «Схема транзисторной системы зажигания с бесконтактным управлением», стенд «Схема реле-регулятора контактно транзисторного», стенд «Схема реле-регулятора</p>	<p>г. Воронеж, ул. Тимирязева д.13, а.10</p> <p>г. Воронеж, ул. Тимирязева д.13, а.11</p> <p>г. Воронеж, ул. Тимирязева д.13, а.208</p>
--	--	---	---

		<p>транзисторного», стенд «Свечи зажигания», стенд «Электрическая схема стартера»</p> <p>Учебная аудитория для проведения занятий лабораторного типа, учебная аудитория для групповых и индивидуальных консультаций, учебная аудитория для текущего контроля и промежуточной аттестации: демонстрационное оборудование и учебно-наглядные пособия: стенды для испытания топливной аппаратуры, стенд для испытания ГНС, лабораторное оборудование, диагностический комплекс, кран-балка</p> <p>Учебная аудитория для проведения занятий лабораторного типа, учебная аудитория для групповых и индивидуальных консультаций, учебная аудитория для текущего контроля и промежуточной аттестации: демонстрационное оборудование и учебно-наглядные пособия: стенды обкаточно-тормозные, стенд для испытания ГНС, трак-тор Беларусь-1221, трактор МТЗ-80, трактор ЛТЗ-60АВ, трактор Т-25, автомобиль ГАЗ (дорожная лаборатория), станок токарно-винторезный, станок фрезерный, станок настольно-сверлильный, компрессор, кран-балка, лабораторное оборудование, приборы для измерения уровня шума, диагностический комплекс</p> <p>Учебная аудитория для проведения занятий лабораторного типа, учебная аудитория для групповых и индивидуальных консультаций, учебная аудитория для текущего контроля и промежуточной аттестации, учебная аудитория для курсового проектирования (выполнения курсовых работ): комплект учебной мебели, демонстрационное оборудование и учебно-наглядные пособия, презентационное оборудование, используемое программное обеспечение MS Windows, Office MS Windows, DrWeb ES, 7-Zip, MediaPlayer Classic, Google Chrome / Mozilla Firefox / Internet Explorer, ALT Linux, LibreOffice</p> <p>Помещение для хранения и профилактического обслуживания учебного оборудования: мебель для хранения и обслуживания учебного оборудования, специализированное оборудование для ремонта компьютеров</p> <p>Помещение для хранения и профилактического обслуживания учебного оборудования: комплект мебели, компьютерная техника с возможностью подключения к сети "Интернет" и обеспечением доступа в электронную информационно-образовательную среду, используемое программное обеспечение MS Windows, Office MS Windows, DrWeb ES, 7-Zip, MediaPlayer Classic, Google Chrome / Mozilla Firefox / Internet Explorer, ALT Linux, LibreOffice, мебель для хранения и обслуживания учебного</p>	<p>г. Воронеж, ул. Тимирязева д.13, а.1</p> <p>г. Воронеж, ул. Тимирязева д.13, а.2</p> <p>г. Воронеж, ул. Тимирязева д.13, а.3</p> <p>г. Воронеж, ул. Мичурина д.1, а.117, 118</p> <p>г. Воронеж, ул. Тимирязева д.13, а.212</p>
--	--	--	---

		<p>оборудования, демонстрационное оборудование и учебно-наглядные пособия</p> <p>Помещение для самостоятельной работы: комплект учебной мебели, компьютерная техника с возможностью подключения к сети "Интернет" и обеспечением доступа в электронную информационно-образовательную среду, используемое программное обеспечение MS Windows, Office MS Windows, DrWeb ES, 7-Zip, MediaPlayer Classic, Google Chrome / Mozilla Firefox / Internet Explorer, ALT Linux, LibreOffice</p> <p>Помещение для самостоятельной работы: комплект учебной мебели, компьютерная техника с возможностью подключения к сети "Интернет" и обеспечением доступа в электронную информационно-образовательную среду, используемое программное обеспечение MS Windows, Office MS Windows, DrWeb ES, 7-Zip, MediaPlayer Classic, Google Chrome / Mozilla Firefox / Internet Explorer, ALT Linux, LibreOffice</p> <p>Помещение для самостоятельной работы: комплект учебной мебели, компьютерная техника с возможностью подключения к сети "Интернет" и обеспечением доступа в электронную информационно-образовательную среду, используемое программное обеспечение MS Windows, Office MS Windows, DrWeb ES, 7-Zip, MediaPlayer Classic, Google Chrome / Mozilla Firefox / Internet Explorer, ALT Linux, LibreOffice</p>	<p>г. Воронеж, ул. Тимирязева д.13, а.219 (с16 до 20 ч.)</p> <p>г. Воронеж, ул. Тимирязева д.13, а.321 (с16 до 20 ч.)</p> <p>г. Воронеж, ул. Мичурина д.1, а.232а (с16 до 20 ч.)</p>
36	Силовые агрегаты	<p>Учебная аудитория для проведения занятий лекционного типа: комплект учебной мебели, демонстрационное оборудование, учебно-наглядные пособия</p> <p>Учебная аудитория для проведения занятий лекционного типа: комплект учебной мебели, демонстрационное оборудование и учебно-наглядные пособия, презентационное оборудование, используемое программное обеспечение MS Windows, Office MS Windows, DrWeb ES, 7-Zip, MediaPlayer Classic, Google Chrome / Mozilla Firefox / Internet Explorer, ALT Linux, LibreOffice</p> <p>Учебная аудитория для проведения занятий лабораторного типа, учебная аудитория для групповых и индивидуальных консультаций, учебная аудитория для текущего контроля и промежуточной аттестации: демонстрационное оборудование и учебно-наглядные пособия: автомобиль (разрез), двигатели (разрезы), коробки передач автомобилей (разрезы), вариаторная коробка передач (разрез), двигатель с впрыском бензина (разрез)</p> <p>Учебная аудитория для проведения занятий лабораторного типа,</p>	<p>г. Воронеж, ул. Тимирязева д.13, а.109</p> <p>г. Воронеж, ул. Тимирязева д.13, а.218</p> <p>г. Воронеж, ул. Тимирязева д.13, а.8</p> <p>г. Воронеж, ул. Тимирязева д.13, а.9</p>

		<p>учебная аудитория для групповых и индивидуальных консультаций, учебная аудитория для текущего контроля и промежуточной аттестации: комплект учебной мебели, демонстрационное оборудование и учебно-наглядные пособия: двигатели (разрезы), элементы двигателя (ТНВД), форсунки, карбюраторы, подкачивающие насосы, стенд «КШМ и ГРМ»,стенд «Система питания карбюраторного двигателя», стенд «Система питания дизельного двигателя», стенд «Система питания двигателя с впрыском топлива»</p> <p>Учебная аудитория для проведения занятий лабораторного типа, учебная аудитория для групповых и индивидуальных консультаций, учебная аудитория для текущего контроля и промежуточной аттестации: комплект учебной мебели, демонстрационное оборудование и учебно-наглядные пособия: трактор, трактор (разрез),трансмиссия трактора (разрез),ведущий мост трактора (разрез), ведущий мост автомобиля (разрез), механизмы поворота тракторов, главная передача трактора, коробка передач трактора (разрез), рулевой механизм трактора (разрез), элементы трансмиссии, рабочего оборудования, ходовой части (сцепление, насосы, силовые цилиндры и т.д.), стенд «Пневматическая тормозная система», стенд «Рулевое управление и ГНС трактора», стенд «Работа рулевой трапеции»</p> <p>Учебная аудитория для проведения занятий лабораторного типа, учебная аудитория для групповых и индивидуальных консультаций, учебная аудитория для текущего контроля и промежуточной аттестации: комплект учебной мебели, демонстрационное оборудование и учебно-наглядные пособия: тракторы (разрезы), автомобили (разрезы), вал отбора мощности трактора (разрез)</p> <p>Учебная аудитория для проведения занятий лабораторного типа, учебная аудитория для групповых и индивидуальных консультаций, учебная аудитория для текущего контроля и промежуточной аттестации: комплект учебной мебели, демонстрационное оборудование и учебно-наглядные пособия: генераторы различных типов, стартеры различных типов, стенд для испытания генераторов, стартеров, системы зажигания, стенд «Схема электрооборудования автомобиля», стенд «Схема электрооборудования трактора», стенд «Схема система зажигания от магнето»; стенд «Схема батарейного зажигания», стенд «Схема контактно-транзисторной системы зажигания», стенд «Схема транзисторной системы зажигания с бесконтактным управлением», стенд «Схема реле-регулятора контактно транзисторного», стенд «Схема реле-регулятора</p>	<p>г. Воронеж, ул. Тимирязева д.13, а.10</p> <p>г. Воронеж, ул. Тимирязева д.13, а.11</p> <p>г. Воронеж, ул. Тимирязева д.13, а.208</p>
--	--	---	---

		<p>транзисторного», стенд «Свечи зажигания», стенд «Электрическая схема стартера»</p> <p>Учебная аудитория для проведения занятий лабораторного типа, учебная аудитория для групповых и индивидуальных консультаций, учебная аудитория для текущего контроля и промежуточной аттестации: демонстрационное оборудование и учебно-наглядные пособия: стенды для испытания топливной аппаратуры, стенд для испытания ГНС, лабораторное оборудование, диагностический комплекс, кран-балка</p> <p>Учебная аудитория для проведения занятий лабораторного типа, учебная аудитория для групповых и индивидуальных консультаций, учебная аудитория для текущего контроля и промежуточной аттестации: демонстрационное оборудование и учебно-наглядные пособия: стенды обкаточно-тормозные, стенд для испытания ГНС, трак-тор Беларусь-1221, трактор МТЗ-80, трактор ЛТЗ-60АВ, трактор Т-25, автомобиль ГАЗ (дорожная лаборатория), станок токарно-винторезный, станок фрезерный, станок настольно-сверлильный, компрессор, кран-балка, лабораторное оборудование, приборы для измерения уровня шума, диагностический комплекс</p> <p>Учебная аудитория для проведения занятий лабораторного типа, учебная аудитория для групповых и индивидуальных консультаций, учебная аудитория для текущего контроля и промежуточной аттестации, учебная аудитория для курсового проектирования (выполнения курсовых работ): комплект учебной мебели, демонстрационное оборудование и учебно-наглядные пособия, презентационное оборудование, используемое программное обеспечение MS Windows, Office MS Windows, DrWeb ES, 7-Zip, MediaPlayer Classic, Google Chrome / Mozilla Firefox / Internet Explorer, ALT Linux, LibreOffice</p> <p>Помещение для хранения и профилактического обслуживания учебного оборудования: мебель для хранения и обслуживания учебного оборудования, специализированное оборудование для ремонта компьютеров</p> <p>Помещение для хранения и профилактического обслуживания учебного оборудования: комплект мебели, компьютерная техника с возможностью подключения к сети "Интернет" и обеспечением доступа в электронную информационно-образовательную среду, используемое программное обеспечение MS Windows, Office MS Windows, DrWeb ES, 7-Zip, MediaPlayer Classic, Google Chrome / Mozilla Firefox / Internet Explorer, ALT Linux, LibreOffice, мебель для хранения и обслуживания учебного</p>	<p>г. Воронеж, ул. Тимирязева д.13, а.1</p> <p>г. Воронеж, ул. Тимирязева д.13, а.2</p> <p>г. Воронеж, ул. Тимирязева д.13, а.3</p> <p>г. Воронеж, ул. Мичурина д.1, а.117, 118</p> <p>г. Воронеж, ул. Тимирязева д.13, а.212</p>
--	--	--	---

		<p>оборудования, демонстрационное оборудование и учебно-наглядные пособия</p> <p>Помещение для самостоятельной работы: комплект учебной мебели, компьютерная техника с возможностью подключения к сети "Интернет" и обеспечением доступа в электронную информационно-образовательную среду, используемое программное обеспечение MS Windows, Office MS Windows, DrWeb ES, 7-Zip, MediaPlayer Classic, Google Chrome / Mozilla Firefox / Internet Explorer, ALT Linux, LibreOffice</p> <p>Помещение для самостоятельной работы: комплект учебной мебели, компьютерная техника с возможностью подключения к сети "Интернет" и обеспечением доступа в электронную информационно-образовательную среду, используемое программное обеспечение MS Windows, Office MS Windows, DrWeb ES, 7-Zip, MediaPlayer Classic, Google Chrome / Mozilla Firefox / Internet Explorer, ALT Linux, LibreOffice</p> <p>Помещение для самостоятельной работы: комплект учебной мебели, компьютерная техника с возможностью подключения к сети "Интернет" и обеспечением доступа в электронную информационно-образовательную среду, используемое программное обеспечение MS Windows, Office MS Windows, DrWeb ES, 7-Zip, MediaPlayer Classic, Google Chrome / Mozilla Firefox / Internet Explorer, ALT Linux, LibreOffice</p>	<p>г. Воронеж, ул. Тимирязева д.13, а.219 (с16 до 20 ч.)</p> <p>г. Воронеж, ул. Тимирязева д.13, а.321 (с16 до 20 ч.)</p> <p>г. Воронеж, ул. Мичурина д.1, а.232а (с16 до 20 ч.)</p>
37	<p>Гидравлические и пневматические системы транспортных и транспортно-технологических машин и комплексов</p>	<p>Учебная аудитория для проведения занятий лекционного типа: комплект учебной мебели, демонстрационное оборудование, учебно-наглядные пособия</p> <p>Учебная аудитория для проведения занятий лекционного типа: комплект учебной мебели, демонстрационное оборудование и учебно-наглядные пособия, презентационное оборудование, используемое программное обеспечение MS Windows, Office MS Windows, DrWeb ES, 7-Zip, MediaPlayer Classic, Google Chrome / Mozilla Firefox / Internet Explorer, ALT Linux, LibreOffice</p> <p>Учебная аудитория для проведения занятий лабораторного типа, учебная аудитория для групповых и индивидуальных консультаций, учебная аудитория для текущего контроля и промежуточной аттестации: комплект учебной мебели, демонстрационное оборудование и учебно-наглядные пособия: трактор, трактор (разрез), трансмиссия трактора (разрез), ведущий мост трактора (разрез), ведущий мост автомобиля (разрез), механизмы поворота тракторов, главная передача трактора, коробка передач трактора (разрез), рулевой механизм трактора (разрез),</p>	<p>г. Воронеж, ул. Тимирязева д.13, а.109</p> <p>г. Воронеж, ул. Тимирязева д.13, а.218</p> <p>г. Воронеж, ул. Тимирязева д.13, а.10</p>

		<p>элементы трансмиссии, рабочего оборудования, ходовой части (сцепление, насосы, силовые цилиндры и т.д.), стенд «Пневматическая тормозная система», стенд «Рулевое управление и ГНС трактора», стенд «Работа рулевой трапеции»</p> <p>Учебная аудитория для проведения занятий лабораторного типа, учебная аудитория для групповых и индивидуальных консультаций, учебная аудитория для текущего контроля и промежуточной аттестации: комплект учебной мебели, демонстрационное оборудование и учебно-наглядные пособия: тракторы (разрезы), автомобили (разрезы), вал отбора мощности трактора (разрез)</p> <p>Учебная аудитория для проведения занятий лабораторного типа, учебная аудитория для групповых и индивидуальных консультаций, учебная аудитория для текущего контроля и промежуточной аттестации: демонстрационное оборудование и учебно-наглядные пособия: стенды для испытания топливной аппаратуры, стенд для испытания ГНС, лабораторное оборудование, диагностический комплекс, кран-балка</p> <p>Учебная аудитория для проведения занятий лабораторного типа, учебная аудитория для групповых и индивидуальных консультаций, учебная аудитория для текущего контроля и промежуточной аттестации: демонстрационное оборудование и учебно-наглядные пособия: стенды обкаточно-тормозные, стенд для испытания ГНС, трак-тор Беларус-1221, трактор МТЗ-80, трактор ЛТЗ-60АВ, трактор Т-25, автомобиль ГАЗ (дорожная лаборатория), станок токарно-винторезный, станок фрезерный, станок настольно-сверлильный, компрессор, кран-балка, лабораторное оборудование, приборы для измерения уровня шума, диагностический комплекс</p> <p>Учебная аудитория для проведения занятий лабораторного типа, учебная аудитория для групповых и индивидуальных консультаций, учебная аудитория для текущего контроля и промежуточной аттестации, учебная аудитория для курсового проектирования (выполнения курсовых работ): комплект учебной мебели, демонстрационное оборудование и учебно-наглядные пособия, презентационное оборудование, используемое программное обеспечение MS Windows, Office MS Windows, DrWeb ES, 7-Zip, MediaPlayer Classic, Google Chrome / Mozilla Firefox / Internet Explorer, ALT Linux, LibreOffice</p> <p>Помещение для хранения и профилактического обслуживания учебного оборудования: мебель для хранения и обслуживания учебного оборудования, специализированное оборудование для ремонта</p>	<p>г. Воронеж, ул. Тимирязева д.13, а.11</p> <p>г. Воронеж, ул. Тимирязева д.13, а.1</p> <p>г. Воронеж, ул. Тимирязева д.13, а.2</p> <p>г. Воронеж, ул. Тимирязева д.13, а.3</p> <p>г. Воронеж, ул. Мичурина д.1, а.117, 118</p>
--	--	--	--

		<p>компьютеров</p> <p>Помещение для хранения и профилактического обслуживания учебного оборудования: комплект мебели, компьютерная техника с возможностью подключения к сети "Интернет" и обеспечением доступа в электронную информационно-образовательную среду, используемое программное обеспечение MS Windows, Office MS Windows, DrWeb ES, 7-Zip, MediaPlayer Classic, Google Chrome / Mozilla Firefox / Internet Explorer, ALT Linux, LibreOffice, мебель для хранения и обслуживания учебного оборудования, демонстрационное оборудование и учебно-наглядные пособия</p> <p>Помещение для самостоятельной работы: комплект учебной мебели, компьютерная техника с возможностью подключения к сети "Интернет" и обеспечением доступа в электронную информационно-образовательную среду, используемое программное обеспечение MS Windows, Office MS Windows, DrWeb ES, 7-Zip, MediaPlayer Classic, Google Chrome / Mozilla Firefox / Internet Explorer, ALT Linux, LibreOffice</p> <p>Помещение для самостоятельной работы: комплект учебной мебели, компьютерная техника с возможностью подключения к сети "Интернет" и обеспечением доступа в электронную информационно-образовательную среду, используемое программное обеспечение MS Windows, Office MS Windows, DrWeb ES, 7-Zip, MediaPlayer Classic, Google Chrome / Mozilla Firefox / Internet Explorer, ALT Linux, LibreOffice</p> <p>Помещение для самостоятельной работы: комплект учебной мебели, компьютерная техника с возможностью подключения к сети "Интернет" и обеспечением доступа в электронную информационно-образовательную среду, используемое программное обеспечение MS Windows, Office MS Windows, DrWeb ES, 7-Zip, MediaPlayer Classic, Google Chrome / Mozilla Firefox / Internet Explorer, ALT Linux, LibreOffice</p>	<p>г. Воронеж, ул. Тимирязева д.13, а.212</p> <p>г. Воронеж, ул. Тимирязева д.13, а.219 (с16 до 20 ч.)</p> <p>г. Воронеж, ул. Тимирязева д.13, а.321 (с16 до 20 ч.)</p> <p>г. Воронеж, ул. Мичурина д.1, а.232а (с16 до 20 ч.)</p>
38	Экономика автомобильной отрасли	<p>Учебная аудитория для проведения занятий лекционного типа: комплект учебной мебели, демонстрационное оборудование, учебно-наглядные пособия</p> <p>Учебная аудитория для проведения занятий лекционного типа: комплект учебной мебели, демонстрационное оборудование и учебно-наглядные пособия, презентационное оборудование, используемое программное обеспечение MS Windows, Office MS Windows, DrWeb ES, 7-Zip, MediaPlayer Classic, Google Chrome / Mozilla Firefox / Internet Explorer, ALT Linux, LibreOffice</p>	<p>г. Воронеж, ул. Тимирязева д.13, а.109</p> <p>г. Воронеж, ул. Тимирязева д.13, а.218</p>

		<p>Учебная аудитория для проведения занятий семинарского типа, учебная аудитория для групповых и индивидуальных консультаций, учебная аудитория для текущего контроля и промежуточной аттестации: комплект учебной мебели, демонстрационное оборудование и учебно-наглядные пособия</p> <p>Помещение для хранения и профилактического обслуживания учебного оборудования: мебель для хранения и обслуживания учебного оборудования, специализированное оборудование для ремонта компьютеров</p> <p>Помещение для хранения и профилактического обслуживания учебного оборудования: комплект мебели, компьютерная техника с возможностью подключения к сети "Интернет" и обеспечением доступа в электронную информационно-образовательную среду, используемое программное обеспечение MS Windows, Office MS Windows, DrWeb ES, 7-Zip, MediaPlayer Classic, Google Chrome / Mozilla Firefox / Internet Explorer, ALT Linux, LibreOffice, мебель для хранения и обслуживания учебного оборудования, демонстрационное оборудование и учебно-наглядные пособия</p> <p>Помещение для самостоятельной работы: комплект учебной мебели, компьютерная техника с возможностью подключения к сети "Интернет" и обеспечением доступа в электронную информационно-образовательную среду, используемое программное обеспечение MS Windows, Office MS Windows, DrWeb ES, 7-Zip, MediaPlayer Classic, Google Chrome / Mozilla Firefox / Internet Explorer, ALT Linux, LibreOffice</p> <p>Помещение для самостоятельной работы: комплект учебной мебели, компьютерная техника с возможностью подключения к сети "Интернет" и обеспечением доступа в электронную информационно-образовательную среду, используемое программное обеспечение MS Windows, Office MS Windows, DrWeb ES, 7-Zip, MediaPlayer Classic, Google Chrome / Mozilla Firefox / Internet Explorer, ALT Linux, LibreOffice</p> <p>Помещение для самостоятельной работы: комплект учебной мебели, компьютерная техника с возможностью подключения к сети "Интернет" и обеспечением доступа в электронную информационно-образовательную среду, используемое программное обеспечение MS Windows, Office MS Windows, DrWeb ES, 7-Zip, MediaPlayer Classic, Google Chrome / Mozilla Firefox / Internet Explorer, ALT Linux, LibreOffice</p>	<p>г. Воронеж, ул. Тимирязева д.13, а.313</p> <p>г. Воронеж, ул. Мичурина д.1, а.117, 118</p> <p>г. Воронеж, ул. Мичурина д.1, а.303</p> <p>г. Воронеж, ул. Тимирязева д.13, а.219 (с16 до 20 ч.)</p> <p>г. Воронеж, ул. Тимирязева д.13, а.321 (с16 до 20 ч.)</p> <p>г. Воронеж, ул. Мичурина д.1, а.232а (с16 до 20 ч.)</p>
39	Экономика автотранспортных предприятий	<p>Учебная аудитория для проведения занятий лекционного типа: комплект учебной мебели, демонстрационное оборудование, учебно-</p>	г. Воронеж, ул. Тимирязева д.13, а.109

		<p>наглядные пособия</p> <p>Учебная аудитория для проведения занятий лекционного типа: комплект учебной мебели, демонстрационное оборудование и учебно-наглядные пособия, презентационное оборудование, используемое программное обеспечение MS Windows, Office MS Windows, DrWeb ES, 7-Zip, MediaPlayer Classic, Google Chrome / Mozilla Firefox / Internet Explorer, ALT Linux, LibreOffice</p> <p>Учебная аудитория для проведения занятий семинарского типа, учебная аудитория для групповых и индивидуальных консультаций, учебная аудитория для текущего контроля и промежуточной аттестации: комплект учебной мебели, демонстрационное оборудование и учебно-наглядные пособия</p> <p>Помещение для хранения и профилактического обслуживания учебного оборудования: мебель для хранения и обслуживания учебного оборудования, специализированное оборудование для ремонта компьютеров</p> <p>Помещение для хранения и профилактического обслуживания учебного оборудования: комплект мебели, компьютерная техника с возможностью подключения к сети "Интернет" и обеспечением доступа в электронную информационно-образовательную среду, используемое программное обеспечение MS Windows, Office MS Windows, DrWeb ES, 7-Zip, MediaPlayer Classic, Google Chrome / Mozilla Firefox / Internet Explorer, ALT Linux, LibreOffice, мебель для хранения и обслуживания учебного оборудования, демонстрационное оборудование и учебно-наглядные пособия</p> <p>Помещение для самостоятельной работы: комплект учебной мебели, компьютерная техника с возможностью подключения к сети "Интернет" и обеспечением доступа в электронную информационно-образовательную среду, используемое программное обеспечение MS Windows, Office MS Windows, DrWeb ES, 7-Zip, MediaPlayer Classic, Google Chrome / Mozilla Firefox / Internet Explorer, ALT Linux, LibreOffice</p> <p>Помещение для самостоятельной работы: комплект учебной мебели, компьютерная техника с возможностью подключения к сети "Интернет" и обеспечением доступа в электронную информационно-образовательную среду, используемое программное обеспечение MS Windows, Office MS Windows, DrWeb ES, 7-Zip, MediaPlayer Classic, Google Chrome / Mozilla Firefox / Internet Explorer, ALT Linux, LibreOffice</p> <p>Помещение для самостоятельной работы: комплект учебной мебели,</p>	<p>г. Воронеж, ул. Тимирязева д.13, а.218</p> <p>г. Воронеж, ул. Тимирязева д.13, а.313</p> <p>г. Воронеж, ул. Мичурина д.1, а.117, 118</p> <p>г. Воронеж, ул. Мичурина д.1, а.303</p> <p>г. Воронеж, ул. Тимирязева д.13, а.219 (с16 до 20 ч.)</p> <p>г. Воронеж, ул. Тимирязева д.13, а.321 (с16 до 20 ч.)</p>
--	--	--	--

		компьютерная техника с возможностью подключения к сети "Интернет" и обеспечением доступа в электронную информационно-образовательную среду, используемое программное обеспечение MS Windows, Office MS Windows, DrWeb ES, 7-Zip, MediaPlayer Classic, Google Chrome / Mozilla Firefox / Internet Explorer, ALT Linux, LibreOffice	г. Воронеж, ул. Мичурина д.1, а.232а (с16 до 20 ч.)
40	Основы научных исследований	<p>Учебная аудитория для проведения занятий лекционного типа: комплект учебной мебели, демонстрационное оборудование, учебно-наглядные пособия</p> <p>Учебная аудитория для проведения занятий лекционного типа: комплект учебной мебели, демонстрационное оборудование и учебно-наглядные пособия, презентационное оборудование, используемое программное обеспечение MS Windows, Office MS Windows, DrWeb ES, 7-Zip, MediaPlayer Classic, Google Chrome / Mozilla Firefox / Internet Explorer, ALT Linux, LibreOffice</p> <p>Учебная аудитория для проведения занятий лекционного типа, учебная аудитория для проведения занятий лабораторного типа, учебная аудитория для групповых и индивидуальных консультаций, учебная аудитория для текущего контроля и промежуточной аттестации: комплект учебной мебели, демонстрационное оборудование, преобразователь частоты, пульт микшерный, система обработки данных, система сбора данных, тензобалка, модель тракторной навесной системы, модель дорожного полотна, модель маятника с переменным аэродинамическим со-противлением, блок питания, датчик топлива, усилитель тензометрический, регистратор с блоком питания, осциллограф, образцы измерительных датчиков, индикатор часового типа, набор разновесов, система обработки данных, учебно-наглядные пособия</p> <p>Помещение для хранения и профилактического обслуживания учебного оборудования: комплект мебели, компьютерная техника с возможностью подключения к сети "Интернет" и обеспечением доступа в электронную информационно-образовательную среду, используемое программное обеспечение MS Windows, Office MS Windows, DrWeb ES, 7-Zip, MediaPlayer Classic, Google Chrome / Mozilla Firefox / Internet Explorer, ALT Linux, LibreOffice, мебель для хранения и обслуживания учебного оборудования, наборы демонстрационного оборудования, учебно-наглядные пособия</p> <p>Помещение для хранения и профилактического обслуживания учебного оборудования: мебель для хранения и обслуживания учебного оборудования, специализированное оборудование для ремонта</p>	<p>г. Воронеж, ул. Тимирязева д.13, а.109</p> <p>г. Воронеж, ул. Тимирязева д.13, а.218</p> <p>г. Воронеж, ул. Тимирязева д.11, а.426</p> <p>г. Воронеж, ул. Тимирязева д.11, а.429</p> <p>г. Воронеж, ул. Мичурина д.1, а.117, 118</p>

		<p>компьютеров</p> <p>Помещение для самостоятельной работы: комплект учебной мебели, компьютерная техника с возможностью подключения к сети "Интернет" и обеспечением доступа в электронную информационно-образовательную среду, используемое программное обеспечение MS Windows, Office MS Windows, DrWeb ES, 7-Zip, MediaPlayer Classic, Google Chrome / Mozilla Firefox / Internet Explorer, ALT Linux, LibreOffice</p> <p>Помещение для самостоятельной работы: комплект учебной мебели, компьютерная техника с возможностью подключения к сети "Интернет" и обеспечением доступа в электронную информационно-образовательную среду, используемое программное обеспечение MS Windows, Office MS Windows, DrWeb ES, 7-Zip, MediaPlayer Classic, Google Chrome / Mozilla Firefox / Internet Explorer, ALT Linux, LibreOffice</p> <p>Помещение для самостоятельной работы: комплект учебной мебели, компьютерная техника с возможностью подключения к сети "Интернет" и обеспечением доступа в электронную информационно-образовательную среду, используемое программное обеспечение MS Windows, Office MS Windows, DrWeb ES, 7-Zip, MediaPlayer Classic, Google Chrome / Mozilla Firefox / Internet Explorer, ALT Linux, LibreOffice</p>	<p>г. Воронеж, ул. Тимирязева д.13, а.219 (с16 до 20 ч.)</p> <p>г. Воронеж, ул. Тимирязева д.13, а.321 (с16 до 20 ч.)</p> <p>г. Воронеж, ул. Мичурина д.1, а.232а (с16 до 20 ч.)</p>
41	Основы военной подготовки	<p>Учебная аудитория для проведения учебных занятий: комплект учебной мебели, компьютерная техника, демонстрационное оборудование, учебно-наглядные пособия.</p> <p>Учебная аудитория для проведения учебных занятий лекционного типа: комплект учебной мебели, компьютерная техника, демонстрационное оборудование, учебно-наглядные пособия</p> <p>Плац (открытая площадка): асфальтированное покрытие с нанесённой разметкой (линия построения, площадка для отработки строевых приёмов), флагшток.</p> <p>Тактический городок (полигон 300x125м):</p> <ul style="list-style-type: none"> - помещение для проведения занятий (навес) с комплектом учебной мебели; - тактическое поле: опорный пункт, участок инженерных заграждений, опорный пункт противника, командный пункт, пропускной пункт, пункт выдачи боеприпасов; открытые окопы и траншеи, участок позиции на мотострелковое отделение с перекрытой щелью, комплект макетов мишеней (ростовая фигура, пулемёт, контур (макет) танка (БТР, БМП); полоса препятствий, площадка защиты от оружия массового поражения и действий по сигналам оповещения о РХБ заражении. 	<p>394087, Воронежская область, г. Воронеж, ул. Тимирязева, 13 а. Здание Экспоцентра (корпус № 7), ауд. 201</p> <p>394087, Воронежская область, г. Воронеж, ул. Тимирязева, 13 а. Здание Экспоцентра (корпус № 7), ауд. 205</p> <p>394087, Воронежская область, г. Воронеж, ул. Тимирязева, 13 а</p> <p>394087, Воронежская область, г. Воронеж, ул. Ломоносова, 116/20</p>

42	Основы российской государственности	<p>Учебная аудитория для проведения учебных занятий: комплект учебной мебели, демонстрационное оборудование и учебно-наглядные пособия, видеопроекционное оборудование для презентаций; средства звуковоспроизведения; экран; выход в локальную сеть и Интернет, используемое программное обеспечение MS Windows, Office MS Windows, DrWeb ES, 7-Zip, MediaPlayer Classic, Яндекс Браузер / Mozilla Firefox / Internet Explorer.</p> <p>Учебная аудитория для проведения учебных занятий: учебная аудитория для групповых и индивидуальных консультаций, учебная аудитория для текущего контроля и промежуточной аттестации: комплект учебной мебели, учебно-наглядные пособия.</p> <p>Помещение для самостоятельной работы: комплект учебной мебели, демонстрационное оборудование и учебно-наглядные пособия, компьютерная техника с возможностью подключения к сети «Интернет» и обеспечением доступа в электронную информационно-образовательную среду, используемое программное обеспечение MS Windows, Office MS Windows, DrWeb ES, 7-Zip, MediaPlayer Classic, Яндекс Браузер / Mozilla Firefox / Internet Explorer.</p>	<p>394087, Воронежская область, г. Воронеж, ул. Мичурина, 1, а. 201,222, 366</p> <p>394087, Воронежская область, г. Воронеж, ул. Мичурина, 1, а. 113, 115, 116, 119 120, 122, 123а</p> <p>394087, Воронежская область, г. Воронеж, ул. Мичурина, 1, а. 126, 219, 220, 224, 241, 273</p>
43	Элективные дисциплины по физической культуре и спорту. Профессионально-прикладная физическая подготовка	<p>Учебная аудитория для проведения занятий лекционного типа: комплект учебной мебели, демонстрационное оборудование, учебно-наглядные пособия</p> <p>Учебная аудитория для проведения занятий лекционного типа: комплект учебной мебели, демонстрационное оборудование и учебно-наглядные пособия, презентационное оборудование, используемое программное обеспечение MS Windows, Office MS Windows, DrWeb ES, 7-Zip, MediaPlayer Classic, Яндекс Браузер/ Mozilla Firefox / Internet Explorer, ALT Linux, LibreOffice, AST Test</p> <p>Учебные аудитории для проведения занятий по физической культуре и спорту, учебная аудитория для групповых и индивидуальных консультаций, учебная аудитория для текущего контроля и промежуточной аттестации: комплект учебной мебели, демонстрационное оборудование, учебно-наглядные пособия, стенка гимнастическая, скамейка гимнастическая, щиты баскетбольные с кольцами, канат для лазания, мешки боксерские, подушки боксерские</p> <p>Учебные аудитории для проведения занятий по физической культуре и спорту, учебная аудитория для групповых и индивидуальных консультаций, учебная аудитория для текущего контроля и промежуточной аттестации: комплект учебной мебели, демонстрационное</p>	<p>394087, Воронежская область, г. Воронеж, ул. Тимирязева, 13</p> <p>394087, Воронежская область, г. Воронеж, ул. Тимирязева, 13</p> <p>394087, Воронежская область, г. Воронеж, ул. Дарвина, 16а, спортивный зал №1</p> <p>394087, Воронежская область, г. Воронеж, ул. Дарвина, 16а, спортивный зал №2</p>

		<p>оборудование, учебно-наглядные пособие, ворота с сеткой для мини-футбола, стойка для волейбола, сетка волейбольная, щиты баскетбольные с кольцами, скамейки, стенки гимнастические</p> <p>Учебные аудитории для проведения занятий по физической культуре и спорту, учебная аудитория для групповых и индивидуальных консультаций, учебная аудитория для текущего контроля и промежуточной аттестации: комплект учебной мебели, демонстрационное оборудование, учебно-наглядные пособия, шкаф деревянный, весы механические, маты для борьбы, ковер борцовский</p> <p>Учебные аудитории для проведения занятий по физической культуре и спорту, учебная аудитория для групповых и индивидуальных консультаций, учебная аудитория для текущего контроля и промежуточной аттестации: комплект учебной мебели, демонстрационное оборудование, учебно-наглядные пособия: помост для тяжелой атлетики, стойки для штанги, стойки для блинов, грифы, тренажеры, мини-помост, велотренажер, весы механические, стулья на металлической основе, стулья усиленные ученические, гантели, блины, гири</p> <p>Стадион «Центральный»: беговые дорожки</p> <p>Бассейн: комплект учебной мебели, демонстрационное оборудование и учебно-наглядные пособия, стулья ИЗО, скамейки, вешалки для одежды</p> <p>Помещение для хранения и профилактического обслуживания учебного оборудования: мебель для хранения и обслуживания учебного оборудования, специализированное оборудование для ремонта компьютеров</p> <p>Помещение для хранения и профилактического обслуживания учебного оборудования: мебель для хранения и обслуживания учебного оборудования, демонстрационное оборудование и учебно-наглядные пособия</p> <p>Помещение для самостоятельной работы: комплект учебной мебели, компьютерная техника с возможностью подключения к сети "Интернет" и обеспечением доступа в электронную информационно-образовательную среду, используемое программное обеспечение MS Windows, Office MS Windows, DrWeb ES, 7-Zip, MediaPlayer Classic, Яндекс Браузер/ Mozilla Firefox / Internet Explorer, ALT Linux, LibreOffice, AST Test</p> <p>Помещение для самостоятельной работы: комплект учебной мебели, компьютерная техника с возможностью подключения к сети "Интернет" и обеспечением доступа в электронную информационно-образовательную среду, используемое программное обеспечение MS Windows, Office MS</p>	<p>394087, Воронежская область, г. Воронеж, ул. Дарвина, 16а, спортивный зал №3</p> <p>394087, Воронежская область, г. Воронеж, ул. Дарвина, 16а, спортивный зал №4</p> <p>394087, Воронежская область, г. Воронеж, ул. Дарвина, 16а</p> <p>394043, Воронежская область, г. Воронеж, ул. Ломоносова, 81д</p> <p>394087, Воронежская область, г. Воронеж, ул. Мичурина, 1, а.117, 118</p> <p>394087, Воронежская область, г. Воронеж, ул. Дарвина, 16а, кладовая</p> <p>394087, Воронежская область, г. Воронеж, ул. Тимирязева, 13, а.219 (с 16 до 20 ч.)</p> <p>394087, Воронежская область, г. Воронеж, ул. Тимирязева, 13, а.321 (с 16 до 20 ч.)</p>
--	--	---	---

		<p>Windows, DrWeb ES, 7-Zip, MediaPlayer Classic, Яндекс Браузер/ Mozilla Firefox / Internet Explorer, ALT Linux, LibreOffice, AST Test</p> <p>Помещение для самостоятельной работы: комплект учебной мебели, компьютерная техника с возможностью подключения к сети "Интернет" и обеспечением доступа в электронную информационно-образовательную среду, используемое программное обеспечение MS Windows, Office MS Windows, DrWeb ES, 7-Zip, MediaPlayer Classic, Яндекс Браузер/ Mozilla Firefox / Internet Explorer, ALT Linux, LibreOffice, AST Test</p> <p>Помещение для самостоятельной работы: комплект учебной мебели, демонстрационное оборудование, учебно-наглядные пособия, стенка гимнастическая, скамейка гимнастическая, щиты баскетбольные с кольцами, канат для лазания, мешки боксерские, подушки боксерские</p> <p>Помещение для самостоятельной работы: комплект учебной мебели, демонстрационное оборудование, учебно-наглядные пособия, ворота с сеткой для мини-футбола, стойка для волейбола, сетка волейбольная, щиты баскетбольные с кольцами, скамейки, стенки гимнастические</p> <p>Помещение для самостоятельной работы: комплект учебной мебели, демонстрационное оборудование, учебно-наглядные пособия, шкаф деревянный, весы механические, маты для борьбы, ковер борцовский</p> <p>Помещение для самостоятельной работы: комплект учебной мебели, демонстрационное оборудование, учебно-наглядные пособия: помост для тяжелой атлетики, стойки для штанги, стойки для блинов, грифы, тренажеры, мини-помост, велотренажер, весы механические, стулья на металлической основе, стулья усиленные ученические, гантели, блины, гири</p>	<p>394087, Воронежская область, г. Воронеж, ул. Мичурина, 1, а.232а</p> <p>394087, Воронежская область, г. Воронеж, ул. Дарвина, 16а, спортивный зал №1</p> <p>394087, Воронежская область, г. Воронеж, ул. Дарвина, 16а, спортивный зал №2</p> <p>394087, Воронежская область, г. Воронеж, ул. Дарвина, 16а, спортивный зал №3</p> <p>394087, Воронежская область, г. Воронеж, ул. Дарвина, 16а, спортивный зал №4</p>
44	<p>Элективные дисциплины по физической культуре и спорту, спортивные игры</p>	<p>Учебная аудитория для проведения занятий лекционного типа: комплект учебной мебели, демонстрационное оборудование, учебно-наглядные пособия</p> <p>Учебная аудитория для проведения занятий лекционного типа: комплект учебной мебели, демонстрационное оборудование и учебно-наглядные пособия, презентационное оборудование, используемое программное обеспечение MS Windows, Office MS Windows, DrWeb ES, 7-Zip, MediaPlayer Classic, Яндекс Браузер/ Mozilla Firefox / Internet Explorer, ALT Linux, LibreOffice, AST Test</p> <p>Учебные аудитории для проведения занятий по физической культуре и спорту, учебная аудитория для групповых и индивидуальных консультаций, учебная аудитория для текущего контроля и промежуточной аттестации: комплект учебной мебели, демонстрационное</p>	<p>394087, Воронежская область, г. Воронеж, ул. Тимирязева, 13</p> <p>394087, Воронежская область, г. Воронеж, ул. Тимирязева, 13</p> <p>394087, Воронежская область, г. Воронеж, ул. Дарвина, 16а, спортивный зал №1</p>

		<p>оборудование, учебно-наглядные пособия, стенка гимнастическая, скамейка гимнастическая, щиты баскетбольные с кольцами, канат для лазания, мешки боксерские, подушки боксерские</p> <p>Учебные аудитории для проведения занятий по физической культуре и спорту, учебная аудитория для групповых и индивидуальных консультаций, учебная аудитория для текущего контроля и промежуточной аттестации: комплект учебной мебели, демонстрационное оборудование, учебно-наглядные пособия, ворота с сеткой для мини-футбола, стойка для волейбола, сетка волейбольная, щиты баскетбольные с кольцами, скамейки, стенки гимнастические</p> <p>Учебные аудитории для проведения занятий по физической культуре и спорту, учебная аудитория для групповых и индивидуальных консультаций, учебная аудитория для текущего контроля и промежуточной аттестации: комплект учебной мебели, демонстрационное оборудование, учебно-наглядные пособия, шкаф деревянный, весы механические, маты для борьбы, ковер борцовский</p> <p>Учебные аудитории для проведения занятий по физической культуре и спорту, учебная аудитория для групповых и индивидуальных консультаций, учебная аудитория для текущего контроля и промежуточной аттестации: комплект учебной мебели, демонстрационное оборудование, учебно-наглядные пособия: помост для тяжелой атлетики, стойки для штанги, стойки для блинов, грифы, тренажеры, мини-помост, велотренажер, весы механические, стулья на металлической основе, стулья усиленные ученические, гантели, блины, гири</p> <p>Стадион «Центральный»: беговые дорожки</p> <p>Бассейн: комплект учебной мебели, демонстрационное оборудование и учебно-наглядные пособия, стулья ИЗО, скамейки, вешалки для одежды</p> <p>Помещение для хранения и профилактического обслуживания учебного оборудования: мебель для хранения и обслуживания учебного оборудования, специализированное оборудование для ремонта компьютеров</p> <p>Помещение для хранения и профилактического обслуживания учебного оборудования: мебель для хранения и обслуживания учебного оборудования, демонстрационное оборудование и учебно-наглядные пособия</p> <p>Помещение для самостоятельной работы: комплект учебной мебели, компьютерная техника с возможностью подключения к сети "Интернет" и обеспечением доступа в электронную информационно-образовательную</p>	<p>394087, Воронежская область, г. Воронеж, ул. Дарвина, 16а, спортивный зал №2</p> <p>394087, Воронежская область, г. Воронеж, ул. Дарвина, 16а, спортивный зал №3</p> <p>394087, Воронежская область, г. Воронеж, ул. Дарвина, 16а, спортивный зал №4</p> <p>394087, Воронежская область, г. Воронеж, ул. Дарвина, 16а</p> <p>394043, Воронежская область, г. Воронеж, ул. Ломоносова, 81д</p> <p>394087, Воронежская область, г. Воронеж, ул. Мичурина, 1, а.117, 118</p> <p>394087, Воронежская область, г. Воронеж, ул. Дарвина, 16а, кладовая</p> <p>394087, Воронежская область, г. Воронеж, ул. Гимирязева, 13, а.219 (с 16 до 20 ч.)</p>
--	--	--	---

		<p>среду, используемое программное обеспечение MS Windows, Office MS Windows, DrWeb ES, 7-Zip, MediaPlayer Classic, Яндекс Браузер/ Mozilla Firefox / Internet Explorer, ALT Linux, LibreOffice, AST Test</p> <p>Помещение для самостоятельной работы: комплект учебной мебели, компьютерная техника с возможностью подключения к сети "Интернет" и обеспечением доступа в электронную информационно-образовательную среду, используемое программное обеспечение MS Windows, Office MS Windows, DrWeb ES, 7-Zip, MediaPlayer Classic, Яндекс Браузер/ Mozilla Firefox / Internet Explorer, ALT Linux, LibreOffice, AST Test</p> <p>Помещение для самостоятельной работы: комплект учебной мебели, компьютерная техника с возможностью подключения к сети "Интернет" и обеспечением доступа в электронную информационно-образовательную среду, используемое программное обеспечение MS Windows, Office MS Windows, DrWeb ES, 7-Zip, MediaPlayer Classic, Яндекс Браузер/ Mozilla Firefox / Internet Explorer, ALT Linux, LibreOffice, AST Test</p> <p>Помещение для самостоятельной работы: комплект учебной мебели, демонстрационное оборудование, учебно-наглядные пособия, стенка гимнастическая, скамейка гимнастическая, щиты баскетбольные с кольцами, канат для лазания, мешки боксерские, подушки боксерские</p> <p>Помещение для самостоятельной работы: комплект учебной мебели, демонстрационное оборудование, учебно-наглядные пособия, ворота с сеткой для мини-футбола, стойка для волейбола, сетка волейбольная, щиты баскетбольные с кольцами, скамейки, стенки гимнастические</p> <p>Помещение для самостоятельной работы: комплект учебной мебели, демонстрационное оборудование, учебно-наглядные пособия, шкаф деревянный, весы механические, маты для борьбы, ковер борцовский</p> <p>Помещение для самостоятельной работы: комплект учебной мебели, демонстрационное оборудование, учебно-наглядные пособия: помост для тяжелой атлетики, стойки для штанги, стойки для блинов, грифы, тренажеры, мини-помост, велотренажер, весы механические, стулья на металлической основе, стулья усиленные ученические, гантели, блины, гири</p>	<p>394087, Воронежская область, г. Воронеж, ул. Тимирязева, 13, а.321 (с 16 до 20 ч.)</p> <p>394087, Воронежская область, г. Воронеж, ул. Мичурина, 1, а.232а</p> <p>394087, Воронежская область, г. Воронеж, ул. Дарвина, 16а, спортивный зал №1</p> <p>394087, Воронежская область, г. Воронеж, ул. Дарвина, 16а, спортивный зал №2</p> <p>394087, Воронежская область, г. Воронеж, ул. Дарвина, 16а, спортивный зал №3</p> <p>394087, Воронежская область, г. Воронеж, ул. Дарвина, 16а, спортивный зал №4</p>
45	<p>Элективные дисциплины по физической культуре и спорту, единоборства</p>	<p>Учебная аудитория для проведения занятий лекционного типа: комплект учебной мебели, демонстрационное оборудование, учебно-наглядные пособия</p> <p>Учебная аудитория для проведения занятий лекционного типа: комплект учебной мебели, демонстрационное оборудование и учебно-наглядные пособия, презентационное оборудование, используемое</p>	<p>394087, Воронежская область, г. Воронеж, ул. Тимирязева, 13</p> <p>394087, Воронежская область, г. Воронеж, ул. Тимирязева, 13</p>

		<p>программное обеспечение MS Windows, Office MS Windows, DrWeb ES, 7-Zip, MediaPlayer Classic, Яндекс Браузер/ Mozilla Firefox / Internet Explorer, ALT Linux, LibreOffice, AST Test</p> <p>Учебные аудитории для проведения занятий по физической культуре и спорту, учебная аудитория для групповых и индивидуальных консультаций, учебная аудитория для текущего контроля и промежуточной аттестации: комплект учебной мебели, демонстрационное оборудование, учебно-наглядные пособия, стенка гимнастическая, скамейка гимнастическая, щиты баскетбольные с кольцами, канат для лазания, мешки боксерские, подушки боксерские</p> <p>Учебные аудитории для проведения занятий по физической культуре и спорту, учебная аудитория для групповых и индивидуальных консультаций, учебная аудитория для текущего контроля и промежуточной аттестации: комплект учебной мебели, демонстрационное оборудование, учебно-наглядные пособия, ворота с сеткой для мини-футбола, стойка для волейбола, сетка волейбольная, щиты баскетбольные с кольцами, скамейки, стенки гимнастические</p> <p>Учебные аудитории для проведения занятий по физической культуре и спорту, учебная аудитория для групповых и индивидуальных консультаций, учебная аудитория для текущего контроля и промежуточной аттестации: комплект учебной мебели, демонстрационное оборудование, учебно-наглядные пособия, шкаф деревянный, весы механические, маты для борьбы, ковер борцовский</p> <p>Учебные аудитории для проведения занятий по физической культуре и спорту, учебная аудитория для групповых и индивидуальных консультаций, учебная аудитория для текущего контроля и промежуточной аттестации: комплект учебной мебели, демонстрационное оборудование, учебно-наглядные пособия: помост для тяжелой атлетики, стойки для штанги, стойки для блинов, грифы, тренажеры, мини-помост, велотренажер, весы механические, стулья на металлической основе, стулья усиленные ученические, гантели, блины, гири</p> <p>Стадион «Центральный»: беговые дорожки</p> <p>Бассейн: комплект учебной мебели, демонстрационное оборудование и учебно-наглядные пособия, стулья ИЗО, скамейки, вешалки для одежды</p> <p>Помещение для хранения и профилактического обслуживания учебного оборудования: мебель для хранения и обслуживания учебного оборудования, специализированное оборудование для ремонта компьютеров</p>	<p>394087, Воронежская область, г. Воронеж, ул. Дарвина, 16а, спортивный зал №1</p> <p>394087, Воронежская область, г. Воронеж, ул. Дарвина, 16а, спортивный зал №2</p> <p>394087, Воронежская область, г. Воронеж, ул. Дарвина, 16а, спортивный зал №3</p> <p>394087, Воронежская область, г. Воронеж, ул. Дарвина, 16а, спортивный зал №4</p> <p>394087, Воронежская область, г. Воронеж, ул. Дарвина, 16а</p> <p>394043, Воронежская область, г. Воронеж, ул. Ломоносова, 81д</p> <p>394087, Воронежская область, г. Воронеж, ул. Мичурина, 1, а.117, 118</p>
--	--	---	--

		<p>Помещение для хранения и профилактического обслуживания учебного оборудования: мебель для хранения и обслуживания учебного оборудования, демонстрационное оборудование и учебно-наглядные пособия</p> <p>Помещение для самостоятельной работы: комплект учебной мебели, компьютерная техника с возможностью подключения к сети "Интернет" и обеспечением доступа в электронную информационно-образовательную среду, используемое программное обеспечение MS Windows, Office MS Windows, DrWeb ES, 7-Zip, MediaPlayer Classic, Яндекс Браузер/ Mozilla Firefox / Internet Explorer, ALT Linux, LibreOffice, AST Test</p> <p>Помещение для самостоятельной работы: комплект учебной мебели, компьютерная техника с возможностью подключения к сети "Интернет" и обеспечением доступа в электронную информационно-образовательную среду, используемое программное обеспечение MS Windows, Office MS Windows, DrWeb ES, 7-Zip, MediaPlayer Classic, Яндекс Браузер/ Mozilla Firefox / Internet Explorer, ALT Linux, LibreOffice, AST Test</p> <p>Помещение для самостоятельной работы: комплект учебной мебели, компьютерная техника с возможностью подключения к сети "Интернет" и обеспечением доступа в электронную информационно-образовательную среду, используемое программное обеспечение MS Windows, Office MS Windows, DrWeb ES, 7-Zip, MediaPlayer Classic, Яндекс Браузер/ Mozilla Firefox / Internet Explorer, ALT Linux, LibreOffice, AST Test</p> <p>Помещение для самостоятельной работы: комплект учебной мебели, демонстрационное оборудование, учебно-наглядные пособия, стенка гимнастическая, скамейка гимнастическая, щиты баскетбольные с кольцами, канат для лазания, мешки боксерские, подушки боксерские</p> <p>Помещение для самостоятельной работы: комплект учебной мебели, демонстрационное оборудование, учебно-наглядные пособия, ворота с сеткой для мини-футбола, стойка для волейбола, сетка волейбольная, щиты баскетбольные с кольцами, скамейки, стенки гимнастические</p> <p>Помещение для самостоятельной работы: комплект учебной мебели, демонстрационное оборудование, учебно-наглядные пособия, шкаф деревянный, весы механические, маты для борьбы, ковер борцовский</p> <p>Помещение для самостоятельной работы: комплект учебной мебели, демонстрационное оборудование, учебно-наглядные пособия: помост для тяжелой атлетики, стойки для штанги, стойки для блинов, грифы, тренажеры, мини-помост, велотренажер, весы механические, стулья на металлической основе, стулья усиленные ученические, гантели, блины,</p>	<p>394087, Воронежская область, г. Воронеж, ул. Дарвина, 16а, кладовая</p> <p>394087, Воронежская область, г. Воронеж, ул. Тимирязева, 13, а.219 (с 16 до 20 ч.)</p> <p>394087, Воронежская область, г. Воронеж, ул. Тимирязева, 13, а.321 (с 16 до 20 ч.)</p> <p>394087, Воронежская область, г. Воронеж, ул. Мичурина, 1, а.232а</p> <p>394087, Воронежская область, г. Воронеж, ул. Дарвина, 16а, спортивный зал №1</p> <p>394087, Воронежская область, г. Воронеж, ул. Дарвина, 16а, спортивный зал №2</p> <p>394087, Воронежская область, г. Воронеж, ул. Дарвина, 16а, спортивный зал №3</p> <p>394087, Воронежская область, г. Воронеж, ул. Дарвина, 16а, спортивный зал №4</p>
--	--	---	--

		гири	
46	Элективные дисциплины по физической культуре и спорту, силовая подготовка	Учебная аудитория для проведения занятий лекционного типа: комплект учебной мебели, демонстрационное оборудование, учебно-наглядные пособия	394087, Воронежская область, г. Воронеж, ул. Тимирязева, 13
		Учебная аудитория для проведения занятий лекционного типа: комплект учебной мебели, демонстрационное оборудование и учебно-наглядные пособия, презентационное оборудование, используемое программное обеспечение MS Windows, Office MS Windows, DrWeb ES, 7-Zip, MediaPlayer Classic, Яндекс Браузер/ Mozilla Firefox / Internet Explorer, ALT Linux, LibreOffice, AST Test	394087, Воронежская область, г. Воронеж, ул. Тимирязева, 13
		Учебные аудитории для проведения занятий по физической культуре и спорту, учебная аудитория для групповых и индивидуальных консультаций, учебная аудитория для текущего контроля и промежуточной аттестации: комплект учебной мебели, демонстрационное оборудование, учебно-наглядные пособия, стенка гимнастическая, скамейка гимнастическая, щиты баскетбольные с кольцами, канат для лазания, мешки боксерские, подушки боксерские	394087, Воронежская область, г. Воронеж, ул. Дарвина, 16а, спортивный зал №1
		Учебные аудитории для проведения занятий по физической культуре и спорту, учебная аудитория для групповых и индивидуальных консультаций, учебная аудитория для текущего контроля и промежуточной аттестации: комплект учебной мебели, демонстрационное оборудование, учебно-наглядные пособия, ворота с сеткой для мини-футбола, стойка для волейбола, сетка волейбольная, щиты баскетбольные с кольцами, скамейки, стенки гимнастические	394087, Воронежская область, г. Воронеж, ул. Дарвина, 16а, спортивный зал №2
		Учебные аудитории для проведения занятий по физической культуре и спорту, учебная аудитория для групповых и индивидуальных консультаций, учебная аудитория для текущего контроля и промежуточной аттестации: комплект учебной мебели, демонстрационное оборудование, учебно-наглядные пособия, шкаф деревянный, весы механические, маты для борьбы, ковер борцовский	394087, Воронежская область, г. Воронеж, ул. Дарвина, 16а, спортивный зал №3
		Учебные аудитории для проведения занятий по физической культуре и спорту, учебная аудитория для групповых и индивидуальных консультаций, учебная аудитория для текущего контроля и промежуточной аттестации: комплект учебной мебели, демонстрационное оборудование, учебно-наглядные пособия: помост для тяжелой атлетики, стойки для штанги, стойки для блинов, грифы, тренажеры, мини-помост, велотренажер, весы механические, стулья на металлической основе, стулья усиленные ученические, гантели, блины, гири	394087, Воронежская область, г. Воронеж, ул. Дарвина, 16а, спортивный зал №4

		<p>Стадион «Центральный»: беговые дорожки Бассейн: комплект учебной мебели, демонстрационное оборудование и учебно-наглядные пособия, стулья ИЗО, скамейки, вешалки для одежды Помещение для хранения и профилактического обслуживания учебного оборудования: мебель для хранения и обслуживания учебного оборудования, специализированное оборудование для ремонта компьютеров Помещение для хранения и профилактического обслуживания учебного оборудования: мебель для хранения и обслуживания учебного оборудования, демонстрационное оборудование и учебно-наглядные пособия Помещение для самостоятельной работы: комплект учебной мебели, компьютерная техника с возможностью подключения к сети "Интернет" и обеспечением доступа в электронную информационно-образовательную среду, используемое программное обеспечение MS Windows, Office MS Windows, DrWeb ES, 7-Zip, MediaPlayer Classic, Яндекс Браузер/ Mozilla Firefox / Internet Explorer, ALT Linux, LibreOffice, AST Test Помещение для самостоятельной работы: комплект учебной мебели, компьютерная техника с возможностью подключения к сети "Интернет" и обеспечением доступа в электронную информационно-образовательную среду, используемое программное обеспечение MS Windows, Office MS Windows, DrWeb ES, 7-Zip, MediaPlayer Classic, Яндекс Браузер/ Mozilla Firefox / Internet Explorer, ALT Linux, LibreOffice, AST Test Помещение для самостоятельной работы: комплект учебной мебели, компьютерная техника с возможностью подключения к сети "Интернет" и обеспечением доступа в электронную информационно-образовательную среду, используемое программное обеспечение MS Windows, Office MS Windows, DrWeb ES, 7-Zip, MediaPlayer Classic, Яндекс Браузер/ Mozilla Firefox / Internet Explorer, ALT Linux, LibreOffice, AST Test Помещение для самостоятельной работы: комплект учебной мебели, демонстрационное оборудование, учебно-наглядные пособия, стенка гимнастическая, скамейка гимнастическая, щиты баскетбольные с кольцами, канат для лазания, мешки боксерские, подушки боксерские Помещение для самостоятельной работы: комплект учебной мебели, демонстрационное оборудование, учебно-наглядные пособия, ворота с сеткой для мини-футбола, стойка для волейбола, сетка волейбольная, щиты баскетбольные с кольцами, скамейки, стенки гимнастические Помещение для самостоятельной работы: комплект учебной мебели,</p>	<p>394087, Воронежская область, г. Воронеж, ул. Дарвина, 16а 394043, Воронежская область, г. Воронеж, ул. Ломоносова, 81д 394087, Воронежская область, г. Воронеж, ул. Мичурина, 1, а.117, 118 394087, Воронежская область, г. Воронеж, ул. Дарвина, 16а, кладовая 394087, Воронежская область, г. Воронеж, ул. Тимирязева, 13, а.219 (с 16 до 20 ч.) 394087, Воронежская область, г. Воронеж, ул. Тимирязева, 13, а.321 (с 16 до 20 ч.) 394087, Воронежская область, г. Воронеж, ул. Мичурина, 1, а.232а 394087, Воронежская область, г. Воронеж, ул. Дарвина, 16а, спортивный зал №1 394087, Воронежская область, г. Воронеж, ул. Дарвина, 16а, спортивный зал №2</p>
--	--	--	---

		<p>демонстрационное оборудование, учебно-наглядные пособия, шкаф деревянный, весы механические, маты для борьбы, ковер борцовский</p> <p>Помещение для самостоятельной работы: комплект учебной мебели, демонстрационное оборудование, учебно-наглядные пособия: помост для тяжелой атлетики, стойки для штанги, стойки для блинов, грифы, тренажеры, мини-помост, велотренажер, весы механические, стулья на металлической основе, стулья усиленные ученические, гантели, блины, гири</p>	<p>394087, Воронежская область, г. Воронеж, ул. Дарвина, 16а, спортивный зал №3</p> <p>394087, Воронежская область, г. Воронеж, ул. Дарвина, 16а, спортивный зал №4</p>
47	Технологии производства и ремонта транспортных и транспортно-технологических машин и комплексов	<p>Учебная аудитория для проведения занятий лекционного типа: комплект учебной мебели, демонстрационное оборудование, учебно-наглядные пособия</p> <p>Учебная аудитория для проведения занятий лекционного типа: комплект учебной мебели, демонстрационное оборудование и учебно-наглядные пособия, презентационное оборудование, используемое программное обеспечение MS Windows, Office MS Windows, DrWeb ES, 7-Zip, MediaPlayer Classic, Google Chrome / Mozilla Firefox / Internet Explorer, ALT Linux, LibreOffice</p> <p>Учебная аудитория для проведения занятий лабораторного типа, учебная аудитория для групповых и индивидуальных консультаций, учебная аудитория для текущего контроля и промежуточной аттестации: комплект учебной мебели, демонстрационное оборудование и учебно-наглядные пособия: машина для испытания металла на износ, машина для испытания металла на усталость, станок токарно-винторезный (для накатки валов), резцы различные, сверла, зенкеры, развертки, фрезы, протяжки, комплекты, узлы и детали сельскохозяйственных машин, машина трения, образцы, стенд опрокидывания, блок - Т-40</p> <p>Учебная аудитория для проведения занятий лабораторного типа, учебная аудитория для групповых и индивидуальных консультаций, учебная аудитория для текущего контроля и промежуточной аттестации, учебная аудитория для курсового проектирования: комплект учебной мебели, демонстрационное оборудование и учебно-наглядные пособия: дефектоскоп магнитный, станок расточной, станок вертикально-хонинговальный, станок для расточки подшипников, станок для шлифовки клапанов, стенд для притирки клапанов, узлы и детали сельскохозяйственных машин, комплект оснастки для ремонта шатунов, индикатор часового типа, индикаторный нутромер, микрометрический нутромер, индикаторный нутромер, механизм хонинговальный, корпус терминала, хонинговальные бруски, справочные таблицы НТД,</p>	<p>г. Воронеж, ул. Тимирязева д.13, а.109</p> <p>г. Воронеж, ул. Тимирязева д.13, а.218</p> <p>г. Воронеж, ул. Тимирязева д.13, а.12</p> <p>г. Воронеж, ул. Тимирязева д.13, а.13</p>

		<p>презентационное оборудование</p> <p>Учебная аудитория для проведения занятий лабораторного типа, учебная аудитория для групповых и индивидуальных консультаций, учебная аудитория для текущего контроля и промежуточной аттестации: комплект учебной мебели, демонстрационное оборудование и учебно-наглядные пособия: станок заточной, профилометр, станок фрезерный, станок токарный, станок вертикально-сверлильный, твердомер ТК, плазменная сварка</p> <p>Учебная аудитория для проведения занятий лабораторного типа, учебная аудитория для групповых и индивидуальных консультаций, учебная аудитория для текущего контроля и промежуточной аттестации: комплект учебной мебели, демонстрационное оборудование и учебно-наглядные пособия: набор инструмента для дефектации, узлы и детали авто-тракторных двигателей, измерительный инструмент (линейки, штангенциркуль, микрометр), комплекты, угломеры универсальные, индикаторы разные, приспособление для контроля упругости клапанных пружин и поршневых колец, микрометры, индикатор часового типа, индикаторные нутромеры, микрометрические нутромеры, набор резьбовых шаблонов, штангенциркули линейка поверочная, стенд-кантователь для ремонта двигателей, стенд для контроля шатунов, стенд для контроля коленчатых валов, стенд для распределительных валов, стенд для контроля, учебно-методическая литература</p> <p>Помещение для хранения и профилактического обслуживания учебного оборудования: мебель для хранения и обслуживания учебного оборудования, специализированное оборудование для ремонта компьютеров</p> <p>Помещение для хранения и профилактического обслуживания учебного оборудования: комплект мебели, компьютерная техника с возможностью подключения к сети "Интернет" и обеспечением доступа в электронную информационно-образовательную среду, используемое программное обеспечение MS Windows, Office MS Windows, DrWeb ES, 7-Zip, MediaPlayer Classic, Google Chrome / Mozilla Firefox / Internet Explorer, ALT Linux, LibreOffice, мебель для хранения и обслуживания учебного оборудования, демонстрационное оборудование и учебно-наглядные пособия</p> <p>Помещение для самостоятельной работы: комплект учебной мебели, компьютерная техника с возможностью подключения к сети "Интернет" и обеспечением доступа в электронную информационно-образовательную</p>	<p>г. Воронеж, ул. Тимирязева д.13, а.112</p> <p>г. Воронеж, ул. Тимирязева д.13, а.114</p> <p>г. Воронеж, ул. Мичурина д.1, а.117, 118</p> <p>г. Воронеж, ул. Тимирязева д.13, а.224</p> <p>г. Воронеж, ул. Тимирязева д.13, а.219 (с16 до 20 ч.)</p>
--	--	--	--

		<p>среду, используемое программное обеспечение MS Windows, Office MS Windows, DrWeb ES, 7-Zip, MediaPlayer Classic, Google Chrome / Mozilla Firefox / Internet Explorer, ALT Linux, LibreOffice</p> <p>Помещение для самостоятельной работы: комплект учебной мебели, компьютерная техника с возможностью подключения к сети "Интернет" и обеспечением доступа в электронную информационно-образовательную среду, используемое программное обеспечение MS Windows, Office MS Windows, DrWeb ES, 7-Zip, MediaPlayer Classic, Google Chrome / Mozilla Firefox / Internet Explorer, ALT Linux, LibreOffice</p> <p>Помещение для самостоятельной работы: комплект учебной мебели, компьютерная техника с возможностью подключения к сети "Интернет" и обеспечением доступа в электронную информационно-образовательную среду, используемое программное обеспечение MS Windows, Office MS Windows, DrWeb ES, 7-Zip, MediaPlayer Classic, Google Chrome / Mozilla Firefox / Internet Explorer, ALT Linux, LibreOffice</p>	<p>г. Воронеж, ул. Тимирязева д.13, а.321 (с16 до 20 ч.)</p> <p>г. Воронеж, ул. Мичурина д.1, а.232а (с16 до 20 ч.)</p>
48	Техническая эксплуатация автомобилей	<p>Учебная аудитория для проведения занятий лекционного типа: комплект учебной мебели, демонстрационное оборудование, учебно-наглядные пособия</p> <p>Учебная аудитория для проведения занятий лекционного типа: комплект учебной мебели, демонстрационное оборудование и учебно-наглядные пособия, презентационное оборудование, используемое программное обеспечение MS Windows, Office MS Windows, DrWeb ES, 7-Zip, MediaPlayer Classic, Google Chrome / Mozilla Firefox / Internet Explorer, ALT Linux, LibreOffice</p> <p>Учебная аудитория для проведения занятий лабораторного типа, учебная аудитория для групповых и индивидуальных консультаций, учебная аудитория для текущего контроля и промежуточной аттестации, учебная аудитория для курсового проектирования (выполнения курсовых работ): комплект учебной мебели, демонстрационное оборудование и учебно-наглядные пособия: стенд проверки карбюраторов ППК, стенд для проверки и очистки форсунок, переносной мультипроектор, тракторы, двигатели, комплект оборудования рабочего места мастера-наладчика, комплект диагностического оборудования приборов передвижной диагностической установки, переносной комплект диагностических приборов, оборудование стационарного поста диагностики, прибор ИМД-электронный малый диагностический прибор, строботометр, пневматический калибратор, газоанализатор, дымомер, комплект для</p>	<p>г. Воронеж, ул. Тимирязева д.13, а.109</p> <p>г. Воронеж, ул. Тимирязева д.13, а.218</p> <p>г. Воронеж, ул. Тимирязева д.13, а.7</p>

		<p>проверки и очистки свечей, комплект диагностики, пуско-зарядное устройство, шиномонтажный станок, станок балансировочный, прибор проверки фар, компрессор, прибор ДСТ-10Н, люфтомер электронный, нагрузочно-диагностическая вилка, универсальный компрессор, автомобиль, диагностический комплекс</p> <p>Помещение для хранения и профилактического обслуживания учебного оборудования: мебель для хранения и обслуживания учебного оборудования, специализированное оборудование для ремонта компьютеров</p> <p>Помещение для хранения и профилактического обслуживания учебного оборудования: комплект мебели, компьютерная техника с возможностью подключения к сети "Интернет" и обеспечением доступа в электронную информационно-образовательную среду, используемое программное обеспечение MS Windows, Office MS Windows, DrWeb ES, 7-Zip, MediaPlayer Classic, Google Chrome / Mozilla Firefox / Internet Explorer, ALT Linux, LibreOffice, мебель для хранения и обслуживания учебного оборудования, демонстрационное оборудование и учебно-наглядные пособия</p> <p>Помещение для самостоятельной работы: комплект учебной мебели, компьютерная техника с возможностью подключения к сети "Интернет" и обеспечением доступа в электронную информационно-образовательную среду, используемое программное обеспечение MS Windows, Office MS Windows, DrWeb ES, 7-Zip, MediaPlayer Classic, Google Chrome / Mozilla Firefox / Internet Explorer, ALT Linux, LibreOffice</p> <p>Помещение для самостоятельной работы: комплект учебной мебели, компьютерная техника с возможностью подключения к сети "Интернет" и обеспечением доступа в электронную информационно-образовательную среду, используемое программное обеспечение MS Windows, Office MS Windows, DrWeb ES, 7-Zip, MediaPlayer Classic, Google Chrome / Mozilla Firefox / Internet Explorer, ALT Linux, LibreOffice</p> <p>Помещение для самостоятельной работы: комплект учебной мебели, компьютерная техника с возможностью подключения к сети "Интернет" и обеспечением доступа в электронную информационно-образовательную среду, используемое программное обеспечение MS Windows, Office MS Windows, DrWeb ES, 7-Zip, MediaPlayer Classic, Google Chrome / Mozilla Firefox / Internet Explorer, ALT Linux, LibreOffice</p>	<p>г. Воронеж, ул. Мичурина д.1, а.117, 118</p> <p>г. Воронеж, ул. Тимирязева д.13, а.224</p> <p>г. Воронеж, ул. Тимирязева д.13, а.219 (с16 до 20 ч.)</p> <p>г. Воронеж, ул. Тимирязева д.13, а.321 (с16 до 20 ч.)</p> <p>г. Воронеж, ул. Мичурина д.1, а.232а (с16 до 20 ч.)</p>
49	Производственно-техническая инфраструктура предприятий и	Учебная аудитория для проведения занятий лекционного типа: комплект учебной мебели, демонстрационное оборудование, учебно-	г. Воронеж, ул. Тимирязева д.13, а.109

	<p>подразделений автомобильного транспорта</p>	<p>наглядные пособия</p> <p>Учебная аудитория для проведения занятий лекционного типа: комплект учебной мебели, демонстрационное оборудование и учебно-наглядные пособия, презентационное оборудование, используемое программное обеспечение MS Windows, Office MS Windows, DrWeb ES, 7-Zip, MediaPlayer Classic, Google Chrome / Mozilla Firefox / Internet Explorer, ALT Linux, LibreOffice</p> <p>Учебная аудитория для проведения занятий семинарского типа, учебная аудитория для групповых и индивидуальных консультаций, учебная аудитория для текущего контроля и промежуточной аттестации: комплект учебной мебели, демонстрационное оборудование, видеокласс, монитор, программируемая клавиатура, однополосный сканер штрихкода, фискальный регистратор, дисплей покупателя, рабочее место «АЗС», используемое программное обеспечение MS Windows, Office MS Windows, DrWeb ES, 7-Zip, MediaPlayer Classic, Google Chrome / Mozilla Firefox / Internet Explorer, ALT Linux, LibreOffice</p> <p>Учебная аудитория для проведения занятий семинарского типа, учебная аудитория для групповых и индивидуальных консультаций, учебная аудитория для текущего контроля и промежуточной аттестации: комплект учебной мебели, презентационное оборудование, учебно-наглядные пособия, компьютерная техника с возможностью подключения к сети "Интернет" и обеспечением доступа в электронную информационно-образовательную среду, используемое программное обеспечение MS Windows, Office MS Windows, DrWeb ES, 7-Zip, MediaPlayer Classic, Google Chrome / Mozilla Firefox / Internet Explorer, ALT Linux, LibreOffice</p> <p>Учебная аудитория для проведения занятий семинарского типа, учебная аудитория для групповых и индивидуальных консультаций, учебная аудитория для текущего контроля и промежуточной аттестации: комплект учебной мебели, демонстрационное оборудование, ТЗК «НАРА», выставочный образец устройства для слива топлива в резервуар АЗС, электромагнитный клапан, пульт управления электромагнитным клапаном, датчик верхнего уровня, клапаны дыхательные, колонка маслораздаточная, солидолонагнетатель, фильтр тонкой очистки топлива, мерник металлический специальный 2 разряда, пробоотборник, комплект лабораторный, стенд для проверки дыхательных клапанов, огневой преградитель, комплект арматуры резервуара, макет АЗС, муфта сливная, клапан приемный, краны раздаточные автоматические, система</p>	<p>г. Воронеж, ул. Тимирязева д.13, а.218</p> <p>г. Воронеж, ул. Тимирязева д.11, а.428</p> <p>г. Воронеж, ул. Тимирязева д.11, а.427</p> <p>г. Воронеж, ул. Тимирязева д.11, а.421</p>
--	--	---	---

		<p>предотвращения переполнения резервуаров АЗС: коробка коммутационная, датчик уровня, сигнализатор многоканальный, пульт управления клапанами, сирена, клапан электромагнитный отсечной, учебно-наглядные пособия</p> <p>Помещение для хранения и профилактического обслуживания учебного оборудования: мебель для хранения и обслуживания учебного оборудования, специализированное оборудование для ремонта компьютеров</p> <p>Помещение для хранения и профилактического обслуживания учебного оборудования: комплект мебели, компьютерная техника с возможностью подключения к сети "Интернет" и обеспечением доступа в электронную информационно-образовательную среду, используемое программное обеспечение MS Windows, Office MS Windows, DrWeb ES, 7-Zip, MediaPlayer Classic, Google Chrome / Mozilla Firefox / Internet Explorer, ALT Linux, LibreOffice, мебель для хранения и обслуживания учебного оборудования, демонстрационное оборудование и учебно-наглядные пособия</p> <p>Помещение для самостоятельной работы: комплект учебной мебели, компьютерная техника с возможностью подключения к сети "Интернет" и обеспечением доступа в электронную информационно-образовательную среду, используемое программное обеспечение MS Windows, Office MS Windows, DrWeb ES, 7-Zip, MediaPlayer Classic, Google Chrome / Mozilla Firefox / Internet Explorer, ALT Linux, LibreOffice</p> <p>Помещение для самостоятельной работы: комплект учебной мебели, компьютерная техника с возможностью подключения к сети "Интернет" и обеспечением доступа в электронную информационно-образовательную среду, используемое программное обеспечение MS Windows, Office MS Windows, DrWeb ES, 7-Zip, MediaPlayer Classic, Google Chrome / Mozilla Firefox / Internet Explorer, ALT Linux, LibreOffice</p> <p>Помещение для самостоятельной работы: комплект учебной мебели, компьютерная техника с возможностью подключения к сети "Интернет" и обеспечением доступа в электронную информационно-образовательную среду, используемое программное обеспечение MS Windows, Office MS Windows, DrWeb ES, 7-Zip, MediaPlayer Classic, Google Chrome / Mozilla Firefox / Internet Explorer, ALT Linux, LibreOffice</p>	<p>г. Воронеж, ул. Мичурина д.1, а.117, 118</p> <p>г. Воронеж, ул. Тимирязева д.13, а.224</p> <p>г. Воронеж, ул. Тимирязева д.13, а.219 (с16 до 20 ч.)</p> <p>г. Воронеж, ул. Тимирязева д.13, а.321 (с16 до 20 ч.)</p> <p>г. Воронеж, ул. Мичурина д.1, а.232а (с16 до 20 ч.)</p>
50	Технологии ресурсосбережения на автомобильном транспорте	Учебная аудитория для проведения занятий лекционного типа: комплект учебной мебели, демонстрационное оборудование, учебно-наглядные пособия	394087, Воронежская область, г. Воронеж, ул. Тимирязева, 13

		<p>Учебная аудитория для проведения занятий лекционного типа: комплект учебной мебели, демонстрационное оборудование и учебно-наглядные пособия, презентационное оборудование, используемое программное обеспечение MS Windows, Office MS Windows, DrWeb ES, 7-Zip, MediaPlayer Classic, Яндекс.Браузер / Mozilla Firefox / Internet Explorer, ALT Linux, LibreOffice, AST Test</p> <p>Лаборатория, учебная аудитория для проведения занятий семинарского типа учебная аудитория для групповых и индивидуальных консультаций, учебная аудитория для текущего контроля и промежуточной аттестации: комплект учебной мебели, демонстрационное оборудование, преобразователь частоты, пульт микшерный, система обработки данных, система сбора данных, тензобалка, модель тракторной навесной системы, модель дорожного полотна, модель маятника с переменным аэродинамическим со-противлением, блок питания, датчик топлива, усилитель тензометрический, регистратор с блоком питания, осциллограф, образцы измерительных датчиков, индикатор часового типа, набор разновесов, система обработки данных, учебно-наглядные пособия</p> <p>Лаборатория, учебная аудитория для групповых и индивидуальных консультаций, учебная аудитория для текущего контроля и промежуточной аттестации: комплект учебной мебели, демонстрационное оборудование и учебно-наглядные пособия: машина для испытания металла на износ, машина для испытания металла на усталость, станок токарно-винторезный (для накатки валов), резцы различные, сверла, зенкеры, развертки, фрезы, протяжки, комплекты, узлы и детали сельскохозяйственных машин, машина трения, образцы, стенд опрокидывания, блок - Т-40</p> <p>Учебная аудитория для групповых и индивидуальных консультаций, учебная аудитория для текущего контроля и промежуточной аттестации: комплект учебной мебели, презентационное оборудование, учебно-наглядные пособия, компьютерная техника с возможностью подключения к сети "Интернет" и обеспечением доступа в электронную информационно-образовательную среду, используемое программное обеспечение MS Windows, Office MS Windows, DrWeb ES, 7-Zip, MediaPlayer Classic, Яндекс.Браузер / Mozilla Firefox / Internet Explorer, ALT Linux, LibreOffice, AST Test</p> <p>Помещение для хранения и профилактического обслуживания учебного оборудования: мебель для хранения и обслуживания учебного оборудования, специализированное оборудование для ремонта</p>	<p>394087, Воронежская область, г. Воронеж, ул. Тимирязева, 13</p> <p>394087, Воронежская область, г. Воронеж, ул. Тимирязева, 11, а.426</p> <p>394087, Воронежская область, г. Воронеж, ул. Тимирязева, 13, а.12</p> <p>394087, Воронежская область, г. Воронеж, ул. Тимирязева, 11, а.427</p> <p>394087, Воронежская область, г. Воронеж, ул. Мичурина, 1, а.117, 118</p>
--	--	---	---

		<p>компьютеров</p> <p>Помещение для хранения и профилактического обслуживания учебного оборудования: комплект мебели, компьютерная техника с возможностью подключения к сети "Интернет" и обеспечением доступа в электронную информационно-образовательную среду, используемое программное обеспечение MS Windows, Office MS Windows, DrWeb ES, 7-Zip, MediaPlayer Classic, Яндекс.Браузер / Mozilla Firefox / Internet Explorer, ALT Linux, LibreOffice, AST Test, мебель для хранения и обслуживания учебного оборудования, демонстрационное оборудование и учебно-наглядные пособия</p> <p>Помещение для самостоятельной работы: комплект учебной мебели, компьютерная техника с возможностью подключения к сети "Интернет" и обеспечением доступа в электронную информационно-образовательную среду, используемое программное обеспечение MS Windows, Office MS Windows, DrWeb ES, 7-Zip, MediaPlayer Classic, Яндекс.Браузер / Mozilla Firefox / Internet Explorer, ALT Linux, LibreOffice, AST Test</p> <p>Помещение для самостоятельной работы: комплект учебной мебели, компьютерная техника с возможностью подключения к сети "Интернет" и обеспечением доступа в электронную информационно-образовательную среду, используемое программное обеспечение MS Windows, Office MS Windows, DrWeb ES, 7-Zip, MediaPlayer Classic, Яндекс.Браузер / Mozilla Firefox / Internet Explorer, ALT Linux, LibreOffice, AST Test</p> <p>Помещение для самостоятельной работы: комплект учебной мебели, компьютерная техника с возможностью подключения к сети "Интернет" и обеспечением доступа в электронную информационно-образовательную среду, используемое программное обеспечение MS Windows, Office MS Windows, DrWeb ES, 7-Zip, MediaPlayer Classic, Яндекс.Браузер / Mozilla Firefox / Internet Explorer, ALT Linux, LibreOffice, AST Test</p>	<p>394087, Воронежская область, г. Воронеж, ул. Тимирязева, 13, а.224</p> <p>394087, Воронежская область, г. Воронеж, ул. Тимирязева, 13, а.219 (с 16 до 20 ч.)</p> <p>394087, Воронежская область, г. Воронеж, ул. Тимирязева, 13, а.321 (с 16 до 20 ч.)</p> <p>394087, Воронежская область, г. Воронеж, ул. Мичурина, 1, а.232а</p>
51	Автомобили	<p>Учебная аудитория для проведения занятий лекционного типа: комплект учебной мебели, демонстрационное оборудование, учебно-наглядные пособия</p> <p>Учебная аудитория для проведения занятий лекционного типа: комплект учебной мебели, демонстрационное оборудование и учебно-наглядные пособия, презентационное оборудование, используемое программное обеспечение MS Windows, Office MS Windows, DrWeb ES, 7-Zip, MediaPlayer Classic, Google Chrome / Mozilla Firefox / Internet Explorer, ALT Linux, LibreOffice</p> <p>Учебная аудитория для проведения занятий лабораторного типа,</p>	<p>г. Воронеж, ул. Тимирязева д.13, а.109</p> <p>г. Воронеж, ул. Тимирязева д.13, а.218</p> <p>г. Воронеж, ул. Тимирязева д.13, а.8</p>

		<p>учебная аудитория для групповых и индивидуальных консультаций, учебная аудитория для текущего контроля и промежуточной аттестации: демонстрационное оборудование и учебно-наглядные пособия: автомобиль (разрез), двигатели (разрезы), коробки передач автомобилей (разрезы), вариаторная коробка передач (разрез), двигатель с впрыском бензина (разрез)</p> <p>Учебная аудитория для проведения занятий лабораторного типа, учебная аудитория для групповых и индивидуальных консультаций, учебная аудитория для текущего контроля и промежуточной аттестации: комплект учебной мебели, демонстрационное оборудование и учебно-наглядные пособия: двигатели (разрезы), элементы двигателя (ТНВД), форсунки, карбюраторы, подкачивающие насосы, стенд «КШМ и ГРМ»,стенд «Система питания карбюраторного двигателя», стенд «Система питания дизельного двигателя», стенд «Система питания двигателя с впрыском топлива»</p> <p>Учебная аудитория для проведения занятий лабораторного типа, учебная аудитория для групповых и индивидуальных консультаций, учебная аудитория для текущего контроля и промежуточной аттестации: комплект учебной мебели, демонстрационное оборудование и учебно-наглядные пособия: трактор, трактор (разрез),трансмиссия трактора (разрез),ведущий мост трактора (разрез), ведущий мост автомобиля (разрез), механизмы поворота тракторов, главная передача трактора, коробка передач трактора (разрез), рулевой механизм трактора (разрез), элементы трансмиссии, рабочего оборудования, ходовой части (сцепление, насосы, силовые цилиндры и т.д.), стенд «Пневматическая тормозная система», стенд «Рулевое управление и ГНС трактора», стенд «Работа рулевой трапеции»</p> <p>Учебная аудитория для проведения занятий лабораторного типа, учебная аудитория для групповых и индивидуальных консультаций, учебная аудитория для текущего контроля и промежуточной аттестации: комплект учебной мебели, демонстрационное оборудование и учебно-наглядные пособия: тракторы (разрезы), автомобили (разрезы), вал отбора мощности трактора (разрез)</p> <p>Учебная аудитория для проведения занятий лабораторного типа, учебная аудитория для групповых и индивидуальных консультаций, учебная аудитория для текущего контроля и промежуточной аттестации: комплект учебной мебели, демонстрационное оборудование и учебно-наглядные пособия: генераторы различных типов, стартеры различных</p>	<p>г. Воронеж, ул. Тимирязева д.13, а.9</p> <p>г. Воронеж, ул. Тимирязева д.13, а.10</p> <p>г. Воронеж, ул. Тимирязева д.13, а.11</p> <p>г. Воронеж, ул. Тимирязева д.13, а.208</p>
--	--	---	---

		<p>типов, стенд для испытания генераторов, стартеров, системы зажигания, стенд «Схема электрооборудования автомобиля», стенд «Схема электрооборудования трактора», стенд «Схема система зажигания от магнето»; стенд «Схема батарейного зажигания», стенд «Схема контактно-транзисторной системы зажигания», стенд «Схема транзисторной системы зажигания с бесконтактным управлением», стенд «Схема реле-регулятора контактно транзисторного», стенд «Схема реле-регулятора транзисторного», стенд «Свечи зажигания», стенд «Электрическая схема стартера»</p> <p>Учебная аудитория для проведения занятий лабораторного типа, учебная аудитория для групповых и индивидуальных консультаций, учебная аудитория для текущего контроля и промежуточной аттестации: демонстрационное оборудование и учебно-наглядные пособия: стенды для испытания топливной аппаратуры, стенд для испытания ГНС, лабораторное оборудование, диагностический комплекс, кран-балка</p> <p>Учебная аудитория для проведения занятий лабораторного типа, учебная аудитория для групповых и индивидуальных консультаций, учебная аудитория для текущего контроля и промежуточной аттестации: демонстрационное оборудование и учебно-наглядные пособия: стенды обкаточно-тормозные, стенд для испытания ГНС, трактор Беларус-1221, трактор МТЗ-80, трактор ЛТЗ-60АВ, трактор Т-25, автомобиль ГАЗ (дорожная лаборатория), станок токарно-винторезный, станок фрезерный, станок настольно-сверлильный, компрессор, кран-балка, лабораторное оборудование, приборы для измерения уровня шума, диагностический комплекс</p> <p>Учебная аудитория для проведения занятий лабораторного типа, учебная аудитория для групповых и индивидуальных консультаций, учебная аудитория для текущего контроля и промежуточной аттестации, учебная аудитория для курсового проектирования (выполнения курсовых работ): комплект учебной мебели, демонстрационное оборудование и учебно-наглядные пособия, презентационное оборудование, используемое программное обеспечение MS Windows, Office MS Windows, DrWeb ES, 7-Zip, MediaPlayer Classic, Google Chrome / Mozilla Firefox / Internet Explorer, ALT Linux, LibreOffice</p> <p>Помещение для хранения и профилактического обслуживания учебного оборудования: мебель для хранения и обслуживания учебного оборудования, специализированное оборудование для ремонта компьютеров</p>	<p>г. Воронеж, ул. Тимирязева д.13, а.1</p> <p>г. Воронеж, ул. Тимирязева д.13, а.2</p> <p>г. Воронеж, ул. Тимирязева д.13, а.3</p> <p>г. Воронеж, ул. Мичурина д.1, а.117, 118</p>
--	--	--	---

		<p>Помещение для хранения и профилактического обслуживания учебного оборудования: комплект мебели, компьютерная техника с возможностью подключения к сети "Интернет" и обеспечением доступа в электронную информационно-образовательную среду, используемое программное обеспечение MS Windows, Office MS Windows, DrWeb ES, 7-Zip, MediaPlayer Classic, Google Chrome / Mozilla Firefox / Internet Explorer, ALT Linux, LibreOffice, мебель для хранения и обслуживания учебного оборудования, демонстрационное оборудование и учебно-наглядные пособия</p> <p>Помещение для самостоятельной работы: комплект учебной мебели, компьютерная техника с возможностью подключения к сети "Интернет" и обеспечением доступа в электронную информационно-образовательную среду, используемое программное обеспечение MS Windows, Office MS Windows, DrWeb ES, 7-Zip, MediaPlayer Classic, Google Chrome / Mozilla Firefox / Internet Explorer, ALT Linux, LibreOffice</p> <p>Помещение для самостоятельной работы: комплект учебной мебели, компьютерная техника с возможностью подключения к сети "Интернет" и обеспечением доступа в электронную информационно-образовательную среду, используемое программное обеспечение MS Windows, Office MS Windows, DrWeb ES, 7-Zip, MediaPlayer Classic, Google Chrome / Mozilla Firefox / Internet Explorer, ALT Linux, LibreOffice</p> <p>Помещение для самостоятельной работы: комплект учебной мебели, компьютерная техника с возможностью подключения к сети "Интернет" и обеспечением доступа в электронную информационно-образовательную среду, используемое программное обеспечение MS Windows, Office MS Windows, DrWeb ES, 7-Zip, MediaPlayer Classic, Google Chrome / Mozilla Firefox / Internet Explorer, ALT Linux, LibreOffice</p>	<p>г. Воронеж, ул. Тимирязева д.13, а.212</p> <p>г. Воронеж, ул. Тимирязева д.13, а.219 (с16 до 20 ч.)</p> <p>г. Воронеж, ул. Тимирязева д.13, а.321 (с16 до 20 ч.)</p> <p>г. Воронеж, ул. Мичурина д.1, а.232а (с16 до 20 ч.)</p>
52	Автомобильные двигатели	<p>Учебная аудитория для проведения занятий лекционного типа: комплект учебной мебели, демонстрационное оборудование, учебно-наглядные пособия</p> <p>Учебная аудитория для проведения занятий лекционного типа: комплект учебной мебели, демонстрационное оборудование и учебно-наглядные пособия, презентационное оборудование, используемое программное обеспечение MS Windows, Office MS Windows, DrWeb ES, 7-Zip, MediaPlayer Classic, Google Chrome / Mozilla Firefox / Internet Explorer, ALT Linux, LibreOffice</p> <p>Учебная аудитория для проведения занятий лабораторного типа, учебная аудитория для групповых и индивидуальных консультаций,</p>	<p>г. Воронеж, ул. Тимирязева д.13, а.109</p> <p>г. Воронеж, ул. Тимирязева д.13, а.218</p> <p>г. Воронеж, ул. Тимирязева д.13, а.8</p>

		<p>учебная аудитория для текущего контроля и промежуточной аттестации: демонстрационное оборудование и учебно-наглядные пособия: автомобиль (разрез), двигатели (разрезы), коробки передач автомобилей (разрезы), вариаторная коробка передач (разрез), двигатель с впрыском бензина (разрез)</p> <p>Учебная аудитория для проведения занятий лабораторного типа, учебная аудитория для групповых и индивидуальных консультаций, учебная аудитория для текущего контроля и промежуточной аттестации: комплект учебной мебели, демонстрационное оборудование и учебно-наглядные пособия: двигатели (разрезы), элементы двигателя (ТНВД), форсунки, карбюраторы, подкачивающие насосы, стенд «КШМ и ГРМ», стенд «Система питания карбюраторного двигателя», стенд «Система питания дизельного двигателя», стенд «Система питания двигателя с впрыском топлива»</p> <p>Учебная аудитория для проведения занятий лабораторного типа, учебная аудитория для групповых и индивидуальных консультаций, учебная аудитория для текущего контроля и промежуточной аттестации: комплект учебной мебели, демонстрационное оборудование и учебно-наглядные пособия: трактор, трактор (разрез), трансмиссия трактора (разрез), ведущий мост трактора (разрез), ведущий мост автомобиля (разрез), механизмы поворота тракторов, главная передача трактора, коробка передач трактора (разрез), рулевой механизм трактора (разрез), элементы трансмиссии, рабочего оборудования, ходовой части (сцепление, насосы, силовые цилиндры и т.д.), стенд «Пневматическая тормозная система», стенд «Рулевое управление и ГНС трактора», стенд «Работа рулевой трапеции»</p> <p>Учебная аудитория для проведения занятий лабораторного типа, учебная аудитория для групповых и индивидуальных консультаций, учебная аудитория для текущего контроля и промежуточной аттестации: комплект учебной мебели, демонстрационное оборудование и учебно-наглядные пособия: тракторы (разрезы), автомобили (разрезы), вал отбора мощности трактора (разрез)</p> <p>Учебная аудитория для проведения занятий лабораторного типа, учебная аудитория для групповых и индивидуальных консультаций, учебная аудитория для текущего контроля и промежуточной аттестации: комплект учебной мебели, демонстрационное оборудование и учебно-наглядные пособия: генераторы различных типов, стартеры различных типов, стенд для испытания генераторов, стартеров, системы зажигания,</p>	<p>г. Воронеж, ул. Тимирязева д.13, а.9</p> <p>г. Воронеж, ул. Тимирязева д.13, а.10</p> <p>г. Воронеж, ул. Тимирязева д.13, а.11</p> <p>г. Воронеж, ул. Тимирязева д.13, а.208</p>
--	--	---	---

		<p>стенд «Схема электрооборудования автомобиля», стенд «Схема электрооборудования трактора», стенд «Схема система зажигания от магнето»; стенд «Схема батарейного зажигания», стенд «Схема контактно-транзисторной системы зажигания», стенд «Схема транзисторной системы зажигания с бесконтактным управлением», стенд «Схема реле-регулятора контактно транзисторного», стенд «Схема реле-регулятора транзисторного», стенд «Свечи зажигания», стенд «Электрическая схема стартера»</p> <p>Учебная аудитория для проведения занятий лабораторного типа, учебная аудитория для групповых и индивидуальных консультаций, учебная аудитория для текущего контроля и промежуточной аттестации: демонстрационное оборудование и учебно-наглядные пособия: стенды для испытания топливной аппаратуры, стенд для испытания ГНС, лабораторное оборудование, диагностический комплекс, кран-балка</p> <p>Учебная аудитория для проведения занятий лабораторного типа, учебная аудитория для групповых и индивидуальных консультаций, учебная аудитория для текущего контроля и промежуточной аттестации: демонстрационное оборудование и учебно-наглядные пособия: стенды обкаточно-тормозные, стенд для испытания ГНС, трак-тор Беларусь-1221, трактор МТЗ-80, трактор ЛТЗ-60АВ, трактор Т-25, автомобиль ГАЗ (дорожная лаборатория), станок токарно-винторезный, станок фрезерный, станок настольно-сверлильный, компрессор, кран-балка, лабораторное оборудование, приборы для измерения уровня шума, диагностический комплекс</p> <p>Учебная аудитория для проведения занятий лабораторного типа, учебная аудитория для групповых и индивидуальных консультаций, учебная аудитория для текущего контроля и промежуточной аттестации, учебная аудитория для курсового проектирования (выполнения курсовых работ): комплект учебной мебели, демонстрационное оборудование и учебно-наглядные пособия, презентационное оборудование, используемое программное обеспечение MS Windows, Office MS Windows, DrWeb ES, 7-Zip, MediaPlayer Classic, Google Chrome / Mozilla Firefox / Internet Explorer, ALT Linux, LibreOffice</p> <p>Помещение для хранения и профилактического обслуживания учебного оборудования: мебель для хранения и обслуживания учебного оборудования, специализированное оборудование для ремонта компьютеров</p> <p>Помещение для хранения и профилактического обслуживания</p>	<p>г. Воронеж, ул. Тимирязева д.13, а.1</p> <p>г. Воронеж, ул. Тимирязева д.13, а.2</p> <p>г. Воронеж, ул. Тимирязева д.13, а.3</p> <p>г. Воронеж, ул. Мичурина д.1, а.117, 118</p>
--	--	---	---

		<p>учебного оборудования: комплект мебели, компьютерная техника с возможностью подключения к сети "Интернет" и обеспечением доступа в электронную информационно-образовательную среду, используемое программное обеспечение MS Windows, Office MS Windows, DrWeb ES, 7-Zip, MediaPlayer Classic, Google Chrome / Mozilla Firefox / Internet Explorer, ALT Linux, LibreOffice, мебель для хранения и обслуживания учебного оборудования, демонстрационное оборудование и учебно-наглядные пособия</p> <p>Помещение для самостоятельной работы: комплект учебной мебели, компьютерная техника с возможностью подключения к сети "Интернет" и обеспечением доступа в электронную информационно-образовательную среду, используемое программное обеспечение MS Windows, Office MS Windows, DrWeb ES, 7-Zip, MediaPlayer Classic, Google Chrome / Mozilla Firefox / Internet Explorer, ALT Linux, LibreOffice</p> <p>Помещение для самостоятельной работы: комплект учебной мебели, компьютерная техника с возможностью подключения к сети "Интернет" и обеспечением доступа в электронную информационно-образовательную среду, используемое программное обеспечение MS Windows, Office MS Windows, DrWeb ES, 7-Zip, MediaPlayer Classic, Google Chrome / Mozilla Firefox / Internet Explorer, ALT Linux, LibreOffice</p> <p>Помещение для самостоятельной работы: комплект учебной мебели, компьютерная техника с возможностью подключения к сети "Интернет" и обеспечением доступа в электронную информационно-образовательную среду, используемое программное обеспечение MS Windows, Office MS Windows, DrWeb ES, 7-Zip, MediaPlayer Classic, Google Chrome / Mozilla Firefox / Internet Explorer, ALT Linux, LibreOffice</p>	<p>г. Воронеж, ул. Тимирязева д.13, а.212</p> <p>г. Воронеж, ул. Тимирязева д.13, а.219 (с16 до 20 ч.)</p> <p>г. Воронеж, ул. Тимирязева д.13, а.321 (с16 до 20 ч.)</p> <p>г. Воронеж, ул. Мичурина д.1, а.232а (с16 до 20 ч.)</p>
53	Бизнес-планирование на автомобильном транспорте	<p>Учебная аудитория для проведения занятий лекционного типа: комплект учебной мебели, демонстрационное оборудование, учебно-наглядные пособия</p> <p>Учебная аудитория для проведения занятий лекционного типа: комплект учебной мебели, демонстрационное оборудование и учебно-наглядные пособия, презентационное оборудование, используемое программное обеспечение MS Windows, Office MS Windows, DrWeb ES, 7-Zip, MediaPlayer Classic, Google Chrome / Mozilla Firefox / Internet Explorer, ALT Linux, LibreOffice</p> <p>Учебная аудитория для проведения занятий лабораторного типа, учебная аудитория для групповых и индивидуальных консультаций, учебная аудитория для текущего контроля и промежуточной аттестации:</p>	<p>г. Воронеж, ул. Тимирязева д.13, а.109</p> <p>г. Воронеж, ул. Тимирязева д.13, а.218</p> <p>г. Воронеж, ул. Тимирязева д.13, а.219</p>

		<p>комплект учебной мебели, компьютерная техника с возможностью подключения к сети "Интернет" и обеспечением доступа в электронную информационно-образовательную среду, используемое программное обеспечение MS Windows, Office MS Windows, DrWeb ES, 7-Zip, MediaPlayer Classic, Google Chrome / Mozilla Firefox / Internet Explorer, ALT Linux, LibreOffice</p> <p>Учебная аудитория для проведения занятий лабораторного типа, учебная аудитория для групповых и индивидуальных консультаций, учебная аудитория для текущего контроля и промежуточной аттестации: комплект учебной мебели, компьютерная техника с возможностью подключения к сети "Интернет" и обеспечением доступа в электронную информационно-образовательную среду, используемое программное обеспечение MS Windows, Office MS Windows, DrWeb ES, 7-Zip, MediaPlayer Classic, Google Chrome / Mozilla Firefox / Internet Explorer, ALT Linux, LibreOffice</p> <p>Помещение для хранения и профилактического обслуживания учебного оборудования: мебель для хранения и обслуживания учебного оборудования, специализированное оборудование для ремонта компьютеров</p> <p>Помещение для самостоятельной работы: комплект учебной мебели, компьютерная техника с возможностью подключения к сети "Интернет" и обеспечением доступа в электронную информационно-образовательную среду, используемое программное обеспечение MS Windows, Office MS Windows, DrWeb ES, 7-Zip, MediaPlayer Classic, Google Chrome / Mozilla Firefox / Internet Explorer, ALT Linux, LibreOffice</p> <p>Помещение для самостоятельной работы: комплект учебной мебели, компьютерная техника с возможностью подключения к сети "Интернет" и обеспечением доступа в электронную информационно-образовательную среду, используемое программное обеспечение MS Windows, Office MS Windows, DrWeb ES, 7-Zip, MediaPlayer Classic, Google Chrome / Mozilla Firefox / Internet Explorer, ALT Linux, LibreOffice</p> <p>Помещение для самостоятельной работы: комплект учебной мебели, компьютерная техника с возможностью подключения к сети "Интернет" и обеспечением доступа в электронную информационно-образовательную среду, используемое программное обеспечение MS Windows, Office MS Windows, DrWeb ES, 7-Zip, MediaPlayer Classic, Google Chrome / Mozilla Firefox / Internet Explorer, ALT Linux, LibreOffice</p>	<p>г. Воронеж, ул. Тимирязева д.13, а.321</p> <p>г. Воронеж, ул. Мичурина д.1, а.117, 118</p> <p>г. Воронеж, ул. Тимирязева д.13, а.219 (с16 до 20 ч.)</p> <p>г. Воронеж, ул. Тимирязева д.13, а.321 (с16 до 20 ч.)</p> <p>г. Воронеж, ул. Мичурина д.1, а.232а (с16 до 20 ч.)</p>
52	Топливные системы транспортных и	Учебная аудитория для проведения занятий лекционного типа:	г. Воронеж, ул. Тимирязева д.13, а.109

	<p>транспортно-технологических машин и комплексов</p>	<p>комплект учебной мебели, демонстрационное оборудование, учебно-наглядные пособия</p> <p>Учебная аудитория для проведения занятий лекционного типа: комплект учебной мебели, демонстрационное оборудование и учебно-наглядные пособия, презентационное оборудование, используемое программное обеспечение MS Windows, Office MS Windows, DrWeb ES, 7-Zip, MediaPlayer Classic, Google Chrome / Mozilla Firefox / Internet Explorer, ALT Linux, LibreOffice</p> <p>Учебная аудитория для проведения занятий лабораторного типа, учебная аудитория для групповых и индивидуальных консультаций, учебная аудитория для текущего контроля и промежуточной аттестации: комплект учебной мебели, демонстрационное оборудование и учебно-наглядные пособия: двигатели (разрезы), элементы двигателя (ТНВД), форсунки, карбюраторы, подкачивающие насосы, стенд «КШМ и ГРМ», стенд «Система питания карбюраторного двигателя», стенд «Система питания дизельного двигателя», стенд «Система питания двигателя с впрыском топлива»</p> <p>Учебная аудитория для проведения занятий лабораторного типа, учебная аудитория для групповых и индивидуальных консультаций, учебная аудитория для текущего контроля и промежуточной аттестации: комплект учебной мебели, демонстрационное оборудование и учебно-наглядные пособия: тракторы (разрезы), автомобили (разрезы), вал отбора мощности трактора (разрез)</p> <p>Учебная аудитория для проведения занятий лабораторного типа, учебная аудитория для групповых и индивидуальных консультаций, учебная аудитория для текущего контроля и промежуточной аттестации: комплект учебной мебели, демонстрационное оборудование и учебно-наглядные пособия, презентационное оборудование, используемое программное обеспечение MS Windows, Office MS Windows, DrWeb ES, 7-Zip, MediaPlayer Classic, Google Chrome / Mozilla Firefox / Internet Explorer, ALT Linux, LibreOffice</p> <p>Помещение для хранения и профилактического обслуживания учебного оборудования: мебель для хранения и обслуживания учебного оборудования, специализированное оборудование для ремонта компьютеров</p> <p>Помещение для хранения и профилактического обслуживания учебного оборудования: комплект мебели, компьютерная техника с возможностью подключения к сети "Интернет" и обеспечением доступа в</p>	<p>г. Воронеж, ул. Тимирязева д.13, а.218</p> <p>г. Воронеж, ул. Тимирязева д.13, а.9</p> <p>г. Воронеж, ул. Тимирязева д.13, а.11</p> <p>г. Воронеж, ул. Тимирязева д.13, а.3</p> <p>г. Воронеж, ул. Мичурина д.1, а.117, 118</p> <p>г. Воронеж, ул. Тимирязева д.13, а.212</p>
--	---	---	--

		<p>электронную информационно-образовательную среду, используемое программное обеспечение MS Windows, Office MS Windows, DrWeb ES, 7-Zip, MediaPlayer Classic, Google Chrome / Mozilla Firefox / Internet Explorer, ALT Linux, LibreOffice, мебель для хранения и обслуживания учебного оборудования, демонстрационное оборудование и учебно-наглядные пособия</p> <p>Помещение для самостоятельной работы: комплект учебной мебели, компьютерная техника с возможностью подключения к сети "Интернет" и обеспечением доступа в электронную информационно-образовательную среду, используемое программное обеспечение MS Windows, Office MS Windows, DrWeb ES, 7-Zip, MediaPlayer Classic, Google Chrome / Mozilla Firefox / Internet Explorer, ALT Linux, LibreOffice</p> <p>Помещение для самостоятельной работы: комплект учебной мебели, компьютерная техника с возможностью подключения к сети "Интернет" и обеспечением доступа в электронную информационно-образовательную среду, используемое программное обеспечение MS Windows, Office MS Windows, DrWeb ES, 7-Zip, MediaPlayer Classic, Google Chrome / Mozilla Firefox / Internet Explorer, ALT Linux, LibreOffice</p> <p>Помещение для самостоятельной работы: комплект учебной мебели, компьютерная техника с возможностью подключения к сети "Интернет" и обеспечением доступа в электронную информационно-образовательную среду, используемое программное обеспечение MS Windows, Office MS Windows, DrWeb ES, 7-Zip, MediaPlayer Classic, Google Chrome / Mozilla Firefox / Internet Explorer, ALT Linux, LibreOffice</p>	<p>г. Воронеж, ул. Тимирязева д.13, а.219 (с16 до 20 ч.)</p> <p>г. Воронеж, ул. Тимирязева д.13, а.321 (с16 до 20 ч.)</p> <p>г. Воронеж, ул. Мичурина д.1, а.232а (с16 до 20 ч.)</p>
54	<p>Диагностика, настройка и регулировка топливных систем транспортных и транспортно-технологических машин и комплексов</p>	<p>Учебная аудитория для проведения занятий лекционного типа: комплект учебной мебели, демонстрационное оборудование, учебно-наглядные пособия</p> <p>Учебная аудитория для проведения занятий лекционного типа: комплект учебной мебели, демонстрационное оборудование и учебно-наглядные пособия, презентационное оборудование, используемое программное обеспечение MS Windows, Office MS Windows, DrWeb ES, 7-Zip, MediaPlayer Classic, Google Chrome / Mozilla Firefox / Internet Explorer, ALT Linux, LibreOffice</p> <p>Учебная аудитория для проведения занятий лабораторного типа, учебная аудитория для групповых и индивидуальных консультаций, учебная аудитория для текущего контроля и промежуточной аттестации: комплект учебной мебели, демонстрационное оборудование и учебно-наглядные пособия: двигатели (разрезы), элементы двигателя (ТНВД),</p>	<p>г. Воронеж, ул. Тимирязева д.13, а.109</p> <p>г. Воронеж, ул. Тимирязева д.13, а.218</p> <p>г. Воронеж, ул. Тимирязева д.13, а.9</p>

	<p>форсунки, карбюраторы, подкачивающие насосы, стенд «КШМ и ГРМ», стенд «Система питания карбюраторного двигателя», стенд «Система питания дизельного двигателя», стенд «Система питания двигателя с впрыском топлива»</p> <p>Учебная аудитория для проведения занятий лабораторного типа, учебная аудитория для групповых и индивидуальных консультаций, учебная аудитория для текущего контроля и промежуточной аттестации: демонстрационное оборудование и учебно-наглядные пособия: стенды обкаточно-тормозные, стенд для испытания ГНС, трак-тор Беларус-1221, трактор МТЗ-80, трактор ЛТЗ-60АВ, трактор Т-25, автомобиль ГАЗ (дорожная лаборатория), станок токарно-винторезный, станок фрезерный, станок настольно-сверлильный, компрессор, кран-балка, лабораторное оборудование, приборы для измерения уровня шума, диагностический комплекс</p> <p>Учебная аудитория для проведения занятий лабораторного типа, учебная аудитория для групповых и индивидуальных консультаций, учебная аудитория для текущего контроля и промежуточной аттестации, учебная аудитория для курсового проектирования (выполнения курсовых работ): комплект учебной мебели, демонстрационное оборудование и учебно-наглядные пособия, презентационное оборудование, используемое программное обеспечение MS Windows, Office MS Windows, DrWeb ES, 7-Zip, MediaPlayer Classic, Google Chrome / Mozilla Firefox / Internet Explorer, ALT Linux, LibreOffice</p> <p>Помещение для хранения и профилактического обслуживания учебного оборудования: мебель для хранения и обслуживания учебного оборудования, специализированное оборудование для ремонта компьютеров</p> <p>Помещение для хранения и профилактического обслуживания учебного оборудования: комплект мебели, компьютерная техника с возможностью подключения к сети "Интернет" и обеспечением доступа в электронную информационно-образовательную среду, используемое программное обеспечение MS Windows, Office MS Windows, DrWeb ES, 7-Zip, MediaPlayer Classic, Google Chrome / Mozilla Firefox / Internet Explorer, ALT Linux, LibreOffice, мебель для хранения и обслуживания учебного оборудования, демонстрационное оборудование и учебно-наглядные пособия</p> <p>Помещение для самостоятельной работы: комплект учебной мебели, компьютерная техника с возможностью подключения к сети "Интернет" и</p>	<p>г. Воронеж, ул. Тимирязева д.13, а.2</p> <p>г. Воронеж, ул. Тимирязева д.13, а.3</p> <p>г. Воронеж, ул. Мичурина д.1, а.117, 118</p> <p>г. Воронеж, ул. Тимирязева д.13, а.212</p> <p>г. Воронеж, ул. Тимирязева д.13, а.219 (с16 до 20 ч.)</p>
--	---	--

		<p>обеспечением доступа в электронную информационно-образовательную среду, используемое программное обеспечение MS Windows, Office MS Windows, DrWeb ES, 7-Zip, MediaPlayer Classic, Google Chrome / Mozilla Firefox / Internet Explorer, ALT Linux, LibreOffice</p> <p>Помещение для самостоятельной работы: комплект учебной мебели, компьютерная техника с возможностью подключения к сети "Интернет" и обеспечением доступа в электронную информационно-образовательную среду, используемое программное обеспечение MS Windows, Office MS Windows, DrWeb ES, 7-Zip, MediaPlayer Classic, Google Chrome / Mozilla Firefox / Internet Explorer, ALT Linux, LibreOffice</p> <p>Помещение для самостоятельной работы: комплект учебной мебели, компьютерная техника с возможностью подключения к сети "Интернет" и обеспечением доступа в электронную информационно-образовательную среду, используемое программное обеспечение MS Windows, Office MS Windows, DrWeb ES, 7-Zip, MediaPlayer Classic, Google Chrome / Mozilla Firefox / Internet Explorer, ALT Linux, LibreOffice</p>	<p>г. Воронеж, ул. Тимирязева д.13, а.321 (с16 до 20 ч.)</p> <p>г. Воронеж, ул. Мичурина д.1, а.232а (с16 до 20 ч.)</p>
55	<p>Электротехника и электрооборудование транспортных и транспортно-технологических машин и комплексов</p>	<p>Учебная аудитория для проведения занятий лекционного типа: комплект учебной мебели, демонстрационное оборудование, учебно-наглядные пособия</p> <p>Учебная аудитория для проведения занятий лекционного типа: комплект учебной мебели, демонстрационное оборудование и учебно-наглядные пособия, презентационное оборудование, используемое программное обеспечение MS Windows, Office MS Windows, DrWeb ES, 7-Zip, MediaPlayer Classic, Google Chrome / Mozilla Firefox / Internet Explorer, ALT Linux, LibreOffice</p> <p>Учебная аудитория для проведения занятий лабораторного типа, учебная аудитория для групповых и индивидуальных консультаций, учебная аудитория для текущего контроля и промежуточной аттестации: комплект учебной мебели, демонстрационное оборудование и учебно-наглядные пособия: генераторы различных типов, стартеры различных типов, стенд для испытания генераторов, стартеров, системы зажигания, стенд «Схема электрооборудования автомобиля», стенд «Схема электрооборудования трактора», стенд «Схема система зажигания от магнето»; стенд «Схема батарейного зажигания», стенд «Схема контактно-транзисторной системы зажигания», стенд «Схема транзисторной системы зажигания с бесконтактным управлением», стенд «Схема реле-регулятора контактно транзисторного», стенд «Схема реле-регулятора транзисторного», стенд «Свечи зажигания», стенд «Электрическая схема</p>	<p>г. Воронеж, ул. Тимирязева д.13, а.109</p> <p>г. Воронеж, ул. Тимирязева д.13, а.218</p> <p>г. Воронеж, ул. Тимирязева д.13, а.208</p>

	<p>стартера» Учебная аудитория для проведения занятий лабораторного типа, учебная аудитория для групповых и индивидуальных консультаций, учебная аудитория для текущего контроля и промежуточной аттестации: демонстрационное оборудование и учебно-наглядные пособия: стенды обкаточно-тормозные, стенд для испытания ГНС, трак-тор Беларус-1221, трактор МТЗ-80, трактор ЛТЗ-60АВ, трактор Т-25, автомобиль ГАЗ (дорожная лаборатория), станок токарно-винторезный, станок фрезерный, станок настольно-сверлильный, компрессор, кран-балка, лабораторное оборудование, приборы для измерения уровня шума, диагностический комплекс</p> <p>Учебная аудитория для проведения занятий лабораторного типа, учебная аудитория для групповых и индивидуальных консультаций, учебная аудитория для текущего контроля и промежуточной аттестации, учебная аудитория для курсового проектирования (выполнения курсовых работ): комплект учебной мебели, демонстрационное оборудование и учебно-наглядные пособия, презентационное оборудование, используемое программное обеспечение MS Windows, Office MS Windows, DrWeb ES, 7-Zip, MediaPlayer Classic, Google Chrome / Mozilla Firefox / Internet Explorer, ALT Linux, LibreOffice</p> <p>Помещение для хранения и профилактического обслуживания учебного оборудования: мебель для хранения и обслуживания учебного оборудования, специализированное оборудование для ремонта компьютеров</p> <p>Помещение для хранения и профилактического обслуживания учебного оборудования: комплект мебели, компьютерная техника с возможностью подключения к сети "Интернет" и обеспечением доступа в электронную информационно-образовательную среду, используемое программное обеспечение MS Windows, Office MS Windows, DrWeb ES, 7-Zip, MediaPlayer Classic, Google Chrome / Mozilla Firefox / Internet Explorer, ALT Linux, LibreOffice, мебель для хранения и обслуживания учебного оборудования, демонстрационное оборудование и учебно-наглядные пособия</p> <p>Помещение для самостоятельной работы: комплект учебной мебели, компьютерная техника с возможностью подключения к сети "Интернет" и обеспечением доступа в электронную информационно-образовательную среду, используемое программное обеспечение MS Windows, Office MS Windows, DrWeb ES, 7-Zip, MediaPlayer Classic, Google Chrome / Mozilla</p>	<p>г. Воронеж, ул. Тимирязева д.13, а.2</p> <p>г. Воронеж, ул. Тимирязева д.13, а.3</p> <p>г. Воронеж, ул. Мичурина д.1, а.117, 118</p> <p>г. Воронеж, ул. Тимирязева д.13, а.212</p> <p>г. Воронеж, ул. Тимирязева д.13, а.219 (с16 до 20 ч.)</p>
--	--	--

		<p>Firefox / Internet Explorer, ALT Linux, LibreOffice</p> <p>Помещение для самостоятельной работы: комплект учебной мебели, компьютерная техника с возможностью подключения к сети "Интернет" и обеспечением доступа в электронную информационно-образовательную среду, используемое программное обеспечение MS Windows, Office MS Windows, DrWeb ES, 7-Zip, MediaPlayer Classic, Google Chrome / Mozilla Firefox / Internet Explorer, ALT Linux, LibreOffice</p> <p>Помещение для самостоятельной работы: комплект учебной мебели, компьютерная техника с возможностью подключения к сети "Интернет" и обеспечением доступа в электронную информационно-образовательную среду, используемое программное обеспечение MS Windows, Office MS Windows, DrWeb ES, 7-Zip, MediaPlayer Classic, Google Chrome / Mozilla Firefox / Internet Explorer, ALT Linux, LibreOffice</p>	<p>г. Воронеж, ул. Тимирязева д.13, а.321 (с16 до 20 ч.)</p> <p>г. Воронеж, ул. Мичурина д.1, а.232а (с16 до 20 ч.)</p>
56	<p>Основы теории надежности транспортных и транспортно-технологических машин и комплексов</p>	<p>Учебная аудитория для проведения занятий лекционного типа: комплект учебной мебели, демонстрационное оборудование, учебно-наглядные пособия</p> <p>Учебная аудитория для проведения занятий лекционного типа: комплект учебной мебели, демонстрационное оборудование и учебно-наглядные пособия, презентационное оборудование, используемое программное обеспечение MS Windows, Office MS Windows, DrWeb ES, 7-Zip, MediaPlayer Classic, Яндекс. Браузер / Mozilla Firefox / Internet Explorer, ALT Linux, LibreOffice, AST Test</p> <p>Лаборатория, учебная аудитория для групповых и индивидуальных консультаций, учебная аудитория для текущего контроля и промежуточной аттестации: комплект учебной мебели, демонстрационное оборудование и учебно-наглядные пособия: машина для испытания металла на износ, машина для испытания металла на усталость, станок токарно-винторезный (для накатки валов), резцы различные, сверла, зенкеры, развертки, фрезы, протяжки, комплекты, узлы и детали сельскохозяйственных машин, машина трения, образцы, стенд опрокидывания, блок - Т-40</p> <p>Лаборатория, учебная аудитория для групповых и индивидуальных консультаций, учебная аудитория для текущего контроля и промежуточной аттестации: комплект учебной мебели, демонстрационное оборудование и учебно-наглядные пособия: дефектоскоп магнитный, станок расточной, станок вертикально-хонинговальный, станок для расточки подшипников, станок для шлифовки клапанов, стенд для притирки клапанов, узлы и детали сельскохозяйственных машин,</p>	<p>394087, Воронежская область, г. Воронеж, ул. Тимирязева, 13</p> <p>394087, Воронежская область, г. Воронеж, ул. Тимирязева, 13</p> <p>394087, Воронежская область, г. Воронеж, ул. Тимирязева, 13, а.12</p> <p>394087, Воронежская область, г. Воронеж, ул. Тимирязева, 13, а.13</p>

		<p>комплект оснастки для ремонта шатунов, индикатор часового типа, индикаторный нутромер, микрометрический нутромер, индикаторный нутромер, механизм хонинговальный, корпус терминала, хонинговальные бруски, справочные таблицы НТД, презентационное оборудование</p> <p>Помещение для хранения и профилактического обслуживания учебного оборудования: мебель для хранения и обслуживания учебного оборудования, специализированное оборудование для ремонта компьютеров</p> <p>Помещение для хранения и профилактического обслуживания учебного оборудования: комплект мебели, компьютерная техника с возможностью подключения к сети "Интернет" и обеспечением доступа в электронную информационно-образовательную среду, используемое программное обеспечение MS Windows, Office MS Windows, DrWeb ES, 7-Zip, MediaPlayer Classic, Яндекс. Браузер / Mozilla Firefox / Internet Explorer, ALT Linux, LibreOffice, AST Test, мебель для хранения и обслуживания учебного оборудования, демонстрационное оборудование и учебно-наглядные пособия</p> <p>Помещение для самостоятельной работы: комплект учебной мебели, компьютерная техника с возможностью подключения к сети "Интернет" и обеспечением доступа в электронную информационно-образовательную среду, используемое программное обеспечение MS Windows, Office MS Windows, DrWeb ES, 7-Zip, MediaPlayer Classic, Яндекс. Браузер / Mozilla Firefox / Internet Explorer, ALT Linux, LibreOffice, AST Test</p> <p>Помещение для самостоятельной работы: комплект учебной мебели, компьютерная техника с возможностью подключения к сети "Интернет" и обеспечением доступа в электронную информационно-образовательную среду, используемое программное обеспечение MS Windows, Office MS Windows, DrWeb ES, 7-Zip, MediaPlayer Classic, Яндекс. Браузер / Mozilla Firefox / Internet Explorer, ALT Linux, LibreOffice, AST Test</p> <p>Помещение для самостоятельной работы: комплект учебной мебели, компьютерная техника с возможностью подключения к сети "Интернет" и обеспечением доступа в электронную информационно-образовательную среду, используемое программное обеспечение MS Windows, Office MS Windows, DrWeb ES, 7-Zip, MediaPlayer Classic, Яндекс. Браузер / Mozilla Firefox / Internet Explorer, ALT Linux, LibreOffice, AST Test</p>	<p>394087, Воронежская область, г. Воронеж, ул. Мичурина, 1, а.117, 118</p> <p>394087, Воронежская область, г. Воронеж, ул. Тимирязева, 13, а.224</p> <p>394087, Воронежская область, г. Воронеж, ул. Тимирязева, 13, а.219 (с 16 до 20 ч.)</p> <p>394087, Воронежская область, г. Воронеж, ул. Тимирязева, 13, а.321 (с 16 до 20 ч.)</p> <p>394087, Воронежская область, г. Воронеж, ул. Мичурина, 1, а.232а</p>
57	Современные композиционные материалы транспортных и транспортно-технологических машин и комплексов	Учебная аудитория для проведения занятий лекционного типа: комплект учебной мебели, демонстрационное оборудование, учебно-наглядные пособия	394087, Воронежская область, г. Воронеж, ул. Тимирязева, 13

		<p>Учебная аудитория для проведения занятий лекционного типа: комплект учебной мебели, демонстрационное оборудование и учебно-наглядные пособия, презентационное оборудование, используемое программное обеспечение MS Windows, Office MS Windows, DrWeb ES, 7-Zip, MediaPlayer Classic, Браузеры Яндекс Браузер / Mozilla Firefox / Internet Explorer, ALT Linux, LibreOffice, AST Test</p> <p>Лаборатория, учебная аудитория для проведения занятий семинарского типа учебная аудитория для групповых и индивидуальных консультаций, учебная аудитория для текущего контроля и промежуточной аттестации: комплект учебной мебели, демонстрационное оборудование, преобразователь частоты, пульт микшерный, система обработки данных, система сбора данных, тензобалка, модель тракторной навесной системы, модель дорожного полотна, модель маятника с переменным аэродинамическим со-противлением, блок питания, датчик топлива, усилитель тензометрический, регистратор с блоком питания, осциллограф, образцы измерительных датчиков, индикатор часового типа, набор разновесов, система обработки данных, учебно-наглядные пособия</p> <p>Лаборатория, учебная аудитория для групповых и индивидуальных консультаций, учебная аудитория для текущего контроля и промежуточной аттестации: комплект учебной мебели, демонстрационное оборудование и учебно-наглядные пособия: машина для испытания металла на износ, машина для испытания металла на усталость, станок токарно-винторезный (для накатки валов), резцы различные, сверла, зенкеры, развертки, фрезы, протяжки, комплекты, узлы и детали сельскохозяйственных машин, машина трения, образцы, стенд опрокидывания, блок - Т-40</p> <p>Учебная аудитория для групповых и индивидуальных консультаций, учебная аудитория для текущего контроля и промежуточной аттестации: комплект учебной мебели, презентационное оборудование, учебно-наглядные пособия, компьютерная техника с возможностью подключения к сети "Интернет" и обеспечением доступа в электронную информационно-образовательную среду, используемое программное обеспечение MS Windows, Office MS Windows, DrWeb ES, 7-Zip, MediaPlayer Classic, Браузеры Яндекс Браузер / Mozilla Firefox / Internet Explorer, ALT Linux, LibreOffice, AST Test</p> <p>Помещение для хранения и профилактического обслуживания учебного оборудования: мебель для хранения и обслуживания учебного оборудования, специализированное оборудование для ремонта</p>	<p>394087, Воронежская область, г. Воронеж, ул. Тимирязева, 13</p> <p>394087, Воронежская область, г. Воронеж, ул. Тимирязева, 11, а.426</p> <p>394087, Воронежская область, г. Воронеж, ул. Тимирязева, 13, а.12</p> <p>394087, Воронежская область, г. Воронеж, ул. Тимирязева, 11, а.427</p> <p>394087, Воронежская область, г. Воронеж, ул. Мичурина, 1, а.117, 118</p>
--	--	---	---

		<p>компьютеров</p> <p>Помещение для хранения и профилактического обслуживания учебного оборудования: комплект мебели, компьютерная техника с возможностью подключения к сети "Интернет" и обеспечением доступа в электронную информационно-образовательную среду, используемое программное обеспечение MS Windows, Office MS Windows, DrWeb ES, 7-Zip, MediaPlayer Classic, Браузеры Яндекс Браузер / Mozilla Firefox / Internet Explorer, ALT Linux, LibreOffice, AST Test, мебель для хранения и обслуживания учебного оборудования, демонстрационное оборудование и учебно-наглядные пособия</p> <p>Помещение для самостоятельной работы: комплект учебной мебели, компьютерная техника с возможностью подключения к сети "Интернет" и обеспечением доступа в электронную информационно-образовательную среду, используемое программное обеспечение MS Windows, Office MS Windows, DrWeb ES, 7-Zip, MediaPlayer Classic, Браузеры Яндекс Браузер / Mozilla Firefox / Internet Explorer, ALT Linux, LibreOffice, AST Test</p> <p>Помещение для самостоятельной работы: комплект учебной мебели, компьютерная техника с возможностью подключения к сети "Интернет" и обеспечением доступа в электронную информационно-образовательную среду, используемое программное обеспечение MS Windows, Office MS Windows, DrWeb ES, 7-Zip, MediaPlayer Classic, Браузеры Яндекс Браузер / Mozilla Firefox / Internet Explorer, ALT Linux, LibreOffice, AST Test</p> <p>Помещение для самостоятельной работы: комплект учебной мебели, компьютерная техника с возможностью подключения к сети "Интернет" и обеспечением доступа в электронную информационно-образовательную среду, используемое программное обеспечение MS Windows, Office MS Windows, DrWeb ES, 7-Zip, MediaPlayer Classic, Браузеры Яндекс Браузер / Mozilla Firefox / Internet Explorer, ALT Linux, LibreOffice, AST Test</p>	<p>394087, Воронежская область, г. Воронеж, ул. Тимирязева, 13, а.224</p> <p>394087, Воронежская область, г. Воронеж, ул. Тимирязева, 13, а.219 (с 16 до 20 ч.)</p> <p>394087, Воронежская область, г. Воронеж, ул. Тимирязева, 13, а.321 (с 16 до 20 ч.)</p> <p>394087, Воронежская область, г. Воронеж, ул. Мичурина, 1, а.232а</p>
58	Метрологическое обеспечение контроля качества в автомобильной отрасли	<p>Учебная аудитория для проведения занятий лекционного типа: комплект учебной мебели, демонстрационное оборудование, учебно-наглядные пособия</p> <p>Учебная аудитория для проведения занятий лекционного типа: комплект учебной мебели, демонстрационное оборудование и учебно-наглядные пособия, презентационное оборудование, используемое программное обеспечение MS Windows, Office MS Windows, DrWeb ES, 7-Zip, MediaPlayer Classic, Яндекс Браузер / Mozilla Firefox / Internet Explorer, ALT Linux, LibreOffice, AST Test</p> <p>Лаборатория, учебная аудитория для групповых и индивидуальных</p>	<p>394087, Воронежская область, г. Воронеж, ул. Тимирязева, 13</p> <p>394087, Воронежская область, г. Воронеж, ул. Тимирязева, 13</p> <p>394087, Воронежская область,</p>

		<p>консультаций, учебная аудитория для текущего контроля и промежуточной аттестации: Комплект учебной мебели, демонстрационное оборудование и учебно-наглядные пособия, лабораторное оборудование: штангенциркули, штангенрейсмасс, меры плоскопараллельные концевые, набор приспособлений для концевых мер, набор угловых мер, угломеры, тип 1-1800 и тип 2-3200, угломер оптический, линейка синусная, микрометры гладкие, глубиномер микрометрический, нутромер микрометрический, индикаторные нутромеры, резьбовые микрометры, тангенциальный зубомер, штангензубомер, рычажно-зубчатые скобы</p> <p>Лаборатория, учебная аудитория для групповых и индивидуальных консультаций, учебная аудитория для текущего контроля и промежуточной аттестации: комплект учебной мебели, демонстрационное оборудование, компьютерная техника с возможностью подключения к сети "Интернет" и обеспечением доступа в электронную информационно-образовательную среду, используемое программное обеспечение MS Windows, Office MS Windows, DrWeb ES, 7-Zip, MediaPlayer Classic, Яндекс Браузер / Mozilla Firefox / Internet Explorer, ALT Linux, LibreOffice, AST Test, Kompas 3D</p> <p>Помещение для хранения и профилактического обслуживания учебного оборудования: мебель для хранения и обслуживания учебного оборудования, специализированное оборудование для ремонта компьютеров</p> <p>Помещение для хранения и профилактического обслуживания учебного оборудования: мебель для хранения и обслуживания учебного оборудования, демонстрационное оборудование и учебно-наглядные пособия</p> <p>Помещение для самостоятельной работы: комплект учебной мебели, компьютерная техника с возможностью подключения к сети "Интернет" и обеспечением доступа в электронную информационно-образовательную среду, используемое программное обеспечение MS Windows, Office MS Windows, DrWeb ES, 7-Zip, MediaPlayer Classic, Яндекс Браузер / Mozilla Firefox / Internet Explorer, ALT Linux, LibreOffice, AST Test</p>	<p>г. Воронеж, ул. Тимирязева, 13, а.222</p> <p>394087, Воронежская область, г. Воронеж, ул. Тимирязева, 13, а.104</p> <p>394087, Воронежская область, г. Воронеж, ул. Мичурина, 1, а.117, 118</p> <p>394087, Воронежская область, г. Воронеж, ул. Тимирязева, 13, а.312</p> <p>394087, Воронежская область, г. Воронеж, ул. Тимирязева, 13, а.219 (с 16 до 20 ч.)</p>
59	<p>Автоматизированные методы контроля параметров технологических процессов в автомобильном транспорте</p>	<p>Учебная аудитория для проведения занятий лекционного типа: комплект учебной мебели, демонстрационное оборудование, учебно-наглядные пособия</p> <p>Учебная аудитория для проведения занятий лекционного типа: комплект учебной мебели, демонстрационное оборудование и учебно-</p>	<p>394087, Воронежская область, г. Воронеж, ул. Тимирязева, 13</p> <p>394087, Воронежская область, г. Воронеж, ул. Тимирязева, 13</p>

		<p>наглядные пособия, презентационное оборудование, используемое программное обеспечение MS Windows, Office MS Windows, DrWeb ES, 7-Zip, MediaPlayer Classic, Яндекс Браузер / Mozilla Firefox / Internet Explorer, ALT Linux, LibreOffice, AST Test</p> <p>Лаборатория, учебная аудитория для групповых и индивидуальных консультаций, учебная аудитория для текущего контроля и промежуточной аттестации: Комплект учебной мебели, демонстрационное оборудование и учебно-наглядные пособия, лабораторное оборудование: штангенциркули, штангенрейсмасс, меры плоскопараллельные концевые, набор приспособлений для концевых мер, набор угловых мер, угломеры, тип 1-1800 и тип 2-3200, угломер оптический, линейка синусная, микрометры гладкие, глубиномер микрометрический, нутромер микрометрический, индикаторные нутромеры, резьбовые микрометры, тангенциальный зубомер, штангензубомер, рычажно-зубчатые скобы</p> <p>Лаборатория, учебная аудитория для групповых и индивидуальных консультаций, учебная аудитория для текущего контроля и промежуточной аттестации: комплект учебной мебели, демонстрационное оборудование, компьютерная техника с возможностью подключения к сети "Интернет" и обеспечением доступа в электронную информационно-образовательную среду, используемое программное обеспечение MS Windows, Office MS Windows, DrWeb ES, 7-Zip, MediaPlayer Classic, Яндекс Браузер / Mozilla Firefox / Internet Explorer, ALT Linux, LibreOffice, AST Test, Kompas 3D</p> <p>Помещение для хранения и профилактического обслуживания учебного оборудования: мебель для хранения и обслуживания учебного оборудования, специализированное оборудование для ремонта компьютеров</p> <p>Помещение для хранения и профилактического обслуживания учебного оборудования: мебель для хранения и обслуживания учебного оборудования, демонстрационное оборудование и учебно-наглядные пособия</p> <p>Помещение для самостоятельной работы: комплект учебной мебели, компьютерная техника с возможностью подключения к сети "Интернет" и обеспечением доступа в электронную информационно-образовательную среду, используемое программное обеспечение MS Windows, Office MS Windows, DrWeb ES, 7-Zip, MediaPlayer Classic, Яндекс Браузер / Mozilla Firefox / Internet Explorer, ALT Linux, LibreOffice, AST Test</p>	<p>394087, Воронежская область, г. Воронеж, ул. Тимирязева, 13, а.222</p> <p>394087, Воронежская область, г. Воронеж, ул. Тимирязева, 13, а.104</p> <p>394087, Воронежская область, г. Воронеж, ул. Мичурина, 1, а.117, 118</p> <p>394087, Воронежская область, г. Воронеж, ул. Тимирязева, 13, а.312</p> <p>394087, Воронежская область, г. Воронеж, ул. Тимирязева, 13, а.219 (с 16 до 20 ч.)</p>
--	--	---	---

60	Методы математической статистики в профессиональной деятельности	Учебная аудитория для проведения занятий лекционного типа: комплект учебной мебели, демонстрационное оборудование, учебно-наглядные пособия	3164087, Воронежская область, г. Воронеж, ул. Тимирязева, 13
		Учебная аудитория для проведения занятий лекционного типа: комплект учебной мебели, демонстрационное оборудование и учебно-наглядные пособия, презентационное оборудование, используемое программное обеспечение MS Windows, Office MS Windows, DrWeb ES, 7-Zip, MediaPlayer Classic, Браузеры Яндекс Браузер / Mozilla Firefox / Internet Explorer, ALT Linux, LibreOffice, AST Test	3164087, Воронежская область, г. Воронеж, ул. Тимирязева, 13
		Учебная аудитория для проведения занятий семинарского типа, учебная аудитория для групповых и индивидуальных консультаций, учебная аудитория для текущего контроля и промежуточной аттестации: комплект учебной мебели, демонстрационное оборудование, учебно-наглядные пособия	3164087, Воронежская область, г. Воронеж, ул. Тимирязева, 13
		Учебная аудитория для проведения занятий семинарского типа, учебная аудитория для групповых и индивидуальных консультаций, учебная аудитория для текущего контроля и промежуточной аттестации: комплект учебной мебели, компьютерная техника с возможностью подключения к сети "Интернет" и обеспечением доступа в электронную информационно-образовательную среду, используемое программное обеспечение MS Windows, Office MS Windows, DrWeb ES, 7-Zip, MediaPlayer Classic, Браузеры Яндекс Браузер / Mozilla Firefox / Internet Explorer, ALT Linux, LibreOffice, AST Test, Mathcad, Maxima	3164087, Воронежская область, г. Воронеж, ул. Тимирязева, 13
		Помещение для хранения и профилактического обслуживания учебного оборудования: мебель для хранения и обслуживания учебного оборудования, специализированное оборудование для ремонта компьютеров	3164087, Воронежская область, г. Воронеж, ул. Мичурина, 1, а.117, 118
		Помещение для хранения и профилактического обслуживания учебного оборудования: комплект мебели, компьютерная техника с возможностью подключения к сети "Интернет" и обеспечением доступа в электронную информационно-образовательную среду, используемое программное обеспечение MS Windows, Office MS Windows, DrWeb ES, 7-Zip, MediaPlayer Classic, Браузеры Яндекс Браузер / Mozilla Firefox / Internet Explorer, ALT Linux, LibreOffice, AST Test, мебель для хранения и обслуживания учебного оборудования, демонстрационное оборудование и учебно-наглядные пособия	3164087, Воронежская область, г. Воронеж, ул. Тимирязева, 13, а.317
	Помещение для самостоятельной работы: комплект учебной мебели, компьютерная техника с возможностью подключения к сети "Интернет" и	3164087, Воронежская область, г. Воронеж, ул. Тимирязева, 13, а.219 (с 16 до 20 ч.)	

		<p>обеспечением доступа в электронную информационно-образовательную среду, используемое программное обеспечение MS Windows, Office MS Windows, DrWeb ES, 7-Zip, MediaPlayer Classic, Браузеры Яндекс Браузер / Mozilla Firefox / Internet Explorer, ALT Linux, LibreOffice, AST Test</p> <p>Помещение для самостоятельной работы: комплект учебной мебели, компьютерная техника с возможностью подключения к сети "Интернет" и обеспечением доступа в электронную информационно-образовательную среду, используемое программное обеспечение MS Windows, Office MS Windows, DrWeb ES, 7-Zip, MediaPlayer Classic, Браузеры Яндекс Браузер / Mozilla Firefox / Internet Explorer, ALT Linux, LibreOffice, AST Test</p> <p>Помещение для самостоятельной работы: комплект учебной мебели, компьютерная техника с возможностью подключения к сети "Интернет" и обеспечением доступа в электронную информационно-образовательную среду, используемое программное обеспечение MS Windows, Office MS Windows, DrWeb ES, 7-Zip, MediaPlayer Classic, Браузеры Яндекс Браузер / Mozilla Firefox / Internet Explorer, ALT Linux, LibreOffice, AST Test</p>	<p>3164087, Воронежская область, г. Воронеж, ул. Тимирязева, 13, а.321 (с 16 до 20 ч.)</p> <p>3164087, Воронежская область, г. Воронеж, ул. Мичурина, 1, а.232а</p>
61	Математические методы исследования транспортных и транспортно-технологических машин и комплексов	<p>Учебная аудитория для проведения занятий лекционного типа: комплект учебной мебели, демонстрационное оборудование, учебно-наглядные пособия</p> <p>Учебная аудитория для проведения занятий лекционного типа: комплект учебной мебели, демонстрационное оборудование и учебно-наглядные пособия, презентационное оборудование, используемое программное обеспечение MS Windows, Office MS Windows, DrWeb ES, 7-Zip, MediaPlayer Classic, Яндекс браузер / Mozilla Firefox / Internet Explorer, ALT Linux, LibreOffice, AST Test</p> <p>Учебная аудитория для проведения занятий семинарского типа, учебная аудитория для групповых и индивидуальных консультаций, учебная аудитория для текущего контроля и промежуточной аттестации: комплект учебной мебели, демонстрационное оборудование, учебно-наглядные пособия</p> <p>Учебная аудитория для проведения занятий семинарского типа, учебная аудитория для групповых и индивидуальных консультаций, учебная аудитория для текущего контроля и промежуточной аттестации: комплект учебной мебели, компьютерная техника с возможностью подключения к сети "Интернет" и обеспечением доступа в электронную информационно-образовательную среду, используемое программное обеспечение MS Windows, Office MS Windows, DrWeb ES, 7-Zip, MediaPlayer Classic, Яндекс браузер / Mozilla Firefox / Internet Explorer,</p>	<p>394087, Воронежская область, г. Воронеж, ул. Тимирязева, 13</p> <p>394087, Воронежская область, г. Воронеж, ул. Тимирязева, 13</p> <p>394087, Воронежская область, г. Воронеж, ул. Тимирязева, 13</p> <p>394087, Воронежская область, г. Воронеж, ул. Тимирязева, 13</p>

		<p>ALT Linux, LibreOffice, AST Test, Mathcad, Maxima</p> <p>Помещение для хранения и профилактического обслуживания учебного оборудования: мебель для хранения и обслуживания учебного оборудования, специализированное оборудование для ремонта компьютеров</p> <p>Помещение для хранения и профилактического обслуживания учебного оборудования: комплект мебели, компьютерная техника с возможностью подключения к сети "Интернет" и обеспечением доступа в электронную информационно-образовательную среду, используемое программное обеспечение MS Windows, Office MS Windows, DrWeb ES, 7-Zip, MediaPlayer Classic, Яндекс браузер / Mozilla Firefox / Internet Explorer, ALT Linux, LibreOffice, AST Test, мебель для хранения и обслуживания учебного оборудования, демонстрационное оборудование и учебно-наглядные пособия</p> <p>Помещение для самостоятельной работы: комплект учебной мебели, компьютерная техника с возможностью подключения к сети "Интернет" и обеспечением доступа в электронную информационно-образовательную среду, используемое программное обеспечение MS Windows, Office MS Windows, DrWeb ES, 7-Zip, MediaPlayer Classic, Яндекс браузер / Mozilla Firefox / Internet Explorer, ALT Linux, LibreOffice, AST Test</p> <p>Помещение для самостоятельной работы: комплект учебной мебели, компьютерная техника с возможностью подключения к сети "Интернет" и обеспечением доступа в электронную информационно-образовательную среду, используемое программное обеспечение MS Windows, Office MS Windows, DrWeb ES, 7-Zip, MediaPlayer Classic, Яндекс браузер / Mozilla Firefox / Internet Explorer, ALT Linux, LibreOffice, AST Test</p> <p>Помещение для самостоятельной работы: комплект учебной мебели, компьютерная техника с возможностью подключения к сети "Интернет" и обеспечением доступа в электронную информационно-образовательную среду, используемое программное обеспечение MS Windows, Office MS Windows, DrWeb ES, 7-Zip, MediaPlayer Classic, Яндекс браузер / Mozilla Firefox / Internet Explorer, ALT Linux, LibreOffice, AST Test</p>	<p>394087, Воронежская область, г. Воронеж, ул. Мичурина, 1, а.117, 118</p> <p>394087, Воронежская область, г. Воронеж, ул. Тимирязева, 13, а.317</p> <p>394087, Воронежская область, г. Воронеж, ул. Тимирязева, 13, а.219 (с 16 до 20 ч.)</p> <p>394087, Воронежская область, г. Воронеж, ул. Тимирязева, 13, а.321 (с 16 до 20 ч.)</p> <p>394087, Воронежская область, г. Воронеж, ул. Мичурина, 1, а.232а</p>
62	учебная практика, ознакомительная практика	<p>Учебная аудитория для проведения занятий лабораторного типа, учебная аудитория для групповых и индивидуальных консультаций, учебная аудитория для текущего контроля и промежуточной аттестации, учебная аудитория для курсового проектирования (выполнения курсовых работ): комплект учебной мебели, демонстрационное оборудование и учебно-наглядные пособия, презентационное оборудование, используемое</p>	г. Воронеж, ул. Тимирязева д.13, а.3

		<p>программное обеспечение MS Windows, Office MS Windows, DrWeb ES, 7-Zip, MediaPlayer Classic, Google Chrome / Mozilla Firefox / Internet Explorer, ALT Linux, LibreOffice</p> <p>Помещение для хранения и профилактического обслуживания учебного оборудования: комплект мебели, компьютерная техника с возможностью подключения к сети "Интернет" и обеспечением доступа в электронную информационно-образовательную среду, используемое программное обеспечение MS Windows, Office MS Windows, DrWeb ES, 7-Zip, MediaPlayer Classic, Google Chrome / Mozilla Firefox / Internet Explorer, ALT Linux, LibreOffice, мебель для хранения и обслуживания учебного оборудования, демонстрационное оборудование и учебно-наглядные пособия</p> <p>Помещение для самостоятельной работы: комплект учебной мебели, компьютерная техника с возможностью подключения к сети "Интернет" и обеспечением доступа в электронную информационно-образовательную среду, используемое программное обеспечение MS Windows, Office MS Windows, DrWeb ES, 7-Zip, MediaPlayer Classic, Google Chrome / Mozilla Firefox / Internet Explorer, ALT Linux, LibreOffice</p> <p>Помещение для самостоятельной работы: комплект учебной мебели, компьютерная техника с возможностью подключения к сети "Интернет" и обеспечением доступа в электронную информационно-образовательную среду, используемое программное обеспечение MS Windows, Office MS Windows, DrWeb ES, 7-Zip, MediaPlayer Classic, Google Chrome / Mozilla Firefox / Internet Explorer, ALT Linux, LibreOffice</p>	<p>г. Воронеж, ул. Тимирязева д.13, а.212</p> <p>г. Воронеж, ул. Тимирязева д.13, а.219 (с16 до 20 ч.)</p> <p>г. Воронеж, ул. Тимирязева д.13, а.321 (с16 до 20 ч.)</p>
63	учебная практика, технологическая (производственно-технологическая) практика	<p>Учебная аудитория для проведения занятий лекционного типа: комплект учебной мебели, демонстрационное оборудование, учебно-наглядные пособия</p> <p>Учебная аудитория для проведения занятий лекционного типа: комплект учебной мебели, демонстрационное оборудование и учебно-наглядные пособия, презентационное оборудование, используемое программное обеспечение MS Windows, Office MS Windows, DrWeb ES, 7-Zip, MediaPlayer Classic, Яндекс Браузер/ Mozilla Firefox / Internet Explorer, ALT Linux, LibreOffice, AST Test</p> <p>Лаборатория, учебная аудитория для групповых и индивидуальных консультаций, учебная аудитория для текущего контроля и промежуточной аттестации: комплект учебной мебели, демонстрационное оборудование и учебно-наглядные пособия: станок фрезерный, станок</p>	<p>394087, Воронежская область, г. Воронеж, ул. Тимирязева, 13</p> <p>394087, Воронежская область, г. Воронеж, ул. Тимирязева, 13</p> <p>394087, Воронежская область, г. Воронеж, ул. Тимирязева, 13, а.231</p>

		<p>настольно-сверлильный, компьютерная техника с возможностью подключения к сети "Интернет" и обеспечением доступа в электронную информационно-образовательную среду, используемое программное обеспечение MS Windows, Office MS Windows, DrWeb ES, 7-Zip, MediaPlayer Classic, Яндекс Браузер/ Mozilla Firefox / Internet Explorer, ALT Linux, LibreOffice, AST Test</p> <p>Лаборатория, учебная аудитория для групповых и индивидуальных консультаций, учебная аудитория для текущего контроля и промежуточной аттестации: комплект учебной мебели, демонстрационное оборудование и учебно-наглядные пособия: металлографические микроскопы, прибор для измерения твердости Бриннель, прибор для измерения твердости Роквелл, прибор для измерения твердости Виккерс, комплекты плакатов и фотографий микроструктур</p> <p>Лаборатория, учебная аудитория для групповых и индивидуальных консультаций, учебная аудитория для текущего контроля и промежуточной аттестации: комплект учебной мебели, демонстрационное оборудование и учебно-наглядные пособия: электрические печи, установка компрессорная передвижная, установка для наплавки, головка наплавочная, станок балансировочный, учебные плакаты и справочные таблицы НТД, станок токарный, установка для наплавки в среде защитных газов, установка для наплавки порошковыми проволоками, электрометализатор</p> <p>Лаборатория, учебная аудитория для групповых и индивидуальных консультаций, учебная аудитория для текущего контроля и промежуточной аттестации: комплект учебной мебели, лабораторное оборудование: токарно-винторезный станок 1К62, токарно-винторезный станок 1А62, токарно-винторезный станок 1А612, токарно-винторезный станок 1Д62, токарно-винторезный станок 1А625Д, токарно-винторезный станок 1А616, вертикально-фрезерный станок 6Н12, горизонтально-расточной станок 262, поперечно-строгальный станок 736, плоскошлифовальный станок 371, 372, обдирочно-заточной станок, сверлильные станки 2Л53, 2В56, настольный сверлильный станок</p> <p>Лаборатория, учебная аудитория для групповых и индивидуальных консультаций, учебная аудитория для текущего контроля и промежуточной аттестации: комплект учебной мебели, лабораторное оборудование: сверла разные</p> <p>Лаборатория, учебная аудитория для групповых и индивидуальных консультаций, учебная аудитория для текущего контроля и</p>	<p>394087, Воронежская область, г. Воронеж, ул. Тимирязева, 13, а.232</p> <p>394087, Воронежская область, г. Воронеж, ул. Тимирязева, 13, а.110</p> <p>394087, Воронежская область, г. Воронеж, ул. Тимирязева, 19, а.5.1.1</p> <p>394087, Воронежская область, г. Воронеж, ул. Тимирязева, 19, а.5.1.2</p> <p>394087, Воронежская область, г. Воронеж, ул.</p>
--	--	--	---

		<p>промежуточной аттестации: комплект учебной мебели, лабораторное оборудование: горизонтально-фрезерный станок 6Н81, токоно-фрезерный ИИ6111П</p> <p>Лаборатория, учебная аудитория для групповых и индивидуальных консультаций, учебная аудитория для текущего контроля и промежуточной аттестации: комплект учебной мебели, лабораторное оборудование: печь муфельная СНОЛ, комплект модельного оборудования, столы для изготовления литейной формы</p> <p>Лаборатория, учебная аудитория для групповых и индивидуальных консультаций, учебная аудитория для текущего контроля и промежуточной аттестации: комплект учебной мебели, лабораторное оборудование: машина электроконтактная для сварки, сварочный трансформатор ТСД-300, сварочный преобразователь ПСО-500, аппарат сварочный, электроды, маска (средство индивидуальной защиты), баллон ацетиленовый, баллон кислородный, газовая горелка, газовый резак, сварочные шланги, очки, редуктор газовый, редуктор ацетиленовый, присадочная проволока, учебные стенды</p> <p>Лаборатория, учебная аудитория для групповых и индивидуальных консультаций, учебная аудитория для текущего контроля и промежуточной аттестации: комплект учебной мебели, лабораторное оборудование: горн кузнечный, молот пневматический МП75, наковальни с набором кузнечных инструментов</p> <p>Помещение для хранения и профилактического обслуживания учебного оборудования: мебель для хранения и обслуживания учебного оборудования, специализированное оборудование для ремонта компьютеров</p> <p>Помещение для хранения и профилактического обслуживания учебного оборудования: комплект мебели, компьютерная техника с возможностью подключения к сети "Интернет" и обеспечением доступа в электронную информационно-образовательную среду, используемое программное обеспечение MS Windows, Office MS Windows, DrWeb ES, 7-Zip, MediaPlayer Classic, Яндекс Браузер/ Mozilla Firefox / Internet Explorer, ALT Linux, LibreOffice, AST Test, мебель для хранения и обслуживания учебного оборудования, демонстрационное оборудование и учебно-наглядные пособия</p> <p>Помещение для самостоятельной работы: комплект учебной мебели, компьютерная техника с возможностью подключения к сети "Интернет" и обеспечением доступа в электронную информационно-образовательную</p>	<p>Тимирязева, 19, а.5.1.6</p> <p>394087, Воронежская область, г. Воронеж, ул. Тимирязева, 19, а.5.1.9</p> <p>394087, Воронежская область, г. Воронеж, ул. Тимирязева, 19, а.5.2.1</p> <p>394087, Воронежская область, г. Воронеж, ул. Тимирязева, 19, а.5.2.2</p> <p>394087, Воронежская область, г. Воронеж, ул. Мичурина, 1, а.117, 118</p> <p>394087, Воронежская область, г. Воронеж, ул. Тимирязева, 13, а.224</p> <p>394087, Воронежская область, г. Воронеж, ул. Тимирязева, 13, а.219 (с 16 до 20 ч.)</p>
--	--	--	--

		<p>среду, используемое программное обеспечение MS Windows, Office MS Windows, DrWeb ES, 7-Zip, MediaPlayer Classic, Яндекс Браузер/ Mozilla Firefox / Internet Explorer, ALT Linux, LibreOffice, AST Test</p> <p>Помещение для самостоятельной работы: комплект учебной мебели, компьютерная техника с возможностью подключения к сети "Интернет" и обеспечением доступа в электронную информационно-образовательную среду, используемое программное обеспечение MS Windows, Office MS Windows, DrWeb ES, 7-Zip, MediaPlayer Classic, Яндекс Браузер/ Mozilla Firefox / Internet Explorer, ALT Linux, LibreOffice, AST Test</p> <p>Помещение для самостоятельной работы: комплект учебной мебели, компьютерная техника с возможностью подключения к сети "Интернет" и обеспечением доступа в электронную информационно-образовательную среду, используемое программное обеспечение MS Windows, Office MS Windows, DrWeb ES, 7-Zip, MediaPlayer Classic, Яндекс Браузер/ Mozilla Firefox / Internet Explorer, ALT Linux, LibreOffice, AST Test</p>	<p>394087, Воронежская область, г. Воронеж, ул. Тимирязева, 13, а.321 (с 16 до 20 ч.)</p> <p>394087, Воронежская область, г. Воронеж, ул. Мичурина, 1, а.232а</p>
64	производственная практика, эксплуатационная практика	<p>Учебная аудитория для проведения занятий лекционного типа: комплект учебной мебели, демонстрационное оборудование и учебно-наглядные пособия, презентационное оборудование, используемое программное обеспечение MS Windows, Office MS Windows, DrWeb ES, 7-Zip, MediaPlayer Classic, Google Chrome / Mozilla Firefox / Internet Explorer, ALT Linux, LibreOffice</p> <p>Учебная аудитория для проведения занятий семинарского типа, учебная аудитория для групповых и индивидуальных консультаций, учебная аудитория для текущего контроля и промежуточной аттестации: комплект учебной мебели, презентационное оборудование, учебно-наглядные пособия, компьютерная техника с возможностью подключения к сети "Интернет" и обеспечением доступа в электронную информационно-образовательную среду, используемое программное обеспечение MS Windows, Office MS Windows, DrWeb ES, 7-Zip, MediaPlayer Classic, Google Chrome / Mozilla Firefox / Internet Explorer, ALT Linux, LibreOffice</p> <p>Помещение для самостоятельной работы: комплект учебной мебели, компьютерная техника с возможностью подключения к сети "Интернет" и обеспечением доступа в электронную информационно-образовательную среду, используемое программное обеспечение MS Windows, Office MS Windows, DrWeb ES, 7-Zip, MediaPlayer Classic, Google Chrome / Mozilla Firefox / Internet Explorer, ALT Linux, LibreOffice</p> <p>Учебная аудитория для проведения занятий семинарского типа,</p>	<p>г. Воронеж, ул. Тимирязева д.13, а.218</p> <p>г. Воронеж, ул. Тимирязева д.11, а.427</p> <p>г. Воронеж, ул. Тимирязева д.13, а.219 (с16 до 20 ч.)</p> <p>г. Воронеж, ул. Тимирязева д.13, а.111</p>

		<p>учебная аудитория для групповых и индивидуальных консультаций, учебная аудитория для текущего контроля и промежуточной аттестации: комплект учебной мебели, демонстрационное оборудование и учебно-наглядные пособия: динамометр, тахометр, плотномер, провода соединительные, провода высоковольтные, стенд испытательный, учебные плакаты и справочные таблицы НТД</p> <p>Учебная аудитория для проведения занятий лабораторного типа, учебная аудитория для групповых и индивидуальных консультаций, учебная аудитория для текущего контроля и промежуточной аттестации, учебная аудитория для курсового проектирования (выполнения курсовых работ): комплект учебной мебели, демонстрационное оборудование и учебно-наглядные пособия: стенд проверки карбюраторов ППК, стенд для проверки и очистки форсунок, переносной мультипроектор, тракторы, двигатели, комплект оборудования рабочего места мастера-наладчика, комплект диагностического оборудования приборов передвижной диагностической установки, переносной комплект диагностических приборов, оборудование стационарного поста диагностики, прибор ИМД-электронный малый диагностический прибор, строботахометр, пневматический калибратор, газоанализатор, дымомер, комплект для проверки и очистки свечей, комплект диагностики, пуско-зарядное устройство, шиномонтажный станок, станок балансировочный, прибор проверки фар, компрессор, прибор ДСТ-10Н, люфтомер электронный, нагрузочно-диагностическая вилка, универсальный компрессор, автомобиль, диагностический комплекс</p>	г. Воронеж, ул. Тимирязева д.13, а.7
65	учебная практика, эксплуатационная практика	<p>Учебная аудитория для проведения занятий лабораторного типа, учебная аудитория для групповых и индивидуальных консультаций, учебная аудитория для текущего контроля и промежуточной аттестации: демонстрационное оборудование и учебно-наглядные пособия: автомобиль (разрез), двигатели (разрезы), коробки передач автомобилей (разрезы), вариаторная коробка передач (разрез), двигатель с впрыском бензина (разрез)</p> <p>Учебная аудитория для проведения занятий лабораторного типа, учебная аудитория для групповых и индивидуальных консультаций, учебная аудитория для текущего контроля и промежуточной аттестации: комплект учебной мебели, демонстрационное оборудование и учебно-наглядные пособия: двигатели (разрезы), элементы двигателя (ТНВД), форсунки, карбюраторы, подкачивающие насосы, стенд «КШМ и ГРМ»,стенд «Система питания карбюраторного двигателя», стенд</p>	гг. Воронеж, ул. Тимирязева д.13, а.8 г. Воронеж, ул. Тимирязева д.13, а.9

		<p>«Система питания дизельного двигателя», стенд «Система питания двигателя с впрыском топлива»</p> <p>Учебная аудитория для проведения занятий лабораторного типа, учебная аудитория для групповых и индивидуальных консультаций, учебная аудитория для текущего контроля и промежуточной аттестации: комплект учебной мебели, демонстрационное оборудование и учебно-наглядные пособия: трактор, трактор (разрез), трансмиссия трактора (разрез), ведущий мост трактора (разрез), ведущий мост автомобиля (разрез), механизмы поворота тракторов, главная передача трактора, коробка передач трактора (разрез), рулевой механизм трактора (разрез), элементы трансмиссии, рабочего оборудования, ходовой части (сцепление, насосы, силовые цилиндры и т.д.), стенд «Пневматическая тормозная система», стенд «Рулевое управление и ГНС трактора», стенд «Работа рулевой трапеции»</p> <p>Учебная аудитория для проведения занятий лабораторного типа, учебная аудитория для групповых и индивидуальных консультаций, учебная аудитория для текущего контроля и промежуточной аттестации: комплект учебной мебели, демонстрационное оборудование и учебно-наглядные пособия: тракторы (разрезы), автомобили (разрезы), вал отбора мощности трактора (разрез)</p> <p>Учебная аудитория для проведения занятий лабораторного типа, учебная аудитория для групповых и индивидуальных консультаций, учебная аудитория для текущего контроля и промежуточной аттестации: комплект учебной мебели, демонстрационное оборудование и учебно-наглядные пособия: генераторы различных типов, стартеры различных типов, стенд для испытания генераторов, стартеров, системы зажигания, стенд «Схема электрооборудования автомобиля», стенд «Схема электрооборудования трактора», стенд «Схема система зажигания от магнето»; стенд «Схема батарейного зажигания», стенд «Схема контактно-транзисторной системы зажигания», стенд «Схема транзисторной системы зажигания с бесконтактным управлением», стенд «Схема реле-регулятора контактно транзисторного», стенд «Схема реле-регулятора транзисторного», стенд «Свечи зажигания», стенд «Электрическая схема стартера»</p> <p>Учебная аудитория для проведения занятий лабораторного типа, учебная аудитория для групповых и индивидуальных консультаций, учебная аудитория для текущего контроля и промежуточной аттестации: демонстрационное оборудование и учебно-наглядные пособия: стенды для</p>	<p>г. Воронеж, ул. Тимирязева д.13, а.10</p> <p>г. Воронеж, ул. Тимирязева д.13, а.11</p> <p>г. Воронеж, ул. Тимирязева д.13, а.208</p> <p>г. Воронеж, ул. Тимирязева д.13, а.1</p>
--	--	---	---

		<p>испытания топливной аппаратуры, стенд для испытания ГНС, лабораторное оборудование, диагностический комплекс, кран-балка</p> <p>Учебная аудитория для проведения занятий лабораторного типа, учебная аудитория для групповых и индивидуальных консультаций, учебная аудитория для текущего контроля и промежуточной аттестации: демонстрационное оборудование и учебно-наглядные пособия: стенды обкаточно-тормозные, стенд для испытания ГНС, трак-тор Беларус-1221, трактор МТЗ-80, трактор ЛТЗ-60АВ, трактор Т-25, автомобиль ГАЗ (дорожная лаборатория), станок токарно-винторезный, станок фрезерный, станок настольно-сверлильный, компрессор, кран-балка, лабораторное оборудование, приборы для измерения уровня шума, диагностический комплекс</p> <p>Помещение для самостоятельной работы: комплект учебной мебели, компьютерная техника с возможностью подключения к сети "Интернет" и обеспечением доступа в электронную информационно-образовательную среду, используемое программное обеспечение MS Windows, Office MS Windows, DrWeb ES, 7-Zip, MediaPlayer Classic, Google Chrome / Mozilla Firefox / Internet Explorer, ALT Linux, LibreOffice</p>	<p>г. Воронеж, ул. Тимирязева д.13, а.2</p> <p>г. Воронеж, ул. Тимирязева д.13, а.219 (с16 до 20 ч.)</p>
66	<p>производственная практика, преддипломная практика</p>	<p>Учебная аудитория для проведения занятий лекционного, семинарского типа, текущего контроля и промежуточной аттестации, групповых и индивидуальных консультаций: комплект учебной мебели, демонстрационное оборудование, учебно-наглядные пособия.</p> <p>Помещения для самостоятельной работы: комплект учебной мебели, компьютерная техника с возможностью подключения к сети "Интернет" и обеспечением доступа в электронную информационно-образовательную среду Университета, электронным учебно-методическим материалам, библиотечному электронному каталогу, используемое программное обеспечение MS Windows, Office MS Windows, DrWeb ES, 7-Zip, MediaPlayer Classic, Яндекс Браузер / Mozilla Firefox / Internet Explorer, ALT Linux, LibreOffice, AST Test.</p> <p>Помещение для самостоятельной работы: комплект учебной мебели, компьютерная техника с возможностью подключения к сети "Интернет" и обеспечением доступа в электронную информационно-образовательную среду Университета, электронным учебно-методическим материалам, библиотечному электронному каталогу, используемое программное обеспечение MS Windows, Office MS Windows, DrWeb ES, 7-Zip, MediaPlayer Classic, Яндекс Браузер / Mozilla Firefox / Internet Explorer, ALT Linux, LibreOffice, AST Test.</p>	<p>394087, Воронежская область, г. Воронеж, ул. Тимирязева, 13, ауд. №218</p> <p>394087, Воронежская область, г. Воронеж, ул. Тимирязева, 13, ауд. №219 и №231</p> <p>394087, Воронежская область, г. Воронеж, ул. Тимирязева, 11, ауд. №427</p>

67	Выполнение, подготовка к процедуре защиты и защита выпускной квалификационной работы	<p>Учебная аудитория для проведения учебных занятий: комплект учебной мебели, демонстрационное оборудование, учебно-наглядные пособия</p> <p>Учебная аудитория для проведения учебных занятий: комплект учебной мебели, демонстрационное оборудование и учебно-наглядные пособия, презентационное оборудование, используемое программное обеспечение MS Windows, Office MS Windows, DrWeb ES, 7-Zip, MediaPlayer Classic, Яндекс Браузер / Mozilla Firefox / Internet Explorer, ALT Linux, LibreOffice, AST Test/</p> <p>Помещение для самостоятельной работы: комплект учебной мебели, компьютерная техника с возможностью подключения к сети "Интернет" и обеспечением доступа в электронную информационно-образовательную среду, используемое программное обеспечение MS Windows, Office MS Windows, DrWeb ES, 7-Zip, MediaPlayer Classic, Яндекс Браузер / Mozilla Firefox / Internet Explorer, ALT Linux, LibreOffice, AST Test</p> <p>Помещение для самостоятельной работы: комплект учебной мебели, компьютерная техника с возможностью подключения к сети "Интернет" и обеспечением доступа в электронную информационно-образовательную среду, используемое программное обеспечение MS Windows, Office MS Windows, DrWeb ES, 7-Zip, MediaPlayer Classic, Яндекс Браузер / Mozilla Firefox / Internet Explorer, ALT Linux, LibreOffice, AST Test</p> <p>Помещение для самостоятельной работы: комплект учебной мебели, компьютерная техника с возможностью подключения к сети "Интернет" и обеспечением доступа в электронную информационно-образовательную среду, используемое программное обеспечение MS Windows, Office MS Windows, DrWeb ES, 7-Zip, MediaPlayer Classic, Яндекс Браузер / Mozilla Firefox / Internet Explorer, ALT Linux, LibreOffice, AST Test</p>	<p>394087, Воронежская область, г. Воронеж, ул. Тимирязева, 13</p> <p>394087, Воронежская область, г. Воронеж, ул. Тимирязева, 13</p> <p>394087, Воронежская область, г. Воронеж, ул. Тимирязева, 13, а.219 (с 16 до 20 ч.)</p> <p>394087, Воронежская область, г. Воронеж, ул. Тимирязева, 13, а.321 (с 16 до 20 ч.)</p> <p>394087, Воронежская область, г. Воронеж, ул. Мичурина, 1, а.232а</p>
68	Эргономические показатели автотранспортных средств	<p>Учебная аудитория для проведения занятий лекционного типа: комплект учебной мебели, демонстрационное оборудование, учебно-наглядные пособия</p> <p>Учебная аудитория для проведения занятий лекционного типа: комплект учебной мебели, демонстрационное оборудование и учебно-наглядные пособия, презентационное оборудование, используемое программное обеспечение MS Windows, Office MS Windows, DrWeb ES, 7-Zip, MediaPlayer Classic, Яндекс Браузер / Mozilla Firefox / Internet Explorer, ALT Linux, LibreOffice, AST Test</p> <p>Учебная аудитория для проведения занятий семинарского типа, учебная аудитория для групповых и индивидуальных консультаций,</p>	<p>394087, Воронежская область, г. Воронеж, ул. Тимирязева, 13</p> <p>394087, Воронежская область, г. Воронеж, ул. Тимирязева, 13</p> <p>394087, Воронежская область, г. Воронеж, ул. Тимирязева, 13, а.8</p>

		<p>учебная аудитория для текущего контроля и промежуточной аттестации: де-монстрационное оборудование и учебно-наглядные пособия: автомобиль (разрез), двигатели (разрезы), ко-робки передач автомобилей (разрезы), вариаторная коробка передач (разрез), двигатель с впрыском бензи-на (разрез)</p> <p>Учебная аудитория для проведения занятий семи-нарского типа, учебная аудитория для групповых и индивидуальных консультаций, учебная аудитория для текущего контроля и промежуточной аттестации: ком-плект учебной мебели, демонстрационное оборудова-ние и учебно-наглядные пособия: двигатели (разрезы), элементы двигателя (ТНВД), форсунки, карбюраторы, подкачивающие насосы, стенд «КШМ и ГРМ»,стенд «Система питания карбюраторного двигателя», стенд «Система питания дизельного двигателя», стенд «Си-стема питания двигателя с впрыском топлива»</p> <p>Учебная аудитория для проведения занятий семи-нарского типа, учебная аудитория для групповых и индивидуальных консультаций, учебная аудитория для текущего контроля и промежуточной аттестации: ком-плект учебной мебели, демонстрационное оборудова-ние и учебно-наглядные пособия: трактор, трактор (разрез),трансмиссия трактора (разрез),ведущий мост трактора (разрез), ведущий мост автомобиля (разрез), механизмы поворота тракторов, главная передача трак-тора, коробка передач трактора (разрез), рулевой меха-низм трактора (разрез), элементы трансмиссии, рабоче-го оборудования, ходовой части (сцепление, насосы, силовые цилиндры и т.), стенд «Пневматическая тормозная система», стенд «Рулевое управление и ГНС трактора», стенд «Работа рулевой трапеции»</p> <p>Учебная аудитория для проведения занятий семи-нарского типа, учебная аудитория для групповых и индивидуальных консультаций, учебная аудитория для текущего контроля и промежуточной аттестации: ком-плект учебной мебели, демонстрационное оборудова-ние и учебно-наглядные пособия: тракторы (разрезы), автомобили (разрезы), вал отбора мощности трактора (разрез)</p> <p>Учебная аудитория для проведения занятий семи-нарского типа, учебная аудитория для групповых и индивидуальных консультаций, учебная аудитория для текущего контроля и промежуточной аттестации: ком-плект учебной мебели, демонстрационное оборудова-ние и учебно-наглядные пособия: генераторы различ-ных типов, стартеры различных типов, стенд для испытания генераторов, стартеров, системы зажигания,</p>	<p>394087, Воронежская область, г. Воронеж, ул. Тимирязева, 13, а.9</p> <p>394087, Воронежская область, г. Воронеж, ул. Тимирязева, 13, а.10</p> <p>394087, Воронежская область, г. Воронеж, ул. Тимирязева, 13, а.11</p> <p>394087, Воронежская область, г. Воронеж, ул. Тимирязева, 13, а.208</p>
--	--	--	---

		<p>стенд «Схема электрооборудования автомобиля», стенд «Схема электрооборудования трактора», стенд «Схема система зажигания от магнето»; стенд «Схема батарейного зажигания», стенд «Схема контактно-транзисторной системы зажигания», стенд «Схема транзисторной системы зажигания с бесконтактным управлением», стенд «Схема реле-регулятора контактно транзисторного», стенд «Схема реле-регулятора транзисторного», стенд «Свечи зажигания», стенд «Электрическая схема стартера»</p> <p>Учебная аудитория для проведения занятий семи-нарского типа, учебная аудитория для групповых и индивидуальных консультаций, учебная аудитория для текущего контроля и промежуточной аттестации: де-монстрационное оборудование и учебно-наглядные пособия: стенды для испытания топливной аппаратуры, стенд для испытания ГНС, лабораторное оборудование, диагностический комплекс, кран-балка</p> <p>Учебная аудитория для проведения занятий семи-нарского типа, учебная аудитория для групповых и индивидуальных консультаций, учебная аудитория для текущего контроля и промежуточной аттестации: де-монстрационное оборудование и учебно-наглядные пособия: стенды обкаточно-тормозные, стенд для испытания ГНС, трак-тор Беларус-1221, трактор МТЗ-80, трактор ЛТЗ-60АВ, трактор Т-25, автомобиль ГАЗ (дорожная лаборатория), станок токарно-винторезный, станок фрезерный, станок настольно-сверлильный, компрессор, кран-балка, лабораторное оборудование, приборы для измерения уровня шума, диагностический комплекс</p> <p>Учебная аудитория для проведения занятий семи-нарского типа, учебная аудитория для групповых и индивидуальных консультаций, учебная аудитория для текущего контроля и промежуточной аттестации, учебная аудитория для курсового проектирования (вы-полнения курсовых работ): комплект учебной мебели, демонстрационное оборудование и учебно-наглядные пособия, презентационное оборудование, используемое программное обеспечение MS Windows, Office MS Windows, DrWeb ES, 7-Zip, MediaPlayer Classic, Яндекс Браузер / Mozilla Firefox / Internet Explorer, ALT Linux, LibreOffice, AST Test</p> <p>Помещение для хранения и профилактического об-служивания учебного оборудования: мебель для хра-нения и обслуживания учебного оборудования, специ-ализированное оборудование для ремонта компьюте-ров</p> <p>Помещение для хранения и профилактического об-служивания</p>	<p>394087, Воронежская область, г. Воронеж, ул. Тимирязева, 13, а.1</p> <p>394087, Воронежская область, г. Воронеж, ул. Тимирязева, 13, а.2</p> <p>394087, Воронежская область, г. Воронеж, ул. Тимирязева, 13, а.3</p> <p>394087, Воронежская область, г. Воронеж, ул. Мичурина, 1, а.117, 118</p> <p>394087, Воронежская область, г. Воронеж, ул.</p>
--	--	---	---

		<p>учебного оборудования: комплект мебели, компьютерная техника с возможностью подключения к сети "Интернет" и обеспечением доступа в электронную информационно-образовательную среду, используемое программное обеспечение MS Windows, Office MS Windows, DrWeb ES, 7-Zip, MediaPlayer Classic, Яндекс Браузер / Mozilla Firefox / Internet Explorer, ALT Linux, LibreOffice, AST Test, мебель для хранения и обслуживания учебного оборудования, демонстрационное оборудование и учебно-наглядные пособия</p> <p>Помещение для самостоятельной работы: комплект учебной мебели, компьютерная техника с возможностью подключения к сети "Интернет" и обеспечением доступа в электронную информационно-образовательную среду, используемое программное обеспечение MS Windows, Office MS Windows, DrWeb ES, 7-Zip, MediaPlayer Classic, Google Chrome / Mozilla Firefox / Internet Explorer, ALT Linux, LibreOffice, AST Test</p> <p>Помещение для самостоятельной работы: комплект учебной мебели, компьютерная техника с возможностью подключения к сети "Интернет" и обеспечением доступа в электронную информационно-образовательную среду, используемое программное обеспечение MS Windows, Office MS Windows, DrWeb ES, 7-Zip, MediaPlayer Classic, Яндекс Браузер / Mozilla Firefox / Internet Explorer, ALT Linux, LibreOffice, AST Test</p> <p>Помещение для самостоятельной работы: комплект учебной мебели, компьютерная техника с возможностью подключения к сети "Интернет" и обеспечением доступа в электронную информационно-образовательную среду, используемое программное обеспечение MS Windows, Office MS Windows, DrWeb ES, 7-Zip, MediaPlayer Classic, Яндекс Браузер / Mozilla Firefox / Internet Explorer, ALT Linux, LibreOffice, AST</p>	<p>Тимирязева, 13, а.212</p> <p>394087, Воронежская область, г. Воронеж, ул. Тимирязева, 13, а.219 (с 16 до 20 ч.)</p> <p>394087, Воронежская область, г. Воронеж, ул. Тимирязева, 13, а.321 (с 16 до 20 ч.)</p> <p>394087, Воронежская область, г. Воронеж, ул. Мичурина, 1, а.232а</p>
69	<p>Особенности эксплуатации автомобилей работающих на альтернативных видах топлива</p>	<p>Учебная аудитория для проведения занятий лекционного типа: комплект учебной мебели, демонстрационное оборудование и учебно-наглядные пособия, презентационное оборудование, используемое программное обеспечение MS Windows, Office MS Windows, DrWeb ES, 7-Zip, MediaPlayer Classic, Google Chrome / Mozilla Firefox / Internet Explorer, ALT Linux, LibreOffice</p> <p>Помещение для самостоятельной работы: комплект учебной мебели, компьютерная техника с возможностью подключения к сети "Интернет" и обеспечением доступа в электронную информационно-образовательную среду, используемое программное обеспечение MS Windows, Office MS Windows, DrWeb ES, 7-Zip, MediaPlayer Classic, Google Chrome / Mozilla Firefox / Internet Explorer, ALT Linux, LibreOffice</p>	<p>г. Воронеж, ул. Тимирязева д.13, а.218</p> <p>г. Воронеж, ул. Тимирязева д.13, а.219 (с16 до 20 ч.)</p>

	<p>Учебная аудитория для проведения занятий лабораторного типа, учебная аудитория для групповых и индивидуальных консультаций, учебная аудитория для текущего контроля и промежуточной аттестации, учебная аудитория для курсового проектирования (выполнения курсовых работ): комплект учебной мебели, демонстрационное оборудование и учебно-наглядные пособия: стенд проверки карбюраторов ППК, стенд для проверки и очистки форсунок, переносной мультипроектор, тракторы, двигатели, комплект оборудования рабочего места мастера-наладчика, комплект диагностического оборудования приборов передвижной диагностической установки, переносной комплект диагностических приборов, оборудование стационарного поста диагностики, прибор ИМД-электронный малый диагностический прибор, строботометр, пневматический калибратор, газоанализатор, дымомер, комплект для проверки и очистки свечей, комплект диагностики, пуско-зарядное устройство, шиномонтажный станок, станок балансировочный, прибор проверки фар, компрессор, прибор ДСТ-10Н, люфтомер электронный, нагрузочно-диагностическая вилка, универсальный компрессор, автомобиль, диагностический комплекс</p> <p>Помещение для хранения и профилактического обслуживания учебного оборудования: мебель для хранения и обслуживания учебного оборудования, специализированное оборудование для ремонта компьютеров</p>	<p>г. Воронеж, ул. Тимирязева д.13, а.7</p> <p>394087, Воронежская область, г. Воронеж, ул. Мичурина, 1, а.118</p>
--	--	--

Приложение 10

Фонд оценочных средств для оценки уровня сформированности компетенций по образовательной программе по направлению подготовки 23.03.03 Эксплуатация транспортно-технологических машин и комплексов, направленность (профиль) «Автомобили и автомобильное хозяйство»

Министерство сельского хозяйства Российской Федерации

**Федеральное государственное бюджетное образовательное учреждение
высшего образования
«Воронежский государственный аграрный университет
имени императора Петра I»
(ФГБОУ ВО Воронежский ГАУ)**

ФОНД ОЦЕНОЧНЫХ СРЕДСТВ (ФОС)

для оценки уровня сформированности универсальных, общепрофессиональных, профессиональных компетенций по направлению подготовки 23.03.03 Эксплуатация транспортно-технологических машин и комплексов, направленность (профиль) «Автомобили и автомобильное хозяйство»

УК-1 Способен осуществлять поиск, критический анализ и синтез информации, применять системный подход для решения поставленных задач

Б1.О.01 Философия

1. Тип заданий: закрытый (З1)

Выберите правильный ответ. Термин «философия» в переводе с греческого означает:

1. стремление к истине
2. умение рассуждать
3. любовь к мудрости
4. ведение правильного образа жизни

Правильный ответ: х

2. Тип заданий: закрытый (У1)

Выберите несколько правильных вариантов ответа. Познавательно-интеллектуальная сторона мировоззрения – это:

1. миропонимание
2. мироощущение
3. мироосмысление
4. мирозерцание

Правильный ответ: х

3. Тип заданий: закрытый (У1)

Выберите несколько правильных вариантов ответа. Элементами мировоззрения являются:

1. знания
2. научные теории
3. ценности
4. убеждения
5. сомнения
6. эмоции

Правильный ответ: х

4. Тип заданий: закрытый (У1)

Выберите несколько правильных вариантов ответа. Основные разделы философии – это:

1. онтология
2. социология
3. политология
4. аксиология
5. гносеология

Правильный ответ: х

5. Тип заданий: закрытый (Н1)

Установите правильное соответствие между полным содержанием термина (левый столбец) и его значением (правый столбец). Каждый ответ правого столбца может быть использован один раз.

Полное содержание понятия	Определение
А. учение о бытии	1. миропонимание
Б. философская дисциплина, занимающаяся исследованием ценностей как	2. онтология

системообразующих оснований человеческого бытия	
В. интеллектуальная сторона мировоззрения	3. гносеология
Г. учение о познании	4. аксиология

Правильный ответ: х

6. Тип заданий: закрытый (З1)

Установите правильную последовательность и расположите в хронологическом порядке основные формы материализма в их историческом развитии:

1. метафизический
2. диалектический
3. стихийный, созерцательный

Правильный ответ: х

7. Тип заданий: закрытый (З1)

Выберите правильный ответ. Раздел философии, изучающий фундаментальные принципы бытия:

1. этика
2. аксиология
3. эсхатология
4. онтология

Правильный ответ: х

8. Тип заданий: закрытый (У1)

Выберите правильный ответ. Какое определение бытия считается полным?

1. бытие – это объективная реальность
2. бытие – это субъективная реальность
3. бытие – это все существующее
4. бытие – это все, что нас окружает

Правильный ответ: х

9. Выберите несколько правильных вариантов ответа. Проблема бытия принадлежит к:

1. вечным вопросам в философии
2. абстрактным категориям в философии
3. к новоевропейской философии
4. современной философской мысли

Правильный ответ: х

10. Тип заданий: закрытый (У1)

Выберите несколько правильных вариантов ответа. Какое определение бытия считается полным:

1. бытие – это все, что нас окружает
2. бытие – это все, что существует
3. бытие – это объективная и субъективная реальность
4. бытие – это все существующее вообще

Правильный ответ: х

11. Тип заданий: закрытый (Н1)

Установите правильное соответствие между полным содержанием термина (левый столбец) и его значением (правый столбец). Каждый ответ правого столбца может быть использован один раз.

Полное содержание понятия	Определение
А. исходная категория в философском осмыслении мира, обозначающая существование, все то, что существует	1. пространство
Б. направленное изменение системы, процесс возникновения новых качеств	2. объективность
В. форма бытия материи, характеризующая ее протяженность, структурность, сосуществование и взаимодействие элементов во всех материальных системах. Имеет следующие свойства: однородность и изотропность, трёхмерность и др.	3. бытие
Г. свойство предметов, процессов, явлений существовать независимо от человека, его сознания	4. развитие

Правильный ответ: х

12. Тип заданий: закрытый (31)

Установите правильную последовательность и расположите уровни организации материи в порядке их развития (обозначьте цифрами):

1. общество
2. неживая природа
3. живая природа

Правильный ответ: х

13. Тип заданий: закрытый (У1)

Выберите несколько правильных вариантов ответа. Феномен бессознательного, его роль и влияние на область сознания изучали:

1. И. Кант
2. Сократ
3. К. Юнг
4. З. Фрейд

Правильный ответ: х

14. Тип заданий: закрытый (Н1)

Установите правильное соответствие между полным содержанием термина (левый столбец) и его значением (правый столбец). Каждый ответ правого столбца может быть использован один раз.

Полное содержание понятия	Определение
А. система условных символов, с помощью которых передается сочетание звуков, имеющих для людей определенные значения	1. активность сознания
Б. избирательность и целенаправленность сознания, которая выражается в генерировании новых идей, в актах продуктивного воображения, управлении практической деятельностью	2. самосознание
В. осознание человеком своих действий, чувств, мыслей, мотивов поведения,	3. мышление

интересов, своего положения в обществе	
Г. процесс обобщенного и опосредованного отражения действительности в ее существенных связях и отношениях	4. язык

Правильный ответ: х

15. Тип заданий: закрытый (З1)

Выберите правильный ответ. Раздел философского знания, исследующий природу познавательных процессов:

1. аксиология
2. этика
3. гносеология
4. антропология

Правильный ответ: х

16. Тип заданий: закрытый

Выберите несколько правильных вариантов ответа. К рациональному уровню познания относят:

1. восприятие
2. понятие
3. умозаключение
4. суждение

Правильный ответ: х

17. Тип заданий: закрытый (Н1)

Установите правильное соответствие между полным содержанием термина (левый столбец) и его значением (правый столбец). Каждый ответ правого столбца может быть использован один раз.

Полное содержание понятия	Определение
А. течение в теории познания, отрицающее возможность полного достоверного сущностного знания	1. рационализм
Б. правильное отражение окружающей действительности, то есть знание, которое соответствует действительности	2. истина
В. концепция в теории познания, считающая разум главной формой и источником знания	3. агностицизм

Правильный ответ: х

18. Тип заданий: закрытый (У1)

Установите правильную последовательность элементов рационального познания:

1. умозаключение
2. суждение
3. понятие

Правильный ответ: х

19. Тип заданий: закрытый (З1)

Выберите правильный ответ. Какая концепция абсолютизирует природное начало в человеке?

1. сциентизм
2. меркантилизм
3. идеализм
4. панбиологизм

Правильный ответ: х

20. Тип заданий: закрытый (З1)

Выберите правильный ответ. Неповторимое своеобразие отдельного человека в противоположность общим чертам характеризуется понятием:

1. личность
2. индивидуальность
3. субъект
4. индивид

Правильный ответ: х

21. Тип заданий: закрытый (У1)

Выберите несколько правильных вариантов ответа. Понимание человека как образа и подобия Бог характерно для:

1. материализма
2. схоластики
3. патристики
4. прагматизма

Правильный ответ: х

22. Тип заданий: закрытый (Н1)

Установите правильное соответствие между полным содержанием термина (левый столбец) и его значением (правый столбец). Каждый ответ правого столбца может быть использован один раз.

Полное содержание понятия	Определение
А. наука о происхождении и эволюции человека, образовании человеческих рас и нормальных вариациях физического строения человека	1. антропология
Б. готовность бескорыстно действовать ради блага других людей, даже в ущерб собственным интересам, если это велит моральный долг или сострадание	2. альтруизм
В. процесс освоения человеком правил, норм общения и поведения, духовных ценностей общества	3. социализация

Правильный ответ: х

23. Тип заданий: закрытый (У1)

Установите правильную последовательность и расположите в хронологическом порядке понимание человека в философии:

1. Человек – образ и подобие Бога
2. Человек мыслится как часть космоса (природы), как микрокосм
3. Человек – субъект всей познавательной деятельности как сферы приложения и критического, и практического разума

Правильный ответ: х

24. Тип заданий: закрытый (31)

Выберите правильный ответ. Основоположником социальной философии является:

1. Ф. Бэкон
2. О. Конт
3. А. Герцен
4. И. Кант

Правильный ответ: х

25. Тип заданий: закрытый (31)

Выберите несколько правильных вариантов ответа. Основное влияние на развитие общества оказывают:

1. природные условия
2. географическое положение страны
3. производство материальных благ
4. деятельность людей в различных сферах жизни

Правильный ответ: х

26. Тип заданий: закрытый (31)

Выберите несколько правильных вариантов ответа. Основатели диалектико-материалистической философии – это:

1. К. Маркс
2. Гельвеций
3. Демокрит
4. Ф. Энгельс

Правильный ответ: х

27. Тип заданий: закрытый (У1)

Выберите несколько правильных вариантов ответа. Сферами жизни общества являются:

1. экономическая
2. политическая
3. духовная
4. природная

Правильный ответ: х

28. Тип заданий: закрытый (Н1)

Установите соответствие трактовки общества тому или иному философу:

А. формационный подход	1. Тойнби
Б. цивилизационный подход	2. Маркс

Правильный ответ: х

29. Тип заданий: закрытый (31)

Выберите правильный ответ. Противоречия между человеком и природой возникают, когда:

1. человек непрерывно воспроизводит самого себя как субъекта, соединяющего в себе природные, социальные и духовные качества
2. происходит растворение человека в абстрактных социальных качествах, теряется контроль над результатами своей деятельности

3. задачи науки рассматриваются как способ овладения силами природы, а природа – как источник удовлетворения потребностей индивида

Правильный ответ: х

30. Тип заданий: закрытый (У1)

Выберите несколько правильных вариантов ответа. К основным глобальным проблем можно отнести такие:

1. угроза ядерной войны
2. экологическая катастрофа
3. проблемы образования
4. проблемы медицины

Правильный ответ: х

31. Тип заданий: открытый (У1)

Запишите правильный ответ. Раздел философского знания, изучающий возникновение и сущность нравственности, основные категории морали, это – _____ (имя существ., един. число)

Правильный ответ: х

32. Тип заданий: открытый (У1)

Запишите правильный ответ. Исторически первой формой мировоззрения, использующей вымысел, фантазию для объяснения непонятного является _____ (имя существ., един. число)

Правильный ответ: х

33. Тип заданий: открытый (З1)

Запишите правильный ответ. Мировоззрение, основой которого является вера в сверхъестественное, это _____ (имя существ., един. число)

Правильный ответ: х

34. Тип заданий: открытый (Н1)

Запишите правильный ответ. Первую попытку выделить из всей совокупности знаний собственно философскую проблематику предпринял древнегреческий философ (имя)

Правильный ответ: х

35. Тип заданий: открытый (З1)

Философское направление, признающее первоосновой мира материю, природу, это: _____ (имя существ., един. число)

Правильный ответ: х

36. Тип заданий: открытый (З1)

Вставь недостающее слово: Древнегреческий мыслитель Платон явился основателем такого философского направления как объективный _____ (имя существ., един. число)

Правильный ответ: х

37. Тип заданий: открытый (У1)

Запишите правильный ответ. Философское учение о бытие – это _____ (имя существ., един. число)

Правильный ответ: х

38. Тип заданий: открытый (У1)

Запишите правильный ответ. Философское учение, признающее в качестве первоначала какую-либо единую субстанцию, называется:

_____ (имя существ., един. число)

Правильный ответ: х

39. Тип заданий: открытый (З1)

Запишите правильный ответ. Развитие, сопровождающееся появлением более совершенного качества по сравнению с предыдущим: _____ (имя существ., един. число)

Правильный ответ: х

40. Тип заданий: открытый (Н1)

Запишите правильный ответ. Атомистическую гипотезу строения материи впервые выдвинул _____ (имя собственное)

Правильный ответ: х

41. Тип заданий: открытый (У1)

Запишите правильный ответ. Форма бытия материи, характеризующая длительность, последовательность событий, это _____ (имя существ., един. число)

Правильный ответ: х

42. Тип заданий: открытый (З1) Для какой эпохи характерна приведённая ниже трактовка бытия «Бог и только Он есть истинно существующее; неизменно пребывающее, всё порождающее, источник всякого бытия» (Августин):

Правильный ответ: х

43. Тип заданий: открытый (У1)

Запишите правильный ответ. Форма психической деятельности, безусловный рефлекс, тип поведения, построенный на основе биологических форм существования, это _____ (имя существ., един. число)

Правильный ответ: х

44. Тип заданий: открытый (У1)

Запишите правильный ответ. Сознательная целеустремлённость человека на выполнение тех или иных действий, это: _____.

Правильный ответ: х

45. Тип заданий: открытый (З1)

Запишите правильный ответ. Логический процесс, в ходе которого из двух или нескольких суждений выводится новое суждение, представляющее собой новое знание о предмете – это _____.

Правильный ответ: х

46. Тип заданий: открытый (У1)

Запишите правильный ответ. Научное предположение, истинное значение которого еще не доказано – это _____.

Правильный ответ: х

47. Тип заданий: открытый (З1)

Запишите правильный ответ. Форма мысли, в которой что-либо утверждается или отрицается – это _____.

Правильный ответ: х

48. Тип заданий: открытый (Н1)

Запишите правильный ответ. То, на что направлена предметно-практическая и познавательная деятельность субъекта – это _____.

Правильный ответ: х

49. Тип заданий: открытый (З1)

Запишите правильный ответ. Наука, изучающая человека, его происхождение, развитие _____ (имя существ., един. число)

Правильный ответ: х

50. Тип заданий: открытый (З1)

Запишите правильный ответ. Индивид как субъект социальных отношений и сознательной деятельности – это _____.

Правильный ответ: х

51. Тип заданий: открытый (З1)

Запишите правильный ответ. Философ античности, который рассматривал человека как существо общественное, государственное, политическое. _____ (имя)

Правильный ответ: х

52. Тип заданий: открытый (У1)

Запишите правильный ответ. Антропоцентризм как мировоззренческий принцип характерен для эпохи _____ (имя существ., един. число)

Правильный ответ: х

53. Тип заданий: открытый (У1)

Запишите правильный ответ. Одна из сфер жизни общества, осуществляющая процесс управления государством _____ (имя существ., един. число)

Правильный ответ: х

54. Тип заданий: открытый (У1)

Запишите правильный ответ. Одна из форм общественного сознания, регулирующая поведение людей во всех областях общественной жизни _____ (имя существ., един. число)

Правильный ответ: х

55. Тип заданий: открытый (З1)

Запишите правильный ответ. Укажите фамилию философа, который разработал концепцию материалистического понимания истории _____ (фамилия)

Правильный ответ: х

56. Тип заданий: открытый (Н1)

Запишите правильный ответ. Философская наука, предметом изучения которой является природа прекрасного, – это _____ (имя существ., един. число)

Правильный ответ: х

57. Тип заданий: открытый (З1)

Вставь недостающее слово в высказывание (имя существ., един. число).

Естественное состояние человека, к которому призывал вернуться, Ж.-Ж. Руссо, где отсутствует неравенство и частная собственность, это – «золотой _____»,

Правильный ответ: х

58. Тип заданий: открытый (З1)

Запишите **правильный ответ**. Определите философскую категорию, соразмерную категории «природа», понимаемой в широком смысле слова. (имя существ., един. число)

Правильный ответ: х

59. Тип заданий: открытый (У1)

Запишите **правильный ответ**. Глобальные проблемы наиболее четко проявили себя в _____ веке. (указать цифру)

Правильный ответ: х

60. Тип заданий: открытый (У1)

Вставь **недостающее слово в определение** (имя прилаг., един. число) Бытие – это объективная и _____ реальность (имя существ., един. число).

Правильный ответ: х

Б1.О.10.02 Обучение служением

61. Закрытый тип вопроса с выбором одного верного варианта (З2):

Развитие и самоизменение человека в процессе усвоения и воспроизводства культуры, что происходит во взаимодействии человека со стихийными, относительно направляемыми и целенаправленно создаваемыми условиями жизни на всех возрастных этапах

1. Реабилитация
2. Социализация
3. Адаптация

Правильный ответ: х.

62. Закрытый тип вопроса с выбором от двух и более верных вариантов (У2):

Перечислите основные функции педагогики волонтерства:

1. просвещение (обучение и воспитание) – усвоение знаний о природе общества, отношениях между людьми, об отношении людей к природным и социальным объектам, о способах деятельности человека и др.;
2. совершенствование физических сил, интеллектуальных возможностей, духовности;
3. формирование ценностно-ориентационного отношения к явлениям окружающего мир;
4. изучение закономерностей социального развития, социализации человека, влияния факторов среды на него, разработка теоретической базы, обосновывающей социально-педагогические явления
5. социальная адаптация – освоение форм социального поведения (в детские годы – опыт детских отношений, в школьные – опыт ученичества, в молодости – профессиональные знания и умения в сотрудничестве с другими людьми

Правильный ответ: х.

63. Закрытый тип вопроса с выбором от двух и более верных вариантов (З2):

На сегодняшний день основными направлениями ресурсного обеспечения развития инклюзивного образования являются:

1. научное и методическое обеспечение деятельности педагогических коллективов;
2. психологическое сопровождение всех участников инклюзивных процессов;
3. проектирование процесса взаимодействия различных уровней образовательной системы;

4. разработка практико-ориентированных технологий индивидуального обучения и психолого-педагогического сопровождения процессов включения ребенка с особыми образовательными потребностями в общеобразовательную среду
5. медицинское обследование лиц с ОВЗ
6. моделирование компонентов и содержательного наполнения инклюзивной образовательной среды

Правильный ответ: х

64. Закрытый тип вопроса, направленный на установление соответствия (З2):

Процесс социальной адаптации включает в себя четыре качественные стадии. Установите правильное соответствие. Каждый ответ правого столбца может быть использован один раз:

Стадия социальной адаптации	Характеристика
А. начальная стадия	1. индивид отказывается от прежних образцов и ценностей и полностью принимает новые
Б. стадия терпимости	2. адаптирующийся индивид улавливает правила поведения, но система ценностей социума внутренне им не признается
В. стадия приспособления («аккомодация»)	3. социальная среда и индивид признают равноценность эталонов поведения в отношении друг друга
Г. стадия полной адаптации («ассимиляция»)	4. взаимные уступки: индивид признает и принимает систему ценностей среды, представители этой среды признают некоторые ценности данного индивида

Правильный ответ: х.

65. Закрытый тип вопроса, направленный на установление соответствия (У2):

Рассматривая социальное здоровье как состояние личности в обществе, ее социальное благополучие, социальный комфорт, социальную безопасность, жизненную активность, выделяется несколько компонентов. Установите правильное соответствие между компонентом социального здоровья и его описанием. Каждый ответ правого столбца может быть использован один раз:

Компонент социального здоровья	Характеристика
А. эмоционально-мотивационный компонент	1. ценности собственного «я», ценности «я» других людей, представления о нормах и ценностях взаимоотношений между людьми в социуме, которые становятся личными смыслами отношений ребенка к миру, к людям, к самому себе
Б. когнитивный компонент	2. владение навыками эффективного общения, умениями устанавливать социальные контакты и действовать в различных коммуникативных ситуациях
В. поведенческий компонент	3. наличие потребности в общении с окружающими, потребности в самореализации в референтных социальных группах

Правильный ответ: х.

66. Тип заданий: открытый (32). Первая академическая публикация, в которой упоминается реализация в России подхода обучения служением, датирована _____ годом. Ответ укажите цифрой.

Правильный ответ: х.

67. Тип заданий: открытый (32). В России методика «обучение служением» развивается с _____ года. Ответ укажите цифрой.

Правильный ответ: х.

68. Тип заданий: открытый (32). В отечественном высшем образовании методологию «обучения служением» одними из первых стали применять образовательные организации, на базе которых работали Центры привлечения и подготовки волонтеров к XXII Олимпийским и XI Паралимпийским зимним играм в Сочи _____ года. Ответ укажите цифрой.

Правильный ответ: х.

69. Тип заданий: открытый (32). _____ – форма организации совместной деятельности обучающихся и преподавателей, совокупность приёмов и действий в их определенной последовательности, направленная на анализ и решение практической проблемы.

Правильный ответ: х.

70. Тип заданий: открытый (У2). _____ проекта – это систематический анализ эффективности и результативности, сравнение полученных результатов с установленными целями и стандартами.

Правильный ответ: х.

УК-2 Способен определять круг задач в рамках поставленной цели и выбирать оптимальные способы их решения, исходя из действующих правовых норм, имеющихся ресурсов и ограничений

Б1.О.05 Управление проектами

1. Тип заданий: закрытый

Принятый к исполнению план проекта в отрасли автомобильного транспорта, содержащий сведения об основных временных и стоимостных параметрах проекта, называется

1. архивом проекта;
2. базовым планом;
3. бюджетом проекта;
4. расписанием проекта.

Правильный ответ: х

2. Тип заданий: закрытый

Измеримый результат, который должен быть получен в ходе реализации проекта, это

1. план проекта;
2. продукт проекта;
3. бюджет проекта;
4. работа проекта.

Правильный ответ: х

3. Тип заданий: закрытый

Генеральная цель проекта, четко выраженная причина его существования - это его:

1. концепция;
2. миссия;
3. стратегия;
4. жизненный цикл.

Правильный ответ: х

4. Тип заданий: закрытый

Горизонтальная линейная диаграмма, на которой задачи проекта представляются протяженными во времени отрезками, характеризующимися датами начала и окончания, задержками и, возможно, другими временными параметрами, — это диаграмма:

1. Бранта;
2. предшествования-следования;
3. Ганта;
4. Герцшпрунга-Рассела.

Правильный ответ: х

5. Тип заданий: закрытый

Ресурсами для выполнения работ по проекту типа «мощность» являются:

1. финансовые средства;
2. средства труда только однократного применения;
3. машины;
4. люди.

Правильный ответ: х

6. Тип заданий: закрытый

Методы сетевого планирования основываются на методах оценки и пересмотра планов и:

1. построения стрелочных диаграмм;
2. структурной декомпозиции работ;
3. критического пути;
4. иерархической структуры работ.

Правильный ответ: х

7. Тип заданий: закрытый

Документ, содержащий общую сумму финансовых средств, распределенных по статьям и временным периодам, называется

1. архивом проекта;
2. базовым планом;
3. бюджетом проекта;
4. концепцией проекта

Правильный ответ: х

8. Тип заданий: закрытый

Действие, выполняемое для достижения цели проекта, это

1. работа проекта;
2. план проекта;
3. проектный процесс;
4. корректирующее действие.

Правильный ответ: х

9. Тип заданий: закрытый

Плановые даты исполнения работ и контрольных событий проекта, это

1. план проекта;

2. бюджет проекта;
3. расписание проекта;
4. иерархическая структура работ.

Правильный ответ: х

10. Тип заданий: закрытый

Вероятное для проекта событие, наступление которого может как отрицательно, так и положительно отразиться на результатах проекта, называется

1. работой проекта;
2. риском;
3. продуктом проекта;
4. контрольным событием проекта.

Правильный ответ: х

11. Тип заданий: открытый

Проект, который имеет лишь одного постоянного сотрудника – управляющего проектом, является ... матричной структурой.

Правильный ответ: х

12. Тип заданий: открытый

Состояния, которые проходит проект в процессе своей реализации – это ... проекта.

Правильный ответ: х

13. Тип заданий: открытый

Завершающая фаза жизненного цикла проекта состоит из приемочных испытаний и опытной... проекта.

Правильный ответ: х

14. Тип заданий: открытый

Объединение ресурсов в процессе создания виртуального офиса проекта характеризуется ... независимостью.

Правильный ответ: х

15. Тип заданий: открытый

Отношение высоколиквидных активов к текущим пассивам — это коэффициент ... ликвидности:

Правильный ответ: х

16. Тип заданий: открытый

Насколько спрос чувствителен к изменению цены, показывает ... спроса:

Правильный ответ: х

17. Тип заданий: открытый

Метод контроля фактического выполнения работ по проекту, который отслеживает только моменты завершения детальных работ, является методом ... контроля:

Правильный ответ: х

18. Тип заданий: открытый

Структурная декомпозиция работ (СДР) проекта – это... изображение иерархической структуры всех работ проекта

Правильный ответ: х

19. Тип заданий: открытый

Период индивидуальных испытаний включает в себя проведение пусконаладочных и ... работ.

Правильный ответ: х

20. Тип заданий: открытый

Необходимость участия других стран отличает мегапроекты и ... проекты.

Правильный ответ: х

Б1.О.06 Правоведение и правовые основы противодействия коррупции

21. Тип заданий: закрытый (32)

Установите правильную последовательность нормативно-правовых актов по убыванию юридической силы.

1. Постановление Правительства Российской Федерации
2. Федеральный конституционный закон
3. Конституция Российской Федерации
4. Федеральный закон
5. Закон Воронежской области

Правильный ответ: х

22. Тип заданий: закрытый (32)

Установите правильную последовательность подзаконных нормативно-правовых актов по убыванию юридической силы.

1. Постановление Правительства Московской области
2. Постановление администрации Волгограда
3. Указ Президента Российской Федерации
4. Постановление Правительства Российской Федерации

Правильный ответ: х

23. Тип заданий: закрытый (32)

Федеральный законодательный акт РФ, принимаемый в соответствии с Конституцией РФ по предметам ведения РФ и по предметам совместного ведения РФ и ее субъектов – это

1. федеральный конституционный закон
2. федеральный закон
3. закон субъекта РФ
4. подзаконный нормативно-правовой акт

Правильный ответ: х

24. Тип заданий: закрытый (32)

Нормативно-правовые акты высшей юридической силы, принятые законодательным (представительным) органом государственной власти субъекта РФ по предметам ведения субъекта федерации и по предметам совместного ведения РФ – это

1. федеральные конституционные законы
2. федеральные законы
3. законы субъектов РФ
4. локальные акты

Правильный ответ: х

25. Тип заданий: закрытый (32)

Акт управления общенормативного содержания, издаваемый Правительством РФ в пределах его компетенции, на основе и во исполнение Конституции РФ, ФКЗ, ФЗ и указов президента РФ – это

1. постановление Правительства РФ
2. указ Президента РФ
3. федеральный конституционный закон
4. федеральный закон

Правильный ответ: х

26. Тип заданий: закрытый (32)

Акты действующего законодательства, которые посвящены различным сторонам жизни общества. Они издаются в строгом соответствии с предписаниями Конституции РФ. Речь идет о

1. обычных законов
2. конституционных законов
3. постановлениях
4. актах применения права

Правильный ответ: х

27. Тип заданий: закрытый (32)

Акты, необходимость принятия которых предусмотрена непосредственно Конституцией. Они являются своеобразным «продолжением» Конституции. Речь идет о

1. обычных законов
2. конституционных законов
3. постановлениях
4. актах применения права

Правильный ответ: х

28. Тип заданий: закрытый (32)

Решение по конкретному делу (судебному или административному) ставшее образцом для рассмотрения аналогичных вопросов, есть

1. нормативный акт
2. правовой прецедент
3. международный договор
4. правовой договор

Правильный ответ: х

29. Тип заданий: закрытый (32)

Отметьте признак, отличающий закон от иных нормативных актов.

1. издается в определенном порядке
2. издается компетентным органом
3. обладает высшей юридической силой
4. содержит нормы права

Правильный ответ: х

30. Тип заданий: закрытый (32)

К структурным единицам права не относятся

1. отрасль права
2. правовой статус
3. правовой институт
4. правовое поле

Правильный ответ: х

31. Тип заданий: закрытый (32)

По характеру правовых предписаний нормы права делятся на

1. события и действия
2. нормы материальных отраслей права и нормы процессуальных отраслей права
3. управомочивающие, обязывающие, запрещающие
4. отсылочные и бланкетные

Правильный ответ: х

32. Тип заданий: закрытый (32)

Законный режим имущества супругов действует

1. начиная с момента расторжения брака
2. если брачным договором не установлено иное
3. с момента записи родителей ребенка в книге записей рождений
4. с момента установления отцовства (материнства)

Правильный ответ: х

33. Тип заданий: закрытый (32)

Юридические лица, являющиеся коммерческими организациями, могут создаваться в форме

1. производственных кооперативов
2. благотворительных и иных фондов
3. потребительских кооперативов
4. государственных и муниципальных унитарных предприятий

Правильный ответ: х

34. Тип заданий: закрытый (32)

Установите правильную последовательность. Порядок разрешения коллективного трудового спора состоит из следующих этапов

1. посредником и (или) в трудовом арбитраже
2. судом
3. комиссией по трудовым спорам
4. примирительной комиссией

Правильный ответ: х

35. Тип заданий: закрытый (32)

Установите правильную последовательность. Не подлежат изменению без принятия новой Конституции РФ следующие главы действующей Конституции РФ ____ .

1. Основы конституционного строя
2. Права и свободы человека и гражданина
3. Президент Российской Федерации
4. Федеральное собрание
5. Конституционные поправки и пересмотр Конституции

Правильный ответ: х

36. Тип заданий: закрытый (32)

Установите правильное соответствие между категорией преступления по степени тяжести и наказанием.

Категории преступлений по степени тяжести	Наказание
А. преступлениями небольшой тяжести	1. умышленные деяния – до 5 лет лишения свободы, неосторожные деяния – до 10 лет

	лишения свободы
Б. преступлениями средней тяжести	2. до 3-х лет лишения свободы
В. тяжкими преступлениями	3. свыше десяти лет или более строгое наказание
Г. особо тяжкими преступлениями	4. умышленные деяния – до 10 лет лишения свободы, неосторожные деяния – до 15 лет лишения свободы

Правильный ответ: х

37. Тип заданий: закрытый (32)

Установите правильное соответствие между видом правомерного поведения и примерами.

Виды правомерного поведения	Примеры
А. активное	1. развод супругов
Б. пассивное	2. заключение гражданином РФ договора купли-продажи
В. необходимое (желательное)	3. гражданин РФ не участвует в выборах
Г. социально допустимое	4. уплата гражданином РФ налогов

Правильный ответ: х

38. Тип заданий: закрытый (32)

Установите правильное соответствие между видами правонарушений и видами юридической ответственности

Виды правонарушений	Виды юридической ответственности
А. Гражданин Котов выражался нецензурными словами в автобусе, оказывал сопротивление сотруднику полиции, вызванному пассажирами.	1. гражданско-правовая
Б. Проходя таможенный контроль в международном аэропорту, гражданин Якин не указал в таможенной декларации несколько вещей из золота, представляющих культурную ценность.	2. дисциплинарная
В. Штукатур, маляр и обойщик обязались Митину отремонтировать его квартиру и подписали договор, но квартира не была отремонтирована	3. уголовно-правовая
Г. Водитель Быстров повторно нарушил трудовую дисциплину в течение года	4. административно-правовая

Правильный ответ: х

39. Тип заданий: закрытый (32)

Способность лица отвечать за свои поступки, как правило, противоправные – это

1. деликтоспособность
2. правоспособность
3. правосубъектность
4. дееспособность

Правильный ответ: х

40. Тип заданий: закрытый (32)

Преступление – это

1. виновно совершенное общественно опасное деяние, запрещенное уголовным законом под угрозой наказания
2. общественно опасное деяние, запрещенное уголовным законом под угрозой наказания
3. виновно совершенное общественно опасное деяние, запрещенное уголовным или административным законом под угрозой наказания
4. объективно-противоправное деяние

Правильный ответ: х

41. Тип заданий: открытый (32)

Запишите правильный ответ. Возникающая на основе норм права общественная связь, участники которой имеют субъективные юридические права и юридические обязанности, обеспеченные государством – это _____ .

Правильный ответ: х

42. Тип заданий: открытый (32)

Запишите правильный ответ. Способность (возможность) лица иметь субъективные права и юридические обязанности – это _____ .

Правильный ответ: х

43. Тип заданий: открытый (32)

Запишите правильный ответ. Возможность субъекта не только иметь права и обязанности, способность осуществлять их своими действиями, отвечать за последствия, быть участником правовых отношений – это _____ .

Правильный ответ: х

44. Тип заданий: открытый (32)

Запишите правильный ответ. Система общеобязательных правил поведения, которые устанавливаются и охраняются государством, выражают интересы населения страны и служат государственным регулятором общественных отношений – это _____ .

Правильный ответ: х

45. Тип заданий: открытый (32)

Запишите правильный ответ. Устойчивая правовая связь человека и государства, выражающаяся в наличии взаимных прав, обязанностей и ответственности – это _____ .

Правильный ответ: х

46. Тип заданий: открытый (32)

Запишите правильный ответ. Объявление в установленном законом порядке несовершеннолетнего полностью дееспособным – это _____ .

Правильный ответ: х

47. Тип заданий: открытый (32)

Запишите правильный ответ. Решение по конкретному делу (судебному или административному) ставшее образцом для рассмотрения аналогичных вопросов, есть правовой _____ .

Правильный ответ: х

48. Тип заданий: открытый (32)

Запишите правильный ответ. Административно-правовой ответственности подлежит лицо, достигшее к моменту совершения административного правонарушения возраста ____ лет.

Правильный ответ: х

49. Тип заданий: открытый (32)

Запишите правильный ответ. Уголовно-правовой ответственности, по общему правилу, подлежит лицо, достигшее к моменту совершения преступления возраста ____ лет.

Правильный ответ: х

50. Тип заданий: открытый (32)

Запишите правильный ответ. По общему правилу трудовой договор разрешается заключать с подростками, достигшими возраста ____ лет

Правильный ответ: х

51. Тип заданий: открытый (32)

Запишите правильный ответ. Элемент правовой нормы, который указывает на условия, при которых данная правовая норма подлежит применению – это _____ .

Правильный ответ: х

52. Тип заданий: открытый (32)

Запишите правильный ответ. Элемент нормы права, который указывает на правовые последствия несоблюдения требований правовой нормы – это _____ .

Правильный ответ: х

53. Тип заданий: открытый (32)

Запишите правильный ответ. Элемент правовой нормы, содержащий дозволение, предписание или запрет для субъекта, которому адресована правовая норма – это _____ .

Правильный ответ: х

54. Тип заданий: открытый (32)

Запишите правильный ответ. в Российской Федерации _____ форма правления.

Правильный ответ: х

55. Тип заданий: открытый (32)

Запишите правильный ответ. Президент РФ избирается на ____ лет.

Правильный ответ: х

56. Тип заданий: открытый (32)

Запишите правильный ответ. Конституционный суд РФ состоит из ____ судей.

Правильный ответ: х

57. Тип заданий: открытый (32)

Запишите правильный ответ.

Лишение физического лица права замещать должности – это _____ .

Правильный ответ: х

58. Тип заданий: открытый (32)

Запишите правильный ответ. Мера административного наказания, выраженная в официальном порицании физического или юридического лица – это _____ .

Правильный ответ: х

59. Тип заданий: открытый (32)

Запишите **правильный ответ**. Действия граждан и юридических лиц, направленные на установление, изменение и прекращение гражданских прав и обязанностей, признаются

Правильный ответ: х

60. Тип заданий: открытый (32)

Запишите **правильный ответ**. Это разновидность государственного устройства, в которой вся полнота власти принадлежит специальному законодательному органу –

Правильный ответ: х

Б1.О.10.02 Обучение служением

61. Закрытый тип вопроса, направленный на установление соответствия (33):

В.С. Безрукова предлагает определенный порядок действий по проектированию социально-педагогического объекта. Установите правильное соответствие. Каждый ответ правого столбца может быть использован один раз

Порядок действий при проектировании социально-педагогического объекта	Характеристика
А. Подготовительная работа	1. выбор системообразующего фактора; установление связей и зависимостей компонентов; написание документа.
Б. Разработка проекта	2. мысленное экспериментирование применение проекта; экспертная оценка проекта; корректировка проекта; принятие решения об использовании проекта
В. Проверка качества проекта	3. анализ объекта проектирования; выбор формы проектирования; теоретическое обеспечение проекта; методическое обеспечение проекта; пространственно-временное обеспечение проектирования; материально-техническое обеспечение проектирования; правовое обеспечение проектирования.

Правильный ответ: х

62. Закрытый тип вопроса, направленный на установление соответствия (33):

По направленности выделяют определенные виды социальных проектов. Установите правильное соответствие. Каждый ответ правого столбца может быть использован один раз

Направленность социального проекта	Характеристика
А. оздоровительные проекты	1. образовательные и профессионально

(программы)	ориентированные мероприятия
Б. социально-психологические проекты	2. суть которых в нравственном совершенствовании личности, ликвидации образовавшегося в обществе дефицита позитивных социальных отношений, распространении этики ненасильственного и бесконфликтного решения социальных и личностных проблем
В. социально-педагогические проекты	3. предполагают решение проблем социально-психологической адаптации различных категорий населения к изменяющимся условиям действительности;
Г. проекты в сфере профессиональной культуры	4. направлены на предоставление дополнительных условий для достижения физического и психического благополучия, формирование навыков самостоятельного обеспечения

Правильный ответ: х.

63. Закрытый тип вопроса, направленный на установление правильной последовательности (33):

В.С. Безрукова предлагает определенный порядок действий по проектированию социально-педагогического объекта. Установите правильную последовательность (33):

1. Проверка качества проекта: мысленное экспериментирование применение проекта; экспертная оценка проекта; корректировка проекта; принятие решения об использовании проекта

2. Разработка проекта: выбор системообразующего фактора; установление связей и зависимостей компонентов; написание документа

3. Подготовительная работа: анализ объекта проектирования; выбор формы проектирования; теоретическое обеспечение проекта; методическое обеспечение проекта; пространственно-временное обеспечение проектирования; материально-техническое обеспечение проектирования; правовое обеспечение проектирования

Правильный ответ: х

64. Закрытый тип вопроса, направленный на установление правильной последовательности (33):

Установите правильную последовательность действий при планировании проекта формулировка цели и задач, которые будут выполняться

1. анализ внешних факторов, влияющих на решаемую проблему

2. оценка объема ресурсов (временных, человеческих, материальных, финансовых), которые потребуются для реализации проекта

Правильный ответ: х.

65. Закрытый тип вопроса с выбором одного верного варианта:

Обучение служением базируется на каком подходе, если рассматривать его к организации урочной и внеурочной деятельности как единого учебно-воспитательного пространства через введение инструментов добровольчества, соединяющих теоретические знания, получаемые на занятиях, с практической деятельностью (32):

1. лично-ориентированном подходе

2. инновационно-ориентированном подходе

3. практико-ориентированном подходе

Правильный ответ: х.

Задания открытого типа

66. Тип заданий: открытый (33) Запишите правильный ответ. Социальный проект содержит _____ основных этапа. Ответ укажите цифрой.

Правильный ответ: х

67. Тип заданий: открытый (33) Вставь недостающее слово в определение (имя существ., един. число). _____ социального проекта является привлечение внимания общественности и государственных органов власти на решение или предупреждение проблем в различных областях, улучшение качества жизни населения, а также снижение социальной напряженности.

Правильный ответ: х

68. Тип заданий: открытый (33) Вставь недостающее слово в определение (имя существ., един. число) Жизненный _____ проекта — это последовательность этапов, через которые проходят проекты от инициации до завершения независимо от их специфики.

Правильный ответ: х

69. Тип заданий: открытый (У2) Вставь недостающее слово в определение (имя существ., един. число). _____ проекта — это этап, на котором запланированный проект приводится в действие и выполняется.

Правильный ответ: х

70. Тип заданий: открытый (33) Запишите правильный ответ. Служение — это отношение к профессиональной и общественной работе, основанное на стремлении к полной реализации ценностного потенциала деятельности и мотивированное бескорыстными _____ потребностями, чувством долга и социальной ответственностью.

Правильный ответ: х

УК-3 Способен осуществлять социальное взаимодействие и реализовывать свою роль в команде

Б1.О.05 Управление проектами

1. Тип заданий: закрытый

Совокупность лиц, групп и организаций, объединенных во временную организационную структуру для выполнения работ проекта, называется

1. исполнителем проекта;
2. заказчиком проекта;
3. командой проекта;
4. подрядчиками проекта.

Правильный ответ: х

2. Тип заданий: закрытый

Планирование, организация и контроль трудовых, финансовых и материально-технических ресурсов проекта, направленные на эффективное достижение целей проекта, называется

1. планом проекта;
2. бюджетом проекта;

3. управлением проекта;
4. изменением в проекте.

Правильный ответ: х

3. Тип заданий: закрытый

Физическое или юридическое лицо, которое является владельцем результата проекта, является

1. руководителем проекта;
2. заказчиком проекта;
3. куратором;
4. инвестором.

Правильный ответ: х

4. Тип заданий: закрытый

Лицо, осуществляющее управление проектом и ответственное за результаты проекта, является

1. руководителем проекта;
2. заказчиком проекта;
3. куратором;
4. инвестором.

Правильный ответ: х

5. Тип заданий: закрытый

Что из перечисленного не является преимуществом проектной организационной структуры?

1. объединение людей и оборудования происходит через проекты;
2. командная работа и чувство сопричастности;
3. сокращение линий коммуникации;
4. высокая адаптивность.

Правильный ответ: х

6. Тип заданий: закрытый

Как называется временное добровольное объединение участников проекта, основанное на взаимном соглашении и направленное на осуществление прибыльного, но капиталоемкого проекта?

1. консолидация;
2. консорциум;
3. интеграция;
4. кооперация.

Правильный ответ: х

7. Тип заданий: закрытый

Ценовую политику будущего проекта описывают в разделе бизнес-плана — план ...

1. маркетинга;
2. производства;
3. организационный;
4. финансовый.

Правильный ответ: х

8. Тип заданий: закрытый

Юридическое лицо, несущее ответственность за выполнение работ в соответствии с контрактом, — это:

1. подрядчик;
2. заказчик;
3. менеджер проекта;
4. инвестор.

Правильный ответ: х

9. Тип заданий: закрытый

Существо предлагаемого проекта — это раздел бизнес-плана проекта, который описывает продукцию и ...

1. технологии;
2. сбыт;
3. рекламу;
4. работников.

Правильный ответ: х

30. Тип заданий: закрытый

Основным проектным документом на строительство объектов является ... проекта строительства.

1. технико-экономическое обоснование;
2. проектно-сметная документация;
3. техническое обоснование;
4. экономическое обоснование

Правильный ответ: х

11. Тип заданий: закрытый

Совокупность элементов организации (должностей и структурных подразделений) и связей между ними называется организационной (-ым):

1. схемой;
2. структурой;
3. графиком;
4. чертежом.

Правильный ответ: х

12. Тип заданий: закрытый

После согласования с заказчиком, руководством смета становится:

1. бюджетом;
2. технико-экономическим обоснованием;
3. коммерческим планом;
4. финансовым.

Правильный ответ: х

13. Тип заданий: закрытый

Влияние реализации проекта на деятельность других аналогичных предприятий учитывается при оценке эффективности проекта:

1. отраслевой;
2. социальной;
3. коммерческой;
4. бюджетной.

Правильный ответ: х

14. Тип заданий: закрытый

Организация и осуществление контроля качества в проекте включает ... и...

1. контроль качества в проекте;
2. формирование отчетов для оценки выполнения качества;
3. разработку проектной документации;
4. анализ внешней среды.

Правильный ответ: х

15. Тип заданий: закрытый

... - это группа лиц с общими целями, которые в процессе сотрудничества практически не общаются лично и каждый из которых играет свою роль в проекте

1. Виртуальная команда проекта;
2. Офис проекта;
3. Участники проекта;
4. Лицензиары.

Правильный ответ: х

16. Тип заданий: открытый

Форма описания распределения ответственности за реализацию работ по проекту с указанием роли каждого из подразделений в их выполнении называется ... ответственности.

Правильный ответ: х

17. Тип заданий: открытый

Организационная структура – это совокупность элементов организации (должностей и структурных...) и связей между ними.

Правильный ответ: х

18. Тип заданий: открытый

Количественная и качественная оценка достижения результатов существенно затруднена в ... проектах

Правильный ответ: х

19. Тип заданий: открытый

К задачам «офиса управления проектами» относится проведение ... для персонала

Правильный ответ: х

20. Тип заданий: открытый

Возможность формировать портфели проектов в соответствии со стратегическими целями компании и тенденциями развития отрасли относится к преимуществам внедрения проектного ... как подразделения

Правильный ответ: х

21. Тип заданий: открытый

Основная цель управления ... – предотвращение проблем путем их предвидения и избежания.

Правильный ответ: х

22. Тип заданий: открытый

Основной структурной единицей участников проекта является ... проекта.

Правильный ответ: х

23. Тип заданий: открытый

Для выбора лучшего предложения со стороны проектировщиков заказчик проводит ... на

разработку технико-экономического обоснования.

Правильный ответ: х

24. Тип заданий: открытый

Ресурсное планирование при ограничении по ... предполагает фиксированную дату окончания проекта и назначение на проект дополнительных ресурсов на периоды перегрузок.

Правильный ответ: х

25. Тип заданий: открытый

Для локальных проектов оценивается только их ... эффективность.

Правильный ответ: х

26. Тип заданий: открытый

Бизнес-процесс разбивается на отдельные бизнес-...

Правильный ответ: х

27. Тип заданий: открытый

Методы SWOT-анализа используются для целей ... планирования.

Правильный ответ: х

28. Тип заданий: открытый

Планирование проекта предшествует ... проекта и является основой для его применения.

Правильный ответ: х

29. Тип заданий: открытый

Двумя инструментами, призванными помогать проект-менеджеру в создании команды, отвечающей целям и задачам проекта, являются структурная схема организации и ...

Правильный ответ: х

30. Тип заданий: открытый

Структурная декомпозиция работ (СДР) проекта – это графическое изображение ... структуры всех работ проекта

Правильный ответ: х

Б1.О.07 Психология

31. Тип заданий: закрытый (31)

Установите правильное соответствие между понятиями (левый столбец) и их определениями (правый столбец). Каждый ответ правого столбца может быть использован один раз.

Понятия	Определения
А. Личность	1. человек как единичное природное существо
Б. Индивид	2. характеристика человека как социального существа
В. Субъект деятельности	3. Носитель сознания, обладающий способностью к деятельности

Правильный ответ: х

32. Тип заданий: закрытый (31)

Выберите правильный ответ. Воля характеризуется в психологии как:

1. внутренние переживания, связанные с удовлетворением потребностей человека его отношениями с людьми и окрашенные в приятные или неприятные тона;
2. особая внутренняя психологическая энергия, которой человек в состоянии управлять и которую может направлять на самого себя, на свое поведение, активизируя или тормозя с ее помощью в нужный момент времени тот или иной психический процесс;
3. совокупность факторов, иницирующих, направляющих и поддерживающих активность человека, направленную на удовлетворение потребностей или достижение определенной цели.

Правильный ответ: х

33. Тип заданий: закрытый (У1)

Выберите правильный ответ. Деятельность – это...

1. динамическая система взаимодействия субъекта с миром;
2. взаимодействие человека с животным миром;
3. система трудовых отношений.

Правильный ответ: х

34. Тип заданий: закрытый (Н1)

Выберите правильный ответ. Разговаривая по телефону, мы слышим не все звуки, но понимаем всю фразу благодаря следующему свойству восприятия:

1. осмысленности;
2. константности;
3. предметности;
4. целостности;
5. структурности.

Правильный ответ: х

35. Тип заданий: закрытый (З1)

Установите правильное соответствие между психологическими характеристиками личности (левый столбец) и их определениями (правый столбец). Каждый ответ правого столбца может быть использован один раз.

Психологические характеристики личности	Определения
А. Характер	1. Сознательное регулирование человеком своего поведения, связанного с преодолением внутренних и внешних препятствий.
Б. Темперамент	2. Система устойчивых свойств личности, проявляющихся в отношениях человека к себе, к людям, к выполняемой работе.
В. Воля	3. Совокупность индивидуальных особенностей, характеризующих динамическую и эмоциональную стороны поведения человека.

Правильный ответ: х

36. Тип заданий: закрытый (Н1)

Выберите несколько правильных вариантов ответа. Опосредованное общение:

1. происходит в ситуациях, когда субъекты отделены друг от друга временем или расстоянием;
2. обеспечивается при помощи различных средств (телефон, письмо и т.д.);

3. характеризуется неполным психологическим контактом;
4. характеризуется затрудненной обратной связью;

Правильный ответ: х

37. Тип заданий: закрытый (У1)

Выберите правильный ответ. Общение – это полифункциональный процесс. В зависимости от критерия, выделяют различные функции. По какому критерию выделены следующие функции общения: контактная, информационная, побудительная, координационная, понимания, эмотивная, установления отношений, оказания влияния?

1. цель общения;
2. уровень общения;
3. количество участников общения;
4. социальная значимость общения;
5. полезность общения;
6. продолжительность общения.

Правильный ответ: х

38. Тип заданий: закрытый (У1)

Выберите несколько правильных вариантов ответа. Специфика межличностного информационного обмена определяется

1. наличием процесса психологической обратной связи;
2. возникновением коммуникативных барьеров;
3. многоуровневостью передачи информации;
4. влиянием пространственно-временного контекста на содержание информации;

Правильный ответ: х

39. Тип заданий: закрытый (Н1)

Выберите несколько правильных вариантов ответа. Коммуникативные барьеры непонимания возникают:

1. вследствие принадлежности субъектов общения к разным социальным слоям;
2. в связи с различными знаковыми средствами передачи сообщения;
3. вследствие разного уровня развития и владения речью;
4. при различиях в идеологии и различиях в представлениях структуре и смысле власти;

Правильный ответ: х

40. Тип заданий: закрытый (З1)

Выберите несколько правильных вариантов ответа. К коммуникативным барьерам непонимания относятся:

1. фонетический;
2. семантический;
3. стилистический;
4. логический;

Правильный ответ: х

41. Тип заданий: закрытый (Н1)

Выберите несколько правильных вариантов ответа. Коммуникативные барьеры отношений возникают, если:

1. в процессе контакта возникают негативные чувства;
2. в процессе контакта возникают негативные эмоции;
3. взаимодействующие стороны испытывают симпатию друг у друга;
4. если участники общения являются носителями разных субкультур;

Правильный ответ: х

42. Тип заданий: закрытый (Н1)

Выберите несколько правильных вариантов ответа. В процессе познания другого человека одновременно осуществляется несколько процессов:

1. эмоциональная оценка другого;
2. интерпретация его поведения и попытка понять причины его поведения;
3. построение стратегии воздействия на собеседника;
4. построение собственной стратегии поведения;

Правильный ответ: х

43. Тип заданий: закрытый (З1)

Установите правильное соответствие между формами невербальной коммуникации (левый столбец) и их характеристикой (правый столбец). Каждый ответ правого столбца может быть использован один раз.

Формы невербальной коммуникации	Характеристика
А. Кинесика	1. Это система вокализации, т. е. качество голоса, его диапазон, тональность.
Б. Паралингвистика	2. Это система средств общения, включающая жесты, мимику, пантомимику.
В. Экстралингвистика	3. Включение в речь пауз, других вкраплений, например покашливаний, плача, смеха, сюда же относят темп речи.

Правильный ответ: х

44. Тип заданий: закрытый (Н1)

Установите правильную последовательность фаз акта общения, который, по мнению Д. Г. Мида, является функциональной единицей взаимодействия:

1. фаза уточнения ситуации;
2. фаза непосредственного действия;
3. фаза побуждения;
4. фаза завершения.

Правильный ответ: х

45. Тип заданий: закрытый (З1)

Выберите правильный ответ. Стратегия взаимодействия – это:

1. совокупность доминирующих особенностей поведения человека в отношениях с другими людьми;
2. типичная форма эмоционального реагирования на нестандартные ситуации общения;
3. совокупность когнитивных процессов, порождаемых ситуацией общения;
4. образ возможного поведения, существующий до ситуации общения;

Правильный ответ: х

46. Тип заданий: открытый (З1)

Запишите правильный ответ.

Обобщенная, упрощенная, сокращенная система представлений о социальных объектах называется _____ мира.

Правильный ответ: х

47. Тип заданий: открытый (У1)

Запишите правильный ответ.

В процессе убеждения идет воздействие на человека через такую сферу как _____.

Правильный ответ: х

48. Тип заданий: открытый (З1)

Запишите правильный ответ.

Социальная группа, на нормы, ценности и оценки которой ориентируется индивид в своем поведении и самооценке, называется _____ группа.

Правильный ответ: х

49. Тип заданий: открытый (З1)

Вставь недостающее слово в определение (имя существ., един. число).

_____ – это свойство головного мозга, обеспечивающее человеку и животным способность отражать воздействия предметов и явлений реального мира.

Правильный ответ: х

50. Тип заданий: открытый (У1)

Вставь недостающее слово в определение (имя существ., един. число).

_____ – это совокупность внешних и внутренних условий, вызывающих активность субъекта и определяющих направленность деятельности.

Правильный ответ: х

51. Тип заданий: открытый (Н1)

Вставь недостающее слово в определение (имя существ., един. число).

_____ – это умственные способности человека, совокупность всех познавательных способностей.

Правильный ответ: х

52. Тип заданий: открытый (Н1)

Вставь недостающее слово в определение (имя существ., мн. число).

_____ – это такие особенности человека, которые позволяют ему успешно овладеть тем или иным видом деятельности, профессией.

Правильный ответ: х

53. Тип заданий: открытый (У1)

Вставь недостающее слово в определение (имя существ., мн. число).

_____ – это переживание человеком своего отношения ко всему тому, что он познает и делает.

Правильный ответ: х

54. Тип заданий: открытый (З1)

Вставь недостающее слово в определение (имя существ., един. число).

Сильное и относительно кратковременное эмоциональное состояние – это _____ .

Правильный ответ: х

55. Тип заданий: открытый (Н1)

Вставь недостающее слово в определение (имя существ., един. число).

_____ – это система устойчивых свойств личности, проявляющихся в отношениях человека к себе, к людям, к выполняемой работе.

Правильный ответ: х

56. Тип заданий: открытый (З1)

Вставь недостающее слово в определение (имя существ., мн. число).

_____ – это: переживание человеком своего отношения ко всему тому, что он познает и делает.

Правильный ответ: х

57. Тип заданий: открытый (У1)

Запишите правильный ответ.

_____ как социально-психологический механизм выражается в следовании какому-либо примеру, образцу.

Правильный ответ: х

58. Тип заданий: открытый (Н1)

Запишите правильный ответ.

Холерик, сангвиник, флегматик, меланхолик – это _____ темперамента.

Правильный ответ: х

59. Тип заданий: открытый (З1)

Запишите правильный ответ.

_____ – это процесс взаимосвязи и взаимодействия общественных субъектов, процесс установления и развития контактов между людьми, восприятие и взаимный обмен информацией.

Правильный ответ: х

60. Тип заданий: открытый (Н1)

Запишите правильный ответ.

_____ общение – это взаимодействие при помощи дополнительных средств, созданных самим человеком (письма, аудио- и видеотехники, более современных средств для организации общения и обмена информацией).

Правильный ответ: х

Б1.О.10.02 Обучение служением

61. Закрытый тип вопроса с выбором одного верного варианта:

Процесс социальной адаптации включает в себя четыре стадии (начальная, стадия терпимости, приспособления и полной адаптации). Охарактеризуйте стадию приспособления («аккомодации») (32):

1. индивид отказывается от прежних образцов и ценностей и полностью принимает новые
2. взаимные уступки: индивид признает и принимает систему ценностей среды, представители этой среды признают некоторые ценности данного индивида
3. социальная среда и индивид признают равноценность эталонов поведения в отношении друг друга
4. адаптирующийся индивид улавливает правила поведения, но система ценностей социума внутренне им не признается

Правильный ответ: х

62. Закрытый тип вопроса, направленный на установление соответствия:

Установите правильное соответствие между правилом планирования социального проекта и его описанием. Каждый ответ правого столбца может быть использован один раз (Н2):

Правило	Характеристика правила при планировании социального проекта
А. Правило ресурсов	1. Крупные проекты нередко имеют разные возможности

	для реализации в зависимости от территории. Это создает проблемы усреднения показателей, которые в этом случае не могут использоваться как контрольные. Поэтому лучше разделить проект на локальные проекты, определяя свои стандарты и подходы для каждой группы однородных территорий.
Б. Правило времени	2. Всякий проект может иметь свои позитивные и негативные последствия. Негативные последствия социального нововведения неизбежны. Продумывание превентивных мер по предупреждению таких последствий составляет одну из задач планирования
В. Правило места	3. Ресурсы, которые можно не использовать без большого ущерба для достижения цели, не следует планировать. То, что ресурсы, которые могут быть привлечены для реализации проекта, ограничены, – исходное положение социального проектирования. Привлечение излишних ресурсов деформирует проект и отвлекает усилия от других участков деятельности
Г. Правило последствий	4. В случае, если проект выходит за пределы среднесрочного проектирования, его целесообразно разделить на несколько последовательно осуществляемых проектов

Правильный ответ: х

63. Закрытый тип вопроса с выбором одного верного варианта:

Приведите пример экономических факторов, влияющих на предложения труда волонтеров (32):

1. рост информатизации общества позволяет быстрее получить доступ к информации, поэтому чем выше технологический уровень развития, тем выше вероятность, что потенциальный волонтер найдет объявление о добровольческом проекте, заинтересуется и примет в нем участие
2. предложение добровольческого труда носит постоянный, сезонный и периодический характер, который определяется поведением волонтера исходя из его предельной нормы замещения досуга волонтерским трудом, размера личного или иного дохода, личной заинтересованности в проектах различного типа и т. Д
3. уровень волонтерства в стране имеет прямую корреляцию с уровнем экономического развития: чем выше благосостояние граждан и уровень гражданского общества, тем выше доля волонтеров. Аналогично, чем выше уровень дохода человека, тем вероятнее он станет добровольцем

Правильный ответ: х

64. Закрытый тип вопроса с выбором от двух и более верных вариантов:

Основой социально-педагогических проектов являются (Н2):

1. решение проблем социально-психологической адаптации различных категорий населения к изменяющимся условиям действительности
2. распространение этики ненасильственного и бесконфликтного решения социальных и личностных проблем
3. ликвидация образовавшегося в обществе дефицита позитивных социальных отношений
4. нравственное совершенствование личности

Правильный ответ: х

65. Закрытый тип вопроса с выбором одного верного варианта:

При рассмотрении социального здоровья как состояния личности в обществе, ее социального благополучия, социального комфорта, социальной безопасности, жизненной активности, выделяют несколько компонентов. Характеристика когнитивного компонента предусматривает (32):

1. наличие потребности в общении с окружающими, потребности в самореализации в референтных социальных группах
2. ценности собственного «я», ценности «я» других людей, представления о нормах и ценностях взаимоотношений между людьми в социуме, которые становятся личными смыслами отношений ребенка к миру, к людям, к самому себе
3. владение навыками эффективного общения, умениями устанавливать социальные контакты и действовать в различных коммуникативных ситуациях

Правильный ответ: х

66. Тип заданий: открытый

Запишите правильный ответ. (32) Волонтером может стать любой желающий в возрасте от ____ лет в Российской Федерации. Ответ укажите цифрой:

Правильный ответ: х

67. Тип заданий: открытый

Запишите правильный ответ. (32) В России принято выделять _____ направлений волонтерской деятельности. Ответ укажите цифрой.

Правильный ответ: х

68. Тип заданий: открытый

Запишите правильный ответ. (32) Сколько категорий лиц с ОВЗ выделяют на основании ФГОС? Ответ укажите цифрой.

Правильный ответ: х

69. Тип заданий: открытый

Запишите правильный ответ. (32) Понятие «некоммерческая организация» появилось на законодательном уровне в _____ г. Ответ укажите цифрой.

Правильный ответ: х

70. Тип заданий: открытый

Запишите правильный ответ. (32) Добровольческая деятельность — это наиболее распространенная форма участия молодых людей в социальном служении; под добровольческой деятельностью понимают свободный выбор активного участия в _____ деятельности посредством личного труда.

Правильный ответ: х

УК-4 Способен осуществлять деловую коммуникацию в устной и письменной формах на государственном языке Российской Федерации и иностранном(ых) языке(ах)

Б1.О.03 Иностранный язык

Английский язык

1. Тип заданий: открытый

Напишите правильный ответ, используя глагол в скобках.

He ... (work) at the station every week.

Правильный ответ: х

2. Тип заданий: открытый

Напишите правильный ответ, используя глагол в скобках.

Look! The train (come).

Правильный ответ: x

3. Тип заданий: открытый

Напишите правильный ответ, используя глагол в скобках.

He ... (go) to the cinema two weeks ago.

Правильный ответ: x

4. Тип заданий: открытый

Напишите правильный ответ, используя глагол в скобках.

I ... just ... (do) my homework.

Правильный ответ: x

5. Тип заданий: открытый

Напишите правильный ответ, используя глагол в скобках.

The day before yesterday whole evening she (sleep).

Правильный ответ: x

6. Тип заданий: открытый

Напишите правильный ответ, используя существительное в скобках.

All ... (child) like playing board games.

Правильный ответ: x

7. Тип заданий: открытый

Напишите правильный ответ, используя существительное в скобках.

In the old house we can see a lot of ... (mouse)

Правильный ответ: x

8. Тип заданий: открытый

Напишите правильный ответ, используя существительное в скобках..

You mustn't keep your ... (foot) cold.

Правильный ответ: x

9. Тип заданий: открытый

Напишите правильный ответ, используя прилагательное в скобках.

She is the ... (clever) woman I have ever seen.

Правильный ответ: x

10. Тип заданий: открытый

Напишите правильный ответ, используя прилагательное в скобках.

He is (good) than her cousin.

Правильный ответ: x

11. Тип заданий: открытый

Напишите правильный предлог.

We must walk foot more.

Правильный ответ: x

12. Тип заданий: открытый

Напишите правильный предлог.

I like to travel ... train.

Правильный ответ: x

13. Тип заданий: открытый

Напишите правильный предлог.

We must learn this English text heart.

Правильный ответ: x

14. Тип заданий: открытый

Напишите правильное вопросительное слово.

.... milk does the farm produce annually?

Правильный ответ: x

15. Тип заданий: открытый

Напишите правильный ответ, используя глагол в скобках.

He ... (like) reading science fiction.

Правильный ответ: x

16. Тип заданий: открытый

Напишите правильный ответ, используя глагол в скобках.

She ... already ... (translate) the article.

Правильный ответ: x

17. Тип заданий: открытый

Напишите правильный ответ, используя глагол в скобках.

We ... (visit) Moscow last week.

Правильный ответ: x

18. Тип заданий: открытый

Напишите правильный ответ, используя глагол в скобках.

I (water) the plants at the moment.

Правильный ответ: x

19. Тип заданий: открытый

Напишите правильный ответ, используя глагол в скобках.

I ... (finish) my course paper by last Monday.

Правильный ответ: x

20. Тип заданий: открытый

Вставьте недостающее слово в предложение.

He has been an executive ... two months.

Правильный ответ: x

21. Тип заданий: открытый

Вставьте недостающее слово в предложение.

... long has she studied English at university?

Правильный ответ: x

22. Тип заданий: открытый

Вставьте недостающее слово в предложение.

The company has employed temporary employees ... it was founded

Правильный ответ: x

23. Тип заданий: открытый

Вставьте недостающее слово в предложение.

At the age of 17, Josh developed an interest ... information technology.

Правильный ответ: x

24. Тип заданий: закрытый

Выберите один правильный ответ.

I be at work on time.

- 1) should
- 2) may
- 3) must

Правильный ответ: x

25. Тип заданий: закрытый

Прочитайте текст и выберите один правильный ответ.

The Earl of St. Vincent dates back to the 12th century, when it was built as a boarding house for the masons who constructed the church. It was named after a former Admiral who sailed with Lord Nelson. Lovingly restored by the present owners, it is a most extraordinary pub, filled with antiques and hidden away in the old part of the tiny, picturesque village of Enclosable, in beautiful North Cornwall, England. North Cornwall is one of the last, unspoilt places in the British Isles to offer the visitor coastal scenery as magnificent and beautiful as anywhere in the world, together with the facilities and hospitality to ensure that you will return time and time again. The Earl of St. Vincent is to be found off the A389 Wade Bridge to Bondman Road. Close by there are the picturesque harbors of Pad stow and Port Isaac, some superb golfing and a great many historic monuments and ancient sites.

Чем привлекает туристов описанный паб? Тем, что:

- 1) он расположен в доме, где в XII веке находилась церковь;
- 2) в доме, где он расположен, жил соратник адмирала Нельсона;
- 3) до него удобно добираться на автотранспорте;
- 4) в нем до сих пор сохранился дух старой Англии.

Правильный ответ: x

26. Тип заданий: закрытый

Установите соответствие.

- | | |
|----------|---------------------------------|
| 1) 8.25 | a) it's quarter to eleven. |
| 2) 11.15 | b) It's three o'clock |
| 3) 10.45 | c) It's ten to six. |
| 4) 5.50 | d) It's half past ten. |
| 5) 10.30 | e) It's quarter past eleven. |
| 6) 3.00 | f) It's twenty-five past eight. |

Правильный ответ: x

27. Тип заданий: закрытый

Установите соответствие.

- | | |
|---|--|
| 1. What faculty do you study at? | a) Yes, I do. |
| 2. Do you speak English very well? | b) I speak Russian, English and German fluently. |
| 3. What is your native town? | c) Manchester. |
| 4. How many foreign languages do you speak? | d) Agricultural business |

Правильный ответ: x

28. Тип заданий: закрытый

Выберите один правильный ответ.

... will it take me to learn French?- I think you'll be able to speak in another few months.

- 1) How much
- 2) How long
- 3) What

Правильный ответ: х

29. Тип заданий: закрытый

Выберите предложения, где корректно используется наречие частотности.

- 1) I hardly ever go to university by bus.
- 2) The annual conference usually takes place in March.
- 3) The lecturer gives us never extra homework.
- 4) Mr. Shipman lectures globally seldom.
- 5) Caroline fails her exams often.

Правильный ответ: х

30. Тип заданий: закрытый

Вы приехали на стажировку в страну изучаемого языка. Вам нужно добраться до университета. Спросите у прохожих путь. Выберите несколько правильных вопросов.

- 1) Is there a bus stop near here?
- 2) How can I get to Colorado State University?
- 3) Could you tell me the way to Colorado State University?
- 4) How much is the entrance fee?
- 5) Could you recommend me a good restaurant?

Правильный ответ: х

31. Тип заданий: закрытый

Установите правильную последовательность диалога и расположите предложения хронологическом порядке.

- 1) Sure! what do you want to know?
- 2) Hello! I'm Joanne, the new manager.
- 3) John, can you tell me about working in the company?
- 4) Hi, nice to meet you, I'm John.
- 5) I check emails and work with documentation.
- 6) What are your job responsibilities?

Правильный ответ: х

32. Тип заданий: закрытый

Выберите один правильный ответ

Who was the first president of the USA?

- 1) George Washington
- 2) Abraham Lincoln
- 3) John Kennedy

Правильный ответ: х

33. Тип заданий: закрытый

Выберите один правильный ответ.

The United Kingdom of Great Britain and Northern Ireland is ...

- 1) a constitutional monarchy
- 2) a presidential republic

- 3) an absolute monarchy
- 4) a parliamentary republic

Правильный ответ: х

34. Тип заданий: закрытый

Расположите наречия частотности в порядке возрастания частоты.

- 1) rarely
- 2) never
- 3) often
- 4) always
- 5) sometimes

Правильный ответ: х

35. Тип заданий: закрытый

Выберите несколько правильных ответов.

What does Omar want to be?

- 1) He is a student.
- 2) He wants to be a senior manager.
- 3) He wants a high salary.
- 4) He is going to be a senior manager. He studies at the faculty of economics.

Правильный ответ: х

36. Тип заданий: закрытый

Расположите предложения в правильном хронологическом порядке.

- 1) It was just after midnight on July 17th last year.
- 2) The police officers weren't surprised when James told them the story.
- 3) The road was clear and he was driving carefully.
- 4) He was still looking under the car when the police car pulled up.
- 5) She was wearing a dark coat and a blue scarf.
- 6) He got out and looked under the car but, to his surprise, there was nothing there.
- 7) "Since then several people have seen her ghost there".
- 8) James tried to stop but it was too late.
- 9) While he was looking under the car, he felt a cold wind on his face and he shivered. Everything felt strange.
- 10) "A girl was killed in a car crash on this road in July 1971".
- 11) James was driving home from work.
- 12) Suddenly a young girl stepped out into the road in front of him.

Правильный ответ: х

37. Тип заданий: закрытый

Выберите несколько правильных ответов.

На программе академического обмена за границей Вы встретили специалиста в области вашей будущей профессиональной деятельности. Выберите вопросы, которые Вы бы ему задали.

- 1) What are your job duties?
- 2) What qualifications do you need to work in this sphere?
- 3) What do you do at weekends?
- 4) What academic background do you have?
- 5) Where do you usually have lunch?
- 6) How often do you travel abroad with your family?

Правильный ответ: х

38. Тип заданий: закрытый

Установите правильное соответствие между следующими профессиями и их определениями.

A lawyer	prepares financial records for the company
A mechanic	helps clients with legal problems
A food scientist	designs computer software
A software engineer	improves food processing methods
A Civil servant	works for a government department
An accountant	repairs cars and farm machinery

Правильный ответ: х

39. Тип заданий: закрытый

Установите правильное соответствие между следующими вопросами и ответами.

Are you Polish?	No, I'm not. I'm single.
Are you from Warsaw?	No, I'm not. My native town is Gdansk.
What's your job?	University of Warsaw
Are you married?	Yes, I am
What university did you finish?	I'm a regional manager in Bayer.

Правильный ответ: х

40. Тип заданий: закрытый

Выберите один правильный ответ.

He ... here from 1955 to 1960.

- 1) worked
- 2) works
- 3) has been working
- 4) has worked

Правильный ответ: х

41. Тип заданий: закрытый

Выберите один правильный ответ.

The US Government, or the Congress, consists of two parts: the House of Representatives and ...

- 1) the House of Commons
- 2) the President
- 3) the Senate
- 4) the House of Lords

Правильный ответ: х

42. Тип заданий: закрытый

Установите правильное соответствие между следующими глаголами и их определениями.

to produce	to create
to employ	to make or grow something
to develop	to give something for money
to sell	to pay someone to work for you

Правильный ответ: х

43. Тип заданий: закрытый

Выберите несколько правильных ответов.

Agriculture does not provide people with ...

- 1) food
- 2) coal
- 3) shelter

- 4) fertilizers
- 5) animal feed

Правильный ответ: х

44. Тип заданий: закрытый

Выберите несколько правильных ответов.

The British Parliament consists of ...

- 1) the House of Commons
- 2) the President
- 3) the Senate
- 4) the House of Lords
- 5) the Prime Minister
- 6) the Queen or King

Правильный ответ: х

45. Тип заданий: закрытый

Выберите несколько правильных ответов.

Вам необходимо подготовить доклад о сельском хозяйстве и агробизнесе страны изучаемого языка. Выберите предложения, которые вы бы включили в свой доклад.

- 1) Selective breeding has increased the output of meat.
- 2) Civil servants often work overtime.
- 3) Millions of people are employed in agriculture.
- 4) The major agricultural products are foods, fibers, fuels and raw materials.
- 5) Genetically modified organisms are widely used in farming.
- 6) Agribusiness has enabled different businesses to see how they can work together.
- 7) Secure communication is vital in defense industry.
- 8) Computers in modern cars help control and manage vehicles.

Правильный ответ: х

46. Тип заданий: закрытый

Выберите один правильный ответ.

I don't understand this sentence. Could you tell me what ...?

- 1) this word means
- 2) means this word
- 3) does mean this word
- 4) does this word mean

Правильный ответ: х

Немецкий язык

1. Тип заданий: открытый

Прочитайте биографию Олега Кузнецова и вставьте недостающие заголовки в колонку слева

Lebenslauf

(1)_____ (2)_____	Oleg Kusnezow
(3)_____ (4)_____	20.April 1993; Woronesh
(5)_____	Sadowajastrasse, 3 , 394000 Woronesh
(6)_____	ledig

(7) _____ 1999 - 2005 2005 - 2010	Grundschule Dorf Alexandrowka, Gebiet Woronesh Gymnasium Woronesh, Abitur
(8) _____ 2010 - 2014	Studium der Landtechnik an der Agraruniversität Woronesh, Abschluss als Diplom
(9) _____ 2014 - heute	Ingenieur in der Maschinenbau -Abteilung bei der Firma „AMAZONE“ Woronesh
(10) _____	gute Deutschkenntnisse
(11) _____	Erfahrung mit Arbeit im Internet und Intranet Textverarbeitung mit Word Tabellenkalkulation mit Excel
(12) _____	Fußball

Правильный ответ: x

2. Тип заданий: открытый

Deutschland ist ein Bundesstaat, der aus einzelnen Ländern besteht. Wie viele Bundesländer hat Deutschland?

Правильный ответ: x

3. Тип заданий: открытый

Wann feiert man in Deutschland den Tag der deutschen Einheit?

Правильный ответ: x

4. Тип заданий: открытый

Wie viele Menschen leben in Russland?

Правильный ответ: x

5. Тип заданий: открытый

Welche Farben hat die russische Nationalflagge?

Правильный ответ: x

6. Тип заданий: открытый

Замените выделенные слова одним местоимением
Studierst *du und dein Freund* an der Agraruniversität?

Правильный ответ: x

7. Тип заданий: открытый

Дополните предложения подходящими предложениями.

- 1) Er fährt ... dem Auto.
- 2) Klaus läuft ... Hause.
- 3) Wir protestieren ... den Preissteigerung.
- 4) Am Wochenende kommt er ... Berlin.

- 5) Die Kinder sitzen .. dem Stuhl.
6) Unsere Familie lebt hier ... einem Jahr.

Правильный ответ: х

8. Тип заданий: открытый

Дополните предложения соответствующими притяжательными местоимениями.

- 1) Luise und ...Freundin gehen ins Kino.
2) Wir besuchen Klaus. Er ist Freund.
3) Herr Huber,Auto ist kaputt.
4) Martin und Bruder bleiben heute zu Hause.

Правильный ответ: х

9. Тип заданий: открытый

Вставьте модальные глаголы в нужной форме .

- 1)... du Deutsch sprechen?
2)... ich fragen?
3) Er ... einige Tage im Bett bleiben.
4) Ich ... Kaffee.
5) Er ... nicht schwimmen.
6) In der Bibliothek ... man nicht laut sprechen.

Правильный ответ: х

10. Тип заданий: открытый

Переведите предложение на русский язык
Die Bücher bekommt man in der Bibliothek.

Правильный ответ: х

11. Тип заданий: открытый

Переведите предложение на русский язык
Er möchte im Sommer nach Deutschland fahren.

Правильный ответ: х

12. Тип заданий: открытый

Wie nennt man das Studienbuch anders?

Правильный ответ: х

13. Тип заданий: закрытый

Wie viele Menschen leben in Deutschland?

- 1) 500 000
2) 3,4 Millionen
3) 17 Millionen
4) 81 Millionen

Правильный ответ: х

14. Тип заданий: закрытый

Die deutsche Flagge hat drei Querstreifen. Welche Reihenfolge der Farben von oben nach unten ist richtig?

- 1) Schwarz-Gold-Rot
2) Schwarz-Rot-Gold
3) Gold-Schwarz-Rot
4) Rot-Gold-Schwarz

Правильный ответ: х

15. Тип заданий: закрытый

In der Bundesrepublik gibt es drei Städte, die gleichzeitig Bundesländer sind, sogenannte Stadtstaaten. Es sind die Städte ...

- 1) Berlin
- 2) Hamburg
- 3) Bremen
- 4) Hessen

Правильный ответ: х

16. Тип заданий: закрытый

Was ist das größte Bundesland (in Landmasse)?

- 1) Niedersachsen
- 2) Hamburg
- 3) Bayern
- 4) Bremen

Правильный ответ: х

17. Тип заданий: закрытый

In welcher Stadt findet das größte Volksfest der Welt – das Oktoberfest – einmal im Jahr statt?

- 1) Köln
- 2) Hamburg
- 3) München
- 4) Nürnberg

Правильный ответ: х

18. Тип заданий: закрытый

Выберите слова, где буква h не читается

- 1) zuhören
- 2) stehen
- 3) fahren
- 4) hier
- 5) die Wohnung
- 6) heissen
- 7) Dreher.

Правильный ответ: х

19. Тип заданий: закрытый

Найдите слова со звуком –ш-.

- 1) der Sport
- 2) der Westen
- 3) die Tochter
- 4) der Schnee
- 5) stehen
- 6) deutsch
- 7) die Sprache
- 8) der Gast

Правильный ответ: х

20. Тип заданий: закрытый

найдите правильный перевод выражения direkt studieren

- 1) учиться в университете

- 2) учиться очно
- 3) учиться в школе
- 4) учиться заочно

Правильный ответ: х

21. Тип заданий: закрытый

Выберите глаголы с отделяемыми приставками:

- 1) abschreiben
- 2) zumachen
- 3) gefallen
- 4) aufstehen
- 5) empfehlen
- 6) bekommen
- 7) zurückkehren
- 8) einkaufen
- 9) versprechen
- 10) fernsehen

Правильный ответ: х

22. Тип заданий: закрытый

Поставьте глаголы в соответствующую видовременную форму.
sich erholen, vorbereiten, anrufen, sich befinden.

- 1) Er ... seine Freundin jeden Tag
- 2) Ich ... heute am Morgen mein Frühstück selbst
- 3) Unsere Universität nicht weit vom Stadtzentrum.
- 4) Meine Eltern und ich gewöhnlich im Süden.

Правильный ответ: х

23. Тип заданий: закрытый

Thomas interessiert ... für Computertechnik.

- 1) mich
- 2) dich
- 3) sich
- 4) uns

Правильный ответ: х

24. Тип заданий: закрытый

Wie hast du ... auf Seminar vorbereitet?

- 1) uns
- 2) dich
- 3) mich
- 4) euch

Правильный ответ: х

25. Тип заданий: закрытый

Ohne Visum ... Nina nicht ausreisen.

- 1) sollst
- 2) wollt
- 3) darf
- 4) musst

Правильный ответ: х

26. Тип заданий: закрытый

Найдите правильный перевод предложения

Mir fällt Deutsch leicht und ich lerne zwei Fremdsprachen.

- 1) Мне тяжело даётся немецкий язык, но я учу 2 иностранных языка.
- 2) Мне легко даётся немецкий язык, и я учу 2 иностранных языка.
- 3) Мне легко даётся немецкий язык, и я не учу 2 иностранных языка.

Правильный ответ: х

27. Тип заданий: закрытый

Найдите правильный перевод предложения

Школьная система образования – дело федеральных земель.

- 1) Das Schulsystem ist die Sache der Bundesländer.
- 2) Das Schulsystem ist die Berufe der Bundesländer.
- 3) Das Schulsystem ist die Zeit der Bundesländer.

Правильный ответ: х

28. Тип заданий: закрытый

Укажите, какое из следующих предложений соответствует немецкому предложению: Uns war eine klare Aufgabe gestellt.

- 1) Поставленная задача была нам ясна.
- 2) Задача была поставлена ясно.
- 3) Нам была поставлена ясная задача.

Правильный ответ: х

29. Тип заданий: закрытый

Укажите, какую из следующих глагольных форм нужно употребить в предложении: Die Arbeitsproduktivität ... um 30 Prozent gestiegen.

- 1) hat;
- 2) haben;
- 3) ist;
- 4) sind;

Правильный ответ: х

30. Тип заданий: закрытый

Укажите, в каких предложениях глагол «erhöhen» употреблен в форме партиципа II:

- 1) Die Arbeitsproduktivität war durch eine neue Erntemethode um 30 Prozent erhöht.
- 2) Wir wissen gut, dass neue Technik die Arbeitsproduktivität erhöht.
- 3) Auf dem Lande hat sich die Arbeitsproduktivität bedeutend erhöht.

Правильный ответ: х

31. Тип заданий: закрытый

... der Text leicht ist, kann ich ihn ohne Wörterbuch lesen.

- 1) weil
- 2) da
- 3) dass
- 4) was

Правильный ответ: х

32. Тип заданий: закрытый

Am Freitag ____ Sandra den ganzen Nachmittag Prüfung.

- 1) war
- 2) gehabt

3) hatte

Правильный ответ: х

33. Тип заданий: закрытый

Mit wem hast du gestern ____?

1) getelefoniert

2) telefoniert

3) angerufen

Правильный ответ: х

34. Тип заданий: закрытый

Seid ihr vor einer Stunde erst ____?

1) angekommen

2) ankommen

3) gekommen an

Правильный ответ: х

35. Тип заданий: закрытый

... Sie schon gefahren?

1) Haben

2) Seid

3) Sind

Правильный ответ: х

Французский язык

1. Тип заданий: закрытый

Trouvez l'intrus:

1) être sympa ;

2) être similaire ;

3) être semblable ;

4) être pareil

Правильный ответ: х

2. Тип заданий: закрытый

Choisissez un outil numérique

1) une trottinette

2) une tablette

3) une horloge

4) un comprimé

Правильный ответ: х

3. Тип заданий: закрытый

Bruno travaille sans rémunération, il est

1) salarié.

2) chômeur.

3) bénévole.

4) retraité.

Правильный ответ: х

4. Тип заданий: закрытый

Les énergies renouvelables, ce sont

a) le pétrole, le gaz naturel, le charbon.

- b) l'énergie solaire, l'énergie éolienne, l'énergie hydraulique.
- c) les deux premières variantes sont correctes.
- d) il n'y a pas de variante correcte.

Правильный ответ: х

5. Тип заданий: закрытый

Choisissez les qualités.

- 1) distrait, têtu.
- 2) menteur, râleur.
- 3) hypocrite, froid.
- 4) généreux, gai.

Правильный ответ: х

6. Тип заданий: закрытый

Nous sommes en quelle saison ?

- 1) Nous sommes jeudi.
- 2) Nous sommes en été.
- 3) Nous sommes en mai.
- 4) Regarde par la fenêtre !

Правильный ответ: х

7. Тип заданий: закрытый

On se retrouve où ?

- 1) On se retrouve à 11 heures.
- 2) Tout est complet.
- 3) On se retrouve devant le cinéma.
- 4) On va voir.

Правильный ответ: х

8. Тип заданий: закрытый

Combien ça coûte ?

- 1) Un paquet de café.
- 2) Beaucoup de fruits.
- 3) A la boulangerie.
- 4) Dix euros.

Правильный ответ: х

9. Тип заданий: закрытый

Cette route est très (dangereux).

- 1) dangereux
- 2) dangereuse
- 3) dangereuse
- 4) dangerouse

Правильный ответ: х

10. Тип заданий: закрытый

Cette nouvelle est (faux).

- 1) fausse
- 2) faux
- 3) fause
- 4) fauxe

Правильный ответ: х

11. Тип заданий: закрытый

Cela te fait plaisir ?

- 1) Non, ce n'est pas ce qui m'intéresse.
- 2) Oui, c'est ce que j'ai pris.
- 3) Oui, c'est ce qui me fait plaisir.
- 4) Oui, c'est ce que nous offrons.

Правильный ответ: х

12. Тип заданий: закрытый

Tous les matins, je (se réveiller) à 9 heures.

- 1) me réveille
- 2) se réveille
- 3) reveille
- 4) de réveille

Правильный ответ: х

13. Тип заданий: закрытый

Les élèves font du sport et (se fatiguer).

- 1) se fatiguer
- 2) se fatigue
- 3) se fatiguent
- 4) se fatiguez

Правильный ответ: х

14. Тип заданий: закрытый

Je (se perdre) facilement dans la ville.

- 1) se perds
- 2) se perd
- 3) me perds
- 4) me perd

Правильный ответ: х

15. Тип заданий: закрытый

La situation géographique avantageuse sur le carrefour des voies de commerce à l'Europe du Nord et la Méditerranée distingue

- 1) la Bourgogne
- 2) la Bretagne
- 3) l'Île-de-France
- 4) l'Aquitaine

Правильный ответ: х

16. Тип заданий: закрытый

Aux sources de la Seine se trouve

- 1) la statue de la déesse Sequana
- 2) la statue de la déesse Clio
- 3) la statue de Napoléon III
- 4) la statue de Napoléon II

Правильный ответ: х

17. Тип заданий: закрытый

Quel est le plus haut sommet de France et d'Europe ?

- 1) Le mont Blanc (dans les Alpes).
- 2) Le Vignemale (Pyrénées)
- 3) Le Puy de Sancy (Massif central)
- 4) Les Vosges

Правильный ответ: х

18. Тип заданий: закрытый

Quels pays ont des frontières communes avec la France?

- 1) L'Espagne, Andorre, l'Italie, la Suisse, l'Allemagne, le Luxembourg.
- 2) L'Espagne, l'Andorre, l'Italie, la Suisse, l'Allemagne, la Belgique, le Luxembourg, Monaco.
- 3) L'Espagne, Andorre, l'Italie, la Suisse, l'Allemagne, la Belgique.
- 4) L'Espagne, Andorre, l'Italie, la Suisse.

Правильный ответ: х

19. Тип заданий: закрытый

En Bretagne, on parle

- 1) le français, le breton, le gallo.
- 2) le français, le Breton.
- 3) le breton.
- 4) le français.

Правильный ответ: х

20. Тип заданий: закрытый

Le Festival de la danse bre-tonne de Guingamp a lieu en

- 1) Septembre.
- 2) Juin.
- 3) Août.
- 4) Juillet

Правильный ответ: х

21. Тип заданий: закрытый

La gymnaste avance (prudent) sur la poutre.

- 1) prudemment
- 2) prudement
- 3) prudamment
- 4) prudentment

Правильный ответ: х

22. Тип заданий: закрытый

Je vais chez coiffeur:..... cheveux sont trop longs.

- 1) mon, mes
- 2) ma, mon
- 3) mon, miens
- 4) ma, mes

Правильный ответ: х

23. Тип заданий: закрытый

L'Assemblée nationale est.....

- 1) le Parlement;
- 2) un musée;
- 3) l'Université de France;
- 4) la mairie de la ville de Paris.

Правильный ответ: х

24. Тип заданий: закрытый

Comment s'appelle la France d'autrefois?

- 1) Florence
- 2) La Gaule
- 3) L'Empire Romain
- 4) Lutèce

Правильный ответ: х

25. Тип заданий: закрытый

L'hymne de la France c'est ...

- 1) La Marseillaise
- 2) La Française
- 3) La Parinaise
- 4) La Bordeanaise

Правильный ответ: х

26. Тип заданий: закрытый

Le journal le plus lu en France ...

- 1) le Monde
- 2) Libération
- 3) L'Equipe
- 4) le Figaro

Правильный ответ: х

27. Тип заданий: открытый

Je t'ai attendu deux heures, mais tu n'es pas venu.

Правильный ответ: х

28. Тип заданий: открытый

Nathalie a appris le françaisquelques mois.

Правильный ответ: х

29. Тип заданий: открытый

L'entrée musée.

Правильный ответ: х

30. Тип заданий: открытый

..... traverse Paris et le divise en deux parties: la rive gauche et la rive droite.

Правильный ответ: х

31. Тип заданий: открытый

La Picardie c'est une..... .

Правильный ответ: х

32. Тип заданий: открытый

La France a des contours qui évoquent

Правильный ответ: х

33. Тип заданий: открытый

Les plus hautes montagnes de France sont

Правильный ответ: х

34. Тип заданий: открытый

Ouvre la porte avec ta clé, j'ai perdu

Правильный ответ: х

35. Тип заданий: открытый

Dès lors que les deux parties estiment que c'est intérêt stratégique d'aboutir à une solution, ce problème pourra être surmonté.

Правильный ответ: х

36. Тип заданий: открытый

Transformez les phrases en remplaçant les mots en gras. C'est son père qui m'a téléphoné. (ses parents).

Правильный ответ: х

37. Тип заданий: открытый

Transformez les phrases à l'impératif affirmatif ou négatif selon le cas. Vous ne devez pas manger de viande.

Правильный ответ: х

38. Тип заданий: открытый

Remplacez les mots soulignés par un pronom possessif.
Ce sont vos enfants ? Non, ce ne sont pas mes enfants.

Правильный ответ: х

39. Тип заданий: открытый

Utilisez l'imparfait et la négation.
Maintenant, je peux bien parler français.

Правильный ответ: х

40. Тип заданий: открытый

Il est général, ses deux amis sont aussi

Правильный ответ: х

41. Тип заданий: открытый

Les enfants sous-alimentés sont toujours

Правильный ответ: х

42. Тип заданий: открытый

La Tour Eiffel est construite par.....

Правильный ответ: х

43. Тип заданий: открытый

Les enfants de 3 à 6 ans vont à l'école primaire.

Правильный ответ: х

44. Тип заданий: открытый

C'est l'anniversaire de ma mère. Je téléphone.

Правильный ответ: х

45. Тип заданий: открытый

Je vais mettre la robe j'ai achetée hier.

Правильный ответ: x

46. Тип заданий: открытый

Qu'est-ce que vous buvez? Je boisbière.

Правильный ответ: x

Русский язык как иностранный

1. Тип заданий: закрытый

Выберите правильный ответ.

Николай должен сделать эту работу ... месяца.

1. около
2. после
3. по мере
4. в течение

Правильный ответ: x

2. Тип заданий: закрытый

Выберите несколько правильных вариантов ответа.

Эти ... нужно выполнить к концу месяца.

1. упражнения
2. проблемы
3. задания
4. мечты

Правильный ответ: x

3. Тип заданий: закрытый

Выберите несколько правильных вариантов ответа.

Вчера в Российском посольстве прошли важные...

1. встречи
2. планы
3. беседы
4. переговоры

Правильный ответ: x

4. Тип заданий: закрытый

Выберите несколько правильных вариантов ответа.

Накануне ... мы привыкли готовить подарки.

1. субботы
2. Рождества
3. Нового года
4. отпуска

Правильный ответ: x

5. Тип заданий: закрытый

Установите правильное соответствие между полным содержанием термина (левый столбец) и его значением (правый столбец). Каждый ответ правого столбца может быть использован один раз.

Полное содержание понятия	Определение
А. Часть речи, которая отвечает на вопрос «Кто?» или «Что?»	1. прилагательное
Б. Часть речи, которая отвечает на вопрос «Что делать?» или «Что сделать?»	2. существительное
В. Часть речи, которая отвечает на вопрос «Какой?», «Какая?», «Какое?»	3. глагол

Правильный ответ: х

6. Тип заданий: закрытый

Установите правильную последовательность и расположите в правильном порядке части слова:

1. окончание
2. корень
3. приставка
4. суффикс

Правильный ответ: х

7. Тип заданий: закрытый

Выберите правильный ответ.

Оля приехала в Москву ... образования.

1. к продолжению
2. продолжением
3. на продолжение
4. для продолжения

Правильный ответ: х

8. Тип заданий: закрытый

Выберите правильный ответ.

Было интересно почитать о взглядах учёных ... страны.

1. на экономическое развитие
2. экономического развития
3. экономическому развитию
4. об экономическом развитии

Правильный ответ: х

9. Тип заданий: закрытый

Выберите правильный ответ.

Дети весело играли в

1. футбол
2. футболе
3. футболом
4. футбола

Правильный ответ: х

10. Тип заданий: закрытый

Выберите правильный ответ.

Я давно наблюдаю Её ждёт большое будущее.

1. эту ученицу
2. за этой ученицей
3. с этой ученицей
4. этой ученицы

Правильный ответ: х

11. Тип заданий: закрытый

Выберите несколько правильных вариантов ответа.

Мы долго уговаривали ... не уходить так рано.

1. нашего друга
2. нашу подругу
3. о нашем друге
4. с нашей подругой

Правильный ответ: х

12. Тип заданий: закрытый

Выберите несколько правильных вариантов ответа.

... потребовалось несколько дней, чтобы подняться на вершину.

1. молодому альпинисту
2. смелому альпинисту
3. опытному альпинисту
4. молодой альпинист

Правильный ответ: х

13. Тип заданий: закрытый

Выберите несколько правильных вариантов ответа.

Во время спора все перешли на крик, только Борис говорил

1. громко
2. спокойно
3. тихо
4. быстро

Правильный ответ: х

14. Тип заданий: закрытый

Выберите несколько правильных вариантов ответа.

Мария написала мне сначала из Курска, а потом

1. в Москве
2. в Воронеже
3. из Москвы
4. из Воронежа

Правильный ответ: х

15. Тип заданий: закрытый

Выберите правильный ответ.

Я совершенно не разбираюсь

1. с современной музыкой
2. современную музыку
3. в современной музыке
4. для современной музыки

Правильный ответ: х

16. Тип заданий: закрытый

Выберите правильный ответ.

Директор попросил секретаря напомнить ему

1. о запланированном визите
2. к запланированному визиту

3. запланированный визит
4. запланированного визита

Правильный ответ: х

17. Тип заданий: закрытый

Выберите правильный ответ.

Темнело, и Олег сел ближе

1. у настольной лампы
2. к настольной лампе
3. с настольной лампой
4. настольную лампу

Правильный ответ: х

18. Тип заданий: закрытый

Выберите правильный ответ.

За помощью мы обратились

1. Андрей Николаевич
2. к Андрею Николаевичу
3. у Андрея Николаевича
4. с Андреем Николаевичем.

Правильный ответ: х

19. Тип заданий: закрытый

Выберите правильный ответ.

Света хорошо одевается, сегодня она пришла

1. в синем платье
2. с синим платьем
3. синее платье
4. синего платья

Правильный ответ: х

20. Тип заданий: закрытый

Выберите несколько правильных вариантов ответа.

Мы закончили репетицию ... до начала концерта.

1. в десять минут
2. на десять минут
3. за десять минут
4. за двадцать минут

Правильный ответ: х

21. Тип заданий: закрытый

Выберите несколько правильных вариантов ответа.

Антон обещал позвонить

1. через неделю
2. после недели
3. через день
4. за неделю
5. на день
6. через две недели

Правильный ответ: х

22. Тип заданий: закрытый

Выберите несколько правильных вариантов ответа.

В 5 часов ... ещё не было: они опаздывали.

1. гости
2. гостей
3. друзей
4. с друзьями

Правильный ответ: х

23. Тип заданий: закрытый

Выберите правильный ответ.

Не надо завидовать

1. с чужими достижениями
2. о чужих достижениях
3. чужих достижений
4. чужим достижениям

Правильный ответ: х

24. Тип заданий: открытый

Запишите правильный ответ.

Мне не нравится, когда употребляют грубые _____ (слово).

Правильный ответ: х

25. Тип заданий: открытый

Запишите правильный ответ.

Эти рисунки выполнены русскими _____ (художник).

Правильный ответ: х

26. Тип заданий: открытый

Запишите правильный ответ.

Он _____ мне, как только мы познакомились (понравится, прошедшее время).

Правильный ответ: х

27. Тип заданий: открытый

Запишите правильный ответ.

Уже поздно, боюсь, он не _____ (приходить).

Правильный ответ: х

28. Тип заданий: открытый

Запишите правильный ответ.

Я не могу _____ в квартиру: ключ забыла! (входить).

Правильный ответ: х

29. Тип заданий: открытый

Запишите правильный ответ.

Опоздавшие на самолёт пассажиры должны ждать следующего _____ (рейс).

Правильный ответ: х

30. Тип заданий: открытый

Запишите правильный ответ.

Оркестр, который исполнял симфонию, был очень _____ (известный).

Правильный ответ: х

31. Тип заданий: открытый

Запишите правильный ответ.

Я обязательно посмотрю балет, поставленный в Датском _____ (театр).

Правильный ответ: х

32. Тип заданий: открытый

Запишите правильный ответ.

Объяснив секретарю цель прихода, мы прошли в кабинет _____ (директора).

Правильный ответ: х

33. Тип заданий: открытый

Запишите правильный ответ.

Ты должен пойти с дочерью в зоопарк, потому что _____ (обещать).

Правильный ответ: х

34. Тип заданий: открытый

Запишите правильный ответ.

Мальчик слушал песню так внимательно, что сразу все слова _____ (запомнить).

Правильный ответ: х

35. Тип заданий: открытый

Запишите правильный ответ.

Таня взяла отпуск по уходу за больным _____ (ребенок).

Правильный ответ: х

36. Тип заданий: открытый

Запишите правильный ответ.

Открывая выставку, министр сельского хозяйства РФ _____, что Россия показывает здесь высокие технологии (отметить, прошедшее время).

Правильный ответ: х

37. Тип заданий: открытый

Запишите правильный ответ.

Автор отмечает, что в Суздале хорошо отдыхать всем _____ (путешественник).

Правильный ответ: х

38. Тип заданий: открытый

Запишите правильный ответ.

В школьные годы Вика и Николай были _____ (друг).

Правильный ответ: х

39. Тип заданий: открытый

Запишите правильный ответ.

Я приглашаю тебя поехать со мной на _____ море (Черный).

Правильный ответ: х

40. Тип заданий: открытый

Запишите правильный ответ.

Только я думаю поехать туда на _____ (велосипед).

Правильный ответ: х

41. Тип заданий: открытый

Запишите правильный ответ.

Молодых девушек очень волнует _____ внешность (красивый).

Правильный ответ: х

42. Тип заданий: открытый

Запишите правильный ответ.

Брат замечательно _____ на гитаре (играть, настоящее время).

Правильный ответ: х

43. Тип заданий: открытый

Запишите правильный ответ.

Мой брат профессионально _____ автомобиль (водить, настоящее время).

Правильный ответ: х

44. Тип заданий: открытый

Запишите правильный ответ.

После занятий я _____ продукты (покупать, настоящее время).

Правильный ответ: х

45. Тип заданий: открытый

Запишите правильный ответ.

Вечером я _____ вкусный ужин (готовить, настоящее время).

Правильный ответ: х

46. Тип заданий: открытый

Запишите правильный ответ.

Зимой я люблю кататься на _____ (лыжи).

Правильный ответ: х

Б1.О.08 Русский язык и культура речи

47. Тип заданий: закрытый

Укажите неверный вариант ответа. Словесный язык – это...

1. Вербальное средство общения
2. Универсальная система
3. Явление, существующее вне сознания человека
4. Система знаков

Правильный ответ: х

48. Тип заданий: открытый

Русский язык относится к языковой семье.

Правильный ответ: х

49. Тип заданий: закрытый

Видом речевой деятельности не является...

1. Письмо
2. Слушание
3. Чтение
4. Обдумывание

Правильный ответ: х

50. Тип заданий: закрытый

Во вступительной части выступления не должно быть...

1. Апелляции к недавно произошедшему событию
2. Апелляции к интересам аудитории
3. Извинения
4. Апелляции к авторитетному мнению

Правильный ответ: х

51. Тип заданий: закрытый

Признаками нормы являются

1. Историческая обусловленность
2. Общеупотребительность
3. Локальность
4. Социальная замкнутость

Правильный ответ: х

52. Тип заданий: открытый

По уровням языка и сферам использования языковых средств нормы делятся на орфоэпические, _____, грамматические, стилистические и нормы письменной речи.

Правильный ответ: х

53. Тип заданий: закрытый

В каком ряду во всех словах ударение падает на третий слог?

1. Километр, кладовая, мастерски
2. Эксперт, квартал, склады
3. Торги, умерший, пломбировать
4. Туфля, отнял феномен

Правильный ответ: х

54. Тип заданий: открытый

Употребление в речи близких по смыслу и потому логически излишних слов – это...

Правильный ответ: х

55. Тип заданий: закрытый

Укажите предложение, в котором нарушены стилистические нормы.

1. Завод завершает освоение новой модели трактора.
2. В нашем зеленом массиве много грибов и ягод.
3. Кислород образует двухатомные молекулы, характеризующиеся высокой прочностью.
4. Коллектив предприятия взял обязательство удвоить выпуск продукции за год.

Правильный ответ: х

56. Тип заданий: закрытый

Укажите грамматическое значение рода выделенного существительного в предложении:
Австралийские кенгуру – это сумчатые млекопитающие с удлинёнными задними ногами.

1. Мужской
2. Женский
3. Общий
4. Средний

Правильный ответ: х

57. Тип заданий: открытый

Нормы, требующие правильного образования грамматических форм слов разных частей

речи (форм рода, числа существительных, кратких форм и степеней сравнения прилагательных и др.), называются ...

Правильный ответ: х

58. Тип заданий: открытый

Раздел грамматики, который учит соединять слова в словосочетания и строить из них предложения, называется

Правильный ответ: х

59. Тип заданий: открытый

Вид монологической речи, произносимой с целью оказания желаемого воздействия на аудиторию, называется _____ речь.

Правильный ответ: х

60. Тип заданий: открытый

Область лингвистики, которая изучает осознанную речевую деятельность по созданию целенаправленной и целесообразной этически корректной эффективной речи в заданных или смоделированных условиях общения называется _____ речи.

Правильный ответ: х

УК-5 Способен воспринимать межкультурное разнообразие общества в социально-историческом, этическом и философском контекстах

Б1.О.01 Философия

1. Тип заданий: закрытый (31)

Выберите правильный ответ. Античной называют философию:

1. Древней Греции и Рима
2. Древнего Китая и Рима
3. арабскую
4. древнеиндийскую

Правильный ответ: х

2. Тип заданий: закрытый (31)

Выберите правильный ответ. Основателем первой философской школы в античности является:

1. Сократ
2. Фалес
3. Платон
4. Демокрит

Правильный ответ: х

3. Тип заданий: закрытый (У1)

Выберите несколько правильных вариантов ответа. К философам античности относятся:

1. Сократ
2. Аристотель
3. Платон
4. Ф. Аквинский

Правильный ответ: х

4. Тип заданий: закрытый (Н1)

Установите правильное соответствие между полным именем философа (левый столбец) и названием философской школы, которую он основал (правый столбец). Каждый ответ правого столбца может быть использован один раз.

Имя философа	Философская школа
А. Платон	1. Ликей (Лицей)
Б. Аристотель	2. Академия
В. Фалес	3. Милетская школа

Правильный ответ: х

5. Тип заданий: закрытый (31)

Установите правильную последовательность и расположите в хронологическом порядке творчество философов античности:

1. Аристотель
2. Сократ
3. Платон
4. Фалес

Правильный ответ: х

6. Тип заданий: закрытый (Н1)

Установите правильное соответствие между полным содержанием термина (левый столбец) и его значением (правый столбец). Каждый ответ правого столбца может быть использован один раз.

Полное содержание понятия	Определение
А. вера в единого, одного Бога	1. догматизм
Б. религиозное учение о конце света и страшном суде	2. патристика
В. приверженность прошлому, некритическое следование некогда установленным канонам, без учёта изменений	3. эсхатология
Г. один из этапов средневековой философии; термин, обозначающий совокупность теологических, философских доктрин христианских мыслителей II- VII вв. (так называемых отцов церкви)	4. монотеизм

Правильный ответ: х

7. Тип заданий: закрытый (31)

Установите правильную последовательность и расположите уровни бытия, представленные Фомой Аквинским в порядке их развития (обозначьте цифрами):

1. животный мир
2. душа человека
3. неживая природа
4. растительный мир

Правильный ответ: х

8. Тип заданий: закрытый (31)

1. Выберите несколько правильных вариантов ответа. Кто не является представителем философии эпохи Возрождения:

1. Дж. Бруно
2. Ф. Аквинский
3. А. Аврелий
4. Н. Кузанский
5. Н. Макиавелли

Правильный ответ: х

9. Тип заданий: закрытый (У1)

Выберите несколько правильных вариантов ответа. Что из перечисленного ниже является характерным для философии эпохи Возрождения:

1. антропоцентризм
2. космоцентризм
3. диалектичность
4. гуманизм
5. пантеизм

Правильный ответ: х

10. Тип заданий: закрытый (Н1)

Установите правильное соответствие между полным содержанием термина (левый столбец) и его значением (правый столбец). Каждый ответ правого столбца может быть использован один раз.

Полное содержание понятия	Определение
А. философия, объясняющая природу из нее самой, без обращения к сверхъестественным причинам	1. гелиоцентризм
Б. модель Вселенной, центром которой является Солнце	2. пантеизм
В. направление христианства, появившееся в результате реформаторского движения	3. натурфилософия
Г. учение, отождествляющее Бога с природой	4. протестантизм

Правильный ответ: х

11. Тип заданий: закрытый (У1)

Выберите несколько правильных вариантов ответа. Философами Нового времени являются:

1. Ф. Бэкон
2. Ф. Аквинский
3. Г. Лейбниц
4. Р. Декарт

Правильный ответ: х

12. Тип заданий: закрытый (З1)

Выберите правильный ответ. Иммануил Кант называет свою философскую систему:

1. критической
2. прагматической
3. пантеистической

4. экзистенциальной

Правильный ответ: х

13. Тип заданий: закрытый (З1)

Выберите правильный ответ. Русский мыслитель, который был инициатором создания Московского университета, в котором, по его мнению, должно быть три факультета: философский, юридический и медицинский:

1. В.С. Соловьев
2. М. Ломоносов
3. А.Н. Радищев
4. П.Я. Чаадаев

Правильный ответ: х

14. Тип заданий: закрытый (Н1)

Установите правильное соответствие между именем мыслителя (правый столбец) и философским направлением (левый столбец). Каждый ответ правого столбца может быть использован один раз.

Направление	Философ
А. космизм	1. В.Г. Белинский
Б. славянофилы	2. К.С. Аксаков
В. западники	3. К. Э. Циолковский

Правильный ответ: х

15. Тип заданий: закрытый (У1)

Установите правильную последовательность и расположите в хронологическом порядке творчество мыслителей:

1. М.В. Ломоносов
2. Л.Н. Толстой
3. К.Э. Циолковский
4. Владимир Мономах

Правильный ответ: х

16. Тип заданий: открытый (З1)

Запишите правильный ответ. Античный философ-идеалист, автор диалога «Идеальное государство», создатель Академии – это _____ .(имя)

Правильный ответ: х

17. Тип заданий: открытый (У1)

Запишите правильный ответ (З1). Кто из античных философов предложил извлекать скрытое в человеке правильное знание с помощью наводящих вопросов:

Правильный ответ: х

18. Тип заданий: открытый (З1)

Запишите правильный ответ. Платон, философ-идеалист, делил мир на мир вещей и мир _____ (имя существ., мн. число)

Правильный ответ: х

19. Тип заданий: открытый (У1)

Запишите правильный ответ. Кто заложил основы многих направлений научного знания: был первым античным ученым, создавшим систематическую науку о природе –

физику; заложил основы формальной логики как науки о формах и законах правильного мышления.

Правильный ответ: х

20. Тип заданий: открытый (У1)

Запишите правильный ответ. Учение, считающее материальную и духовную субстанцию равноправными началами, это – _____ (имя существ., един. число)

Правильный ответ: х

21. Тип заданий: открытый (У1)

Запишите правильный ответ. Методом познания, который использует процесс движения мысли от частного к общему является _____ (имя существ., един. число)

Правильный ответ: х

22. Тип заданий: открытый (З1)

Запишите правильный ответ. Направление в гносеологии, признающее чувственный опыт источником знания, это – _____ (имя существ., един. число)

Правильный ответ: х

23. Тип заданий: открытый (Н1)

Запишите правильный ответ. Концепция в теории познания, считающая разум главной формой и источником знания _____ (имя существ., един. число)

Правильный ответ: х

24. Тип заданий: открытый (У1)

Запишите правильный ответ. Теория и метод познания явлений действительности в их развитии и самодвижении – это _____ (имя существ., един. число)

Правильный ответ: х

25. Тип заданий: открытый (У1)

Запишите правильный ответ. Кант, Гегель, Шеллинг относятся к представителям такого философского направления, как _____ (имя существ., един. число)

Правильный ответ: х

26. Тип заданий: открытый (З1)

Запишите правильный ответ. В немецкой классической философии представлены такие разновидности идеализма как объективный и _____ (имя прилагательное, ед. число)

Правильный ответ: х

27. Тип заданий: открытый (Н1)

Запишите правильный ответ. Представитель немецкой классической философии Л. Фейербах относится к такому философскому направлению, как _____ (имя существ., един. число)

Правильный ответ: х

28. Тип заданий: открытый (З1)

Представитель немецкой классической философии, который превратил диалектику в стройную научную систему, сформулировал основные ее принципы и законы: _____ (фамилия)

Правильный ответ: х

29. Тип заданий: открытый (З1)

Запишите правильный ответ. Направление, которое при выборе исторического пути развития России, ориентировалось на западноевропейские идеалы правового государства, демократию, материализм, рационализм, атеизм, научный прогресс, это: _____ (имя существ., мн. число)

Правильный ответ: х

30. Тип заданий: открытый (З1)

Запишите правильный ответ. Мыслитель-моралист, русский писатель, создавший концепцию толстовства _____ (фамилия)

Правильный ответ: х

Б1.О.02 История России

31. Тип заданий: закрытый (У1)

Выберите правильный ответ. Какое из перечисленных событий произошло раньше всех других?

1. крещение Руси
2. Невская битва
3. присоединение Казани к России
4. Куликовская битва

Правильный ответ: х

32. Тип заданий: закрытый (З1)

Выберите правильный ответ. Первый свод русского права назывался?

1. Кормчая книга
2. Соборное уложение
3. Судебник Ивана IV
4. Русская Правда

Правильный ответ: х

33. Тип заданий: закрытый (Н1)

Прочтите отрывок из исторического источника и укажите, о каком церковном деятеле в нем идет речь:

«А великодержавный князь... достохвальный и победоносный великий Дмитрий... пришел к святому, ибо большую веру имел к старцу, чтобы спросить его, повелит ли ему выступить против безбожных, так как знал, что [он] добродетелен и обладает даром пророчества. И святой, выслушав великого князя, благословил его, вооружил молитвой и сказал: «Победишь и с великой славой живым возвратишься в свое отечество».

1. патриархе Филарете
2. патриархе Никоне
3. Сергии Радонежском
4. Иосифе Волоцком

Правильный ответ: х

34. Тип заданий: закрытый (З1)

Выберите правильный ответ. Что из перечисленного стало результатом реформ патриарха Никона в XVII в.?

1. исправление церковных книг по греческим образцам
2. учреждение патриаршества
3. создание Сената

4. организация опричнины

Правильный ответ: х

35. Тип заданий: закрытый (31)

Выберите правильный ответ. «Бироновщина» - это термин, характеризующий правление императрицы?

1. Екатерины I
2. Анны Иоанновны
3. Елизаветы Петровны
4. Екатерины II

Правильный ответ: х

36. Тип заданий: закрытый (У1)

Выберите правильный ответ. Какое из названных событий относится к периоду русско-японской войны (1904-1905 гг.)?

1. Полтавская битва
2. Бородинская битва
3. Курская битва
4. Цусимское сражение

Правильный ответ: х

37. Тип заданий: закрытый (31)

Выберите правильный ответ. Что из перечисленного относится к результатам внутренней политики Александра II?

1. отмена крепостного права
2. прекращение деятельности земств
3. создание Государственного совета
4. укрепление позиций дворянства

Правильный ответ: х

38. Тип заданий: закрытый (31)

Выберите правильный ответ. Какое из перечисленных мероприятий относится к политике «просвещённого абсолютизма» Екатерины II?

1. созыв Уложенной комиссии
2. отмена кормлений
3. создание военных поселений
4. учреждение Синода и Сената

Правильный ответ: х

39. Тип заданий: закрытый (31)

Установите соответствие между фамилиями выдающихся российских ученых начала XX в. и отраслями науки, которыми они занимались

Ученые	Отрасли науки
А. Жуковский Н.Е.	1. химия
Б. Мечников И.И.	2. самолетостроение
В. Тимирязев К.А.	3. ботаника
Г. Менделеев Д.И.	4. медицина

Правильный ответ: х

40. Тип заданий: закрытый (31)

Выберите правильный ответ. Первым председателем Всероссийской Чрезвычайной Комиссии (ВЧК) стал?

1. В.И. Ленин
2. Л.Д. Троцкий
3. Ф.Э. Дзержинский
4. М.И. Калинин

Правильный ответ: х

41. Тип заданий: закрытый (З1)

Выберите правильный ответ. Последствием индустриализации в СССР в 1920–1930-е гг. является:

1. значительное повышение уровня жизни населения
2. интеграция в мировую экономику
3. расширение частного сектора экономики
4. создание военно-промышленного комплекса

Правильный ответ: х

42. Тип заданий: закрытый (Н1)

Прочтите исторический документ и укажите год его создания:

«...На мили вокруг мужчины и женщины возводят дополнительные укрепления... Все трудоспособные мужчины и женщины принимают участие в окончательной подготовке обороны. Этот дух и эти приготовления составляют разницу между Москвой октября <...> года и Парижем июня прошлого года. Не слышно ни одного голоса об объявлении столицы открытым городом...»

1. 1941
2. 1942
3. 1943
4. 1944

Правильный ответ: х

43. Тип заданий: закрытый (З1)

Выберите правильный ответ. Крупнейшее танковое сражение Второй мировой войны произошло в ходе?

1. Берлинской операции
2. блокады Ленинграда
3. Курской битвы
4. Сталинградской битвы

Правильный ответ: х

44. Тип заданий: закрытый (У1)

Выберите правильный ответ. Для внутреннего курса М. С. Горбачева было характерно:

1. «омоложение» высших партийных кадров
2. укрепление авторитета сталинских кадров
3. усиление позиций силовых структур
4. усиление центральной власти на местах

Правильный ответ: х

45. Тип заданий: закрытый (З1)

Выберите правильный ответ. Ныне действующая Конституция РФ была принята:

1. Всенародным референдумом
2. Верховным Советом РФ
3. Государственной Думой РФ

4. Президентом РФ

Правильный ответ: х

46. Тип заданий: открытый (Н1)

Запишите правильный ответ. «Уже по Русской земле разнеслось веселье и ликование. Преодолела слава русская хулу поганых. Уже низвергнут Див на землю, а гроза и слава великого князя Дмитрия Ивановича и брата его, князя Владимира Андреевича, по всем землям пронеслась. Стреляй, князь великий, по всем землям, рази, князь великий, со своей храброй дружиной поганого Мамаю... за землю Русскую, за веру христианскую. Уже поганые оружие свое побросали, а головы свои склонили под мечи русские». В приведенном выше отрывке из «Жития Сергия Радонежского» идет речь о _____ битве (укажите название битвы)

Правильный ответ: х

47. Тип заданий: открытый (У1)

Запишите правильный ответ. «Поруха», династический кризис, самозванцы, семибоярщина, ополчение, «Совет всея земли» – термины, относящиеся к периоду российской истории, получившему название _____

Правильный ответ: х

48. Тип заданий: открытый (З1)

Запишите правильный ответ. Генеральным сражением Северной войны стала _____ (название битвы)

Правильный ответ: х

49. Тип заданий: открытый (У1)

Запишите название государства, к истории которого относятся следующие понятия: «Хрустальная ночь», «тоталитаризм», «Веймарская республика»

Правильный ответ: х

50. Тип заданий: открытый (У1)

Запишите правильный ответ. Поражение России в Крымской войне, низкий уровень экономического развития страны, отсутствие у крестьянского сословия юридических прав привели правительство императора Александра II к мысли о необходимости отмены _____

Правильный ответ: х

51. Тип заданий: открытый (У1)

Запишите правильный ответ. Социализация земли, демократическая республика, установление демократических прав и свобод граждан, широкая автономия областей и предоставление национальным окраинам права на самоопределение – в начале XX века являлись основными положениями политической программы партии _____ (название партии)

Правильный ответ: х

52. Тип заданий: открытый (З1)

Запишите правильный ответ. Одной из причин Первой русской революции стало поражение России в _____ (название) войне

Правильный ответ: х

53. Тип заданий: открытый (З1)

Запишите правильный ответ. Должность наркома просвещения в первом советском правительстве занимал _____ (фамилия)

Правильный ответ: х

54. Тип заданий: открытый (У1)

Укажите имя правителя, к правлению которого относятся следующие исторические события: политические репрессии, культ личности, принудительная коллективизация, депортация народов.

Правильный ответ: х

55. Тип заданий: открытый (З1)

Запишите правильный ответ. 5–6 декабря 1941 г. началось контрнаступление Красной Армии под _____ (название города)

Правильный ответ: х

56. Тип заданий: открытый (Н1)

Прочтите отрывок из исторического документа и укажите военную операцию, о которой идет речь.

«Решено было обрушить наш удар за два часа до рассвета. Сто сорок зенитных прожекторов должны были внезапно осветить позиции противника и объекты атаки. Во время подготовки _____ (название операции) операции ее участникам была показана эффективность действия прожекторов. Все единодушно высказались за их применение. Серьезному обсуждению подвергся вопрос о применении танковых армий. Учитывая наличие сильной тактической обороны на Зееловских высотах, был решено ввести в сражение танковые армии только после захвата этих высот».

Правильный ответ: х

57. Тип заданий: открытый (З1) Операция советских войск по контрнаступлению под Сталинградом называлась _____

Правильный ответ: х

58. Тип заданий: открытый (З1)

Запишите правильный ответ. Внешнеполитическая программа, выдвинутая президентом США Г. Трумэнном после Второй мировой войны, основой которой являлась политика «сдерживания» в отношении СССР во всем мире, называлась _____

Правильный ответ: х

59. Тип заданий: открытый (З1)

Запишите правильный ответ. Правление Н.С. Хрущева носит название _____

Правильный ответ: х

60. Тип заданий: открытый (З1)

Запишите правильный ответ. Конституция, в которой утверждалось, что в СССР построено «развитое социалистическое общество» была принята в _____ году.

Правильный ответ: х

Б1.О.10.02 Обучение служением

61. Закрытый тип вопроса, направленный на установление соответствия:

В должностные обязанности социального педагога включены различные виды помощи. Установите правильное соответствие. Каждый ответ правого столбца может быть использован один раз (ЗЗ):

Вид помощи	Характеристика
А. Социально-реабилитационная помощь	1. направленная на уход за больными детьми и профилактику здоровья, профилактику алкоголизма, наркомании несовершеннолетних, медико-социальный патронаж детей из семей группы риска
Б. Медико-социальная помощь	2. направлена на создание благоприятного микроклимата в семье и микросоциуме, в которых развивается ребенок, устранение негативных воздействий дома, в школьном коллективе, затруднении во взаимоотношениях с окружающими; и в профессиональном и личном самоопределении.
В. Социально-психологическая помощь	3. направлена на создание условий для реализации права родителей на воспитание детей, преодоление педагогических ошибок и конфликтных ситуаций, порождающих беспризорность и безнадзорность, на обеспечение развития и воспитание детей в семьях группы риска
Г. Социально-педагогическая помощь	4. направленная на оказание реабилитационных услуг в центрах, комплексах, службах и других учреждениях по восстановлению психологического, морального, эмоционального состояния и здоровья нуждающихся в ней детей

Правильный ответ: х

62. Закрытый тип вопроса, направленный на установление правильной последовательности:

Горизонтальное направление психолого-педагогического сопровождения включает в себя следующие модули (33):

1. диагностика
2. рефлексия
3. реализация
4. проектирование

Правильный ответ: х

63. Закрытый тип вопроса с выбором одного верного варианта:

Социально-реабилитационная помощь направлена на (33):

1. оказание содействия в получении пособий, компенсаций, единовременных выплат, адресной помощи детям, на материальную поддержку сирот, выпускников детских домов
2. направленная на уход за больными детьми и профилактику здоровья, профилактику алкоголизма, наркомании несовершеннолетних, медико-социальный патронаж детей из семей группы риска
3. создание условий для реализации права родителей на воспитание детей, преодоление педагогических ошибок и конфликтных ситуаций, порождающих беспризорность и безнадзорность, на обеспечение развития и воспитание детей в семьях группы риска
4. создание благоприятного микроклимата в семье и микросоциуме, в которых развивается ребенок, устранение негативных воздействий дома, в школьном коллективе, затруднении во взаимоотношениях с окружающими; и в профессиональном и личном самоопределении

Правильный ответ: х

64. Закрытый тип вопроса с выбором одного верного варианта:

Вид социального проекта, направленный изучение политических идей и концепций, обсуждение актуальных проблем общественно-политической жизни, создание организационно-правовых основ для самореализации личности в сфере общественно-политической деятельности (33):

1. социально-педагогические проект
2. проект в сфере профессиональной культуры
3. социальный проект историко-культурной направленности
4. информационно-просветительский проект

Правильный ответ: х

65. Закрытый тип вопроса с выбором одного верного варианта:

Социальное проектирование – это (33):

1. конструирование индивидом, группой или организацией действия, направленного на достижение социально значимой цели и локализованного по месту, времени и ресурсам
2. определенная направленная деятельность человека в социальной практике
3. создание благоприятного микроклимата в семье и микросоциуме, в которых развивается ребенок, устранение негативных воздействий дома, в школьном коллективе, затруднении во взаимоотношениях с окружающими; и в профессиональном и личном самоопределении

Правильный ответ: х

66. Тип заданий: открытый

Запишите правильный ответ. (33) Сфера добровольчества регулируется Федеральным законом от 11 августа _____ года № 135-ФЗ «О благотворительной деятельности и добровольчестве (волонтерстве)». Ответ укажите цифрой.

Правильный ответ: х

67. Тип заданий: открытый

Вставь недостающее слово в определение (имя существ., един. число). (33) _____ – человек, который безвозмездно помогает незащищённым слоям населения.

Правильный ответ: х

68. Тип заданий: открытый

Вставь недостающее слово в определение (имя существ., един. число). (33) _____ – лицо (лица), осуществляющее какую-либо деятельность добровольно, а также зачастую безвозмездно, не получая за это материальное вознаграждение.

Правильный ответ: х

69. Тип заданий: открытый

Вставь недостающее слово в определение (имя существ., един. число). (33) _____ – это **степень осознания себя гражданином своей страны и соответствующее этому поведение, готовность личности активно содействовать процветанию общества.**

Правильный ответ: х

70. Тип заданий: открытый

Запишите правильный ответ. (33) В Указе Президента Российской Федерации от 09.11.2022 № 809 «Об утверждении Основ государственной политики по сохранению и укреплению традиционных российских духовно-нравственных ценностей» утверждено _____ традиционных ценностей Ответ укажите цифрой.

Правильный ответ: х

Б1.О.42 Основы российской государственности

71. Тип заданий: закрытый

Выберите правильный ответ

В каких частях света расположена Россия?

1. Европа
2. Америка
3. Европа и Азия
4. Азия

Правильный ответ: х

72. Тип заданий: закрытый

Выберите правильный ответ

Представитель «этнологической» теории цивилизационного подхода к истории:

1. Н. Данилевский
2. Л.Н. Гумилев
3. А.С. Панарин
4. О. Шпенглер

Правильный ответ: х

73. Тип заданий: закрытый

Выберите правильный ответ

Какому политическому режиму в наибольшей степени свойственны разделение властей, многопартийность, сохранение гражданских свобод, регулярные выборы?

1. Демократическому
2. Авторитарному
3. Тоталитарному
4. Президентскому

Правильный ответ: х

74. Тип заданий: закрытый

Выберите правильный ответ

Автор теории «столкновения цивилизаций»:

1. Л. Гумилев
2. А. Тойнби
3. С. Хантингтон
4. Н. Данилевский

Правильный ответ: х

75. Тип заданий: закрытый

Выберите правильный ответ

Ныне действующая Конституция РФ была принята:

1. Всенародным референдумом
2. Верховным Советом РФ
3. Государственной Думой РФ
4. Президентом РФ

Правильный ответ: х

76. Тип заданий: открытый

Какова площадь России?

Правильный ответ: х

77. Тип заданий: открытый

Какой народ, проживающий в европейской части России, исповедует буддизм?

Правильный ответ: х

78. Тип заданий: открытый

Какой советский учёный участвовал в создании первой водородной бомбы?

Правильный ответ: х

79. Тип заданий: открытый

Автором первой официальной российской идеологии – «Теории официальной народности» – является _____ (напишите имя)

Правильный ответ: х

80. Тип заданий: открытый

Какой из нормативных актов занимает в их иерархии высшее положение?

Правильный ответ: х

УК-6 Способен управлять своим временем, выстраивать и реализовывать траекторию саморазвития на основе принципов образования в течение всей жизни

Б1.О.07 Психология

1. Тип заданий: закрытый (31)

Выберите правильный ответ. Раскрытие творческого потенциала личности является

1. важным залогом роста профессионализма личности
2. способом организации рефлексивной деятельности
3. предпосылкой развития волевых качеств личности
4. переживанием радости от успеха в работе

Правильный ответ: х

2. Тип заданий: закрытый (У1)

Выберите правильный ответ. Активизация рефлексивно-инновационного потенциала развивающейся личности связана

1. с развитием рефлексивной культуры профессионала
2. с готовностью принять помощь и оказать ее другим
3. со склонностью сильно увлекаться своей работой
4. с переживанием радости от успеха в работе

Правильный ответ: х

3. Тип заданий: закрытый (31)

Выберите правильный ответ. Потенциал личности, отражающий ресурсность психических процессов (объем и характеристики памяти, внимания, мышления и др.), это:

1. потенциал опыта
2. психический потенциал
3. характерологический потенциал
4. творческий потенциал

Правильный ответ: х

4. Тип заданий: закрытый (31)

Выберите правильный ответ. Понимание психологической саморегуляции состоит в ее рассмотрении как

1. сознательного управления внешней и внутренней активностью
2. правильного представления личности о себе
3. профессионального опыта личности
4. развитых познавательных способностей

Правильный ответ: х

5. Тип заданий: закрытый (Н1)

Выберите правильный ответ. Стратегия, не связанная с использованием временного ресурса:

1. хронологическая стратегия
2. стратегия позитивного отбора
3. стратегия негативного отбора
4. стратегия риска

Правильный ответ: х

6. Тип заданий: закрытый (Н1)

Выберите правильный ответ. Жизненный путь личности с точки зрения психологии:

1. развитие и формирование личности в социуме;
2. прохождение этапов взросления с раннего возраста до глубокой старости;
3. профессиональный и карьерный рост индивида.

Правильный ответ: х

7. Тип заданий: закрытый (З1)

Выберите правильный ответ. Мотивы личности в психологии:

1. движущая и направляющая сила деятельности;
2. тайны и желания индивида;
3. факторы, объясняющие поведения индивида.

Правильный ответ: х

8. Тип заданий: закрытый (З1)

Выберите правильный ответ. Социальный интеллект в психологии саморазвития:

1. «инструмент» психики, обеспечивающий человеку ориентацию в социальной действительности;
2. набор умственных способностей, благодаря которым человек с легкостью адаптируется в обществе;
3. социальные навыки, способствующие нахождению общего языка для общения индивида с другими представителями социума.

Правильный ответ: х

9. Тип заданий: закрытый (У1)

Выберите правильный ответ. Понятие успешной карьеры и успешного карьерного поведения связывают:

1. с последовательностью изменений профессий, статусов, ролей, видов работ и т.д.
2. с успешным профессиональным самоопределением
3. с социальной адаптивностью и успешностью жизненного пути
4. с более или менее структурированным и осознанным жизненным и профессиональным проектом

Правильный ответ: х

10. Тип заданий: закрытый (Н1)

Выберите правильный ответ. О каком виде карьеры идет речь: в данный вид карьеры входят составляющие вертикальной и горизонтальной карьеры; продвижение происходит посредством смены вертикального роста и горизонтального

1. ступенчатая карьера
2. вертикальная карьера
3. скрытая карьера
4. горизонтальная карьера

Правильный ответ: х

11. Тип заданий: закрытый (Н1)

Выберите правильный ответ. О каком виде карьеры идет речь: означает перемещение деятельности с другой функциональной областью, или выполнение трудовой деятельности на той ступени, которая формально не закреплена в организационной структуре организации

1. горизонтальная карьера
2. ступенчатая карьера
3. скрытая карьера
4. вертикальная карьера

Правильный ответ: х

12. Тип заданий: закрытый (Н1)

Установите правильное соответствие между группами факторов, детерминирующих профессиональное становление и развитие (левый столбец) и их перечнем (правый столбец). Каждый ответ правого столбца может быть использован два раза.

Группы факторов, детерминирующих профессиональное становление и развитие	Перечень факторов, детерминирующих профессиональное становление и развитие
А. Внутренние	1. Социально-профессиональная активность.
	2. Ведущая учебно-профессиональная и профессиональная деятельность.
Б. Внешние	3. Мотивы и смыслы профессиональной деятельности.
	4. Социально-экономические условия.

Правильный ответ: х

13. Тип заданий: закрытый (У1)

Выберите правильный ответ. К профессиональным деструкциям, которые отрицательно сказываются на динамике роста, искажают профиль личности, изменяют траекторию профессиональной жизни человека, относится:

1. вклад в развитие работников на заключительной стадии их карьеры слишком дорого обходится организации и не оправдывает себя
2. заниматься любимым делом – главный приоритет
3. стремиться озвучивать пожелания по зарплате первым в ходе собеседования
4. смена работы раз в 5 лет влияет на карьеру в будущем

Правильный ответ: х

14. Тип заданий: закрытый (У1)

Выберите несколько правильных вариантов ответа. Факторы, влияющие на профессиональную успешность и карьерный рост:

1. творческая и профессиональная активность, проявленная во время обучения в вузе
2. смена сферы деятельности и возможность начинать все с нуля

3. стаж деятельности на определенной должности или профессии
4. ориентироваться на мнение коллектива в принятии решений

Правильный ответ: х

15. Тип заданий: закрытый (У1)

Выберите несколько правильных вариантов ответа. Факторы, влияющие на профессиональную успешность и карьерный рост:

1. уровень творческой активности в процессе трудовой деятельности
2. возраст
3. эмоционально-волевые состояния, такие как: воля, стрессоустойчивость и эмоциональная устойчивость
4. гендерная принадлежность

Правильный ответ: х

16. Тип заданий: закрытый (У1)

Выберите правильный ответ. На российских предприятиях при оценке работников наиболее часто применяют:

1. произвольные устные или письменные характеристики
2. метод принудительного выбора
3. коэффициентный метод
4. профессионально-учебную деятельность

Правильный ответ: х

17. Тип заданий: закрытый (Н1)

Выберите правильный ответ. Неформальным показателем профессионального становления НЕ является:

1. диплом специалиста
2. профессиональное мышление
3. умение применять нестандартные средства для решения задач
4. востребованность труда

Правильный ответ: х

18. Тип заданий: закрытый (З1)

Установите правильное соответствие между классификацией личностных тестов (левый столбец) и их общей характеристикой (правый столбец). Каждый ответ правого столбца может быть использован один раз.

Классификация личностных тестов	Общая характеристика
А. Направлены на комплексное описание типа личности	1. Включают вопросы и задания для оценки степени продвинутой способности, знаний, навыков, умений после прохождения человеком обучения, профессиональной и другой подготовки
Б. Направлены на оценку способностей	2. Звучат вопросы о вашей жизни и ваших привычках, ответы на которые позволяют сделать какое-то заключение о вас.
В. Направленные на оценку уровня необходимых для работы навыков	3. Включают вопросы для оценки возможностей индивида в овладении знаниями, навыками, умениями, необходимыми для одной или нескольких деятельностей.

Правильный ответ: х

19. Тип заданий: закрытый (У1)

Выберите правильный ответ. Стресс-собеседование – это:

1. разновидность собеседования, при которой рекрутер специально создаёт неудобную обстановку для кандидата. По задумке, техника помогает быстро определить, насколько кандидат устойчив к стрессу и сложным ситуациям, может ли сохранять спокойствие и проявлять гибкость, идти на компромиссы.
2. беседа равных людей, у каждого из которых есть своя позиция, имеющая право на существование, и определенный круг интересов, который может стать общим.

Правильный ответ: х

20. Тип заданий: закрытый (З1)

Выберите несколько правильных вариантов ответа. Какие из утверждений о жизненном пути личности являются верными:

1. жизненный путь личности зависит от макро- и микросреды ее развития
2. жизненный путь личности зависит только от макросреды ее развития
3. основной единицей жизненного пути является переживание
4. основной единицей жизненного пути является событие

Правильный ответ: х

21. Тип заданий: закрытый (У1)

Выберите несколько правильных вариантов ответа. Личностный кризис всегда:

1. нежелателен для человека и его нужно избегать
2. очень полезен для человека, и к нему нужно стремиться
3. имеет неопределенные последствия для личности
4. изменяет что-то в человеке или в его образе жизни

Правильный ответ: х

22. Тип заданий: закрытый (З1)

Выберите несколько правильных вариантов ответа. Самоэффективность по А. Бандуре зависит от:

1. вербального убеждения
2. сферы и характера деятельности личности
3. наблюдаемого опыта других людей
4. прошлого опыта личности

Правильный ответ: х

23. Тип заданий: закрытый (З1)

Выберите несколько правильных вариантов ответа. Условиями для укрепления психологического здоровья, развития психологического благополучия и становления качественной жизни выступают:

1. способность жить сообразно культуре и преодолевая культуру
2. творческие переживания личности
3. признание достоинства и безусловной ценности Другого

Правильный ответ: х

24. Тип заданий: закрытый (У1)

Установите правильное соответствие между деструкциями личности (левый столбец) и их описанием (правый столбец). Каждый ответ правого столбца может быть использован один раз.

Деструкции личности	Описание деструкции
А. Профессионально-	1. Возникают в процессе специализации.

типологические	
Б. Специальные профессиональные	2. Данные деструкции обусловлены наложением индивидуально-психологических особенностей личности на психологическую структуру профессиональной деятельности
В. Индивидуальные	3. Появляются из-за таких особенностей характера работников, которые связаны с возникновением сверхкачеств, или акцентуаций (сверхответственность, суперчестность, гиперактивность и др.)

Правильный ответ: х

25. Тип заданий: закрытый (З1)

Установите правильную последовательность этапов развития карьеры работника:

1. индивидуального плана развития
2. постановки цели
3. использование возможностей организации

Правильный ответ: х

26. Тип заданий: закрытый (Н1)

Установите правильную последовательность стадий карьеры:

1. Обучение профессии
2. Профессионализм
3. Достижение успеха
4. Включение в трудовую деятельность
5. Мастерство
6. Переоценка ценностей

Правильный ответ: х

27. Тип заданий: закрытый (У1)

Установите правильную последовательность видов потребностей в иерархии А. Маслоу:

1. Потребности в безопасности: экономическая, физическая, условия жизни.
2. Социальные потребности: социальные связи, общение, совместная деятельность.
3. Физиологические потребности: еда, жилье, одежда, вода, воздух, сон и т. д.
4. Самоактуализация: самовыражение, самоидентификация.
5. Самоуважение: уважение или признание со стороны других, служебный рост.

Правильный ответ: х

28. Тип заданий: закрытый (Н1)

Установите правильную последовательность этапов карьерного развития

1. Поиск работы
2. Составление резюме
3. Выход на новую работу и адаптация
4. Собеседование и найм
5. Профессиональное самоопределение
6. Карьерный рост

Правильный ответ: х

29. Тип заданий: закрытый (З1)

Установите правильное соответствие между направлением в психологии (левый столбец) и его характеристикой (правый столбец). Каждый ответ правого столбца может быть использован один раз.

Направление в психологии	Характеристика направления
А. Возрастная психология	1. Процессы, связанные с осознанными самоизменениями человека в разных сферах жизнедеятельности: духовной, профессиональной, социальной, физической.
Б. Психология саморазвития	2. Изучает личность и различные индивидуальные процессы, динамические аспекты душевной жизни, индивидуальные различия.
В. Психология личности	3. Психологические изменения человека в зависимости от его возраста.

Правильный ответ: х

30. Тип заданий: закрытый (У1)

Установите правильное соответствие между видами карьеры (левый столбец) и их характеристикой (правый столбец). Каждый ответ правого столбца может быть использован один раз.

Виды карьеры	Характеристика видов карьеры
А. Деловая карьера	1. Предполагает последовательное восхождение сотрудника по служебной лестнице на одном месте работы или в течение жизни.
Б. Динамичная карьера	2. Включает в себя всю цепочку принятых решений в отношении какой-либо деятельности.
В. Организационная карьера	3. Заключается в смене рода деятельности или рабочего места.

Правильный ответ: х

31. Тип заданий: открытый (З1)

Вставьте недостающее слово в определение (имя существ., един. число).

Субъект профессиональной деятельности, обладающий высокими показателями профессионализма личности и деятельности, имеющий высокий профессиональный и социальный статус, нацеленный на самосовершенствование – это _____.

Правильный ответ: х

32. Тип заданий: открытый (У1)

Запишите правильный ответ.

Наиболее важное личностно-профессиональное качество – это _____.

Правильный ответ: х

33. Тип заданий: открытый (З1)

Запишите правильный ответ.

_____ компонент является базовым в системе нравственной регуляции деятельности и поведения у профессионала.

Правильный ответ: х

34. Тип заданий: открытый (З1)

Запишите правильный ответ.

Наивысший уровень _____ и активизации мотивации характерен для возрастного периода 30-35 лет.

Правильный ответ: х

35. Тип заданий: открытый (Н1)

Запишите правильный ответ.

Личностным коррелятором высокого уровня самоконтроля является _____ .

Правильный ответ: х

36. Тип заданий: открытый (З1)

Запишите правильный ответ.

Свойства личности, сформировавшиеся в ходе жизненного опыта, связанные с преодолением препятствий и выработки силы воли – это _____ качества личности.

Правильный ответ: х

37. Тип заданий: открытый (З1)

Вставь недостающее слово в определение (имя существ., един. число).

Оценивание собственных личностных качеств, чувств, достоинств и демонстрация их окружающим – это _____ личности.

Правильный ответ: х

38. Тип заданий: открытый (З1)

Запишите правильный ответ.

Осознание индивидом собственных потребностей, способностей, мотивов поведения, мыслей – это _____ личности.

Правильный ответ: х

39. Тип заданий: открытый (З1)

Запишите правильный ответ.

Набор специальных характеристик человека, которые отличают одного индивида от другого – это _____ .

Правильный ответ: х

40. Тип заданий: открытый (З1)

Вставь недостающее слово в определение (имя существ., един. число).

_____ – это индивидуально осознанная позиция и поведение человека, связанные с развитием его профессиональной деятельности и опыта на протяжении всей жизни, которые не являются зависимыми от физических границ организации и государства.

Правильный ответ: х

41. Тип заданий: открытый (У1)

Запишите правильные ответы.

Необходимыми качествами для построения карьеры являются общительность, доброжелательность и _____ :

Правильный ответ: х

42. Тип заданий: открытый (З1)

Запишите правильный ответ.

_____ карьерного потенциала позволяет руководителю и работнику обсудить и связать прошлое исполнение, интересы карьеры и потребности в повышении квалификации в последовательный план карьерного продвижения.

Правильный ответ: х

43. Тип заданий: открытый (Н1)

Вставь недостающее слово в определение (имя существ., един. число).

_____ – это: совокупность представлений, сложившихся в общественном мнении о том, как должен вести себя человек в соответствии со своим статусом.

Правильный ответ: х

44. Тип заданий: открытый (Н1)

Запишите правильный ответ.

_____ – это: это узнаваемый образ или имя конкретного человека, работающего в определенной сфере и добившегося в ней признания.

Правильный ответ: х

45. Тип заданий: открытый (У1)

Запишите правильный ответ.

Для процесса профессионального развития в современных условиях характерно _____.

Правильный ответ: х

46. Тип заданий: открытый (У1)

Запишите правильный ответ.

Процесс выбора личностью профессионального пространства, создающий основы для планирования карьеры и постановки карьерных целей – профессиональное _____.

Правильный ответ: х

47. Тип заданий: открытый (У1)

Запишите правильный ответ.

Содержанием этапа _____ является усвоение практических навыков и алгоритмов действий, основных социальных ролей, приспособление к ритму, характеру, особенностям работы.

Правильный ответ: х

48. Тип заданий: открытый (У1)

Запишите правильный ответ.

Содержанием этапа _____ является процесс совершенствования и самораскрытия субъекта трудовой деятельности

Правильный ответ: х

49. Тип заданий: открытый (У1)

Запишите правильный ответ.

Определите к какому типу массового интервью относится описание: каждому кандидату предлагается возможность выступить и в течение пяти минут рассказать о себе. Задача перед ним стоит непростая, ведь за эти несколько минут соискатель должен положительно выделиться и убедить менеджера по персоналу нанять именно его: _____.

Правильный ответ: х

50. Тип заданий: открытый (У1)

Вставь недостающее слово в определение (имя существ., един. число).

Система сложившихся взглядов на окружающий мир и свое место в нем называется _____.

Правильный ответ: х

51. Тип заданий: открытый (З1)

Запишите правильный ответ.

Степень трудности тех целей, к которым стремится человек и достижение которых представляется человеку привлекательным и возможным, характеризует уровень _____ .

Правильный ответ: х

52. Тип заданий: открытый (З1)

Запишите правильный ответ.

Психологическая защита, при которой человек стремится дать логически связное и морально приемлемое объяснение той или иной установки, поступка, идеи, чувства, подлинные мотивы которых остаются неосознанными – это _____ .

Правильный ответ: х

53. Тип заданий: открытый (З1)

Запишите правильный ответ.

Психологическая защита, при которой человек стремится приписывать себе чувства, мысли, настроение, свойственные другому человеку – это _____ .

Правильный ответ: х

54. Тип заданий: открытый (З1)

Запишите правильный ответ.

Психологическая защита, при которой человек стремится выразить в дискурсивном виде свои конфликты и эмоции, чтобы овладеть ими – это _____ .

Правильный ответ: х

55. Тип заданий: открытый (Н1)

Запишите правильный ответ.

Процесс и принцип формирования личности, предусматривающий создание таких систем образования, которые открыты для людей любого возраста, способствуют его развитию, вовлекают его в процесс овладения знаниями, умениями, навыками и способами поведения (общения) в течение всей жизни – это _____ образование.

Правильный ответ: х

56. Тип заданий: открытый (Н1)

Запишите правильный ответ.

Планомерное и организованное обучение и выпуск квалифицированных кадров для всех областей человеческой деятельности, владеющих совокупностью специальных знаний, навыков и способов общения – это _____ кадров.

Правильный ответ: х

57. Тип заданий: открытый (З1)

Запишите правильный ответ.

Основаниями для составления плана развития карьеры является _____ на карьеру.

Правильный ответ: х

58. Тип заданий: открытый (У1)

Запишите правильный ответ.

_____ карьера означает, что работник должен быть специалистом в разных областях, что дает возможность работнику, в общем, увидеть весь рабочий процесс организации и повышает его личный опыт. Ступени карьеры могут осуществляться как в одной организации, так и в разных организациях.

Правильный ответ: х

59. Тип заданий: открытый (Н1)

Запишите правильный ответ.

Инструменты _____ позволяют: управлять собственными временными ресурсами, вовремя выполнять и сдавать работу, бороться с собственной неэффективностью.

Правильный ответ: х

60. Тип заданий: открытый (З1)

Запишите правильный ответ.

_____ является, по мнению А. Маслоу, редким феноменом, так как многие люди не понимают пользы, смысла самосовершенствования, многие люди просто не видят своих возможностей, не подозревают об их существовании, у них присутствует страх успеха (комплекс Ионы).

Правильный ответ: х

УК-7 Способен поддерживать должный уровень физической подготовленности для обеспечения полноценной социальной и профессиональной деятельности

Б1.О.09 Физическая культура и спорт

1. Тип заданий: закрытый (З1)

Выберите правильный ответ.

Физическая культура это:

1. Процесс изменения естественных морфофункциональных свойств организма в течение жизни.
2. Часть общей культуры, представляющая собой творческую деятельность по усвоению прошлых и освоению новых материальных и духовных ценностей в сфере физического развития, оздоровления и воспитания людей.
3. Специфическая форма деятельности человека, направленная на совершенствование двигательных качеств и подготовку его к соревновательной деятельности.

Правильный ответ: х

2. Тип заданий: закрытый (З1)

Выберите правильный ответ.

Спорт — это:

1. Специфическая форма деятельности человека, направленная на специальную подготовку и участие в соревнованиях по какому-либо виду спорта.
2. Процесс изменения естественных морфофункциональных свойств организма в течение индивидуальной жизни.
3. Формирование специально-прикладных знаний и умений, способствующих достижению готовности человека к эффективной трудовой деятельности.

Правильный ответ: х

3. Тип заданий: закрытый (З1)

Выберите правильный ответ.

Физическое воспитание – это:

1. Биологический процесс развития морфологических и функциональных свойств организма в течение жизни человека.
2. Обучение молодежи знаниям в области гигиены, врачебного контроля, воспитание организаторских навыков в области физической культуры и спорта.
3. Вид воспитательного процесса, заключающегося в обучении двигательным актам и управлении развитием и совершенствованием физических качеств человека.

Правильный ответ: х

4. Тип заданий: закрытый (31)

Выберите правильный ответ.

Основное средство физического воспитания:

1. Физические упражнения.
2. Занятия различными видами спорта, посещение спортивных мероприятий.
3. Воспитание психологической устойчивости.

Правильный ответ: х

5. Тип заданий: закрытый (31)

Выберите правильный ответ.

Какие из ниже перечисленных факторов влияют на содержание производственной гимнастики на рабочем месте?

1. Возраст работников и их желание заниматься физкультурой.
2. Биоритмы работника, калорийность обеда.
3. Характер и условия трудовой деятельности.

Правильный ответ: х

6. Тип заданий: закрытый (31)

Выберите правильный ответ.

Почему физические упражнения являются основным средством физического воспитания?

1. Физические упражнения направлены на формирование физических способностей человека.
2. Физические упражнения своим воздействием на организм позволяют улучшить гигиенические факторы.
3. Физические упражнения позволяют в основном использовать режим двигательной активности.

Правильный ответ: х

7. Тип заданий: закрытый (У1)

Установите правильное соответствие между средствами физического воспитания (левый столбец) и видами средств физического воспитания (правый столбец). Каждый ответ правого столбца может быть использован один раз.

Средства физического воспитания	Виды средств физического воспитания
А. Основные	1. Оздоровительные силы природы и гигиенические факторы
Б. Вспомогательные	2. Физические упражнения
В. Технические	3. Тренажеры и тренировочные устройства

Правильный ответ: х

8. Тип заданий: закрытый (31)

Выберите правильный ответ.

Физическое развитие — это:

1. Разнообразие мотивов занятиями спортом, социально и личностно значимых потребностей, форм и методов, средств обучения и воспитания.
2. Процесс изменения естественных морфофункциональных свойств организма в течение жизни человека (длина, масса тела, окружность грудной клетки, быстрота, сила, выносливость, ловкость).

3. Часть общей культуры человека, которая представляет собой творческую деятельность по освоению прошлых и создание новых ценностей в сфере развития, оздоровления и воспитания людей.

Правильный ответ: х

9. Тип заданий: закрытый (Н1)

Установите правильное соответствие между характеристиками физических качеств (левый столбец) и видами спорта и упражнениями которые их развивают (правый столбец). Каждый ответ правого столбца может быть использован один раз.

Характеристики физических качеств	Виды спорта и упражнения, которые их развивают
А. Общая выносливость	1. Гиревой спорт
Б. Сила	2. Подтягивания, сгибание и разгибание рук в упоре лежа
В. Силовая выносливость	3. Лыжные гонки, плавание на длинные дистанции

Правильный ответ: х

10. Тип заданий: закрытый (З1)

Установите правильное соответствие между физическими качествами (левый столбец) и их определениями (правый столбец). Каждый ответ правого столбца может быть использован один раз.

Физическое качество	Определение
А. <input type="checkbox"/> Абсолютная сила	1. Максимальная сила, проявляемая человеком в каком-либо движении, независимо от массы его тела
Б. Сила	2. Сила, проявляемая человеком в пересчете на 1 кг собственного веса
В. Относительная сила	3. Способность человека преодолевать внешнее сопротивление или противостоять ему за счет мышечных усилий (напряжений)

Правильный ответ: х

11. Тип заданий: закрытый (З1)

Выберите правильный ответ.

Профессиональная направленность физического развития — это:

1. Приобщение человека к физической культуре для овладения им системой ценностей, знаний, творческого развития, физических способностей.
2. Формирование специальных прикладных знаний, качеств, умений и навыков, способствующих готовности человека к эффективной профессиональной деятельности.
3. Процесс физического образования и воспитания, выражающей высокую степень развития индивидуальных физических способностей.

Правильный ответ: х

12. Тип заданий: закрытый (З1)

Выберите несколько правильных вариантов ответа.

Здоровый образ жизни (ЗОЖ) человека, это:

1. Форма жизнедеятельности, процесс самоорганизации и самодисциплины, направленный на укрепление адаптивных возможностей организма.
2. Формирование у человека ответственности за здоровье – как части общекультурного развития, самореализации.
3. Процесс приспособления организма к меняющимся производственным и социальным условиям.

Правильный ответ: х

13. Тип заданий: закрытый (31)

Выберите правильный ответ.

Составляющие здорового образа жизни, это:

1. Требования санитарии и гигиены, вредные привычки, генетические факторы.
2. Двигательная активность; режим труда и отдыха, питание, экология.
3. Отказ от вредных привычек и двигательной активности.

Правильный ответ: х

14. Тип заданий: закрытый (31)

Выберите правильный ответ.

Задачи утренней гигиенической гимнастики:

1. Совершенствование общих физических качеств.
2. Ликвидация застойных явлений после сна, активизация физиологических систем организма.
3. Утренняя тренировка профессиональных качеств специалиста.

Правильный ответ: х

15. Тип заданий: закрытый (Н1)

Выберите правильный ответ.

Организационные требования к утренней гимнастике:

1. Число упражнений комплекса не должно превышать 4-5.
2. Необходимо предварительно разработать комплекс упражнений, дозировку и последовательность их выполнения.
3. Отдается предпочтение упражнениям на натуживание и статическим позам.

Правильный ответ: х

16. Тип заданий: закрытый (У1)

Выберите правильный ответ.

При самостоятельных занятиях оздоровительным бегом необходимо руководствоваться следующими принципами:

1. С первых занятий необходимо максимально поддерживать скорость бега, чтобы побыстрее набрать хорошую форму.
2. Если занятия бегом нерегулярны, то это можно компенсировать высокой скоростью бега, т.е. интенсивностью.
3. Нагрузка должна соответствовать функциональным возможностям организма, обеспечивать наибольший эффект, должна быть регулярной и систематичной.

Правильный ответ: х

17. Тип заданий: закрытый (31)

Выберите правильный ответ.

Какие задачи решают самостоятельные занятия по общей физической подготовке?

1. Направлены на улучшение физического развития, функциональных возможностей организма.
2. Совершенствуются техника и тактика в избранном виде спорта.

3. Повышение работоспособности студента, возможность не посещать занятия по физвоспитанию.

Правильный ответ: х

18. Тип заданий: закрытый (У1)

Установите правильное соответствие между методами самоконтроля физического развития (левый столбец) и функциональными пробами и тестами, с помощью которых они осуществляются (правый столбец). Каждый ответ правого столбца может быть использован один раз.

Методы самоконтроля физического развития	Функциональные пробы и тесты
А. Методы самоконтроля физической работоспособности	1. Проба Рюффье, ортостатическая проба, Проба Штанге
Б. Методы самоконтроля функционального состояния кардио-респираторной системы	2. Гарвардский степ-тест, функциональная проба Кверга
В. Методы самоконтроля личного физического развития	3. Весо-ростовой показатель, жизненная емкость легких

Правильный ответ: х

19. Тип заданий: закрытый (З1)

Установите правильное соответствие между медицинскими группами (левый столбец) и показателями состояния здоровья студента, на основании которых они распределяются в них (правый столбец). Каждый ответ правого столбца может быть использован один раз.

Медицинские группы	Показатели состояния здоровья студента
А. Основная	1. Студент имеет отклонения в состоянии здоровья, постоянного или временного характера, требующие ограничения физических нагрузок, но допущенного к выполнению учебной работы
Б. Подготовительная	2. Студент без отклонений в состоянии здоровья, или имеет незначительные отклонения в состоянии здоровья при недостаточном физическом развитии и недостаточной функциональной подготовленности
В. Специальная	3. Студент не имеет отклонений в состоянии здоровья, или имеет незначительные отклонения в состоянии здоровья при достаточном физическом развитии и функциональной подготовленности

Правильный ответ: х

20. Тип заданий: закрытый (З1)

Установите правильное соответствие между типом телосложения (левый столбец) и его характеристикой (правый столбец). Каждый ответ правого столбца может быть использован один раз.

Тип телосложения	Характеристика типа телосложения
А. Гиперстеник	1. Человек с широкими плечами, укороченными руками, ногами, шеей. Обмен веществ замедлен.
Б. Астеник	2. Наиболее пропорционально сложенный человек. Таких большинство.
В. Нормостеник	3. Человек с длинными ногами и руками, узкими плечами, бедрами и грудной клеткой. Обмен веществ слегка превышен.

Правильный ответ: х

21. Тип заданий: закрытый (Н1)

Установите правильную последовательность выполнения теста для определения гибкости шейного отдела позвоночника:

1. Наклонить голову влево (вправо). Верхний край левого /правого/ уха должен находиться на одной вертикальной линии с нижним краем другого уха.
2. Сделать отметку на стене на уровне носа, встать боком к стене, повернуть голову в сторону метки. Туловище должно быть неподвижно, нос должен «смотреть» точно на метку.
3. Наклонить голову вперед. Подбородок должен коснуться груди.

Правильный ответ: х

22. Тип заданий: закрытый (Н1)

Установите правильную последовательность упражнений в комплексе утренней гигиенической гимнастики:

1. Упражнения на все группы мышц
2. Ходьба
3. Упражнения на расслабление с глубоким дыханием
4. Упражнения на потягивания

Правильный ответ: х

23. Тип заданий: закрытый (У1)

Установите правильную последовательность упражнений в подготовке легкоатлета:

1. Общая физическая подготовка
2. Упражнения на ускорение
3. Упражнения на общую выносливость

Правильный ответ: х

24. Тип заданий: закрытый (З1)

Установите правильную последовательность получения спортивных разрядов:

1. 3, 2, 1 юношеский.
2. кандидат в мастера спорта.
3. 3, 2, 1 взрослый.

Правильный ответ: х

25. Тип заданий: закрытый (З1)

Установите правильную последовательность получения спортивных званий:

1. Мастер спорта.
2. Мастер спорта международного класса.
3. Заслуженный мастер спорта.

Правильный ответ: х

26. Тип заданий: закрытый (У1)

Выберите несколько правильных вариантов ответа.

Объективные показатели самоконтроля занимающихся физической культурой и спортом, это:

1. Частота дыхания в покое.
2. Масса тела.
3. Частота сердечных сокращений (пульс).

Правильный ответ: х

27. Тип заданий: закрытый (У1)

Выберите несколько правильных вариантов ответа.

Субъективные показатели самоконтроля занимающихся физической культурой и спортом, это:

1. Сон.
2. Самочувствие.
3. Вялость.

Правильный ответ: х

28. Тип заданий: закрытый (З1)

Выберите правильный ответ.

Самоконтроль при занятиях физической культурой и спортом, это:

1. Врачебный контроль в процессе занятий физической культурой и спортом.
2. Контроль своего состояния по результатам диспансеризации.
3. Регулярное наблюдение за состоянием своего здоровья, физической подготовкой и их изменениями под влиянием регулярных занятий спортом.

Правильный ответ: х

29. Тип заданий: закрытый (Н1)

Выберите несколько правильных вариантов ответа.

Среди форм самостоятельных занятий физическими упражнениями выделяют:

1. Упражнения в течение учебного дня.
2. Утреннюю гигиеническую гимнастику.
3. Самостоятельные тренировочные занятия.

Правильный ответ: х

30. Тип заданий: закрытый (Н1)

Выберите правильный ответ.

Физкультурная пауза, ее продолжительность и место в течение рабочего дня?

1. Проводится 5 минут, перед обедом один раз.
2. Проводится 5-10 минут два раза в течение дня.
3. Проводится 5 минут после обеда один раз.

Правильный ответ: х

31. Тип заданий: открытый (Н1)

Запишите правильный ответ.

Комплекс упражнений, применяемых в режиме рабочего дня, для повышения работоспособности и восстановления называют _____ гимнастика.

Правильный ответ: х

32. Тип заданий: открытый (З1)

Запишите правильный ответ.

Двигательные действия, используемые для физического совершенствования человека называются _____ упражнениями.

Правильный ответ: х

33. Тип заданий: открытый (З1)

Вставь недостающее слово в определение (имя существ., един. число).

_____ это: нормальное психосоматическое состояние человека, отражающее физическое, психическое и социальное благополучие.

Правильный ответ: х

34. Тип заданий: открытый (У1)

Запишите правильный ответ.

Естественные природные факторы: солнце, воздух и вода – это основные средства _____.

Правильный ответ: х

35. Тип заданий: открытый (Н1)

Запишите правильный ответ.

_____ в течение учебного дня (производственная гимнастика: физкультминутки, физкультурные паузы) относятся к формам самостоятельных занятий физическими упражнениями:

Правильный ответ: х

36. Тип заданий: открытый (З1)

Запишите правильный ответ.

Количество воздуха, которое может выдохнуть человек после максимально глубокого вдоха называют _____ емкостью легких.

Правильный ответ: х

37. Тип заданий: открытый (У1)

Запишите правильный ответ.

Для контроля за сердечно-сосудистой системой организма используется _____ проба.

Правильный ответ: х

38. Тип заданий: открытый (У1)

Запишите правильный ответ.

Работоспособность оценивают по результатам теста _____, который представляет собой 12-ти минутный непрерывный бег.

Правильный ответ: х

39. Тип заданий: открытый (У1)

Запишите правильный ответ.

При контроле за сердечно-сосудистой системой организма используется проба _____.

Правильный ответ: х

40. Тип заданий: открытый (З1)

Запишите правильный ответ.

Укрепление здоровья и повышение эффективности труда – это основные задачи _____ физической культуры.

Правильный ответ: х

41. Тип заданий: открытый (Н1)

Запишите правильный ответ.

Проведением мероприятий по производственной физической культуре занимается _____.

Правильный ответ: х

42. Тип заданий: открытый (У1)

Запишите правильные ответы.

К эффективным средствам восстановления работоспособности относят: _____, контрастный душ.

Правильный ответ: х

43. Тип заданий: открытый (У1)

Запишите правильный ответ числом.

Умеренная интенсивность ЧСС, обеспечиваемая аэробными механизмами энергообеспечения составляет: ___ - ___ ударов в минуту.

Правильный ответ: х

44. Тип заданий: открытый (У1)

Запишите правильный ответ.

В комплексы упражнений гигиенической гимнастики не следует включать упражнения с _____ отягощениями.

Правильный ответ: х

45. Тип заданий: открытый (Н1)

Запишите правильный ответ числом.

Минимальный объем двигательной активности необходимый студенту составляет ___ - ___ часов в неделю.

Правильный ответ: х

46. Тип заданий: открытый (У1)

Запишите правильный ответ.

Методами исследования физического развития являются: _____.

Правильный ответ: х

47. Тип заданий: открытый (З1)

Запишите правильный ответ.

Ведущим показателем функционального состояния организма является общая физическая _____.

Правильный ответ: х

48. Тип заданий: открытый (У1)

Запишите правильный ответ.

Все функциональные пробы классифицируются по типу _____ показателей.

Правильный ответ: х

49. Тип заданий: открытый (У1)

Запишите правильный ответ числом.

Между окончанием занятий физическими упражнениями и приемом пищи рекомендуется делать перерыв ___ - ___ минут.

Правильный ответ: х

50. Тип заданий: открытый (У1)

Запишите правильный ответ.

Прямое положение головы и позвоночника, горизонтальный уровень надплечий и углов лопаток относятся к признакам нормальной _____.

Правильный ответ: х

51. Тип заданий: открытый (У1)

Запишите правильный ответ.

Субъективными показателями (собственными ощущениями самочувствия) определяется _____ физических нагрузок.

Правильный ответ: х

52. Тип заданий: открытый (У1)

Запишите правильный ответ.

Шейпинг, гидроаэробика, ушу, гимнастика хатха-його, армрестлинг относят к _____ системам физических упражнений.

Правильный ответ: х

53. Тип заданий: открытый (У1)

Запишите правильный ответ.

Упражнения с гантелями, гириями, тренажерами эспандерами и штангой относятся к _____ гимнастике.

Правильный ответ: х

54. Тип заданий: открытый (У1)

Запишите правильный ответ.

Физические двигательные качества (сила, выносливость, быстрота и др.) и тип нервной системы необходимо учитывать при выборе _____ спорта.

Правильный ответ: х

55. Тип заданий: открытый (У1)

Запишите правильный ответ.

Развивающая тренировка на данную группу мышц (1-2 раза) в неделю называют _____.

Правильный ответ: х

56. Тип заданий: открытый (Н1)

Запишите правильный ответ.

Силовые упражнения рекомендуется сочетать с упражнениями на _____.

Правильный ответ: х

57. Тип заданий: открытый (Н1)

Запишите правильные ответы.

Структура самостоятельного занятия по общей физической подготовке состоит из трех частей: _____, основной и заключительной.

Правильный ответ: х

58. Тип заданий: открытый (Н1)

Запишите правильный ответ.

Микропауза активного отдыха проводится в течение 20-30 сек, _____ в течение рабочего дня.

Правильный ответ: х

59. Тип заданий: открытый (Н1)

Запишите правильный ответ.

Физическое упражнение _____ развивает мышцы рук.

Правильный ответ: х

60. Тип заданий: открытый (Н1)

Запишите правильный ответ.

Абсолютная сила мышц человека измеряется _____.

Правильный ответ: х

УК-8 Способен создавать и поддерживать в повседневной жизни и в профессиональной деятельности безопасные условия жизнедеятельности для сохранения природной среды, обеспечения устойчивого развития общества, в том числе при угрозе и возникновении чрезвычайных ситуаций и военных конфликтов

Б1.О.04 Безопасность жизнедеятельности

1. Тип заданий: закрытый (УК-8, 3)

Выберите правильный ответ. Запрещается использовать фильтрующий противогаз при содержании кислорода в воздухе менее

1. 21%
2. 20%
3. 19%
4. 18%

Правильный ответ: х

2. Тип заданий: закрытый (УК-8, 3)

Выберите правильный ответ. По каким измерениям подбирают размер маски противогаза ГП-7

1. вокруг головы через подбородок, щеки, макушку
2. вокруг головы через надбровные дуги, на 2-3 см выше ушных раковин и сзади через наиболее выступающую точку головы
3. по сумме двух измерений вокруг головы через подбородок, щеки, макушку и через надбровные дуги, на 2-3 см выше ушных раковин, а сзади через наиболее выступающую точку головы
4. по сумме двух измерений вокруг головы через подбородок, щеки, макушку и через надбровные дуги, на 2-3 см выше ушных раковин, а сзади через наиболее выступающую точку головы и, кроме того, по измерению от переносицы до подбородка

Правильный ответ: х

3. Тип заданий: закрытый (УК-8, 3)

Выберите правильный ответ. Подготовка защитных сооружений к приему людей выполняется с указания

1. Начальника ГО объекта
2. Гл. инженера объекта
3. Объявлении в СМИ
4. Гл. инженера объекта при объявлении в СМИ

Правильный ответ: х

4. . Тип заданий: закрытый (УК-8, 3)

Выберите правильный ответ. Температура воздуха (в градусах Цельсия) внутри убежища зимой не должна быть менее

1. 10 °С

2. 16 °С
3. 17 °С
4. 18 °С

Правильный ответ: х

5. Тип заданий: закрытый (УК-8, 3)

Выберите правильный ответ. Средства защиты ОД делятся по принципу защитного действия на

1. фильтрующие
2. изолирующие
3. комбинированные
4. фильтрующие и изолирующие

Правильный ответ: х

6. Тип заданий: закрытый (УК-8, 3)

Выберите правильный ответ. Дегазация - это:

1. мероприятие удаления радиоактивных веществ до норм.
2. удаление ртути и ее соединений.
3. мероприятие удаления или нейтрализации АХОВ и ОВ .
4. процесс удаления болезнетворных микроорганизмов

Правильный ответ: х

7. Тип заданий: закрытый (УК-8, 3)

Выберите правильный ответ. Дезактивация - это:

1. мероприятие удаления или нейтрализации АХОВ и ОВ .
2. мероприятие уничтожения насекомых-переносчиков заболеваний и с.-х. вредителей.
3. мероприятие удаления радиоактивных веществ до норм.
4. процесс обработки сельскохозяйственных культур ядохимикатами

Правильный ответ: х

8. Тип заданий: закрытый (УК-8, 3)

Выберите правильный ответ. Демеркуризация – это

1. удаление радиоактивных веществ до норм
2. удаление ртути и ее соединений
3. удаление или нейтрализации АХОВ и ОВ
4. удаление болезнетворных микроорганизмов

Правильный ответ: х

9. Тип заданий: закрытый (УК-8, 3)

Выберите правильный ответ. Основными задачами ГО на объекте являются:

1. защита персонала объекта и населения от ЧС;
2. повышение устойчивости функционирования объекта в ЧС;
3. проведение аварийно-спасательных и других неотложных работ в очагах поражения и зонах катастрофического затопления.
4. защита персонала объекта и населения от ЧС, повышение устойчивости функционирования объекта в ЧС, проведение аварийно-спасательных и других неотложных работ в очагах поражения и зонах катастрофического затопления

Правильный ответ: х

10. Тип заданий: закрытый (УК-8, Н)

Выберите правильный ответ. Определите степень термического ожога, если у пострадавшего произошло омертвление кожи, образование струпа, который возник в результате свертывания белков тканей

1. 1
2. 2
3. 3
4. 4

Правильный ответ: х

11. Тип заданий: закрытый (УК-8, Н)

Выберите правильный ответ. При химических ожогах следует в первую очередь:

1. приложить холодный компресс на пораженное место.
2. промывать пораженное место большим количеством воды.
3. протирать пораженное место спиртом.
4. наложить повязку на пораженное место.

Правильный ответ: х

12. Тип заданий: закрытый (УК-8, Н)

Выберите правильный ответ. По каким измерениям подбирают размер маски противогаза ГП-7

- 1) вокруг головы через подбородок, щеки, макушку
- 2) вокруг головы через надбровные дуги, на 2-3 см выше ушных раковин и сзади через наиболее выступающую точку головы
- 3) по сумме двух измерений вокруг головы через подбородок, щеки, макушку и через надбровные дуги, на 2-3 см выше ушных раковин, а сзади через наиболее выступающую точку головы
- 4) по сумме двух измерений вокруг головы через подбородок, щеки, макушку и через надбровные дуги, на 2-3 см выше ушных раковин, а сзади через наиболее выступающую точку головы и, кроме того, по измерению от переносицы до подбородка

Правильный ответ: х

13. Тип заданий: закрытый (УК-8, З)

Выберите правильный ответ. Каким показателем не оценивают устойчивость атмосферы при ЧС ?

1. инверсией
2. конверсией
3. изотермией
4. глубиной распространения облака

Правильный ответ: х

14. Тип заданий: закрытый (УК-8, З)

Выберите правильный ответ. Токсичность химических веществ оценивается

1. средней смертельной дозой
2. содержанием веществ в организме в количестве оказывающем влияние на самочувствие
3. содержанием веществ в организме в количестве не оказывающем влияние на изменения в организме
4. средней смертельной дозой и содержанием веществ в организме, в количестве не оказывающем влияние на изменения в организме

Правильный ответ: х

15. Тип заданий: закрытый (УК-8, З)

Выберите правильный ответ. Какой из режимов функционирования РСЧС в пределах территории не устанавливают органы местного самоуправления

1. повседневной деятельности
2. повышенной готовности
3. чрезвычайной ситуации
4. месячной деятельности

Правильный ответ: х

16. Тип заданий: закрытый (УК-8, 3)

Выберите правильный ответ. По какому параметру нормируется общее действие ионизирующего излучения на человека:

1. экспозиционной дозе
2. эффективной дозе
3. поглощённой дозе
4. эквивалентной дозе

Правильный ответ: х

17. Тип заданий: закрытый (УК-8, 3)

Выберите правильный ответ. Допустимая эффективная доза ионизирующего излучения, предусмотренная нормами радиационной безопасности для населения, за 5 последовательных лет:

1. 1 мЗв
2. 2 мЗв
3. 3 мЗв
4. 5 мЗв

Правильный ответ: х

18. Тип заданий: закрытый (УК-8, 3)

Выберите правильный ответ. При какой потенциальной дозе ионизирующего излучения, территория, загрязнённая радионуклидами, нормами радиационной безопасности отнесена к зоне радиационного контроля:

1. 1-5 мЗв
2. 5-20 мЗв
3. 20-50 мЗв
4. более 50 мЗв

Правильный ответ: х

19. Тип заданий: закрытый (УК-8, 3)

Выберите несколько правильных вариантов ответа. Какие из приведенных средств относятся к первичным средствам пожаротушения:

1. пожарный автомобиль
2. багор
3. кошма
4. огнетушитель

Правильный ответ: х

20. Тип заданий: закрытый (УК-8, 3)

Выберите несколько правильных вариантов ответа. Укажите среди приведенных огнетушителей порошковый

- 1) ОП-10
- 2) ОУБ-7
- 3) ОП-5

4) ОУ-80

Правильный ответ: х

21. Тип заданий: закрытый (УК-8, У)

Выберите несколько правильных вариантов ответа. Что из перечисленного требуется знать для прогнозирования химической обстановки

- 1) название химически опасного вещества
- 2) количество химически опасного вещества
- 3) химический состав вещества
- 4) агрегатное состояние химически опасного вещества

Правильный ответ: х

22. Тип заданий: закрытый (УК-8, У)

Выберите несколько правильных вариантов ответа. Что из перечисленного требуется знать для прогнозирования радиационной обстановки

- 1) направление ветра
- 2) эталонный уровень радиации
- 3) расстояние до объекта
- 4) мощность ядерного устройства

Правильный ответ: х

23. Тип заданий: закрытый (УК-8, У)

Выберите несколько правильных вариантов ответа. Что из перечисленного требуется знать для прогнозирования наводнения

- 1) сечение русла реки
- 2) площадь выпадения осадков
- 3) дату выполнения прогнозирования
- 4) расход воды после выпадения осадков

Правильный ответ: х

24. Тип заданий: закрытый (УК-8, У)

Выберите несколько правильных вариантов ответа. Собираясь в летнее время эвакуироваться, какие продукты не следует брать в дорогу?

1. печенье
2. сыр
3. масло сливочное
4. консервы

Правильный ответ: х

25. Тип заданий: закрытый (УК-8, З)

Установите правильное соответствие между видом излучения и испускаемыми частицами:

1	α -излучение	1	Электроны
2	β -излучение	2	Нейтроны
3	γ -излучение	3	Атомы гелия
4	n-излучение	4	Волны

Правильный ответ: х

26. Тип заданий: закрытый (УК-8, З)

Установите правильное соответствие между определением и его трактовкой:

1	Опасное природное явление	1	Катастрофическое природное явление (или процесс), который может вызвать многочисленные человеческие жертвы, значительный материальный ущерб и другие тяжелые последствия
2	Стихийное бедствие	2	Крупномасштабная авария, повлекшая за собой многочисленные человеческие жертвы, значительный материальный ущерб и другие тяжелые последствия
3	Авария	3	Стихийное событие природного происхождения, которое по своей интенсивности, масштабу распространения и продолжительности может вызвать отрицательные последствия для жизни людей и т.д.
4	Катастрофа	4	Чрезвычайное событие техногенного характера, происшедшее по конструктивным, производственным, технологическим или эксплуатационным причинам и т.д.

Правильный ответ: х

27. Тип заданий: закрытый (УК-8, З)

Установите правильное соответствие зоны радиационной аварии загрязненности территории:

1	Зона отчуждения	1	Территория, в границах которой эффективная доза составляет от 1 до 5 мЗв
2	Зона отселения	2	Территория, в границах которой годовая эффективная доза более 50 мЗв
3	Зона ограниченного проживания населения	3	Территория, в границах которой эффективная доза составляет от 20 до 50 мЗв
4	Зона радиационного контроля	4	Территория, в границах которой эффективная доза составляет от 5 до 20 мЗв

Правильный ответ: х

28. Тип заданий: закрытый (УК-8, Н)

Установите правильное соответствие между категорией помещений по пожарной безопасности и ее характеристикой, а также веществ и материалов, находящихся в помещении:

1	А	1	Горючие пыли или волокна, легковоспламеняющиеся жидкости с температурой вспышки более 28 °С, горючие жидкости в таком количестве, что могут образовывать взрывоопасные пылевоздушные или паровоздушные смеси, при воспламенении которых развивается расчетное избыточное давление взрыва в помещении, превышающее 5 кПа
2	Б	2	Негорючие вещества и материалы в горячем, раскаленном или расплавленном состоянии, процесс обработки которых сопровождается выделением лучистого тепла, искр и пламени, и (или) горючие газы, жидкости и твердые вещества, которые сжигаются или утилизируются в качестве топлива

3	Г	3	Негорючие вещества и материалы в холодном состоянии
4	Д	4	Горючие газы, легковоспламеняющиеся жидкости с температурой вспышки не более 28 °С в таком количестве, что могут образовывать взрывоопасные парогазовоздушные смеси, при воспламенении которых развивается расчетное избыточное давление взрыва в помещении, превышающее 5 кПа, и (или) вещества и материалы, способные взрываться и гореть при взаимодействии с водой, кислородом воздуха или друг с другом, в таком количестве, что расчетное избыточное давление взрыва в помещении превышает 5 кПа

Правильный ответ: х

29. Тип заданий: закрытый (УК-3, 3)

Установите правильную последовательность неполной разборки автомата Калашникова:

1. Отделить крышку ствольной коробки
2. Отделить затвор от затворной рамы
3. Отделить затворную раму с затвором
4. Отделить возвратный механизм

Правильный ответ: х

30. Тип заданий: закрытый (УК-3, 3)

Установите правильную последовательность сборки автомата Калашникова после неполной разборки:

1. Присоединить затвор к затворной раме
2. Присоединить затворную раму с затвором к ствольной коробке
3. Присоединить возвратный механизм
4. Присоединить газовую трубку со ствольной накладкой

Правильный ответ: х

31. Тип заданий: открытый (УК-3, 3)

Запишите правильный ответ. В каком году на Чернобыльской АС произошла авария? (указать только год)

Правильный ответ: х

32. Тип заданий: открытый (УК-3, 3)

Запишите правильный ответ. Наибольшей проникающей способностью обладает _____ излучение

Правильный ответ: х

33. Тип заданий: открытый (УК-3, 3)

Запишите правильный ответ. Наименьшей проникающей способностью обладает _____ излучение

Правильный ответ: х

34. Тип заданий: открытый (УК-3, 3)

Запишите правильный ответ. Лучевая болезнь 1 степени возникает при облучении в _____ Зв (указать диапазон в формате х-у)

Правильный ответ: х

35. Тип заданий: открытый (УК-3, 3)

Запишите **правильный ответ**. Лучевая болезнь 2 степени возникает при облучении в _____ Зв (указать диапазон в формате x-y)

Правильный ответ: x

36. Тип заданий: открытый (УК-3, 3)

Запишите **правильный ответ**. Лучевая болезнь 3 степени возникает при облучении в _____ Зв (указать диапазон в формате x-y)

Правильный ответ: x

37. Тип заданий: открытый (УК-3, 3)

Запишите **правильный ответ**. Признаками жизни являются: реакция зрачков на свет, наличие пульса и _____ (ответ в именительном падеже)

Правильный ответ: x

38. Тип заданий: открытый (УК-3, 3)

Запишите **правильный ответ**. Что обозначает цифра в маркировке огнетушителя ОУ-8, ОП-2:

Правильный ответ: x

39. Тип заданий: открытый (УК-3, 3)

Запишите **правильный ответ**. ЧС на технологической линии предприятия относится к ЧС _____ характера.

Правильный ответ: x

40. Тип заданий: открытый (УК-3, 3)

Запишите **правильный ответ**. Паводковое наводнение относится к ЧС _____ характера

Правильный ответ: x

41. Тип заданий: открытый (УК-3, У)

Запишите **правильный ответ**. Противогазы ПШ-1 и ПШ-2 относятся к _____ противогазам

Правильный ответ: x

42. Тип заданий: открытый (УК-3, У)

Запишите **правильный ответ**. Противогазы ГП -5 и ГП-7 относятся к _____ противогазам

Правильный ответ: x

43. Тип заданий: открытый (УК-3, 3)

Запишите **правильный ответ**. Что является основным сорбирующим веществом в фильтре противогаза (ответ из двух слов).

Правильный ответ: x

44. Тип заданий: открытый (УК-3, 3)

Запишите **правильный ответ**. Антисептик при контакте которого с поврежденной кожей или слизистыми оболочками высвобождается активный кислород, при этом происходит механическое очищение и инактивация органических веществ (ответ из двух слов)

Правильный ответ: x

45. Тип заданий: открытый (УК-3, 3)

Запишите правильный ответ. Укажите аббревиатурой названия системы предназначенной для предупреждения и ликвидации ЧС

Правильный ответ: х

46. Тип заданий: открытый (УК-3, 3)

Запишите правильный ответ. Интенсивность землетрясения на поверхности Земли оценивается по _____-ти балльной шкале. (Укажите числом)

Правильный ответ: х

47. Тип заданий: открытый (УК-3, 3)

Запишите правильный ответ. Очагом _____ поражения называют территорию, в пределах которой в результате воздействия ОХВ произошли массовые поражения людей, сельскохозяйственных животных и растений.

Правильный ответ: х

48. Тип заданий: открытый (УК-3, 3)

Запишите правильный ответ. _____ оружие, поражающее действие которого основано на энергии, выделяющейся при ядерных реакция деления тяжелых ядер некоторых нуклидов урана или плутония или при термоядерных реакциях синтеза ядер тяжелых изотопов водорода — дейтерия и трития

Правильный ответ: х

49. Тип заданий: открытый (УК-3, Н)

Запишите правильный ответ. Удаление или снижение уровня радиоактивного загрязнения с какой-либо поверхности или из какой-либо среды – это _____

Правильный ответ: х

50. Тип заданий: открытый (УК-3, 3)

Запишите правильный ответ. Основным способом защиты населения в военное время является _____

Правильный ответ: х

51. Тип заданий: открытый (УК-3, Н)

Запишите правильный ответ. Йодная профилактика граждан при авариях заключается в приеме препарата стабильного йода – йодистый _____

Правильный ответ: х

52. Тип заданий: открытый (УК-3, Н)

Запишите правильный ответ. Противопожарные стены, перегородки и перекрытия относятся к противопожарным _____

Правильный ответ: х

53. Тип заданий: открытый (УК-3, Н)

Запишите правильный ответ. Ножницы Эсмарха – инструмент для разрезания медицинских повязок, позволяющие избежать повреждения _____ больного человека при этом процессе.

Правильный ответ: х

54. Тип заданий: открытый (УК-3, Н)

Запишите правильный ответ. Какое психологическое состояние, охватывающее человека или множество людей, спровоцированное возникновением опасной ситуации,

может помешать адекватно оценить обстановку и предпринять действия по предотвращению ЧС.

Правильный ответ: х

55. Тип заданий: открытый (УК-3, Н)

Запишите правильный ответ. При получении достоверных данных о высокой вероятности возникновения аварии или стихийного бедствия с катастрофическими последствиями, целесообразно провести упреждающую _____.

Правильный ответ: х

56. Тип заданий: открытый (УК-3, У)

Запишите правильный ответ. Основные усилия в борьбе с производственными авариями и катастрофами должны быть направлены на _____ и предупреждение

Правильный ответ: х

57. Тип заданий: открытый (УК-3, У)

Запишите правильный ответ. Какой вид огнетушителей целесообразнее использовать в помещениях для хранения архивных документов и книг. (ответ в единственном числе)

Правильный ответ: х

58. Тип заданий: открытый (УК-3, У)

Запишите правильный ответ. Какой вид огнетушителей целесообразнее использовать для тушения нефтепродуктов. (ответ в единственном числе)

Правильный ответ: х

59. Тип заданий: открытый (УК-3, У)

Запишите правильный ответ. Во время пожара в многоэтажном здании запрещено пользоваться _____

Правильный ответ: х

60. Тип заданий: открытый (УК-3, Н)

Запишите правильный ответ. При наложении шины на сломанную лучевую кость, сколько суставов необходимо зафиксировать. (ответ указать цифрой)

Правильный ответ: х

Б1.О.41 Основы военной подготовки

61. Тип заданий: закрытый

Военнослужащий обязан:

1. Быть верным Военной присяге, беззаветно служить народу РФ, мужественно и умело защищать РФ
2. Быть смелым, сильным, быстрым и отзывчивым
3. Выполнять указания коллег по службе, участвовать в погрузочно-разгрузочных работах
4. Быть примером в изучении военного дела должным образом

Правильный ответ: х

62. Тип заданий: закрытый

Права военнослужащего отражены в:

1. Дисциплинарном уставе ВС РФ
2. Строевом уставе ВС РФ
3. Уставе внутренней службы ВС РФ

4. Уставе гарнизонной и караульной служб ВС РФ

Правильный ответ: х

63. Тип заданий: закрытый

Вооружённые силы Российской Федерации предназначены для:

1. выполнения задач по поддержанию порядка в местах дислокации военных подразделений
2. ведения наступательных действий против недружественных шагов политических оппонентов
3. проведения парадов в городах-героях Российской Федерации в дни великих и больших военных праздников
4. отражения агрессии, направленной против Российской Федерации, вооруженной защиты целостности и неприкосновенности территории, а также для выполнения задач в соответствии с международными договорами Российской Федерации.

Правильный ответ: х

64. Тип заданий: закрытый

В организационно-штатную структуру вооружённых сил входят:

1. Сухопутные войска, Воздушно-космические силы, Военно-морской флот, Отдельные рода войск (РВСН, ВДВ, Специальные войска)
2. Полевые соединения войск, Воздушные соединения войск, Морские соединения войск
3. Мотострелковые и бронетанковые войска, Военно-воздушные силы, Надводный и подводный флот, Специализированные войска
4. Пограничные войска, Железнодорожные войска, Войска МЧС и спасатели, Автодорожные войска

Правильный ответ: х

65. Тип заданий: закрытый

К видам боя относятся:

1. выжидание и внезапный удар;
2. маневрирование, сосредоточение, смена района;
3. стрелковый бой, воздушный бой, морской бой;
4. оборона и наступление.

Правильный ответ: х

66. Тип заданий: открытый.

Распоряжение командира (начальника), обращённое к подчинённым и требующее обязательного выполнения определённых действий – это _____.

Правильный ответ: х

67. Тип заданий: открытый.

Форма доведения командиром (начальником) задач для подчинённых по частным вопросам – это _____.

Правильный ответ: х

68. Тип заданий: открытый.

Воинские части, расположенные постоянно или временно на территории с установленными границами в одном населённом пункте или в нескольких близлежащих населённых пунктах, составляют _____.

Правильный ответ: х

69. Тип заданий: открытый.

Оборона представляет собой _____.

Правильный ответ: х

70. Тип заданий: открытый.

Наступление представляет собой _____.

Правильный ответ: х

УК-9 Способен использовать базовые дефектологические знания в социальной и профессиональной сферах

Б1.О.10.01 Основы инклюзивного взаимодействия

1. Тип заданий: закрытый

Каким документом установлены права инвалидов во всем мире (31):

4. Конституция РФ
5. Всеобщая декларация прав человека
6. Конвенция о правах инвалидов

Правильный ответ: х.

2. Тип заданий: закрытый

Разумное приспособление (31)

1. это обязанность предоставлять инвалидам возможность пользоваться на вокзалах залом повышенной комфортности для официальных делегаций
2. это обязанность приспособить для инвалидов с учетом имеющихся у них ограничений жизнедеятельности помещения организации путем оборудования их пандусами, широкими дверными проемами, надписями шрифтом Брайля, и т.п.
3. это обязанность для обеспечения доступности инвалидов полностью реконструировать здание XVI в., которое является памятником архитектуры

Правильный ответ: х.

3. Тип заданий: закрытый

Инвалидом в российском правовом поле считают в соответствии с Федеральным законом «О социальной защите инвалидов в Российской Федерации» от 24.11.1995 №181-ФЗ (31)

1. лицо, которое имеет нарушение здоровья со стойким расстройством функций организма, обусловленное заболеваниями, последствиями травм или дефектами, приводящее к ограничению жизнедеятельности и вызывающее необходимость его социальной защиты
2. лицо, у которого выявлено тяжелое заболевание
3. лицо, которое имеет определенные проблемы жизнедеятельности

Правильный ответ: х.

4. Тип заданий: закрытый

Информация на «ясном языке» (или «легкое чтение») направлена на облегчение понимания информации (31)

1. для лиц с нарушениями зрения
2. для лиц с нарушениями слуха
3. для лиц с нарушениями умственного развития

Правильный ответ: х.

5. Тип заданий: закрытый

Чтобы привлечь внимание человека, который плохо слышит, необходимо (У1)

1. помахать рукой человеку или похлопать по плечу
2. громко крикнуть
3. хлопнуть в ладоши

Правильный ответ: х.

6. Тип заданий: закрытый

Входит ли организация сопровождения инвалидов, имеющих стойкие расстройства функции зрения и самостоятельного передвижения, по территории объекта в комплекс мер по созданию доступности? (31)

1. не имеет значения
2. нет
3. да

Правильный ответ: х.

7. Тип заданий: закрытый

Что из перечисленного не входит в содержание критерия доступности для инвалидов зданий и сооружений через изложение ряда соответствующих ему требований (п. 5.2 свода правил по проектированию и строительству СП 31-102-99) (31)

1. возможности беспрепятственно достигнуть места обслуживания и воспользоваться предоставленным обслуживанием
2. беспрепятственного движения по коммуникационным путям, помещениям и пространствам
3. возможность избежать травм, ранений, увечий, излишней усталости и т.п. из-за свойств архитектурной среды зданий

Правильный ответ: х.

8. Тип заданий: закрытый

Совместное обучение и воспитание детей, имеющих ОВЗ, с их нормально развивающимися сверстниками подразумевает (У1):

1. инклюзия
2. интеракция
3. индивидуализация

Правильный ответ: х.

9. Тип заданий: закрытый

Социальная интеграция должна быть обеспечена (31):

1. всем без исключения детям с нарушениями в развитии
2. только детям с нарушениями развития в младшем школьном возрасте
3. детям, обучающимся только в специальных учреждениях

Правильный ответ: х.

10. Тип заданий: закрытый

Укажите причины ЗПР (задержки психического развития) (31):

1. алкоголизм родителей
2. общий дефицит общения с окружающими
3. легкая родовая травма
4. гениальные родители

Правильный ответ: х

11. Тип заданий: закрытый

Укажите причины ДЦП (детского церебрального паралича) (31):

1. травма головного мозга
2. инфекции матери во время беременности
3. низкий уровень жизни семьи с больным ребенком
4. гениальные родители

Правильный ответ: х

12. Тип заданий: закрытый

Внедрение инклюзивного образования в учреждении предполагает активное вовлечение в процесс (Н1):

1. родителей учащихся
2. администрации образовательного учреждения
3. учителей образовательного учреждения
4. учащихся

Правильный ответ: х.

13. Тип заданий: закрытый

Признак появления заболевания глаз у ребенка (У1):

1. часто прищуривается
2. часто моргает
3. покраснение глаз
4. ощущение жжения, рези в глазах

Правильный ответ: х.

14. Тип заданий: закрытый

По глубине нарушения слуха при тугоухости можно выделить несколько категорий (З1):

1. легкую и умеренную
2. простую и сложную
3. значительную и тяжелую
4. значительную и незначительную

Правильный ответ: х

15. Тип заданий: закрытый

Основными средствами психологической адаптации являются (З1):

1. воспитание и образование
2. коррекция и реабилитация
3. специальное образование и спортивная подготовка
4. трудовая и профессиональная подготовка

Правильный ответ: х

16. Тип заданий: закрытый

По времени возникновения нарушения развития классифицируют (З1):

1. врожденные
2. социальные
3. биологические
4. приобретенные

Правильный ответ: х

17. Тип заданий: закрытый

Установите правильное соответствие между степенью умственной отсталости и её описанием. Каждый ответ правого столбца может быть использован один раз (З1).

Степень умственной отсталости	Характеристика степени умственной
-------------------------------	-----------------------------------

	отсталости
А. дебильность	1. У лиц этой категории медленно развиваются понимание и использование речи, а окончательное развитие в этой области ограничено. Отстаёт и развитие навыков самообслуживания и моторики. Некоторые нуждаются в надзоре на протяжении всей жизни
Б. имбецильность	2. Люди с этой степенью умственной отсталости приобретают речевые навыки с некоторой задержкой, при этом большинство из них способны использовать речь в повседневных целях, поддерживать беседу. Большинство людей достигают полной независимости в сфере ухода за собой. Возможно трудоустройство
В. идиотия	3. Существуют серьезные ограничения к пониманию или выполнению требований или инструкций. Большинство больных неподвижны или резко ограничены в подвижности. Неспособны или малоспособны заботиться о своих основных потребностях и нуждаются в постоянной помощи и надзоре

Правильный ответ: х

18. Тип заданий: закрытый

Соотнесите тип ЗПР (задержки психического развития) с его характеристикой. Каждый ответ правого столбца может быть использован несколько раз (31).

Тип ЗПР	Характеристика типа ЗПР
А. доброкачественная неспецифическая ЗПР	1. Не связана с повреждением мозга. Обусловлена замедленным темпом созревания мозговых структур и их функций при отсутствии органических изменений в ЦНС
Б. специфическая или церебрально-органическая ЗПР	2. Связана с изменениями структурной и функциональной деятельности мозга
	3. Легко поддаётся коррекции путём ранней стимуляции психомоторного развития

Правильный ответ: х

19. Тип заданий: закрытый

Соотнесите степень нарушения зрительной функции с её характеристикой. Каждый ответ правого столбца может быть использован один раз (31).

Степень нарушения зрительной функции	Характеристика степени нарушения
А. слепые	1. светоощущение присутствует на уровне различения света от темноты, или

	присутствует остаточное зрение, позволяющее сосчитать пальцы рук у лица, различать контуры и силуэты
Б. слабовидящие	2. полностью отсутствуют зрительные ощущения (светоощущение и цветоразличие)
	3. острота зрения на лучше видящем глазу при использовании очков от 0,05 до 0,4, что позволяет зрительному анализатору оставаться ведущим в учебном процессе

Правильный ответ: х

20. Тип заданий: закрытый

Соотнесите степень тугоухости с восприятием разговорной речи на расстоянии от ушной раковины. Каждый ответ правого столбца может быть использован один раз (31).

Степень тугоухости	Восприятие разговорной речи на расстоянии от ушной раковины (м)
А. лёгкая	1. 6-8
Б. тяжелая	2. 4-6
В. значительная	3. 2-4
	4. 2

Правильный ответ: х

21. Тип заданий: закрытый

Соотнесите вид группы дефектов с их определением. Каждый ответ правого столбца может быть использован один раз (31).

Дефекты	Определение группы дефектов
А. первичные дефекты	1. дефекты, которые возникают опосредованно, во время аномального социального развития ребёнка
Б. вторичные дефекты	2. нарушения, вытекающие непосредственно из биологического характера болезни

Правильный ответ: х

22. Тип заданий: закрытый

Соотнесите характеристику дефекта с его названием. Каждый ответ правого столбца может быть использован один раз (31).

Вид дефекта	Характеристика дефекта
А. первичный дефект	1. дефект является следствием таких нарушений, как недоразвитие или повреждение мозга
Б. вторичный дефект	2. возникает в ходе развития ребенка с нарушениями психофизиологического развития в том случае, если социальное окружение не компенсирует этих нарушений, а, напротив, детерминирует отклонения в личностном развитии

	3. примером возникновения дефекта являются различные повреждения (перенесенный менингит, травма черепа)
	4. важнейшим фактором возникновения дефекта является социальная депривация, которая тормозит усвоение ребенком знаний и навыков

Правильный ответ: х

23. Тип заданий: закрытый

Соотнесите категорию психического нарушения ребёнка с его психическим проявлением. Каждый ответ правого столбца может быть использован один раз (31).

Психическое нарушение	Психические особенности
А. умственно отсталые дети	1. Могут соотносить предметы по цвету, форме, величине
Б. дети с ЗПР	2. Не понимают метафор, переносного смысла пословиц

Правильный ответ: х

24. Тип заданий: закрытый

Установите правильную последовательность стадий умственной отсталости, согласно российской системе классификации, начиная от самой незначительной до самой тяжелой (31):

1. норма
2. резко выраженная имбецильность
3. имбецильность
4. идиотия
5. дебильность

Правильный ответ: х

25. Тип заданий: закрытый

Установите правильную последовательность в распределении причин ЗПР по степени значимости, от часто встречающихся к менее распространенным (31):

1. генетический фактор
2. родовые и постнатальные травмы
3. стрессы во время беременности
4. патология внутриутробного развития и тяжелые заболевания на первом году жизни
5. внутриутробные инфекции

Правильный ответ: х

26. Тип заданий: закрытый

Рождение «особого» ребёнка влечёт переживание родителями стадий горя. Перечислите эти стадии в порядке их переживания (31):

1. построение новых мечтаний о будущем своего ребёнка и своей семьи, учитывая реальную ситуацию
2. состояние неуверенности и хаоса
3. разрушение представлений о ребёнке своих мечтаний

Правильный ответ: х

27. Тип заданий: закрытый

Кублер-Рос среди стадий горя выделяет следующие. Расположите их в правильном порядке (31):

1. сделка
2. принятие
3. отрицание
4. депрессия
5. гнев

Правильный ответ: х

28. Тип заданий: закрытый

Установите правильную последовательность того, как относились к лицам с отклонениями в развитии в мировой истории (31):

1. агрессивно и нетерпимо
2. осознание необходимости заботы
3. понимание необходимости обучения всех аномальных детей

Правильный ответ: х

29. Тип заданий: закрытый

Установите правильную последовательность того, как относились к лицам с отклонениями в развитии в мировой истории (31):

1. осознание возможности обучения части лиц с отклонениями в развитии
2. осознание необходимости заботы
3. от изоляции к интеграции инвалидов в общество
4. осознание целесообразности обучения детей с нарушениями слуха, зрения, умственно отсталых

Правильный ответ: х

30. Тип заданий: закрытый

В Российской Федерации существуют специальные (коррекционные) школы I, II, III, IV, V, VI, VII и VIII видов. В зависимости от особенностей детей, в них обучающихся, расположите эти школы в последовательности от 1 к 8 (31):

1. умственно отсталые
2. дети с ЗПР
3. глухие и слабослышащие
4. дети с частичной потерей слуха и недоразвитием речи
5. слепые
6. слабовидящие
7. дети с нарушениями речи
8. дети с различными проблемами физического и психического развития

Правильный ответ: х

31. Тип заданий: открытый

Запишите правильный ответ. Кто из отечественных ученых впервые в своих трудах теоретически обосновал интегрированное обучения? (31)

Правильный ответ: х

32. Тип заданий: открытый

Запишите правильный ответ. В какой стране впервые внедрили в педагогическую практику инклюзивное образование? (31)

Правильный ответ: х

33. Тип заданий: открытый

Запишите правильный ответ. В каком первом международном акте подчеркивается необходимость защиты прав инвалидов и людей, страдающих физическими и умственными недостатками? (31)

Правильный ответ: х

34. Тип заданий: открытый

Запишите правильный ответ. Где закреплена гарантия прав на получение равного, бесплатного и доступного образования в РФ? (31)

Правильный ответ: х

35. Тип заданий: открытый

Запишите правильный ответ. Какой орган государственной власти РФ уполномочен защищать права инвалидов? (31)

Правильный ответ: х

36. Тип заданий: открытый

Запишите правильный ответ. В каком году в Российской Федерации началась реализация проекта «Интеграция лиц с ограниченными возможностями здоровья»? (31)

Правильный ответ: х

37. Тип заданий: открытый

Запишите правильный ответ. Какова предельная наполняемость для обучающихся по адаптированной основной общеобразовательной программе имеющих тяжелые нарушения речи? Ответ запишите числом. (31)

Правильный ответ: х.

38. Тип заданий: открытый

Запишите правильный ответ. До скольких человек в учебной группе устанавливается численность учащихся с ограниченными возможностями здоровья, детей инвалидов и инвалидов по дополнительным общеразвивающим программам? Ответ запишите числом. (31)

Правильный ответ: х

39. Тип заданий: открытый

Вставь недостающее слово в определение (имя существ., един. число). _____ – система и процесс формирования отсутствующих у инвалида способностей к бытовой, общественной, профессиональной и иной деятельности. (31)

Правильный ответ: х

40. Тип заданий: открытый

Вставь недостающее слово в определение (имя существ., един. число). _____ – восполнение недоразвитых, нарушенных или утраченных функций вследствие аномалий развития, перенесенных заболеваний и травм. (31)

Правильный ответ: х

41. Тип заданий: открытый

Вставь недостающее слово в определение (имя существ., един. число). _____ – система и процесс полного и частичного восстановления способностей инвалидов к бытовой, общественной, профессиональной и иной деятельности. (31)

Правильный ответ: х

42. Тип заданий: открытый

Вставь недостающее слово в определение (имя существ., един. число). _____ – это процесс и результат предоставления человеку с ограниченными возможностями прав и реальных возможностей участвовать во всех видах и формах жизни наравне и вместе с остальными членами общества в условиях, компенсирующих ему отклонения в развитии. (31)

Правильный ответ: х

43. Тип заданий: открытый

Вставь недостающее слово в определение (имя существ., един. число). _____ – совокупность врожденных или приобретенных при жизни общих умственных способностей, от которых зависит успешность освоения различных видов деятельности. (31)

Правильный ответ: х

44. Тип заданий: открытый

Вставь недостающее слово в определение (имя существ., един. число). _____ – человек добровольно оказывающий безвозмездную помощь людям, нуждающимся в особой поддержке и социальной защите, некоммерческим организациям, государству. (31)

Правильный ответ: х

45. Тип заданий: открытый

Вставь недостающее слово в определение (имя существ., един. число). _____ – персональный сопровождающий ученика с особенностями развития. (31)

Правильный ответ: х

46. Тип заданий: открытый

Вставь недостающие слова в определение (имя существ. и прилаг., един. число). _____ – форма обучения, при которой каждому человеку, независимо от имеющихся физических, социальных, эмоциональных, языковых, интеллектуальных и других особенностей, предоставляется возможность учиться в общеобразовательных учреждениях. (31)

Правильный ответ: х

47. Тип заданий: открытый

Вставь недостающие слова в определение (имя существ. и прилаг., един. число). _____ – многостороннее явление, в которое вовлечены все участники образовательного процесса, направленное на эффективную совместную деятельность, целями которой является обеспечение нормального функционирования содержательного и операционально-деятельностного элементов образовательного процесса. (31)

Правильный ответ: х

48. Тип заданий: открытый

Вставь недостающие слова в определение (имя существ. и прилаг., един. число). _____ – комплекс мероприятий, направленных на полное или частичное восстановление трудоспособности, включающий профессиональную ориентацию, профессиональную подготовку, переподготовку и повышение квалификации инвалидов. (31)

Правильный ответ: х

49. Тип заданий: открытый

Вставьте недостающие слова в определение (имя прилаг. и имя существ., един. число). _____ – оказание помощи в решении проблем обучения и социализации студентам-инвалидам и студентам с ОВЗ. (31)

Правильный ответ: х

50. Тип заданий: открытый

Вставьте недостающие слова в определение (един. число). _____ – признание лица инвалидом и определение в установленном порядке потребностей освидетельствуемого лица в мерах социальной защиты, включая реабилитацию, на основе оценки ограничений жизнедеятельности, вызванных стойким расстройством функций организма. (31)

Правильный ответ: х

51. Тип заданий: открытый

Закончите предложение. Основной готовностью педагога к работе в условиях инклюзивного образования является (имя прилаг., един. число) _____ . (31)

Правильный ответ: х

52. Тип заданий: открытый

Закончите предложение. Основной задачей психолого-медико-педагогической комиссии (ПМПК) является (имя прилаг., имя существ., един. число) _____ . (31)

Правильный ответ: х

53. Тип заданий: открытый

Закончите предложение. Комплекс реабилитационных мероприятий, включающий виды, формы, объемы, сроки и порядок реализации медицинских, профессиональных и других реабилитационных мер, направленных на восстановление, компенсацию нарушенных или утраченных функций организма, восстановление, компенсацию способностей инвалида к выполнению определенных видов деятельности, называется (имя прилаг., имя существ., имя существ., един. число) _____ . (31)

Правильный ответ: х

54. Тип заданий: открытый

Закончите предложение. Помощь, оказываемая инвалиду в целях преодоления барьеров, препятствующих ему получать все услуги, оказываемые населению, наравне с другими лицами, называется (имя прилаг., един. число) _____ . (31)

Правильный ответ: х

55. Тип заданий: открытый

Закончите предложение. Любое различие, исключение или ограничение по причине инвалидности, целью или результатом которого является умаление или отрицание признания, реализации или осуществления наравне с другими всех прав человека и основных свобод в политической, экономической, социальной, культурной, гражданской или любой иной области является (имя сущ., един. число) _____ по признаку инвалидности. (31)

Правильный ответ: х

56. Тип заданий: х

Закончите предложение. Впервые на международном уровне принципы инклюзивного образования были зафиксированы в (имя прилаг., имя сущ., един. число) _____ . (31)

Правильный ответ: х

57. Тип заданий: открытый

Вставь недостающее слово в определение (имя существ., един. число). _____ – отрасль дефектологии, разрабатывающая проблемы воспитания и обучения лиц с глубоким нарушением зрения. (31)

Правильный ответ: х

58. Тип заданий: открытый

Закончите предложение. Отношения педагога и ученика с ОВЗ и инвалидностью должны строиться на основе сотрудничества и (имя сущ., един. число) _____. (31)

Правильный ответ: х

59. Тип заданий: открытый

Закончите предложение. Фундаментальный философский принцип инклюзии (имя сущ., имя сущ., един. число) _____. (31)

Правильный ответ: х

60. Тип заданий: открытый

Закончите предложение. Утверждение о том, что необучаемых детей нет, соответствует принципу (имя прилаг., имя сущ., един. число) _____. (31)

Правильный ответ: х

УК-10 Способен принимать обоснованные экономические решения в различных областях жизнедеятельности

Б1.О.11 Экономика

1. Тип заданий: закрытый

Выберите правильный ответ. Рабочая сила представляет собой:

1. трудовую деятельность
2. средства производства
3. состояние духа человека
4. совокупность способностей человека для трудовой деятельности

Правильный ответ: х

2. Тип заданий: закрытый

Выберите правильный ответ. Что является конечной целью организации производства в любой экономической системе?

1. увеличение национального богатства
2. создание товара
3. получение общественного продукта
4. удовлетворение растущих потребностей людей

Правильный ответ: х

3. Тип заданий: закрытый

Выберите правильный ответ. Продукт в расчёте на одну единицу переменного фактора производства – это:

1. валовой продукт
2. средний продукт
3. предельный продукт
4. издержки фирмы

Правильный ответ: х

4. Тип заданий: закрытый

Выберите правильный ответ. Какие поступления преобладают в доходах федерального бюджета:

1. займы населения
2. кредиты международных финансово-кредитных организаций
3. налоговые поступления
4. неналоговые доходы

Правильный ответ: х

5. Тип заданий: закрытый

Выберите правильный ответ. Что не является макроэкономическим показателем?

1. национальное богатство страны
2. чистое экономическое благосостояние
3. валовой национальный продукт
4. национальный доход

Правильный ответ: х

6. Тип заданий: закрытый

Выберите правильный ответ. Продукция, в условиях товарного производства, выпускается с целью:

1. удовлетворения потребностей товаропроизводителя
2. безвозмездной передачи ее другим
3. обмена на другие блага
4. распределения между участниками производства

Правильный ответ: х

7. Тип заданий: закрытый

Выберите правильный ответ. Дефицит государственного бюджета образуется, когда:

1. сумма расходов государства превышает сумму налоговых поступлений
2. расходы государства уменьшаются
3. сумма налоговых поступлений сокращается
4. сумма доходов и расходов государства равны

Правильный ответ: х

8. Тип заданий: закрытый

Выберите несколько правильных вариантов ответа. Цель эмиссии национальной валюты:

1. обеспечение условий для увеличения экспорта
2. обеспечение условий для экономического роста
3. обеспечение нормального функционирования банковской системы

Правильный ответ: х

9. Тип заданий: открытый

Запишите правильный ответ. Текущая доходность облигации при текущей цене равной в 80000 руб. и купонном доходе 20000 руб. равна: ____ %.

Правильный ответ: х

10. Тип заданий: открытый

Запишите правильный ответ. Инфляция _____ возникает как следствие избыточных совокупных расходов в условиях, близких к полной занятости

Правильный ответ: х

11. Тип заданий: открытый

Запишите **правильный ответ**. _____ – это обязательные платежи, взимаемые государством с юридических и физических лиц в порядке и на условиях, установленных законодательными актами

Правильный ответ: х

12. Тип заданий: открытый

Запишите **правильный ответ**. Если в стране за текущий год реальная заработная плата увеличилась на 12 % при уровне инфляции 4 %, то номинальная заработная плата повысилась на ___ %

Правильный ответ: х

13. Тип заданий: открытый

Запишите **правильный ответ**. Точным показателем уровня жизни является _____ заработная плата:

Правильный ответ: х

14. Тип заданий: открытый

Запишите **правильный ответ**. Рассчитайте темпы роста ВВП, если он составляет 24 000 ед. и увеличился с прошлого года на 22 000 ед.

Правильный ответ: х

15. Тип заданий: открытый

Запишите **правильный ответ**. В первый месяц уровень инфляции составил 14%, во второй – 9%, в третий – 7%. Каков уровень инфляции за квартал?

Правильный ответ: х

16. Тип заданий: открытый

Запишите **правильный ответ**. Естественный уровень безработицы составляет 4 %, а фактический 7 %, коэффициент Оукена – 2,3. Отставание фактического ВВП от потенциального в % составит ... (введите число с точностью до десятых долей, разделитель – точка).

Правильный ответ: х

Б1.О.38 Экономика автомобильной отрасли

17. Тип заданий: закрытый

Что относится к материальной сфере экономики?

1. образование
2. коммунальное хозяйство
3. машиностроение
4. здравоохранение
5. грузовой транспорт
6. лесное хозяйство
7. кредитование и страхование

Правильный ответ: х

18. Тип заданий: закрытый

Основное назначение автомобильной отрасли?

1. производство автомобилей
2. перевозка грузов и пассажиров
3. услуги по техническому обслуживанию и ремонту

4. продажа автомобилей

Правильный ответ: х

19. Тип заданий: закрытый

Укажите конкурентные преимущества автомобильных перевозок?

1. высокая сохранность груза
2. экономичность перевозок
3. доставка груза «от дверей до дверей»
4. хорошая маневренность
5. большая провозная способность

Правильный ответ: х

20. Тип заданий: закрытый

Сфера осуществления перевозок пассажиров, грузов, грузобагажа, технического обслуживания и ремонта транспортных средств, подсобно-вспомогательных и других видов работ, связанных с перевозками – это.....

1. область деятельности автотранспорта
2. рынок транспортных услуг
3. единая система обслуживания

Правильный ответ: х

21. Тип заданий: закрытый

Укажите факторы спроса на автотранспортные услуги:

1. цена перевозки
2. качество перевозки
3. цены на топливо и материалы
4. количество перевозчиков на рынке
5. количество клиентов на рынке
6. налоги и дотации

Правильный ответ: х

22. Тип заданий: закрытый

К экономическим методам регулирования государством автотранспортной деятельности относят:

1. правила дорожного движения
2. налоги, штрафы
3. лицензирование, квотирование
4. банковские проценты за кредит
5. стандарты по экологической безопасности

Правильный ответ: х

23. Тип заданий: закрытый

Укажите самый распространенный и наиболее эффективный вид рекламы для автомобильного транспорта?

1. на автостанциях
2. в салонах пассажирских транспортных средств
3. снаружи на автотранспортных средствах
4. рекламная сувенирная продукция

Правильный ответ: х

24. Тип заданий: закрытый

Какие факторы оказывают прямое влияние на спрос на труд в автомобильной отрасли?

1. избыток или недостаток рабочей силы по отдельным категориям
2. демографическая ситуация
3. размер заработной платы
4. уровень квалификации работника

Правильный ответ: х

25. Тип заданий: открытый

Совокупность предприятий, выпускающих на рынок один товар или один вид услуг, конкурирующих между собой на рынке этого товара (услуги) называется

Правильный ответ: х

26. Тип заданий: открытый

Совокупность всех взаимодействующих видов транспорта, удовлетворяющих экономические и социальные потребности страны в грузовых и пассажирских перевозках называется....

Правильный ответ: х

27. Тип заданий: открытый

Сопоставление объема производимой и потребляемой продукции, определение ее излишков, подлежащих вывозу в другие регионы, области, или недостатков, указывающих на необходимость ввоза этой продукции из других мест называется

Правильный ответ: х

28. Тип заданий: открытый

Автомобильный транспорт, который может перевозить как грузы, так и пассажиров называется...

Правильный ответ: х

29. Тип заданий: открытый

В 2021 г. в РФ автомобильным транспортом было перевезено 5491 млрд т грузов, общий объем перевезенных грузов всеми видами транспорта составил 8171 млрд т. Определите удельный вес грузов перевезенных автомобильным транспортом (%). Результат округлите до десятых.

Правильный ответ: х

30. Тип заданий: открытый

Доля коммерческих перевозок автомобильным транспортом в РФ в последние три года не превысила 31% в общем объеме перевозок по стране. Это можно объяснить тем, что основная часть грузов перевозится для удовлетворения потребностей

Правильный ответ: х

31. Тип заданий: открытый

Определите потребное количество специализированных автомобилей - муковозов для собственных нужд экономического района при следующих исходных данных: местное потребление муки в регионе – 32800 тыс. т, автомобильным транспортом перевозится 12% местного потребления муки, автомобиль - муковоз перевозит за день 40 т муки. Коэффициент использования парка муковозов равен 0,8. Машины будут работать ежедневно в течение года (365 дней). Полученный результат округлите до целого числа.

Правильный ответ: х

32. Тип заданий: открытый

В АВТОВАЗе в 2021 году выручка от продаж составила 301235 млн руб. Среднесписочная численность персонала - 34,2 тыс. человек, продолжительность рабочего дня 8 часов, количество рабочих дней 247. Определите часовую производительность труда работников предприятия в 2021 году. Результат округлите до десятых.

Правильный ответ: х

Б1.О.39 Экономика автотранспортных предприятий

33. Тип заданий: закрытый

Всесторонний анализ эффективности деятельности предприятия позволяет:

1. оценивать результативность хозяйственной деятельности предприятия
2. определять производственную мощность предприятия
3. находить и учитывать факторы, влияющие на величину прибыли
4. находить оптимальные пути решения проблем предприятия

Правильный ответ: х

34. Тип заданий: закрытый

О повышении эффективности использования рабочей силы на предприятии свидетельствует

1. увеличение показателя выработки
2. увеличение показателя трудоемкости
3. рост заработной платы

Правильный ответ х

35. Тип заданий: закрытый

Для сдельной формы оплаты характерна оплата труда в соответствии с:

1. должностным окладом
2. количеством изготовленной (обработанной) продукции
3. количеством оказанных услуг
4. количеством отработанного времени.

Правильный ответ х

36. Тип заданий: закрытый

Прибыль каждого из двух предприятий составила за год 10 млн руб. Можно ли утверждать, что

1. эффективность производства на этих предприятиях одинакова
2. предприятия одинаково рентабельны
3. этот показатель ни о чем не говорит, нужны дополнительные сведения
4. производство продукции на предприятиях нерентабельно

Правильный ответ: х

37. Тип заданий: закрытый

Платежеспособность – это способность:

1. осуществлять хозяйственную деятельность за счет собственных средств
2. своевременно погашать свою кредиторскую задолженность
3. своевременно погашать свою краткосрочную задолженность
4. своевременно рассчитываться по налоговым обязательствам

Правильный ответ: х

38. Тип заданий: закрытый

Вы владеете долей в фирме «Колесо», равной 400 тыс. руб. Помимо вас, у этой фирмы есть еще 44 равноправных совладельцев. Уставной капитал фирмы — 18 млн. руб. Фирма,

понесла убытки в размере 81 млн. руб. и ей грозит банкротство. Рассчитайте ту долю убытков (млн. руб.), которую придется вам взять на себя в случае банкротства, если фирма является полным товариществом.

Правильный ответ: х

39. Тип заданий: открытый

Организационная структура управления, основанная на выделении крупных автономных подразделений и соответствующих им уровней управления с предоставлением этим подразделениям оперативно-производственной самостоятельности и с перенесением на этот уровень ответственности за получение прибыли – это.....

Правильный ответ: х

40. Тип заданий: открытый

Укажите название операций, протекающих в специальных агрегатах:

Правильный ответ: х

41. Тип заданий: открытый

К какой категории относятся работники, осуществляющие подготовку и оформление документации, учет и контроль, хозяйственное обслуживание?

Правильный ответ: х

42. Тип заданий: открытый

Какой вид учета на АТП отражает выполнение отдельных производственно-хозяйственных операций в момент их совершения?

Правильный ответ: х

43. Тип заданий: открытый

Производственная мощность цеха по производству запчастей на начало года – 1600 тыс. изделий. С 1 марта мощность увеличивается на 200 тыс. изделий и в октябре еще на 50 тыс., в ноябре мощность уменьшилась на 30 тыс. изделий.

Определите: входную, выходную и среднегодовую производственную мощность цеха по производству запчастей (тыс. изделий). Последний показатель укажите в ответе.

Правильный ответ: х

44. Тип заданий: открытый

Рассчитайте чистую прибыль предприятия (тыс. руб.) при следующих условиях: выручка от выполнения перевозок - 145374 тыс. руб., себестоимость выполнения перевозки - 111697 тыс. руб., прочие расходы -13248 тыс. руб., налог на прибыль 20%. Результат округлите до целого числа.

Правильный ответ: х

Б1.В.07 Бизнес-планирование на автомобильном транспорте

45. Тип заданий: закрытый

Что такое SWOT-анализ в контексте бизнес-планирования на АТП?

- 1) Анализ финансовых показателей АТП
- 2) Анализ конкурентной среды
- 3) Анализ сильных и слабых сторон, возможностей и угроз АТП
- 4) Анализ рынка

Правильные ответы: х

46. Тип заданий: закрытый

Что включает в себя анализ PESTEL в контексте бизнес-планирования на АТП?

- 1) Анализ политических, экономических, социальных, технологических, экологических и правовых факторов
- 2) Анализ потребностей клиентов, разработка продукта, анализ конкурентов АТП
- 3) Анализ рисков, управление качеством, разработка стратегии роста АТП

Правильные ответы: х

47. Тип заданий: закрытый

Какую информацию нужно включить в раздел маркетинговой стратегии бизнес-плана на АТП?

- 1) Описание товара или услуги АТП
- 2) Целевая аудитория
- 3) Маркетинговый бюджет АТП
- 4) Все перечисленное выше

Правильные ответы: х

48. Тип заданий: закрытый

Что такое риск-менеджмент в контексте бизнес-планирования на АТП бизнес-планировании?

- a) Оценка рынка и конкурентов АТП
- b) Разработка маркетинговой стратегии АТП
- c) Планирование бюджета АТП
- d) Идентификация и оценка рисков, связанных с бизнесом
- e) Анализ финансовых показателей АТП

Правильные ответы: х

49. Тип заданий: закрытый

Какие из перечисленных этапов являются ключевыми при составлении бизнес-плана на АТП?

- 1) Анализ рынка услуг АТП
- 2) Определение целей и задач
- 3) Разработка организационной структуры АТП
- 4) Определение потребностей в финансировании
- 5) Разработка стратегии продвижения услуг АТП

Правильные ответы: х

50. Тип заданий: закрытый

Расставьте этапы создания бизнес-плана АТП в правильном порядке:

- 1) Определение рыночной ниши услуг АТП
- 2) Анализ рисков и угроз
- 3) Разработка маркетинговой стратегии АТП
- 4) Определение целей и задач
- 5) Оценка финансовых показателей

Правильные ответы: х

51. Тип заданий: закрытый

Что такое ROI в контексте бизнес-планирования?

- 1) Отношение чистой прибыли к выручке
- 2) Отношение инвестиций к прибыли
- 3) Отношение затрат на маркетинг к общей прибыли
- 4) Отношение активов к пассивам

Правильные ответы: х

52. Тип заданий: закрытый

Расставьте этапы планирования бюджета в правильном порядке:

- 1) Определение затрат на персонал в АТП
- 2) Оценка затрат на рекламу в АТП
- 3) Определение общих затрат на производство или услуги АТП
- 4) Оценка затрат на закупку оборудования АТП
- 5) Определение затрат на аренду помещений

Правильные ответы: х

53. Тип заданий: открытый

Вопрос: В бизнес-плане необходимо провести анализ АТП, который включает изучение конкурентов, спроса на рынке и других факторов.

Правильный ответ: х

54. Тип заданий: открытый

При какой величине нормы дохода чистый доход окажется равным чистому дисконтированному доходу:

Правильный ответ: х

55. Тип заданий: открытый

Определить индекс доходности проекта, если известно, что АТП инвестировало на строительство объекта 200 млн руб. Ежегодные планируемые поступления от эксплуатации объекта составят по годам соответственно: 40, 70, 100, 130 млн руб. Норма доходности 12%.

Правильный ответ: х

56. Тип заданий: открытый

..... - это документ, который описывает бизнес-идею, ее реализацию, финансовые показатели и стратегии.

Правильный ответ: х

57. Тип заданий: открытый

Используя модель Альтмана можно спрогнозировать банкротство на один год можно с точностью до (значение в процентах):

Правильный ответ: х

58. Тип заданий: открытый

В бизнес-плане АТП необходимо разработать финансовую стратегию, которая включает в себя план доходов, расходов, прибыли и

Правильный ответ: х

59. Тип заданий: открытый

Финансовый план бизнес-плана АТП должен содержать прогноз продаж, расходы на производство, финансирование, прогноз прибыли идля АТП

Правильный ответ: х

60. Тип заданий: открытый

Какова должна быть выручка у АТП, чтобы достичь точки безубыточности, если затраты на производство и оказание услуг составляют 5000 руб., а вкладываемый капитал - 20000 руб., а предполагаемая норма прибыли - 20%?

Правильный ответ: х

УК-11 Способен формировать нетерпимое отношение к проявлениям экстремизма, терроризма, коррупционному поведению и противодействовать им в профессиональной деятельности

Б1.О.06 Правоведение и правовые основы противодействия коррупции

1. Тип заданий: закрытый (32)

Установите правильную последовательность нормативно-правовых актов по убыванию юридической силы.

1. Постановление Правительства РФ «Об антикоррупционной экспертизе нормативных правовых актов и проектов нормативных правовых актов»
2. Указ Президента РФ «Об утверждении Перечня сведений конфиденциального характера»
3. Конституция Российской Федерации 1993 г.
4. Федеральный закон «О противодействии коррупции»
5. Закон Воронежской области «О профилактике коррупции в Воронежской области»

Правильный ответ: х

2. Тип заданий: закрытый (32)

Установите правильную последовательность нормативно-правовых актов по убыванию юридической силы.

1. Постановление Правительства Воронежской области «О порядке проведения антикоррупционной экспертизы нормативных правовых актов и проектов нормативных правовых актов Воронежской области»
2. Указ губернатора Воронежской области «Об утверждении Положения об управлении по профилактике коррупционных и иных правонарушений Правительства Воронежской области»
3. Федеральный конституционный закон «О Конституционном Суде Российской Федерации»
4. Федеральный закон «О противодействии коррупции»
5. Закон Воронежской области «О профилактике коррупции в Воронежской области»

Правильный ответ: х

3. Тип заданий: закрытый (31, У1, У2)

Государство, вся деятельность которого подчинена нормам права, а также фундаментальным правовым принципам, направленным на защиту достоинства, свободы и прав человека – это

1. правовое государство
2. социальное государство
3. государство нравственное
4. государственность

Правильный ответ: х

4. Тип заданий: закрытый (31, У1, У2)

Государство, в условиях которого коррупция представляет собой системно-сетевое явление – это

1. государство коррумпированное
2. правовое государство
3. социальное государство
4. государство нравственное

Правильный ответ: х

5. Тип заданий: закрытый (31, У1, У2)

Злоупотребление публичной властью для получения выгоды в личных целях, в интересах третьих лиц или групп – это

1. коррупция
2. конфликт интересов
3. корысть
4. коррумпированность

Правильный ответ: х

6. Тип заданий: закрытый (31, У1, У2)

Ситуация, при которой возникает или может возникнуть противоречие между личной заинтересованностью и законными интересами граждан, организаций, государства и обществ в целом – это

1. коррупция
2. конфликт интересов
3. корысть
4. коррумпированность

Правильный ответ: х

7. Тип заданий: закрытый (31, У1, У2)

Один из возможных мотивов правонарушения, характеризующийся стремлением извлечь материальную или иную выгоду имущественного характера либо намерением избавиться от материальных затрат – это

1. корысть
2. коррупциогенность
3. конфликт интересов
4. коррумпированность

Правильный ответ: х

8. Тип заданий: закрытый (31, У1, У2)

Степень отчужденности субъекта от государства, его вовлеченность в процесс незаконного обогащения путем злоупотребления должностными полномочиями – это

1. коррумпированность
2. коррупциогенность
3. конфликт интересов
4. коррупционная практика

Правильный ответ: х

9. Тип заданий: закрытый (31, У1, У2)

Слабая защищенность ресурса и доступность его для незаконного присвоения, наличие коррупционного интереса, мотивированность к совершению коррупционного действия, потенциальный ущерб, который может быть нанесен коррупционным действием – это

1. коррупциогенность
2. конфликт интересов
3. коррумпированность
4. коррупция

Правильный ответ: х

10. Тип заданий: закрытый (31, У1, У2)

Предоставление имущества или услуг имущественного характера лицу за заключение договоров, выполнение работ, оказание оплачиваемых услуг вопреки существующим правилам их заключение – это

1. фаворитизм
2. откат
3. nepoтизм
4. должностная рента

Правильный ответ: х

11. Тип заданий: закрытый (31, У1, У2)

Назначение услуг или предоставление ресурсов родственникам, знакомым в соответствии с принадлежностью к определенной партии, роду, религии, секте и другим группам – это

1. фаворитизм
2. откат
3. nepoтизм
4. должностная рента

Правильный ответ: х

12. Тип заданий: закрытый (31, У1, У2)

Явление или группа явлений, порождающих коррупцию или способствующих порождению и закреплению коррупции в обществе – это

1. конфликт интересов
2. коррумпированность
3. коррупция
4. коррупционный фактор

Правильный ответ: х

13. Тип заданий: закрытый (31, У1, У2)

Возможность наступления негативных последствий для общества, государства, его органов и должностных лиц, подвергшихся коррупционному воздействию – это

1. коррупционная угроза
2. конфликт интересов
3. коррупционный фактор
4. коррумпированность

Правильный ответ: х

14. Тип заданий: закрытый (31, У1, У2)

Признак, не относящийся к составу преступления коррупционной направленности – это

1. объект
2. субъективная сторона
3. субъект
4. объективная сторона
5. наказание

Правильный ответ: х

15. Тип заданий: закрытый (31, У1, У2)

Обязательные признаки состава преступления коррупционной направленности – это

1. общественные отношения, на которые посягает преступление
2. вина в форме умысла или неосторожности
3. время совершения преступления
4. возраст потерпевшего

Правильный ответ: х

16. Тип заданий: закрытый (31, У1, У2)

Значение состава преступления коррупционной направленности – это

1. указывает на невиновность
2. служит целям квалификации преступления
3. дает абстрагированное понятие о преступлении
4. является основанием уголовной ответственности

Правильный ответ: х

17. Тип заданий: закрытый (31, У1, У2)

Квалификация преступления коррупционной направленности – это

1. определение наказания за совершение общественно опасного деяния
2. соответствие между признаками конкретного преступления и признаками соответствующей статьи УК РФ
3. пределы уголовной ответственности

Правильный ответ: х

18. Тип заданий: закрытый (32)

Установите правильное соответствие между видом взятки и суммой взятки.

Вид взятки	Сумма взятки
А. мелкая	1. от 25 000 до 150 000 рублей
Б. простая (обычная)	2. до 10 000 рублей
В. в значительном размере	3. свыше 1000 000 рублей
Г. в крупном размере	4. от 10 000 до 25 000 рублей
Д. в особо крупном размере	5. от 150 000 до 1000 000 рублей

Правильный ответ: х

19. Тип заданий: закрытый (31, У1, У2)

Факультативным признакам объективной стороны преступления коррупционной направленности относятся

1. причинная связь между деянием и последствиями, место совершения преступления
2. место преступления,
3. способ его совершения, орудие преступления
4. место преступления, само деяние и его последствия

Правильный ответ: х

20. Тип заданий: закрытый (31, У1, У2))

Что относится к объекту преступления коррупционной направленности?

1. пострадавший человек
2. вещь, которой был причинен вред
3. охраняемые уголовным правом общественные отношения
4. юридическое лицо

Правильный ответ: х

21. Тип заданий: закрытый (31, У1, У2)

Субъективная сторона преступления коррупционной направленности – это

1. внешняя сторона преступления
2. внутренняя сторона преступления
3. не признак состава преступления коррупционной направленности
4. только форма вины

Правильный ответ: х

22. Тип заданий: закрытый (31, У1, У2)

Объективная сторона преступления коррупционной направленности – это

1. внешняя сторона преступления

2. внутренняя сторона преступления
3. не признак состава **преступления** коррупционной направленности

Правильный ответ: х

23. Тип заданий: закрытый (31, У1, У2)

Как называется отношение субъекта преступления коррупционной направленности к деянию и наступившим последствиям?

1. вина
2. мотив
3. цель
4. деяние

Правильный ответ: х

24. Тип заданий: закрытый (31, У1, У2)

Что относится к объекту преступления коррупционной направленности?

1. потерпевший
2. предмет преступления
3. охраняемые уголовным правом общественные отношения
4. место преступления

Правильный ответ: х

25. Тип заданий: закрытый (31, У1, У2)

Что относится к обязательным признакам субъективной стороны состава преступления коррупционной направленности?

1. вина
2. орудие преступления
3. мотив
4. способ совершения преступления

Правильный ответ: х

26. Тип заданий: закрытый (31, У1, У2)

Система взглядов, принципов, идей в которых отражается отношение личности, социальных групп, общества к антикоррупционной политике – это

1. антикоррупционная идеология
2. антикоррупционная безопасность
3. антикоррупционная политика
4. антикоррупционная программа

Правильный ответ: х

27. Тип заданий: закрытый (31, У1, У2)

Официальный документ, который нормативно закрепляет принципы, задачи, меры, ожидаемые результаты реализации антикоррупционной стратегии – это

1. антикоррупционная программа
2. антикоррупционная политика
3. антикоррупционная безопасность
4. антикоррупционная идеология

Правильный ответ: х

28. Тип заданий: закрытый (31, У1, У2)

Политика, направленная на снижение коррупционной активности в обществе с целью устранения, минимизации или локализации ее причин и условий – это

1. антикоррупционная программа

2. антикоррупционная политика
3. стратегия противодействия коррупции
4. тактика противодействия коррупции

Правильный ответ: х

29. Тип заданий: закрытый (31, У1, У2)

Имеет ли право государственный гражданский служащий заниматься оплачиваемой деятельностью помимо государственной службы?

1. нет, не имеет
2. да, имеет право
3. да, имеет право с разрешения представителя нанимателя
4. правильный ответ отсутствует

Правильный ответ: х

30. Тип заданий: закрытый (31, У1, У2)

Система политико-идеологических, правовых, организационно-технических, социально-экономических, нравственных мер, способствующих предупреждению и пресечению коррупционных преступлений – это

1. антикоррупционная политика
2. антикоррупционная идеология
3. антикоррупционная программа
4. концепция противодействия коррупции

Правильный ответ: х

31. Тип заданий: закрытый (31, У1, У2)

Запишите правильный ответ. Главное преимущество системного устранения причин коррупции – это _____, гражданское общество участвует в выработке политики и ее реализации, одно из преимуществ – надежность результатов.

Правильный ответ: х

32. Тип заданий: закрытый (31, У1, У2)

Запишите правильный ответ. Стратегия силового, преимущественно репрессивного, противодействия коррупции, для этой стратегии _____ характерна приоритетность борьбы с внешними проявлениями.

Правильный ответ: х

33. Тип заданий: закрытый (31, У1, У2)

Деятельность уполномоченных органов по наблюдению за органами государственной власти, органами местного самоуправления и организациями в целях профилактики и противодействия коррупции – это антикоррупционный _____.

Правильный ответ: х

34. Тип заданий: закрытый (31, У1, У2)

Запишите правильный ответ. Эта стратегия _____ использует такие меры, как упрощение административных процедур, расширение демократических прав граждан, контроль доходов и т. д.

Правильный ответ: х

35. Тип заданий: закрытый (31, У1, У2)

Запишите правильный ответ. Письменное предупреждение о недопустимости нарушения закона, направляемое прокурором или его заместителем – это _____ о недопустимости нарушения закона.

Правильный ответ: х

36. Тип заданий: закрытый (31, У1, У2)

Запишите правильный ответ. Общественно опасные последствия, предусмотренные в ч. 1 ст. 286 УК РФ – это _____ нарушение прав и законных интересов граждан или организаций.

Правильный ответ: х

37. Тип заданий: закрытый (31, У1, У2))

Запишите правильный ответ. Совокупность мер по выявлению и устранению причин, условий и предпосылок совершения коррупционных правонарушений или по их недопущению – это _____ коррупции.

Правильный ответ: х

38. Тип заданий: закрытый (31, У1, У2)

Запишите правильный ответ. Сумма денег, превышающая ___ тысяч рублей признается значительным размером взятки.

Правильный ответ: х

39. Тип заданий: закрытый (31, У1, У2)

Запишите правильный ответ. Сумма денег, превышающая ___ млн. рублей признается особо крупным размером взятки.

Правильный ответ: х

40. Тип заданий: закрытый (31, У1, У2)

Запишите правильный ответ. Мелкое взяточничество – это получение взятки, дача взятки лично или через посредника в размере, не превышающем ___ тысяч рублей.

Правильный ответ: х

41. Тип заданий: закрытый (31, У1, У2)

Запишите правильный ответ. Государственный гражданским служащий обязан предоставить сведения о доходах, имуществе и обязательствах имущественного характера не позднее _____ апреля года, следующего за отчетным.

Правильный ответ: х

42. Тип заданий: закрытый (31, У1, У2)

Запишите правильный ответ. Условия и обстоятельства, мотивирующие и открывающие возможность вступления в коррупционные отношения – это коррупционные _____.

Правильный ответ: х

43. Тип заданий: закрытый (31, У1, У2)

Запишите правильный ответ. Сфера общественных отношений, характеризующаяся наличием условий и обстоятельств, благоприятствующих возникновению коррупционных отношений – это ___ коррупционного риска.

Правильный ответ: х

44. Тип заданий: закрытый (31, У1, У2)

Запишите правильный ответ. Разрешенная стоимость обычных подарков при их дарении – не более ___ тысяч рублей

Правильный ответ: х

45. Тип заданий: закрытый (31, У1, У2)

Запишите правильный ответ. Распространение достоверных и объективных знаний о коррупции и антикоррупционной деятельности государства и общества – это антикоррупционное _____.

Правильный ответ: х

46. Тип заданий: закрытый (31, У1, У2)

Запишите правильный ответ. Злоупотребление публичной властью для получения выгоды в личных целях, в интересах третьих лиц или групп – это _____.

Правильный ответ: х

47. Тип заданий: закрытый (31, У1, У2)

Ситуация, при которой возникает или может возникнуть противоречие между личной заинтересованностью и законными интересами граждан, организаций, государства и обществ в целом – это конфликт _____.

Правильный ответ: х

48. Тип заданий: закрытый (31, У1, У2)

Запишите правильный ответ. Один из возможных мотивов правонарушения, характеризующийся стремлением извлечь материальную или иную выгоду имущественного характера либо намерением избавиться от материальных затрат – это _____.

Правильный ответ: х

49. Тип заданий: закрытый (31, У1, У2)

Запишите правильный ответ. Степень отчужденности субъекта от государства, его вовлеченность в процесс незаконного обогащения путем злоупотребления должностными полномочиями – это _____.

Правильный ответ: х

50. Тип заданий: закрытый (31, У1, У2)

Запишите правильный ответ. Слабая защищенность ресурса и доступность его для незаконного присвоения, наличие коррупционного интереса, мотивированность к совершению коррупционного действия, потенциальный ущерб, который может быть нанесен коррупционным действием – это _____.

Правильный ответ: х

51. Тип заданий: закрытый (31, У1, У2)

Запишите правильный ответ. Предоставление имущества или услуг имущественного характера лицу за заключение договоров, выполнение работ, оказание оплачиваемых услуг вопреки существующим правилам их заключение – это _____.

Правильный ответ: х

52. Тип заданий: закрытый (31, У1, У2)

Запишите правильный ответ. Назначение услуг или предоставление ресурсов родственникам, знакомым в соответствии с принадлежностью к определенной партии, роду, религии, секте и другим группам – это _____.

Правильный ответ: х

53. Тип заданий: закрытый (31, У1, У2)

Запишите правильный ответ. Форма коррупции, выражающаяся в предоставлении преимуществ по признакам родства, кумовства, землячества – это _____.

Правильный ответ: х

54. Тип заданий: закрытый (31, У1, У2)

Запишите правильный ответ. Явление или группа явлений, порождающих коррупцию или способствующих порождению и закреплению коррупции в обществе – это коррупционный _____ .

Правильный ответ: х

55. Тип заданий: закрытый (31, У1, У2)

Запишите правильный ответ. Возможность наступления негативных последствий для общества, государства, его органов и должностных лиц, подвергшихся коррупционному воздействию – это коррупционная _____ .

Правильный ответ: х

56. Тип заданий: закрытый (31, У1, У2)

Запишите правильный ответ. Сформировавшееся на общественном и бытовом уровне осознанное или подсознательное отрицание значимости закона – это правовой _____ .

Правильный ответ: х

57. Тип заданий: закрытый (31, У1, У2)

Запишите правильный ответ. Получение взятки считается окончанным с момента принятия должностным лицом хотя бы _____ вознаграждения

Правильный ответ: х

58. Тип заданий: закрытый (31, У1, У2)

Запишите правильный ответ. Предмет служебного подлога – это любые официальные _____ .

Правильный ответ: х

59. Тип заданий: закрытый (31, У1, У2)

В _____ форме необходимо уведомить госслужащего о возникшем конфликте интересов или о возможности его возникновения.

Правильный ответ: х

60. Тип заданий: закрытый (31, У1, У2)

По своей сущности коррупционная сделка – это вид _____ сделки.

Правильный ответ: х

ОПК-1 Способен применять естественнонаучные и общинженерные знания, методы математического анализа и моделирования в профессиональной деятельности

Б1.О.12 Математика

1. Тип заданий: закрытый

Даны векторы $\vec{a} = (1; 0; 2)$ и $\vec{b} = (2; 3; -1)$, тогда их скалярное произведение равно?

- 1) 15
- 2) 5
- 3) 0
- 4) 7

Правильный ответ: х

2. Тип заданий: закрытый

Производная функции $y = e^{x^2+1}$ равна?

- 1) $-2xe^{x^2+1}$
- 2) e^{x^2+1}
- 3) xe^{x^2+1}
- 4) $2xe^{x^2+1}$

Правильный ответ: х

3. Тип заданий: закрытый

Среди перечисленных дифференциальных уравнений уравнениями 1-го порядка являются?

- 1) $x^3 y' + 8y - x + 5 = 0$
- 2) $y^2 \frac{dy}{dx} + x = 0$
- 3) $2x \frac{d^2 y}{dx^2} + x \frac{dy}{dx} + y = 0$
- 4) $x \frac{d^2 y}{dx^2} + yx \frac{dy}{dx} + y = 3$

Правильный ответ: х

4. Тип заданий: закрытый

Неопределенный интеграл $\int \sin(5x + 3) dx$ равен...

- 1) $-\cos(5x + 3) + C$
- 2) $-\cos(5x^2 / 2 + 3x) + C$
- 3) $-1/5 \cos(5x + 3) + C$
- 4) $-1/5 \cos(5x^2 / 2 + 3x) + C$

Правильный ответ: х

5. Тип заданий: закрытый

Вероятность достоверного события равна...

- 1) 1
- 2) -1
- 3) 0,5
- 4) 0

Правильный ответ: х

6. Тип заданий: закрытый

Формулы вида $x_j = \frac{\Delta_j}{\Delta}$ для решения системы линейных уравнений через определители называются формулами?

- 1) Треугольников
- 2) Крамера

- 3) Гаусса
4) Лапласа

Правильный ответ: х

7. Тип заданий: открытый

Найти определенный интеграл $\int_1^5 (3x^2 + 2)dx$

Правильный ответ: х

8. Тип заданий: открытый

Закон движения материальной точки имеет вид, $x(t) = 4 + 10t + e^{7-t}$ где $x(t)$ – координата точки в момент времени t . Вычислить скорость точки при $t = 7$

Правильный ответ: х

9. Тип заданий: открытый

Найти значение предела $\lim_{x \rightarrow 0} \frac{\sin 3x}{4x}$

Правильный ответ: х

10. Тип заданий: открытый

Игральную кость подбрасывают один раз. Найти вероятность того, что на верхней грани выпадет не менее пяти очков

Правильный ответ: х

11. Тип заданий: открытый

Найти длину вектора $\vec{a} = 3\vec{i} - 4\vec{j}$

Правильный ответ: х

12. Тип заданий: открытый

Найти решение системы линейных уравнений $\begin{cases} 2x - 7y = 1; \\ x - 4y = 2 \end{cases}$

Правильный ответ: х

Б1.О.13 Физика

13. Тип заданий: закрытый

Момент инерции тонкого диска относительно оси вращения, проходящей через центр масс диска перпендикулярно его плоскости равен $20 \text{ кг}\cdot\text{м}^2$. Момент инерции этого диска относительно оси вращения, проходящей через его край и расположенной в плоскости диска равен:

- 1) $20 \text{ кг}\cdot\text{м}^2$.
2) $10 \text{ кг}\cdot\text{м}^2$.
3) $40 \text{ кг}\cdot\text{м}^2$.

Правильный ответ х

14. Тип заданий: закрытый

Частота собственных колебаний системы равна 10 с^{-1} , коэффициент затухания равен 8 с^{-1} . Частота затухающих колебаний равна:

- 1) 6 с^{-1} .

- 2) 2 с^{-1} .
- 3) 18 с^{-1} .

Правильный ответ х.

15. Тип заданий: закрытый

Из сосуда выпустили часть газа. При этом при постоянном давлении температура возросла от 20°C до 313°C . Концентрация молекул в сосуде:

- 1) увеличилась в 2 раза.
- 2) уменьшилась в 2 раза.
- 3) уменьшилась в 15,6 раза..

Правильный ответ х.

16. Тип заданий: закрытый

В термодинамическом процессе система получает 600 Дж теплоты при температуре 27°C . В процессе энтропия системы:

- 1) не изменилась.
- 2) уменьшилась на 2 Дж/К.
- 3) увеличилась на 2 Дж/К.

Правильный ответ х.

17. Тип заданий: открытый

Чему равен коэффициент Пуассона продуктов сгорания (углекислого газа)?

Правильный ответ: х

18. Тип заданий: открытый

Сила тока в проводящем круговом контуре индуктивностью 1 Гн изменяется с течением времени по закону: $I=2+0,3t$ (А). Чему равен модуль ЭДС самоиндукции?

Ответ: х

19. Тип заданий: открытый

Чему равна плотность тока в среде с удельной электропроводностью 10^6 (Ом·м) $^{-1}$ в электрическом поле напряжённостью 2 В/м?

Правильный ответ: х

20. Тип заданий: открытый

При переходе электрона атома водорода с третьей стационарной орбиты на вторую атом излучает квант с длиной волны 652 нм. На сколько при этом изменяется энергия атома водорода?

Правильный ответ: х

Б1.О.14 Химия

21. Тип заданий: закрытый

Количество вещества – это величина, характеризующая ...

1. объём вещества
2. температуру тела
3. массу вещества
4. число структурных единиц вещества

Правильный ответ: х

22. Тип заданий: закрытый

Молярная масса – это ...

1. относительная масса молекулы вещества, выраженная в дальтонах
2. масса одного моль вещества, выраженная в граммах
3. относительная масса атома элемента, выраженная в дальтонах
4. масса одного моль эквивалента вещества, выраженная в граммах

Правильный ответ: х

23. Тип заданий: закрытый

К химическим источникам тока не относятся...

1. гальванические элементы
2. электролизеры
3. топливные элементы
4. аккумуляторы

Правильный ответ: х

24. Тип заданий: закрытый

Электрохимический ряд напряжений...

1. составлен на основании уравнения Нернста
2. это наглядное представление первого закона Фарадея
3. характеризует относительную активность металлов в водных растворах
4. содержит только металлы и отражает их взаимное расположение в периодической системе

Правильный ответ: х

25. Тип заданий: открытый

При растворении в воде кислот формируется ... характер среды.

Правильный ответ: х

26. Тип заданий: открытый

При растворении в воде оснований формируется ... характер среды.

Правильный ответ: х

27. Тип заданий: открытый

Массовая доля (в %) 12 г вещества в растворе массой 260 г составляет ...

Правильный ответ: х

28. Тип заданий: открытый

Масса воды (в граммах), содержащаяся в 370 г 5%-ного раствора, равна ...

Правильный ответ: х

Б1.О.16 Начертательная геометрия

29. Тип заданий: закрытый

На рисунке изображен комплексный чертеж точки А, принадлежащей...

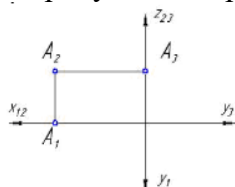

1. горизонтальной плоскости проекций
2. фронтальной плоскости проекций
3. оси X
4. профильной плоскости проекций

Правильный ответ: х

30. Тип заданий: закрытый

При использовании способа замены плоскостей проекций дополнительные плоскости, по отношению к имеющимся плоскостям проекций, проводятся...

1. параллельно
2. произвольно
3. перпендикулярно
4. под углом 45°

Правильный ответ: х

31. Тип заданий: закрытый

Поверхность, изображенная на рисунке, называется...

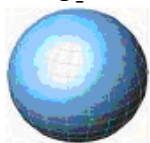

1. тором
2. сферой
3. конусом
4. цилиндром

Правильный ответ: х

32. Тип заданий: закрытый

Для определения линии пересечения поверхностей в данном случае следует использовать ...

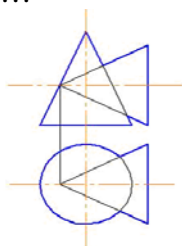

1. любой способ
2. способ эксцентрических сфер
3. способ секущих плоскостей
4. способ концентрических сфер

Правильный ответ: х

33. Тип заданий: открытый

Комплексный чертеж точки А принадлежит ... плоскости проекций.

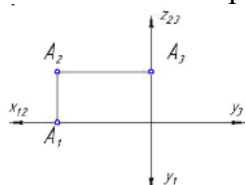

Правильный ответ: х

34. Тип заданий: открытый

Дополнительные плоскости проекций, по отношению к имеющимся, проводят ... при использовании способа замены плоскостей проекций.

Правильный ответ: х

35. Тип заданий: открытый

Как называется изображенная на рисунке фигура?



Правильный ответ: х

36. Тип заданий: открытый

Способ концентрических ... используем при построении линии пересечения двух конусов.

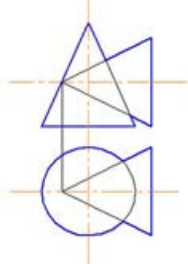

Правильный ответ: х

Б1.О.19 Теоретическая механика

37. Тип заданий: закрытый

Вектор скорости движущейся точки М и равнодействующая всех сил, приложенных к точке, направлены по одной прямой в противоположные

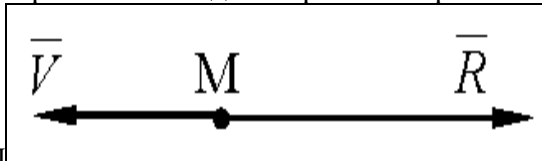

сторону

Определить характер движения точки

1. криволинейное и замедленное
2. прямолинейное и замедленное
3. криволинейное
4. прямолинейное

Правильный ответ: х

38. Тип заданий: закрытый

Для равновесия плоской системы сил необходимо и достаточно выполнения следующих условий:

1. $\bar{R} = 0$
2. $\bar{R} = 0; \bar{M} = 0$
3. $\bar{M} = 0$
4. $\sum \bar{F}_k = 0$

Правильный ответ: х

39. Тип заданий: закрытый

Количество движения точки определяется по формуле

1. $T = \frac{mV^2}{2}$

2. $q = mV$
3. $F = ma$
4. $S = \sum F_k t$

Правильный ответ: х

40. Тип заданий: закрытый

Платформа массой $m_1=180$ кг и длиной $AB=L=4$ м стоит на гладкой горизонтальной плоскости. На платформе в положении А находится тележка массой $m_2=60$ кг. Если тележка под воздействием внутренних сил переместится в положение В, то платформа

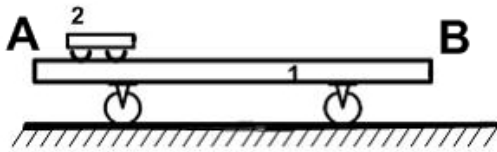

1. переместится влево на 4 м
2. переместится влево на 1 м
3. переместится вправо на 4 м
4. останется на месте

Правильный ответ: х

41. Тип заданий: открытый

На вертикальную невесомую балку, жестко заделанную одним концом, действует равномерно распределенная нагрузка интенсивности $q=20$ Н/м. Момент заделки равен

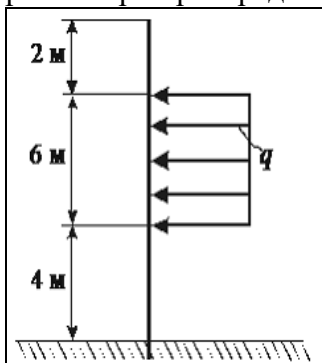

Правильный ответ: х

42. Тип заданий: открытый

Сплошной однородный диск массы $m=5$ кг и радиуса $R=2$ м катится без скольжения по горизонтальной поверхности. Скорость центра масс диска изменяется по закону

$V_C = 7 + 3t$ (м/с), Определить модуль главного вектора сил инерции.

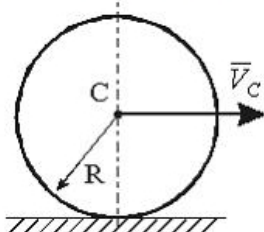

Правильный ответ: х

43. Тип заданий: открытый

Механическая система состоит из двух материальных точек с одинаковыми массами $m_1=m_2=2,5$ кг, движущимися по одной прямой навстречу друг другу со скоростями $V_1=3$ м/с и $V_2=2$ м/с. Определить количество движения этой механической системы.

Правильный ответ: х

44. Тип заданий: открытый

Два шкива соединены ременной передачей. Точка А одного из шкивов имеет скорость $V_A=20\text{см/с}$. Определить скорость точки В.

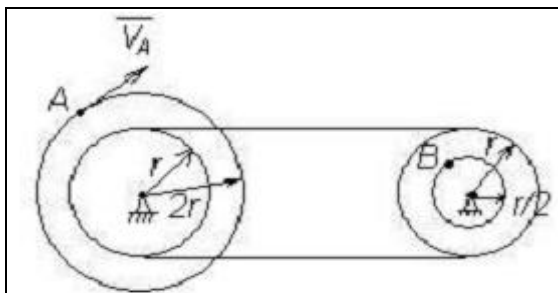

Правильный ответ: х

Б1.О.20 Теория механизмов и машин

45. Тип заданий: закрытый

Определить степень подвижности механизма

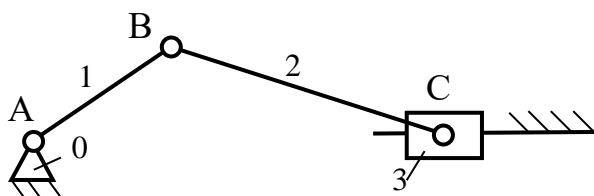

1. Одна
2. Две
3. Три
4. Четыре

Правильный ответ: х

46. Тип заданий: закрытый

Маховиком называется

1. Ротор, предназначенный для обеспечения заданного коэффициента неравномерности движения или накопления кинетической энергии.
2. Звено механизма, совершающее вращательное движение.
3. Любая деталь механизма, имеющая цилиндрическую форму.
4. Звено механизма, совершающее возвратно-вращательное движение.

Правильный ответ: х

47. Тип заданий: закрытый

Искомой характеристикой кулачкового механизма является

1. Закон движения кулачковой шайбы.
2. Профиль кулачковой шайбы.
3. Угловая скорость вращения толкателя.
4. Тип толкателя.

Правильный ответ: х

48. Тип заданий: закрытый

Явление самоторможения механизма наступает в том случае, если

1. Работа сил сопротивлений больше работы движущих сил.
2. Работа движущих сил больше работы сил сопротивлений.
3. Работа сил производственных сопротивлений больше работы сил непроизводственных сопротивлений.
4. Работа сил производственных сопротивлений равна нулю.

Правильный ответ: х

49. Тип заданий: открытый

Формула Сомова-Малышева для пространственных механизмов имеет вид

Правильный ответ: х

50. Тип заданий: открытый

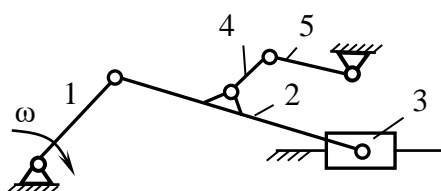

Данный механизм класса

Правильный ответ: х

51. Тип заданий: открытый

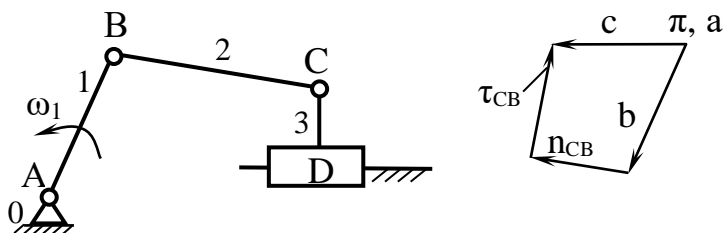

Пользуясь планом ускорений найти ускорение точки D механизма, если $\mu_a = 0,8$ (м/с^2)/мм., $\vec{\tau}_{cb} = 35$ мм., $\vec{C} = 40$ мм., $\vec{p}_{cb} = 32$ мм.

Правильный ответ: х

52. Тип заданий: открытый

Вычислить общий коэффициент полезного действия машины включающей 3 последовательно соединенных механизма, если известно, что $\eta_1 = 0,85$; $\eta_2 = 0,72$; $\eta_3 = 0,9$.

Правильный ответ: х

Б1.О.21 Сопротивление материалов

53. Тип заданий: закрытый

Абсолютная продольная деформация определяется по формуле ...

1. $\Delta l = \frac{N \cdot l}{E \cdot A}$
2. $\Delta l = \frac{N}{E \cdot A}$
3. $\Delta l = \frac{N \cdot l^2}{E \cdot A}$

Правильный ответ: х

54. Тип заданий: закрытый

Жесткостью поперечного сечения при растяжении (сжатии) называется

произведение ...

1. EG
2. EA
3. GA

Правильный ответ: х

55. Тип заданий: закрытый

Геометрическая характеристика W_x – это ...

1. момент инерции при изгибе
2. момент сопротивления сечения при изгибе
3. момент сопротивления при кручении

Правильный ответ: х

56. Тип заданий: закрытый

Закон Гука при сдвиге записывается в виде ...

1. $\tau = G \cdot \gamma$
2. $\tau = \frac{Q}{A}$
3. $\tau = G \cdot A$

Правильный ответ: х

57. Тип заданий: открытый

Свойство твердых тел возвращаться к своим первоначальным размерам после прекращения действия внешних сил называется ...

Правильный ответ: х

58. Тип заданий: открытый

В поперечном сечении круглого бруса при кручении возникают ... напряжения.

Правильный ответ: х

59. Тип заданий: открытый

Нулевая линия при косом изгибе проходит ...

Правильный ответ: х

60. Тип заданий: открытый

Коэффициент μ в формуле Эйлера для расчета критической силы называется ...

Правильный ответ: х

Б1.О.22 Детали машин, основы конструирования и подъемно-транспортные машины

61. Тип заданий: открытый

Зубчатую передачу по принципу передачи движения классифицируют как передачу ...

Правильный ответ: х

62. Тип заданий: открытый

Основной критерий работоспособности и расчета цепной передачи – ...

Правильный ответ: х

63. Тип заданий: открытый

При проектном расчете вала предварительно оценивают его

Правильный ответ: х

64. Тип заданий: открытый

Основным критерием работоспособности и расчета соединений является ...

Правильный ответ: х

65. Тип заданий: закрытый

В шлицевых соединениях центрирование по ширине b применяется

- 1) при тяжелых условиях работы
- 2) для обеспечения высокой соосности вала и ступицы и при твердости поверхности вала и ступицы ≥ 350 НВ
- 3) для обеспечения высокой соосности вала и ступицы и при твердости поверхности вала и ступицы < 350 НВ
- 4) при мелкосерийном производстве

Правильный ответ: х

66. Тип заданий: закрытый

Увеличение кратности полиспаста при одинаковой грузоподъемности крана и скорости подъема груза приводит к ...

- 1) уменьшению мощности двигателя
- 2) увеличению габаритов редуктора
- 3) повышению к. п. д. привода
- 4) уменьшению натяжения в ветвях каната

Правильный ответ: х

67. Тип заданий: закрытый

Тяговый орган ленточного конвейера при работе имеет наибольшее натяжение в точке ...

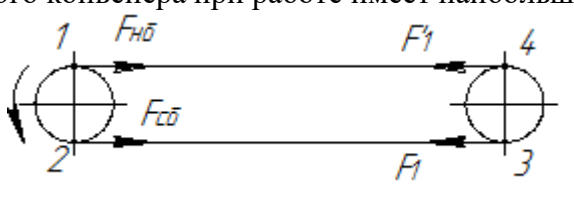

- 1) 1
- 2) 2
- 3) 3
- 4) 4

Правильный ответ: х

68. Тип заданий: закрытый

Загрузку ковшей в элеваторе, предназначенном для подачи сухого зерна целесообразнее проводить ...

- 1) зачерпыванием из нижней головки
- 2) засыпкой
- 3) зачерпыванием с последующей догрузкой

Правильный ответ: х

Б1.О.27 Теплотехника

69. Тип заданий: закрытый

Математическое выражение первого закона термодинамики для изолированных систем имеет вид:

1. $\frac{dq}{T} = ds$;
2. $di = dq + v \cdot dp$;
3. $di = c_p \cdot dT$;

4. $dq = du + d\ell$.

Правильный ответ: х

70. Тип заданий: закрытый

В каком из вариантов приведена математическая запись второго закона термодинамики?

1. $\oint \frac{dq}{dT} \leq 0$;

2. $\oint \frac{dq}{dT} \geq 0$;

3. $\oint \frac{ds}{dT} \leq 0$;

4. $\oint \frac{ds}{dT} \geq 0$.

Правильный ответ: х

71. Тип заданий: закрытый

Какому циклу соответствуют представленные $p\nu$ - диаграмма и Ts - диаграмма?

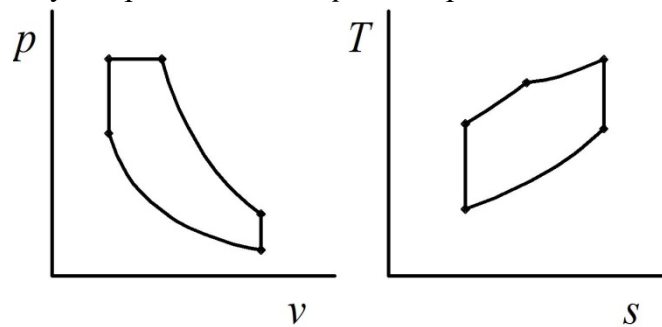

1. цикл Дизеля;
2. цикл Отто;
3. цикл Тринклера;
4. цикл Ренкина.

Правильный ответ: х

72. Тип заданий: закрытый

Количество теплоты, переданное через плоскую однослойную стенку теплопроводностью, определяется из выражения:

1. $Q = \frac{\lambda}{\delta} \cdot (t_1 - t_2) \cdot F \cdot \tau$;

2. $Q = (t_1 - t_2) \cdot F \cdot \tau$;

3. $Q = \alpha \cdot (t_1 - t_2) \cdot F \cdot \tau$;

4. $Q = C \cdot \left(\frac{T}{100}\right)^4 \cdot F \cdot \tau$.

Правильный ответ: х

73. Тип заданий: открытый

Какой закон гласит, что сумма парциальных давлений равна давлению смеси.

Правильный ответ: х

74. Тип заданий: открытый

Как называется количество паров воды в 1 м³ влажного воздуха?

Правильный ответ: х

75. Тип заданий: открытый

Как называются каналы, в которых скорость возрастает, а давление падает?

Правильный ответ: х

76. Тип заданий: открытый

Как называют процесс молекулярного переноса теплоты в сплошной среде, обусловленный наличием градиента температуры?

Правильный ответ: х

Б1.О.37 Гидравлические и пневматические системы транспортных и транспортно-технологических машин и комплексов

77. Тип заданий: закрытый

Как называется давление ниже относительного нуля?

1. абсолютным
2. атмосферным
3. избыточным
4. давление вакуума

Правильный ответ: х

78. Тип заданий: закрытый

Вязкость жидкости это...

1. способность сопротивляться скольжению или сдвигу слоев жидкости
2. способность преодолевать внутреннее трение жидкости
3. способность преодолевать силу трения жидкости между твердыми стенками
4. способность перетекать по поверхности за минимальное время

Правильный ответ: х

79. Тип заданий: закрытый

Гидростатическое давление - это давление присутствующее...

1. в движущейся жидкости
2. в покоящейся жидкости
3. в жидкости, находящейся под избыточным давлением
4. в жидкости, помещенной в резервуар

Правильный ответ: х

80. Тип заданий: закрытый

Если при движении жидкость целиком (без пустот и разрывов) заполняет пространство, то ее плотность ρ и местная скорость связаны зависимостью, которая называется...

1. уравнение неразрывности
2. уравнение Бернулли
3. закон Архимеда
4. закон Паскаля

Правильный ответ: х

81. Тип заданий: открытый

Как называется отношение силы, действующей на жидкость к площади воздействия?

Правильный ответ: х

82. Тип заданий: открытый

В каких единицах измеряется давление в системе измерения СИ?

Правильный ответ: х

83. Тип заданий: открытый

Как называется давление, отсчитываемое от абсолютного нуля?

Правильный ответ: х

84. Тип заданий: открытый

Как называется давление, отсчитываемое от относительного нуля?

Правильный ответ: х

ОПК-2 Способен осуществлять профессиональную деятельность с учетом экономических, экологических и социальных ограничений на всех этапах жизненного цикла транспортно-технологических машин и комплексов

1. Тип заданий: закрытый

Выберите правильный ответ. Макроэкономика изучает экономику на уровне:

1. региона
2. национального хозяйства
3. фирмы
4. мирового хозяйства

Правильный ответ: х

2. Тип заданий: закрытый

Выберите правильный ответ. Микроэкономика изучает экономику на уровне:

1. отдельного субъекта
2. государства
3. региона
4. иностранных государств

Правильный ответ: х

3. Тип заданий: закрытый

Выберите правильный ответ. Фундаментальная проблема, с которой сталкиваются все экономические системы:

1. распределение
2. производство
3. ограниченность ресурсов
4. потребление

Правильный ответ: х

4. Тип заданий: закрытый

Выберите правильный ответ. Максимальная отдача от каждой единицы ресурсов это:

1. экономический рост
2. экономическая эффективность
3. справедливое распределение
4. закон возрастания предельной производительности ресурсов

Правильный ответ: х

5. Тип заданий: закрытый

Выберите правильный ответ. Инфляционные процессы проявляются в росте:

1. цен на отечественные товары
2. цен на импортные товары

3. цен на товары длительного пользования
4. общего уровня цен

Правильный ответ: х

6. Тип заданий: закрытый

Выберите правильный вариант ответа. Какое природоохранное мероприятие не относится к техническому направлению:

1. экологический аудит
2. утилизация отходов производства
3. установка очистных сооружений

Правильный ответ: х

7. Тип заданий: закрытый

Выберите правильный ответ. Какой вид природных ресурсов не относится к промышленным ресурсам:

1. агроклиматические ресурсы
2. топливно-энергетические ресурсы
3. минеральные ресурсы

Правильный ответ: х

8. Тип заданий: закрытый

Выберите правильный ответ. Дефицит семейного бюджета наблюдается когда:

1. доходы превышают расходы
2. сбережения превышают расходы
3. расходы превышают доходы
4. расходы превышают сбережения

Правильный ответ: х

9. Тип заданий: закрытый

Выберите правильный ответ. В основе банковского кредитования не используется принцип:

1. срочности
2. платности
3. безопасности
4. обеспеченности

Правильный ответ: х

10. Тип заданий: закрытый

Выберите правильный ответ. Отношение прибыли от продаж к выручке от реализации это:

1. рентабельность продукции
2. рентабельность капитала
3. рентабельность оборотных активов
4. рентабельность продаж

Правильный ответ: х

11. Тип заданий: закрытый

Выберите правильный ответ. Затраты на повышение качества продукции оправданы, если это ведет к:

1. снижению доли рынка
2. росту себестоимости
3. росту фондоемкости продукции
4. к росту продаж

Правильный ответ: х

12. Тип заданий: закрытый

Выберите несколько правильных вариантов ответа. Цель введения налогов в современном обществе — это:

1. покрытие государственных расходов
2. реализация целей политики государства
3. только регулирование экономических процессов в обществе
4. исключительно содержание аппарата государственной власти и бюджетной сферы

Правильный ответ: х

13. Тип заданий: закрытый

Выберите правильный ответ. К какому виду деятельности относится выбытие денежных средств в связи с погашением процентов по полученным организацией кредитам и займам:

1. к текущей деятельности
2. к финансовой деятельности
3. к инвестиционной деятельности

Правильный ответ: х

14. Тип заданий: закрытый

Выберите правильный ответ. Показатели рентабельности характеризуют:

1. способность фирмы своевременно погашать текущую задолженность
2. использование заемных средств с точки зрения устойчивости финансовых позиций фирмы
3. степень эффективности использования капиталовложений с точки зрения производства и реализации продукции
4. достигаемый фирмой уровень отдачи на вложенный капитал

Правильный ответ: х

15. Тип заданий: закрытый

Выберите правильный ответ. Какой вид природных ресурсов не относится к промышленным ресурсам?

1. минеральные ресурсы
2. топливно-энергетические ресурсы
3. агроклиматические ресурсы
4. древесина

Правильный ответ: х

16. Тип заданий: закрытый

Выберите правильный ответ. Какие виды ущерба наносит загрязнение природной среды:

1. только экологический и социальный
2. денежный, экологический, социальный, моральный
3. только денежный и экологический

Правильный ответ: х

17. Тип заданий: закрытый

Выберите правильный ответ. Природные ресурсы, торговля которыми ограничена в целях безопасности, называются:

1. ресурсы внутреннего рынка
2. стратегические ресурсы

3. потенциальные ресурсы
4. забалансовые ресурсы

Правильный ответ: х

18. Тип заданий: закрытый

Выберите правильный ответ. Сырьевая функция природных ресурсов – это:

1. обеспечение промышленности и сельского хозяйства сырьем для производства продукции
2. поддержание баланса экосистемы
3. обеспечение возможности отдыха людей на природе
4. историческая ценность природных объектов

Правильный ответ: х

19. Тип заданий: закрытый

Выберите правильный ответ. Какие из перечисленных инвестиций относятся к инвестициям в природный капитал?

1. инвестиции в строительство кирпичного завода
2. инвестиции в строительство очистных сооружений
3. инвестиции в образование сотрудников
4. инвестиции в разработку нового месторождения полезных ископаемых

Правильный ответ: х

20. Тип заданий: закрытый

Выберите правильный ответ. Сбор отходов и переработка их во вторичное сырье называется:

1. утилизация отходов
2. захоронение отходов
3. транспортировка отходов
4. производство полуфабрикатов

Правильный ответ: х

21. Тип заданий: закрытый

Выберите правильный ответ. Анализ деятельности предприятия с целью определения степени соответствия его деятельности экологическим стандартам называется:

1. экологическое страхование
2. экологический менеджмент
3. экологический маркетинг
4. экологический аудит

Правильный ответ: х

22. Тип заданий: закрытый

Выберите правильный ответ. Деятельность, направленная на проверку соблюдения экологического законодательства хозяйствующими субъектами – это:

1. государственный экологический надзор
2. государственный экологический мониторинг
3. государственная экологическая политика
4. государственная экологическая доктрина

Правильный ответ: х

23. Тип заданий: закрытый

Выберите правильный ответ. Фундаментальная проблема, с которой сталкиваются все экономические системы:

1. распределение
2. производство
3. ограниченность ресурсов
4. потребление

Правильный ответ: х

24. Тип заданий: закрытый

Выберите правильный ответ. Основным субъектом микроэкономики не является:

1. фирма
2. государство
3. домашнее хозяйство
4. коммерческий банк

Правильный ответ: х

25. Тип заданий: закрытый

Выберите правильный ответ. Бюджетная система – это:

1. деятельность органов власти по составлению проекта, рассмотрению, утверждению и исполнению бюджета
2. организационные принципы построения бюджетной системы
3. совокупность действующих на территории страны бюджетов
4. совокупность юридических норм, определяющих бюджетный процесс

Правильный ответ: х

26. Тип заданий: закрытый

Выберите правильный ответ. В условиях монополистической конкуренции:

1. отдельная фирма контролирует весь рынок
2. отдельная фирма никак не может влиять на цену товара
3. существует только ценовая конкуренция
4. отдельная фирма может контролировать сегмент рынка

Правильный ответ: х

27. Тип заданий: закрытый

Выберите несколько правильных вариантов ответа. К средствам ведения ценовой конкуренции относится:

1. лидерство в ценах
2. реклама
3. демпинг
4. послепродажный сервис

Правильный ответ: х

28. Тип заданий: закрытый

Выберите несколько правильных вариантов ответа. Налоги выполняют функции:

1. монетарную
2. фискальную
3. экономическую
4. сберегательную

Правильный ответ: х

29. Тип заданий: закрытый

Выберите несколько правильных вариантов ответа. Цель введения налогов в современном обществе — это:

1. покрытие государственных расходов

2. реализация целей политики государства
3. только регулирование экономических процессов в обществе
4. исключительно содержание аппарата государственной власти и бюджетной сферы

Правильный ответ: х

30. Тип заданий: закрытый

Выберите правильный ответ. К какому виду деятельности относится выбытие денежных средств в связи с погашением процентов по полученным организацией кредитам и займам:

1. к текущей деятельности
2. к финансовой деятельности
3. к инвестиционной деятельности

Правильный ответ: х

31. Тип заданий: открытый

Запишите правильный ответ. Впервые закон денежного обращения вывел и ввел в научный оборот _____ (введите пропущенное слово в именительном падеже).

Правильный ответ: х

32. Тип заданий: открытый

Запишите правильный ответ. Государство, коллектив, отдельные граждане это _____ собственности (вставьте пропущенное слово в именительном падеже):

Правильный ответ: х

33. Тип заданий: открытый

Запишите правильный ответ. Ключевой проблемой экономики, наряду с проблемой безграничности потребностей является проблема _____ (введите пропущенное слово в именительном падеже).

Правильный ответ: х

34. Тип заданий: открытый

Запишите правильный ответ. _____ поступления преобладают в доходах федерального бюджета.

Правильный ответ: х

35. Тип заданий: открытый

Запишите правильный ответ. Монополистическая конкуренция представляет собой такой тип рынка, где достаточно большое количество фирм предлагает ___ продукт (введите пропущенное слово в именительном падеже).

Правильный ответ: х

36. Тип заданий: открытый

Запишите правильный ответ. Безработица, связанная со структурными сдвигами в производстве, изменяющими структуру спроса на рабочую силу, называется _____.

Правильный ответ: х

37. Тип заданий: открытый

Запишите правильный ответ. Фактический уровень безработицы составляет 8 %, естественный – 3 %, коэффициент Оукена – 2,5. Потенциальный ВВП составляет 50 трлн. руб. Потери ВВП в % составят ____ (введите число с точностью до десятых долей, разделитель – точка).

Правильный ответ: х

38. Тип заданий: открытый

Запишите правильный ответ. _____ снижение общего уровня цен.

Правильный ответ: х

39. Тип заданий: открытый)

Запишите правильный ответ. _____ замедление общего уровня цен.

Правильный ответ: х

40. Тип заданий: открытый

Запишите правильный ответ. Если номинальный ВВП увеличился на 10%, а реальный ВВП на 2%, то уровень инфляции составил ____ %.

Правильный ответ: х

41. Тип заданий: открытый

Запишите правильный ответ. Фискальная политика осуществляется преимущественно _____ страны.

Правильный ответ: х

42. Тип заданий: открытый

Запишите правильный ответ. Инструменты _____ политики – государственные расходы и налоги.

Правильный ответ: х

43. Тип заданий: открытый

Запишите правильный ответ. Чем выше уровень концентрации производства определенного товара в рамках ТНК, тем _____ объем ее экспорта прямых инвестиций:

Правильный ответ: х

44. Тип заданий: открытый

Запишите правильный ответ. _____ – это непрерывно возобновляющийся процесс производства

Правильный ответ: х

45. Тип заданий: открытый

Запишите правильный ответ. Экономическая школа, которая источником богатства считала торговлю - это _____.

Правильный ответ: х

46. Тип заданий: открытый

Запишите правильный ответ. _____ – это средство для удовлетворения потребностей

Правильный ответ: х

47. Тип заданий: открытый

Запишите правильный ответ. Величина располагаемого дохода 320 тыс. Сбережения составляют 64 тыс. Средняя склонность к сбережению (APS) составляет? (введите число с точностью до десятых долей, разделитель – точка).

Правильный ответ: х

48. Тип заданий: открытый Запишите правильный ответ. Оборудование относится к

_____ капиталу.

Правильный ответ: х

49. Тип заданий: открытый

Запишите правильный ответ. Стоимость станка 2000 руб., нормативный срок службы – 10 лет.

Тогда величина амортизационных отчислений, которые накопятся через 3 года составит _____ руб.

Правильный ответ: х

50. Тип заданий: открытый

Запишите правильный ответ. Издержки упущенных возможностей – это _____ издержки.

Правильный ответ: х

51. Тип заданий: открытый

Запишите правильный ответ. Текущая доходность облигации при текущей цене равной в 80000 руб. и купонном доходе 20000 руб. равна _____ %.

Правильный ответ: х

52. Тип заданий: открытый

Запишите правильный ответ. _____ акция – это ценная бумага, закрепляющая права ее владельца на получение части прибыли акционерного общества в виде дивидендов.

Правильный ответ: х

53. Тип заданий: открытый

Запишите правильный ответ. Монополистические объединения на основе совместной собственности – это _____.

Правильный ответ: х

54. Тип заданий: открытый

Запишите правильный ответ. Реальный годовой объем производства составляет 640 млрд. руб., а скорость обращения денег равна 4. В этом случае масса реальных денег в экономике достигнет величины (в млрд. руб.)

Правильный ответ: х

55. Тип заданий: открытый

Запишите правильный ответ. _____ – комплекс мер воздействия государства на экономическую конъюнктуру посредством изменения объема государственных расходов и налогов.

Правильный ответ: х

56. Тип заданий: открытый

Запишите правильный ответ. В экономической политике реализуется _____ подход.

Правильный ответ: х

57. Тип заданий: открытый

Запишите правильный ответ. Норма обязательных резервов равна 5%. Коэффициент депонирования (отношение наличность/депозиты) – 60% объема депозитов. Сумма обязательных резервов – 90 млрд руб. Определите объем денежной массы в обороте

(сумму депозитов и наличных денег).

Правильный ответ: х

58. Тип заданий: открытый

Запишите правильный ответ. Арендная плата в месяц земельного участка составляет 500 ден. ед. Годовая ставка процента составляет 20%. Определить капитальную цену земельного участка.

Правильный ответ: х

59. Тип заданий: открытый

Запишите правильный ответ. Доход физического лица – налогового нерезидента РФ, полученный в виде дивидендов от участия в российских компаниях, облагается НДФЛ по ставке ___%.

Правильный ответ: х

60. Тип заданий: открытый

Запишите правильный ответ. _____ – это совокупность социально-экономических отношений в сфере обмена, посредством которых реализуются товары и услуги.

Правильный ответ: х

ОПК-3 Способен в сфере своей профессиональной деятельности проводить измерения и наблюдения, обрабатывать и представлять экспериментальные данные и результаты испытаний

Б1.О.25 Основы взаимозаменяемости и технические измерения

1. Тип заданий: закрытый

К методам измерения не относится понятие – ...

1. непосредственный
2. сравнения с мерой
3. эталонный
4. нулевой

Правильный ответ: х

2. Тип заданий: открытый

Единица измерения шероховатости...

Правильный ответ: х

3. Тип заданий: закрытый

Определить действительный размер с заданной точностью с помощью каких-либо универсальных измерительных средств означает...

1. проконтролировать размер детали
2. измерить размер
3. определить годность детали
4. определить номинальный размер

Правильный ответ: х

4. Тип заданий: открытый

Измерительные приборы перед измерением, как правило, настраиваются на размер – ...

Правильный ответ: х

5. Тип заданий: закрытый

К мерам относятся ...

1. эталоны физических величин.
2. стандартные образцы веществ и материалов.
3. все перечисленное верно.
4. линейки.

Правильный ответ: х

6. Тип заданий: открытый

Техническое устройство, предназначенное для измерений – это ...

Правильный ответ: х

7. Тип заданий: закрытый

Область значений измеряемой величины, в пределах которой нормированы допустимые погрешности средств измерений, называется ...

1. диапазоном измерений
2. единицей измерения
3. нормой
4. измеримостью

Правильный ответ: х

8. Тип заданий: закрытый

Основные объекты измерений – это ...

1. постоянные величины
2. показательные величины
3. физические величины
4. полученные величины

Правильный ответ: х

9. Тип заданий: открытый

Эталоны, используемые для средств измерений масс – это ...

Правильный ответ: х

10. Тип заданий: открытый

Отклонение результата измерений от истинного значения измеряемой величины – это ...

Правильный ответ: х

Б1.О.26 Метрология, стандартизация и сертификация

11. Тип заданий: открытый

Погрешности, возникающие в процессе измерения, подразделяются на...

Правильный ответх

12. Тип заданий: закрытый

К метрологическим характеристикам средств измерений не относится ...

1. диапазон измерений
2. цена деления шкалы
3. поверочная схема
4. диапазон показаний по шкале

Правильный ответ: х

13. Тип заданий: открытый

Виды погрешности при измерениях – это...

Правильный ответ: х

14. Тип заданий: закрытый

Единство измерений – это ...

1. состояние измерений, при котором их результаты выражены в узаконенных единицах, а погрешности известны с заданной вероятностью и не выходят за установленные пределы
2. применение одинаковых единиц измерения в рамках ЛПУ или региона
3. применение однотипных средств измерения (лабораторных приборов) для определения одноименных физиологических показателей
4. получение одинаковых результатов при анализе пробы на одинаковых средствах измерения

Правильный ответ: х

15. Тип заданий: открытый

Прямые измерения – это такие измерения, при которых_искмое значение физической величины получают ...

Правильный ответ: х

16. Тип заданий: открытый

Статистические измерения – это измерения, проводимые при измеряемой величины.

Правильный ответ: х

17. Тип заданий: закрытый

Абсолютная погрешность измерения – это ...

1. абсолютное значение разности между двумя последовательными результатами измерения
2. составляющая погрешности измерений, обусловленная несовершенством принятого метода измерений
3. являющаяся следствием влияния отклонения в сторону какого-либо из параметров, характеризующих условия измерения
4. разность между измеренным и действительным значением измеряемой величины

Правильный ответ: х

18. Тип заданий: открытый

Относительная погрешность измерения – это, деленная на действительное значение.

Правильный ответ: х

19. Тип заданий: закрытый

Случайная погрешность ...

1. составляющая погрешности случайным образом изменяющаяся при повторных измерениях
2. погрешность, превосходящая все предыдущие погрешности измерений
3. разность между измеренным и действительным значением измеряемой величины
4. абсолютная погрешность, деленная на действительное значение

Правильный ответ: х

20. Тип заданий: закрытый

Поверка средств измерений – это ...

1. определение характеристик средств измерений любой организацией, имеющей более точные измерительные устройства, чем поверяемое

2. калибровка аналитических приборов по точным контрольным материалам
3. совокупность операций, выполняемых органами государственной службы с целью определения и подтверждения соответствия средства измерений установленным техническим требованиям
4. совокупность операций, выполняемых организациями с целью определения и подтверждения соответствия средства измерений современному уровню

Правильный ответ: х

Б1.О.28 Гидравлика и гидропневмопривод

21. Тип заданий: закрытый

Часть периметра живого сечения, ограниченная твердыми стенками называется?

1. мокрый периметр;
2. периметр контакта;
3. смоченный периметр;
4. гидравлический периметр.

Правильный ответ: х

22. Тип заданий: закрытый

Если при движении жидкости в данной точке русла давление и скорость не изменяются, то такое движение называется?

1. установившемся;
2. неуставившемся;
3. турбулентным установившимся;
4. ламинарным неуставившемся.

Правильный ответ: х

23. Тип заданий: закрытый

При неуставившемся движении, кривая, в каждой точке которой вектора скорости в данный момент времени направлены по касательной называется?

1. траектория тока;
2. трубка тока;
3. струйка тока;
4. линия тока.

Правильный ответ: х

24. Тип заданий: закрытый

Течение жидкости со свободной поверхностью называется

1. установившееся;
2. напорное;
3. безнапорное;
4. свободное.

Правильный ответ: х

25. Тип заданий: закрытый

Уравнение неразрывности течений имеет вид

1. $\omega_1 \cdot v_2 = \omega_2 \cdot v_1 = \text{const}$;
2. $\omega_1 \cdot v_1 = \omega_2 \cdot v_2 = \text{const}$;
3. $\omega_1 \cdot \omega_2 = v_1 \cdot v_2 = \text{const}$;
4. $\omega_1 / v_1 = \omega_2 / v_2 = \text{const}$.

Правильный ответ: х

26. Тип заданий: открытый

Прикладная часть гидромеханики, которая использует те или иные допущения для решения практических задач?

Правильный ответ: х

27. Тип заданий: открытый

Свойство жидкости изменять свой объем под действием давления?

Правильный ответ: х

28. Тип заданий: открытый

Местное нарушение сплошности течения с образованием паровых и газовых пузырей (каверн), обусловленное местным падением давления в потоке называется?

Правильный ответ: х

29. Тип заданий: открытый

Определить плотность жидкости, если известно, что жидкость занимает объем $V = 120$ л, при этом масса жидкости $m = 122$ кг.

Правильный ответ: х

30. Тип заданий: открытый

Поток воды движется по напорному трубопроводу диаметром $d_1 = 20$ мм с расходом $Q = 0,5$ л/с. Определить среднюю скорость потока.

Правильный ответ: х

Б1.О.30 Общая электротехника и электроника

31. Тип заданий: закрытый

Для расширения пределов измерения вольтметра применяют:

1. Добавочное сопротивление
2. Выпрямитель
3. Усилитель
4. Шунт

Правильный ответ: х

32. Тип заданий: закрытый

Для расширения пределов измерения амперметра применяют:

1. Добавочное сопротивление
2. Выпрямитель
3. Усилитель
4. Шунт

Правильный ответ: х

33. Тип заданий: закрытый

Какую величину нельзя измерить мультиметром:

1. Напряжение
2. Ток
3. Мощность
4. Сопротивление

Правильный ответ: х

34. Тип заданий: закрытый

Принцип действия электромагнитной измерительной системы основан на:

1. Взаимодействии подвижной и неподвижной катушек
2. Взаимодействии первичной и вторичной обмоток измерительного трансформатора
3. Взаимодействии неподвижной катушки и ферромагнитного сердечника
4. Взаимодействии магнитного поля статора и ротора

Правильный ответ: х

35. Тип заданий: закрытый

Приборы магнитоэлектрической системы могут работать в цепях:

1. Постоянного тока
2. Переменного тока
3. Пульсирующего тока
4. Импульсного тока

Правильный ответ: х

36. Тип заданий: открытый

В цепи синусоидального тока амперметр электромагнитной системы показал 0,5 А, тогда амплитуда этого тока I_m равна...

Правильный ответ: х

37. Тип заданий: открытый

Класс точности амперметра 1,5, предел измерения 50А. Определите абсолютную погрешность прибора

Правильный ответ: х

38. Тип заданий: открытый



Определите активную мощность на сопротивлении R. Если показания вольтметра равны 10 В, а показания амперметра равны 2 А

Правильный ответ: х

39. Тип заданий: открытый

Назовите единицу измерения индуктивности

Правильный ответ: х

40. Тип заданий: открытый

Какая погрешность определяет класс точности электроизмерительного прибора?

Правильный ответ: х

Б1.О.33 Топливо и смазочные материалы

41. Тип заданий: закрытый

Выберите **ошибочный** способ улучшения низкотемпературных свойств дизельного топлива:

- 1) добавление депрессорных присадок
- 2) добавление бензина/керосина
- 3) добавление воды
- 4) депарафинизация

Правильный ответ: х

42. Тип заданий: закрытый

Наиболее тяжелые фракции дизельного топлива приводят к образованию в двигателях лаков, нагаров и коксов, но при этом:

- 1) улучшают низкотемпературные свойства
- 2) повышают цетановое число на 5-7 единиц
- 3) улучшают моюще-диспергирующие свойства масел
- 4) увеличивают ресурс работы ТНВД

Правильный ответ: х

43. Тип заданий: закрытый

Одним из наиболее важных эксплуатационных свойств консистентных смазок, характеризующих их температурный диапазон применения (способность не покидать смазываемый узел при нагреве) называется:

- 1) температурой вытекания
- 2) температурой каплепадения
- 3) предельной рабочей температурой
- 4) тиксотропией

Правильный ответ: х

44. Тип заданий: закрытый

В маркировке моторных масел согласно ГОСТ 17479.2-2015 цифра сразу после буквы «М» характеризует:

- 1) класс вязкости (приблизительно равен вязкости масла при 100 °С для летних сортов)
- 2) температурный диапазон применения (предельную температуру, при которой обеспечивается смазка верхней кромки цилиндров)
- 3) групповые эксплуатационные свойства (разъясняется таблицами)
- 4) тип двигателя (1-бензиновый, 2 – дизельный)

Правильный ответ: х

45. Тип заданий: открытый

В качестве эталонных веществ при определении цетанового числа дизельного топлива принято использовать цетан и

Правильный ответ: х

46. Тип заданий: открытый

В качестве эталонных веществ при определении октанового числа бензинов принято использовать ... и нормальный гептан.

Правильный ответ: х

47. Тип заданий: открытый

Назовите англоязычную аббревиатуру (состоящую из 3-х символов), которая описывает стандарт для характеристики вязкостных свойств моторных масел? Например ... 5W-40.

Правильный ответ: х

48. Тип заданий: открытый

Назовите англоязычную аббревиатуру (состоящую из 3-х символов), которая описывает стандарт для характеристики эксплуатационных свойств моторных масел? Например ... CF-4.

Правильный ответ: х

49. Тип заданий: закрытый

Скорость сгорания рабочей смеси в бензиновом двигателе при детонации равна (м/с)...

1. 50...75.
2. 25...35.
3. 1500...2000.
4. 800...1000.

Правильный ответ: х

50. Тип заданий: открытый

Кинематическая вязкость моторного масла при определении ее на вискозиметре Пинкевича (постоянная вискозиметра $C = 0,03$ сСт/с, время истечения масла из капилляра $\tau = 5$ мин 30 с), составляет в сСт...

Правильный ответ: х

Б1.О.40 Основы научных исследований

51. Тип заданий: закрытый

Устройства, используемые для измерения влажности

1. влагомеры;
2. барометры;
3. термометры;
4. твердомеры.

Правильный ответ: х

52. Тип заданий: открытый

Какие устройства используются для усиления выходных сигналов преобразователей?

Правильный ответ: х

53. Тип заданий: закрытый

Минимальное количество опытов для определения тенденции (определения направления движения):

- 1) один;
- 2) два;
- 3) три;
- 4) четыре.

Правильный ответ: х

54. Тип заданий: открытый

Какие бывают способы получения измерений?

Правильный ответ: х

55. Тип заданий: закрытый

Как следует располагать тензорезисторы при измерении крутящего момента?

- 1) параллельно оси вращения;
- 2) под углом 45° к оси вала;
- 3) под углом 90° ;
- 4) под углом 25° .

Правильный ответ: х

56. Тип заданий: закрытый

Когда используют многократные измерения

- 1) масса машины;
- 2) площадь поля;
- 3) время наполнения бункера;
- 4) объем бункера.

Правильный ответ: х

57. Тип заданий: открытый

Что такое гипотеза?

Правильный ответ: х

58. Тип заданий: закрытый

Что содержит методика исследований?

- 1) трудоемкость эксперимента;
- 2) денежные затраты на эксперимент;
- 3) совокупность способов и приемов получения опытной зависимости;
- 4) перечень оборудования и материалов

Правильный ответ: х

59. Тип заданий: открытый

Для чего необходима тарировка?

Правильный ответ: х

60. Тип заданий: открытый

Что такое промах?

Правильный ответ: х

ОПК-4 Способен понимать принципы работы современных информационных технологий и использовать их для решения задач профессиональной деятельности

Б1.О.15 Информационные технологии в профессиональной деятельности

1. Тип заданий: закрытый

К основным информационным процедурам относятся

1. регистрация и сбор
2. передача
3. кодирование
4. обработка
5. хранение
6. удаление
7. восстановление

Правильный ответ: х

2. Тип заданий: закрытый

Единицей обработки информации на ЭВМ является

1. файл
2. байт
3. логическая запись

Правильный ответ: х

3. Тип заданий: закрытый

За минимальную единицу измерения количества информации принят

1. 1 бит
2. 1 пиксель
3. 1 байт

Правильный ответ: х

4. Тип заданий: закрытый

В 1 Кбайте содержится

1. $8 \cdot 2^{10}$ бит
2. 1,44 Мбайт
3. 1024 бит

Правильный ответ: х

5. Тип заданий: закрытый

Согласно фон Нейману, ЭВМ состоит из следующих основных блоков

1. процессор
2. ОЗУ
3. ВЗУ
4. устройства ввода-вывода
5. устройство кодирования
6. ППЗУ

Правильный ответ: х

6. Тип заданий: закрытый

Устройство, способное принимать данные и сохранять их для последующего считывания называется

1. запоминающее устройство (ЗУ)
2. оперативная память
3. постоянная память

Правильный ответ: х

7. Тип заданий: закрытый

Основными характеристиками процессора являются:

1. тактовая частота
2. разрядность процессора
3. поддерживаемая частота системной шины
4. скорость работы кэш-памяти

Правильный ответ: х

8. Тип заданий: закрытый

Основными техническими характеристиками запоминающих устройств являются

1. емкость
2. быстродействие
3. алгоритм доступа

Правильный ответ: х

9. Тип заданий: открытый

Устройство, позволяющее получать цифровую копию исходного документа, называется

...

Правильный ответ: х

10. Тип заданий: открытый

Стандартным устройством вывода информации является ...

Правильный ответ: x

11. Тип заданий: открытый

Под точным предписанием, определяющим содержание и порядок действий, которые необходимо выполнить над исходными и промежуточными данными для получения конечного результата при решении задач определенного класса понимают ...

Правильный ответ: x

12. Тип заданий: открытый

... называется последовательность команд, описывающая точное выполнение действий на понятном для исполнителя языке и приводящая к получению требуемого результата

Правильный ответ: x

13. Тип заданий: открытый

Совокупность программ, предназначенных для управления ресурсами ЭВМ, исполнения программ и организации диалога с пользователем называется

Правильный ответ: x

14. Тип заданий: открытый

Набор микропрограмм, реализующих основные низкоуровневые (элементарные) операции ввода-вывода, хранящихся в ПЗУ, называется (аббревиатура)

Правильный ответ: x

15. Тип заданий: открытый

Программы, управляющие работой внешних (периферийных) устройств на физическом уровне, называются ...

Правильный ответ: x

16. Тип заданий: открытый

... является составной частью любой операционной системы и отвечает за организацию хранения и доступа к информации на каких-либо носителях.

Правильный ответ: x

Б1.О.18 Компьютерная графика

17. Тип заданий: открытый

Тонкие стенки и спицы не, если они попадают в разрез.

Правильный ответ: x

18. Тип заданий: открытый

Устройство под названием относится к устройствам вывода графической информации.

Правильный ответ: x

19. Тип заданий: открытый

Дисплей цифровой фотокамеры относится к устройствам информации.

Правильный ответ: x

20. Тип заданий: открытый

Какая кнопка позволяет перейти на панель инструментов "Геометрия"?

Правильный ответ: х

21. Тип заданий: открытый

Конструкторский документ, содержащий перечень составных частей, входящих в изделие, а также других конструкторских документов, относящихся к этому изделию называется

Правильный ответ: х

22. Тип заданий: открытый

Документ, содержащий изображение нескольких деталей, соединяемых в процессе изготовления между собой в одну общую конструкцию и содержащий данные, необходимые для ее сборки и контроля называетсячертеж.

Правильный ответ: х

23. Тип заданий: закрытый

На каком чертеже условное изображение резьбы выполнено в полном соответствии с ГОСТ?

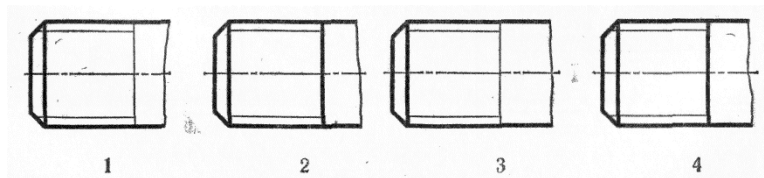

Правильный ответ: х

24. Тип заданий: закрытый

Какое из четырех сечений выполнено и оформлено в полном соответствии с ГОСТ?

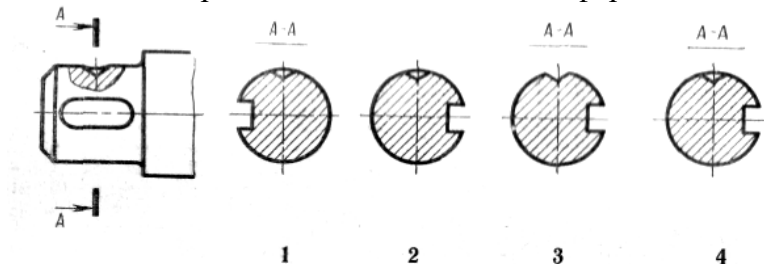

Правильный ответ: х

25. Тип заданий: закрытый

Установите, какому материалу соответствует графическое изображение, приведенное на чертеже, если материал – дерево.

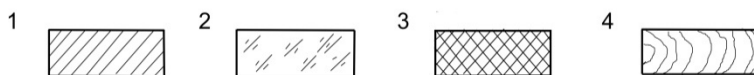

Правильный ответ: х

26. Тип заданий: закрытый

Установите, какому материалу соответствует графическое изображение, приведенное на чертеже, если материал – металл или сплав.

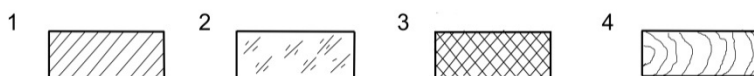

Правильный ответ: х

27. Тип заданий: закрытый

Какая подсистема не входит в САПР?

- 1 CAD
- 2 CAE
- 3 PAK
- 4 CAM

Правильный ответ: х

28. Тип заданий: закрытый

Какого стандартного масштаба не существует?

- 1 (1:1)
- 2 (1:2)
- 3 (1:2,5)
- 4 (1:3)

Правильный ответ: х

Б1.О.29 Микропроцессорная техника в автомобильном транспорте

29. Тип заданий: закрытый

Назовите минимальный набор элементов электронной системы управления автомобилями?

1. Датчики, блок управления, исполнительные механизмы;
2. Блок правления, исполнительные механизмы;
3. Датчики, исполнительные механизмы;
4. Блок управления;

Правильный ответ: х

30. Тип заданий: открытый

На какое количество цифровых представлений может разбить 4-х битный АЦП электрический сигнал?:

Правильный ответ: х

31. Тип заданий: открытый

На какое количество цифровых представлений может разбить 8-х битный АЦП электрический сигнал?:

Правильный ответ: х

32. Тип заданий: закрытый

На какое количество цифровых представлений может разбить 10-ти битный АЦП электрический сигнал?:

1. 8;
2. 16;
3. 256;
4. 1024;

Правильный ответ: х

33. Тип заданий: закрытый

Расшифруйте аббревиатуру ШИМ:

1. Широтно-индуктивная модуляция;
2. Штекер-индуктивный модуль;
3. Шагово-импульсный модулятор;
4. Широтно-импульсная модуляция;

Правильный ответ: х

34. Тип заданий: закрытый

Какие светодиоды на стандартном семисегментном индикаторе необходимо зажечь, чтобы отобразить число 1:

1. В, С (0b00000110);
2. А, В (0b00000011);
3. С, D (0b00001100);
4. А, G (0b01000001);

Правильный ответ: х

35. Тип заданий: закрытый

В структуру стандартной программы на языке СИ для микроконтроллеров входят:

1. Подключение заголовочных файлов и библиотек, определения для препроцессора, определение глобальных переменных, массивов и констант, подпрограммы и функции, главная функция main;
2. Определения для препроцессора, определение глобальных переменных, массивов и констант, подпрограммы и функции, главная функция main;
3. Подключение заголовочных файлов и библиотек, определение глобальных переменных, массивов и констант, подпрограммы и функции, главная функция main;
4. Подключение заголовочных файлов и библиотек, определения для препроцессора, подпрограммы и функции, главная функция main;

Правильный ответ: х

36. Тип заданий: открытый

Перед некоторой операцией ($i = i << 2$) переменная i была равна единице. Чему (в десятичном представлении) равна переменная i после этой операции?

Правильный ответ: х

37. Тип заданий: открытый

Перед некоторой операцией ($i += 0b00000111$) переменная i была равна единице. Чему (в десятичном представлении) равна переменная i после этой операции?

Правильный ответ: х

38. Тип заданий: открытый

Какая директива в начале программы в языке Си определяет подключаемые заголовочные файлы и библиотеки?

Правильный ответ: х

39. Тип заданий: закрытый

Перед некоторой операцией ($i ++$) переменная i была равна единице. Чему равна переменная i после этой операции?

1. 4;
2. 2;
3. 0;
4. 8;

Правильный ответ: х

40. Тип заданий: закрытый

Перед некоторой операцией ($i = i \wedge 0b00000011$) переменная i была равна единице. Чему равна переменная i после этой операции?

1. 1;
2. 2;
3. 3;

4. 4;

Правильный ответ: х

41. Тип заданий: закрытый

Перед некоторой операцией ($i = i \& (0b00000011)$) переменная i была равна единице. Чему равна переменная i после этой операции?

1. 1;
2. 2;
3. 3;
4. 4;

Правильный ответ: х

42. Тип заданий: открытый

Перед некоторой операцией ($i = i \& 0b00000011$) переменная i была равна единице. Чему равна (в десятичном представлении) переменная i после этой операции?

Правильный ответ: х

43. Тип заданий: открытый

Какая директива в языке Си отвечает за переопределение имен в тексте кода?

Правильный ответ: х

44. Тип заданий: открытый

Напишите два символа, открывающих строчный комментарий в коде на языке Си?

Правильный ответ: х

Б2.О.01(У) учебная практика, ознакомительная практика

45 Тип заданий: закрытый

Для чего предназначен двигатель?

1. Для создания тягового усилия на ведущих колесах или ведущих звездочках.
2. Для преобразования возвратно-поступательного движения поршня во вращательное движения коленчатого вала.
3. Для передачи крутящего момента от маховика к ведущим колесам.
4. Для преобразования тепловой энергии топлива в механическую энергию.

Правильный ответ: х

46 Тип заданий: закрытый

Для чего предназначено главное сцепление?

1. Для передачи крутящего момента, быстрого разъединения и плавного соединения двигателя с трансмиссией.
2. Для передачи крутящего момента от двигателя к ведущим колесам.
3. Для плавного переключения передач.
4. Для изменения по величине передаваемого крутящего момента.

Правильный ответ: х

47 Тип заданий: закрытый

Какой вал в коробке передач является ведущим?

1. Первичный.
2. Вторичный.
3. Промежуточный.
4. Вал заднего хода.

Правильный ответ: х

48 Тип заданий: закрытый

Для чего предназначены карданные передачи?

1. Для изменения направления вращения валов.
2. Для передачи крутящего момента от одного вала к другому, оси которых не совпадают.
3. Для повышения крутящего момента.
4. Для понижения крутящего момента.

Правильный ответ: х

49 Тип заданий: закрытый

Для чего предназначен дифференциал?

1. Для увеличения частоты вращения ведущих колес.
2. Для снижения частоты вращения ведущих колес.
3. Для передачи крутящего момента к ведущим колесам.
4. Для увеличения частоты вращения одного колеса за счет снижения частоты вращения

Правильный ответ: х

50 Тип заданий: закрытый

Что входит в подвеску грузового автомобиля?

1. Рессоры и амортизаторы.
2. Рессоры и оси колес.
3. Амортизаторы и колеса.
4. Передний мост и колеса.

Правильный ответ: х

51 Тип заданий: закрытый

По назначению тормозные системы различают?

1. Рабочая, стояночная, вспомогательная и запасная.
2. Колесная и трансмиссионная.
3. Ленточная, колодочная и дисковая.
4. Механическая, гидравлическая и пневматическая.

Правильный ответ: х

52 Тип заданий: закрытый

Цифра 6 в маркировке батареи (6СТ75ЭМ) обозначает...

1. число положительных пластин в аккумуляторе.
2. число аккумуляторов.
3. характеристика режима разряда.
4. номинальное напряжение батареи.

Правильный ответ: х

53 Тип заданий: открытый

Механизм служащий для передачи крутящего момента, быстрого разъединения и плавного соединения двигателя с трансмиссией называется...

Правильный ответ: х

54 Тип заданий: открытый

Какое минимальное количество валов может иметь механическая коробка передач? (Ответ укажите цифрой)

Правильный ответ: х

55 Тип заданий: открытый

Какой тип привода тормозной системы устанавливается на автомобиль КамАЗ?

Правильный ответ: х

56 Тип заданий: открытый

Какой тип привода тормозной системы устанавливается на автомобиль ВАЗ-21214?

Правильный ответ: х

57 Тип заданий: открытый

Чему равна ширина профиля покрышки 205R16?

Правильный ответ: х

58 Тип заданий: открытый

Чему равна ширина профиля покрышки 240-508P?

Правильный ответ: х

59 Тип заданий: открытый

Какая тормозная система используется при длительном торможении автомобиля большой грузоподъемности на пологом длинном спуске?

Правильный ответ: х

60 Тип заданий: открытый

С какого вала коробки передач выходит крутящий момент в трансмиссию?

Правильный ответ: х

ОПК-5 Способен принимать обоснованные технические решения, выбирать эффективные и безопасные технические средства и технологии при решении задач профессиональной деятельности

Б1.О.23 Материаловедение

1. Тип заданий: открытый

Сплав алюминия с кремнием называют

Правильный ответ: х

2. Тип заданий: открытый

Форма графита в высокопрочном чугунае ...

Правильный ответ: х

3. Тип заданий: открытый

Полной закалке подвергают стали стали

Правильный ответ: х

4. Тип заданий: открытый

Сплав меди, цинка и легирующего элемента называют

Правильный ответ: х

5. Тип заданий: открытый

Полимеры, необратимо затвердевающие в результате протекания химической реакции, называют.....

Правильный ответ: х

6. Тип заданий: закрытый

Для устранения крупнозернистой структуры стали используют ...

1. Закалку
2. Нормализацию
3. Улучшение
4. Гомогенизирующий отжиг

Правильный ответ: х

7. Тип заданий: закрытый

Закаливаемость стали зависит от ...

1. Легирующих элементов
2. Содержания углерода
3. Содержание примесей
4. Степени раскисления

Правильный ответ: х

8. Тип заданий: закрытый

Цементацию проводят с целью ...

1. Получения мелкозернистой структуры сердцевины
2. Повышения содержания углерода
3. Увеличения пластичности поверхностного слоя
4. Повышения твердости и износостойкости поверхностного слоя

Правильный ответ: х

9. Тип заданий: закрытый

Сплавом на основе меди является ...

1. Х12М
2. Д1
3. МЛ15
4. БрА5

Правильный ответ: х

10. Тип заданий: закрытый

Сталью обыкновенного качества является ...

1. 40ХН
2. Сталь 30
3. У7А
4. Ст2пс

Правильный ответ: х

11. Тип заданий: открытый

Совместное проведение закалки стали с высоким отпускком называют

Правильный ответ: х

12. Тип заданий: открытый

Неполной закалке подвергают стали

Правильный ответ: х

13. Тип заданий: закрытый

Азотирование проводят при температуре ...

1. Мн + 50 градусов Цельсия
2. 500 - 600 градусов Цельсия

3. 900 - 1100 градусов Цельсия

4. Выше A_{c1} , но ниже A_{c3}

Правильный ответ: х

14. Тип заданий: закрытый

Стали марок 50Г, 50С2, 60С2ХФА используют для изготовления ...

1. Режущего инструмента

2. Зубчатых колес

3. Кузовов автомобилей

Правильный ответ: х

Б1.О.24 Технология конструкционных материалов

15. Тип заданий: открытый

Обработка металлов давлением основана на механическом свойстве

Правильный ответ: х

16. Тип заданий: открытый

Высокой свариваемостью обладают стали

Правильный ответ: х

17. Тип заданий: открытый

Более высокий температурный интервал горячей обработки имеют стали

Правильный ответ: х

18. Тип заданий: открытый

Горячая обработка металлов давлением, при которой металл деформируется, свободно растекается во все стороны, кроме поверхности инструмента и поверхности на которой находится заготовка называют

Правильный ответ: х

19. Тип заданий: закрытый

Что представляет собой осадка?

1. уменьшение высоты заготовки за счёт увеличения площади поперечного сечения;

2. изменение направления оси заготовки по заданному контуру;

3. отделение одной части поковки от другой;

4. увеличение конечной длины заготовки за счёт уменьшения площади поперечного сечения заготовки.

Правильный ответ: х

20. Тип заданий: закрытый

Чем определяется выбор температурыковки?

1. содержанием углерода в стали;

2. твердостью стали;

3. видом инструмента;

4. температурой в помещении.

Правильный ответ: х

21. Тип заданий: закрытый

Основными рабочими элементами при прокатке являются...

1. молоты;

2. штампы;

3. валки;
4. матрицы.

Правильный ответ: х

22. Тип заданий: открытый

Угол прямого проходного резца, который образован передней и главной задней поверхностями называется – ...

Правильный ответ: х

23. Тип заданий: открытый

Поверхность заготовки, которая образуется главной режущей кромкой называется ...

Правильный ответ: х

24. Тип заданий: закрытый

На заготовке различают поверхности: ...

- 1 - обработанную и обрабатываемую.
- 2 - обрабатываемую и поверхность резания.
- 3 - обработанную, обрабатываемую и поверхность резания.
- 4 - обработанную и поверхность резания.

Правильный ответ: х

25. Тип заданий: закрытый

Резец, имеющий две вспомогательные режущие кромки, называется ...

- 1 - упорно-проходной левый.
- 2 - подрезной.
- 3 - отрезной.
- 4 - расточной для глухих отверстий.

Правильный ответ: х

26. Тип заданий: открытый

Операцию, которую можно применить для улучшения качества поверхности отверстия после развертывания, называют ...

Правильный ответ: х

27. Тип заданий: закрытый

Если при точении на передней поверхности резца образуется лунка, то наблюдается следующий вид износа: ...

- 1 - диффузионный.
- 2 - абразивный.
- 3 - адгезионный.
- 4 - окислительный.

Правильный ответ: х

28. Тип заданий: закрытый

Для устранения крупнозернистой структуры стали используют ...

1. Закалку
2. Нормализацию
3. Улучшение
4. Гомогенизирующий отжиг

Правильный ответ: х

Б1.О.32 Охрана труда на автотранспортных предприятиях

29. Тип заданий: закрытый

Выберите правильный ответ. При какой численности персонала создается служба охраны труда в соответствии с трудовым кодексом:

1. 25 человек
2. 50 человек
3. 75 человек
4. 100 человек

Правильный ответ: х

30. Тип заданий: закрытый

Выберите правильный ответ. Несчастный случай на производстве – это:

1. случай повреждения здоровья работника на территории предприятия
2. случай повреждения здоровья работника в рабочее время
3. случай повреждения здоровья работника при движении на работу на общественном транспорте по кратчайшему маршруту
4. случай воздействия на работающего опасного производственного фактора при выполнении работающими трудовых обязанностей или заданий руководителя производства

Правильный ответ: х

31. Тип заданий: закрытый

Выберите правильный ответ. Куда не сообщает руководитель предприятия о несчастном случае со смертельным исходом на производстве

1. в прокуратуру
2. в Федеральную инспекцию по труду
3. в вышестоящую организацию
4. в милицию

Правильный ответ: х

32. Тип заданий: закрытый

Установите правильное соответствие между вредными и опасными факторами и характером их воздействия:

1	Инфразвук	1	Действует на сердечно-сосудистую систему; нервную систему; эндокринную систему; нарушение терморегуляции и обмена веществ. Местное воздействие может привести к онемению
2	Ультразвук	2	Действие приводит к перегреву тканей, воздействует на органы зрения и органы половой сферы
3	Ультрафиолетовое излучение	3	Действует на центральную нервную систему (страх, тревога, покачивание, т.д.)
4	Электромагнитные поля	4	Действуя на слизистую оболочку глаз, приводит к электроофтальмии. Может вызвать помутнение хрусталика

Правильный ответ: х

33. Тип заданий: закрытый

Установите правильную последовательность и расположите в хронологическом порядке их принятия следующие нормативные акты:

1. СанПиН 2.2.1/2.1.1.1278-03

2. СанПиН 1.2.2353-08
3. СанПиН 1.2.3685-21
4. СанПиН 2.1.4.2496-09

Правильный ответ: х

34. Тип заданий: закрытый

Выберите правильный ответ. Техническое освидетельствование зарегистрированных в органах Госнадзора сосудов должно производиться:

1. лицом по надзору, назначенным приказом по предприятию.
2. инспектором Госгортехнадзора.
3. главным энергетиком предприятия.
4. инженером охраны труда.

Правильный ответ: х

35. Тип заданий: закрытый

Выберите правильный ответ. Какие виды работ проводят при полном испытании грузоподъемных устройств

1. осмотр, статическое и динамическое испытания
2. статическое и динамическое испытания
3. статическое испытание
4. динамическое испытание

Правильный ответ: х

36. Тип заданий: открытый

Запишите правильный ответ. Срок хранения акта формы Н-1 на предприятии?

Правильный ответ: х

37. Тип заданий: открытый

Запишите правильный ответ. Сколько лет хранится акт о профессиональном заболевании в организации?

Правильный ответ: х

38. Тип заданий: открытый

Запишите правильный ответ. Какой инструктаж проводится с работниками после несчастного случая:

Правильный ответ: х

39. Тип заданий: открытый

Запишите правильный ответ. Определить коэффициент тяжести ($K_t = D/T_{тр}$), если на предприятии произошло 10 несчастных случаев с потерей 500 дней нетрудоспособности, численность работающих 100 чел. Ответ запишите числом.

Правильный ответ: х

40. Тип заданий: открытый

Запишите правильный ответ. Условия труда по степени вредности и опасности подразделяются на оптимальные, допустимые, вредные и _____?

Правильный ответ: х

41. Тип заданий: открытый

Запишите правильный ответ. Комфортное состояние жизненного пространства по показателям микроклимата и освещения достигается: соблюдением _____ требований

Правильный ответ: х

42. Тип заданий: открытый

Запишите правильный ответ: При проведении статических испытаний грузоподъемного устройства на сколько процентов выше номинальной прикладывают нагрузку:

Правильный ответ: х

Б2.О.02(У) учебная практика, технологическая (производственно-технологическая) практика

43. Тип заданий: открытый

Нанесение рисок на нескольких плоскостях или поверхностях заготовки, пересекающихся между собой под различными углами называется

Правильный ответ: х

44. Тип заданий: открытый

Резка металла отличается от рубки тем, что усилие резания на рабочей части инструмента создается не ударом а

Правильный ответ: х

45. Тип заданий: открытый

Операцию применяемую для обработки деталей, которые должны иметь ровные плоскости или образовывать в сопряжении с другими деталями равномерный зазор называют

Правильный ответ: х

46. Тип заданий: закрытый

При ручной правке лучше пользоваться молотком с бойком

1. Круглым
2. Плоским
3. Квадратным

Правильный ответ: х

47. Тип заданий: закрытый

Существует два метода сверления

1. По разметке
2. По чертежу
3. По рисунку
4. По кондуктору

Правильный ответ: х

48. Тип заданий: открытый

Поверхность, с которой снимается стружка, называется...

Правильный ответ: х

49. Тип заданий: открытый

Поверхность, полученная после снятия стружки, называется...

Правильный ответ: х

50. Тип заданий: открытый

Основным критерием оценки качества обработанных поверхностей является ...

Правильный ответ: х

51. Тип заданий: закрытый

При обработке деталей с.-х. машин, изготовленных из чугуна, образуется стружка ...

- 1 - надлома.
- 2 - элементная.
- 3 - сливная.
- 4 - суставчатая.

Правильный ответ: х

52. Тип заданий: закрытый

Операцию, которую можно применить для улучшения качества поверхности отверстия после развертывания, называют ...

- 1 - шлифованием.
- 2 - сверлением.
- 3 - зенкерованием.
- 4 - точением.

Правильный ответ: х

Б2.О.03(П) производственная практика, эксплуатационная практика

53. Тип заданий: закрытый

Что меняется со временем в автомобиле, который находится в эксплуатации и выполняет работу?

1. тяговое усилие
2. ширина колеи
3. показатели технического состояния

Правильный ответ: х

54. Тип заданий: закрытый

Какие виды технического обслуживания (ТО) автомобилей предусмотрено выполнять в период эксплуатации?

1. ТО-1, ТО-2, СТО
2. ТО-1, ТО-2, ТО-3, СТО
3. ТО-1, ТО-3

Правильный ответ: х

55. Тип заданий: закрытый

В течение какого времени дизельное топливо должно отстаиваться перед заправкой?

1. не менее двух суток
2. не менее одной часа
3. не менее одного месяца

Правильный ответ: х

56. Тип заданий: закрытый

От чего зависит поддержание машины в рабочем состоянии?

1. своевременного проведения мероприятий, которые обеспечивают исправность и работоспособность изделия
2. от своевременного проведения ремонтно-обслуживающих работ
3. своевременного проведения технического осмотра

Правильный ответ: х

57. Тип заданий: закрытый

Что такое сульфатация аккумуляторной батареи?

1. зарядка батареи
2. образование солей на пластинах
3. разрядка батареи

Правильный ответ: х

58. Тип заданий: открытый

Как называется процесс определения с заданной точностью технического состояния объектов (машин)?

Правильный ответ: х

59. Тип заданий: открытый

Какая комплексная характеристика включает в себя безотказность, долговечность, ремонтпригодность, сохранность?

Правильный ответ: х

60. Тип заданий: открытый

Как называется подразделение гаража предприятия для выполнения обслуживающих работ автомобильного парка?

Правильный ответ: х

61. Тип заданий: открытый

Каким прибором измеряется угол опережения зажигания в бензиновых двигателях?

Правильный ответ: х

62. Тип заданий: открытый

Какое минимально допустимое значение остаточной высоты рисунка протектора для грузовых автомобилей в миллиметрах?

Правильный ответ: х

ОПК-6 Способен участвовать в разработке технической документации с использованием стандартов, норм и правил, связанных с профессиональной деятельностью

1. Тип заданий: закрытый

Какое количество типов линий предусмотрено стандартом?

1. 5
2. 6
3. 9
4. 4
5. 7

Правильный ответ: х

2. Тип заданий: закрытый

Располагать основную надпись вдоль длинной стороны не допускается для формата...

1. A2
2. A1
3. A4
4. A3
5. A0

Правильный ответ: х

3. Тип заданий: закрытый

Текстовой частью рабочего чертежа детали являются...

1. технические требования
2. шероховатость поверхностей
3. спецификация
4. пояснительная записка

Правильный ответ: х

4. Тип заданий: закрытый

Основных видов существует...

1. 3
2. 6
3. 2
4. 1

Правильный ответ: х

5. Тип заданий: закрытый

На каком рисунке изображена и занумерована галтель?

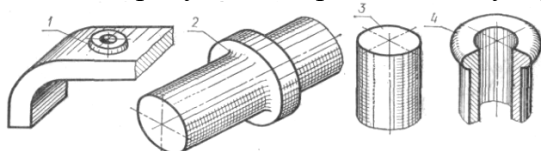

1. 1
2. 2
3. 3
4. 4

Правильный ответ: х

6. Тип заданий: закрытый

Какое из четырех сечений выполнено и оформлено в полном соответствии с ГОСТ?

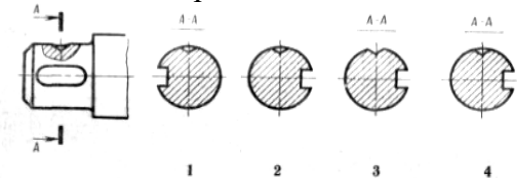

1. 1
2. 2
3. 3
4. 4

Правильный ответ: х

7. Тип задания: закрытый

На рисунке изображено ___ соединение...

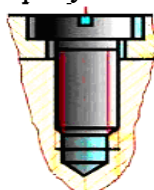

1. шпильное
2. шпоночное
3. винтовое

4. болтовое

Правильный ответ: х

8. Тип заданий: закрытый

На какую величину должны выходить выносные линии за контур стрелок размерной линии?

1. не менее 5мм
2. 15мм
3. до 5мм
4. 10мм

Правильный ответ: х

9. Тип задания: закрытый

Разрез, изображенный на рисунке, называется...

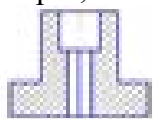

1. профильным
2. сложным
3. фронтальным
4. дополнительным
5. ломаным

Правильный ответ: х

10. Тип задания: закрытый

Трапецидальная резьба на чертеже обозначается буквой (буквами)...

1. E
2. Rc
3. S
4. R
5. Rd
6. K
7. G
8. Tr
9. M

Правильный ответ: х

11. Тип задания: закрытый

Правильным обозначением болта, изображенного на чертеже, является...

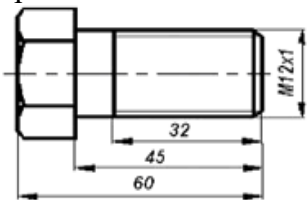

1. Болт М12х1х45 ГОСТ 7798-70
2. Болт М12х60 ГОСТ 7798-70
3. Болт М12х32 ГОСТ 7798-70
4. Болт М12х1х60 ГОСТ 7798-70

Правильный ответ: х

12. Тип заданий: закрытый

На каком чертеже условное изображение резьбы выполнено в полном соответствии с ГОСТ?

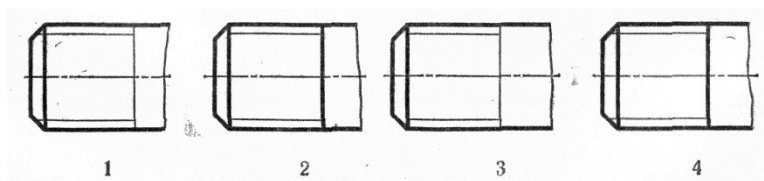

Правильный ответ: х

13. Тип задания: закрытый

Составные части сборочной единицы нумеруются на чертеже в соответствии с номерами позиций, указанными в ...

1. эскизе
2. чертеже детали
3. сборочном чертеже
4. перечне элементов
5. спецификации

Правильный ответ: х

14. Тип заданий: открытый

Стандартом предусмотрено ... (ответ написать цифрой) типов линий.

Правильный ответ: х

15. Тип заданий: открытый

Стандартом предусмотрено, не допускать расположение основной надписи вдоль длинной стороны формата ...

Правильный ответ: х

16. Тип заданий: открытый

Технические ... являются текстовой частью рабочего чертежа детали.

Правильный ответ: х

17. Тип заданий: открытый

Существует ... основных видов проецирования предмета на основные плоскости проекций (ответ написать цифрой).

Правильный ответ: х

18. Тип заданий: открытый

На сборочных чертежах можно не изображать зазоры, фаски, ..., закругления, проточки, углубления, выступы, накатки, плетенки и другие мелкие элементы деталей.

Правильный ответ: х

19. Тип задания: открытый

Сечение, выполненное в полном соответствии с ГОСТ представлено на ... рисунке (ответ написать цифрой).

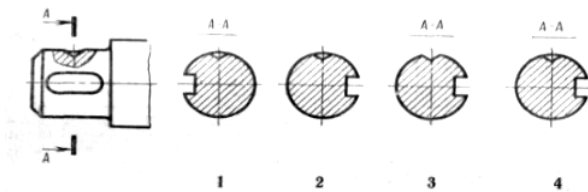

Правильный ответ: х

20. Тип задания: открытый

Данное изображение представляет собой ... соединение.



Правильный ответ: х

21. Тип заданий: открытый

Выносные линии должны выходить за контур стрелок размерной линии на величину не менее ...мм (ответ написать цифрой).

Правильный ответ: х

22. Тип задания: закрытый

Представленный на рисунке разрез называется ... (ответ написать словом).

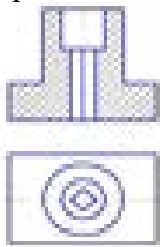

Правильный ответ: х

23. Тип задания: открытый

На чертеже принято обозначать трапецидальную резьбу буквой (буквами) ... (ответ написать английским шрифтом).

Правильный ответ: х

24. Тип задания: открытый

На данном чертеже правильным обозначением болта необходимо считать запись Болт М...х1х45 ГОСТ 7798-70.

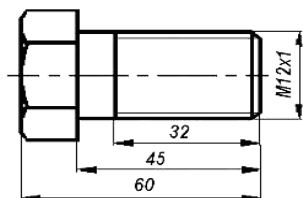

Правильный ответ: х

25. Тип задания: открытый

Условное изображение резьбы выполнено в полном соответствии с ГОСТ на ... (ответ написать цифрой) чертеже.

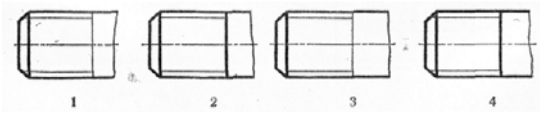

Правильный ответ: х

26. Тип задания: открытый

В соответствии с номерами позиций, указанными в ..., нумеруются составные части сборочной единицы на чертеже.

Правильный ответ: х

Б1.О.25 Основы взаимозаменяемости и технические измерения

27. Тип задания: закрытый

При назначении посадок система отверстия применяется...

1. в большинстве случаев
2. когда вал по наружной поверхности не подвергается обработке
3. когда на одном валу устанавливается несколько деталей по разным посадкам
4. при соединении стандартных деталей по наружным поверхностям

Правильный ответ: х

28. Тип задания: открытый

Действительный размер отличается от истинного размера детали на величину

Правильный ответ: х

29. Тип задания: открытый

Квалитеты обозначаются

Правильный ответ: х

30. Тип задания: закрытый

Определите вид и систему изготовления указанной посадки: R5/h5

1. с зазором в системе отверстия
2. с натягом в системе вала
3. с зазором в системе отверстия
4. переходная в системе вала

Правильный ответ: х

31. Тип задания: открытый

Шероховатость поверхности измеряется по длине, которая называется

Правильный ответ: х

32. Тип задания: закрытый

Единица допуска представляет собой...

1. величину основного отклонения
2. параметр для разделения диапазона размеров на интервалы
3. меру точности, зависящий от номера квалитета
4. меру точности, зависящую от номинального размера

Правильный ответ: х.

33. Тип задания: закрытый

На чертеже детали требования к шероховатости устанавливаются для поверхностей...

1. подвергающихся износу
2. сопрягаемых

3. особо ответственных

4. всех

Правильный ответ: х.

34. Тип задания: открытый

R_z - это высота неровностей профиля по точкам в пределах базовой длины.

Правильный ответ: х

35. Тип задания: открытый

R_a - это среднее отклонения профиля.

Правильный ответ: х

36. Тип задания: открытый

t_p - это опорная длина профиля.

Правильный ответ: х

37. Тип задания: открытый

Базовая длина в обозначении шероховатости не указывается, если она принята

Правильный ответ: х

38. Тип задания: открытый

Укажите самый точный класс точности подшипника:

Правильный ответ: х

39. Тип задания: закрытый

Укажите самый грубый класс точности подшипника:...

1. 0

2. 5

3. 4

4. Т

Правильный ответ: х.

40. Тип задания: закрытый

Какие известны виды нагружения колец подшипников качения

1. местное;

2. циркуляционное;

3. колебательное;

4. комбинированное;

Правильный ответ: х

41. Тип задания: открытый

В соединении внутреннее кольцо – вал применяется система

Правильный ответ: х

42. Тип задания: закрытый

Какая система применяется в соединении наружное кольцо – корпус

1. система отверстия

2. система вала

3. внесистемная

4. комбинированная по системам

Правильный ответ: х.

43. Тип задания: закрытый

Укажите типы шпоночного соединения по ширине «b»

1. свободное
2. нормальное
3. плотное
4. клиновое

Правильный ответ: х

44. Тип задания: открытый

Ненапряженное шпоночное соединение характеризуется технологическим зазором по

Правильный ответ: х

45. Тип задания: закрытый

По профилю зубьев шлицевые сопряжения подразделяются на

1. прямобочные
2. эвольвентные
3. треугольные
4. призматические

Правильный ответ: х

46. Тип задания: закрытый

Укажите формулу для расчета допуска замыкающего звена

$$1. Td^{zp} = \frac{Td}{n}$$

$$2. A_{\Delta} = \sum_{i=1}^m \vec{A}_i - \sum_{i=1}^p \overleftarrow{A}_i$$

$$3. TA_{\Delta} = \sum_{i=1}^{n-1} TA_i$$

$$4. TA_i = \frac{TA_{\Delta}}{n-1}$$

Правильный ответ: х

Б1.О.26 Метрология, стандартизация и сертификация

47. Тип задания: закрытый

Стандартизация – это...

1. деятельность уполномоченных государственных органов, имеющая целью обеспечение соблюдения требований...
2. деятельность по установлению правил, общих принципов, характеристик, рассчитанных для многократного использования на добровольной основе...
3. установленная совокупность действий, результаты которых рассматриваются в качестве доказательств соответствия продукции...
4. деятельность, связанная с прямым или косвенным определением того, что соответствующие требования к объекту выполняются.

Правильный ответ: х.

48. Тип задания: закрытый

Объектами стандартизации являются: ...

1. продукция, транспорт, процесс.
2. продукция, услуга.
3. продукция, услуга, процесс.
4. транспорт.

Правильный ответ: х.

49. Тип задания: закрытый

Организация и принципы стандартизации в РФ определены...

1. законом «О защите прав потребителей»
2. законом «О техническом регулировании»
3. постановлениями Правительства РФ
4. законом «О сертификации продукции и услуг»

Правильный ответ: х.

50. Тип задания: открытый

Ряды предпочтительных чисел, построенные по принципу

Правильный ответ: х

51. Тип задания: открытый

Функции испытательной лаборатории: ...

Правильный ответ: х

52. Тип задания: закрытый

Виды сертификации: ...

1. обязательная и добровольная
2. по заданию вышестоящей организации и добровольная
3. по требованию министерства и добровольная
4. по указанию муниципалитета и обязательная

Правильный ответ: х.

53. Тип задания: закрытый

К объектам сертификации относятся: ...

1. производство и управление производством
2. услуги, технологические процессы, системы качества
3. услуги, продовольственные товары, медикаменты
4. услуги, технологические процессы, системы качества, производство и управление производством

Правильный ответ: х.

54. Тип задания: закрытый

Сертификация – это ...

1. подтверждение соответствия объектов требованиям положениям стандартов.
2. подтверждение соответствия объектов требованиям технических регламентов.
3. выдача сертификата на продукцию предприятия.
4. подтверждение соответствия качественных характеристик товара стандартам качества, а также процедура получения сертификата.

Правильный ответ: х.

55. Тип задания: открытый

Номенклатуру товаров, подлежащих обязательной сертификации в РФ, определяет ...

Правильный ответ: х

56. Тип задания: открытый

Законодательная база сертификации - законы РФ

Правильный ответ: х

57. Тип задания: открытый

Испытательная лаборатория может участвовать в сертификации, если она в соответствующей системе.

Правильный ответ: х

58. Тип задания: открытый

Знак обращения на рынке (знак соответствия) наносится вцелях.

Правильный ответ: х

59. Тип задания: закрытый

Орган, возглавляющий систему сертификации – это ...

1. Госстандарт.
2. центральный орган по сертификации.
3. испытательная лаборатория.
4. научный институт.

Правильный ответ: х.

60. Тип задания: открытый

Срок действия сертификата соответствия до ...

Правильный ответ: х

ПК-1 Способен организовать техническое обслуживание и ремонт транспортных и транспортно-технологических машин и комплексов

Б1.О.29 Микропроцессорная техника в автомобильном транспорте

1. Тип заданий: открытый

В цепь между "землей" и напряжением питания $U=5В$ установлен делитель напряжения с сопротивлениями 3 и 12 кОм. Какое напряжение (в Вольтах) можно получить с данного делителя?

Правильный ответ: х

2. Тип заданий: закрытый

Назовите основные характеристики электрического тока в цепях?

1. Сопротивление и ёмкость;
2. Плотность тока и поток;
3. Напряжение и сила тока;
4. Индуктивность и ЭДС;

Правильный ответ: х

3. Тип заданий: открытый

Единицей измерения силы тока в системе Си является:

Правильный ответ: х

4. Тип заданий: открытый

Единицей измерения напряжения в системе Си является:

Правильный ответ: х

5. Тип заданий: закрытый

Основными характеристиками постоянных резисторов являются:

1. Сопротивление и рассеиваемая мощность;
2. Сопротивление и индуктивность;
3. Сопротивление и ёмкость;
4. Только сопротивление;

Правильный ответ: х

6. Тип заданий: закрытый

Основными характеристиками электролитических конденсаторов являются:

1. Ёмкость и допустимое напряжение;
2. Ёмкость и сопротивление на частоте 1кГц;
3. Только ёмкость;
4. Ёмкость и напряжение пробоя;

Правильный ответ: х

7. Тип заданий: закрытый

Выводы диодов носят название:

1. База и эмиттер;
2. Коллектор и эмиттер;
3. Анод и катод;
4. Затвор и сток;

Правильный ответ: х

8. Тип заданий: открытый

Единицей измерения ёмкости конденсаторов в системе СИ является:

Правильный ответ: х

Б1.О.32 Охрана труда на автотранспортных предприятиях

9. Тип заданий: закрытый

Выберите правильный ответ. Заболевание считают профессиональным, если оно:

1. получено рабочим-профессионалом
2. вызвано воздействием любых вредных производственных факторов
3. вызвано воздействием профессиональных вредностей и его диагноз соответствует списку профзаболеваний
4. соответствует списку профзаболеваний, не зависимо от того, где и как оно было получено

Правильный ответ: х

10. Тип заданий: закрытый

Выберите правильный ответ. Мыть автомобили, агрегаты и детали можно:

1. Бензином, керосином, щелочными растворами
2. Бензином, керосином
3. Бензином, щелочными растворами
4. Керосином, щелочными растворами

Правильный ответ: х

11. Тип заданий: закрытый

Выберите правильный ответ. Можно ли в зоне технического обслуживания и ремонта автомобилей заправлять автомобили топливом?

1. нельзя

2. можно
3. можно, при согласовании с органами Госпожарнадзора
4. можно, при установке систем непрерывного контроля за концентрацией паров топлива в рабочей зоне

Правильный ответ: х

12. Тип заданий: закрытый

Выберите правильный ответ. Как крепятся шланги на штуцерах?

1. на проволоке
2. на хомутах
3. не имеет значение
4. все перечисленное в пунктах «а» и «б»

Правильный ответ: х

13. Тип заданий: открытый

Запишите правильный ответ. При проведении технического обслуживания транспортного средства, установленного на подъемнике (гидравлическом, электромеханическом), на пульте управления подъемником должен быть вывешен запрещающий комбинированный знак безопасности с поясняющей надписью " _____! Под автомобилем работают люди

Правильный ответ: х

14. Тип заданий: открытый

Запишите правильный ответ. Перечень работ, выполняемых по нарядам-допускам, утверждается _____ и может быть им дополнен.

Правильный ответ: х

15. Тип заданий: открытый

Запишите правильный ответ. Во время работы на линии водителю _____ устранять неисправности, не требующие разборки механизмов.

Правильный ответ: х

16. Тип заданий: открытый

Запишите правильный ответ. При совместном производстве нескольких видов работ, по которым требуется оформление наряда-допуска, допускается оформление единого наряда-допуска с включением в него требований по _____ выполнению каждого из вида работ.

Правильный ответ: х

Б1.О.36 Силовые агрегаты

17. Тип заданий: закрытый

Ниже какого давления в смазочной системе двигатель не должен эксплуатироваться?

1. 0,05 мПа
2. 0,1 мПа
3. 0,2 мПа
4. 0,3 мПа

Правильный ответ: х

18. Тип заданий: закрытый

Какой оптимальный режим работы двигателя должна обеспечивать система охлаждения?

1. 20-60

2. 70-80
3. 80-90
4. 85-95

Правильный ответ: х

19. Тип заданий: закрытый

В марке свечи «А17ДВ» «А»-обозначает:

1. диаметр резьбы М-14х1.25
2. диаметр резьбы М18х1.5
3. длину ввертной части- 11мм
4. длину ввертной части- 19мм

Правильный ответ: х

20. Тип заданий: закрытый

Чем обеспечивается ускорение прогрева двигателя после его пуска?

1. Насосом
2. Радиатором
3. Термостатом
4. Вентилятором

Правильный ответ: х

21. Тип заданий: открытый

На какой смеси двигатель с искровым зажиганием имеет наименьший расход топлива?

Правильный ответ: х

22. Тип заданий: открытый

Какой должна быть горючая смесь при пуске холодного двигателя?

Правильный ответ: х

23. Тип заданий: открытый

Назовите продолжительность рабочего цикла четырехтактного ДВС, выраженную в градусах поворота его коленчатого вала.

Правильный ответ: х

24. Тип заданий: открытый

Какие диски главного сцепления имеют фрикционные накладки?

Правильный ответ: х

Б1.В.01 Технологии производства и ремонта транспортных и транспортно-технологических машин и комплексов

25. Тип заданий: закрытый

Гильзы цилиндров изготавливают из материалов:

1. малоуглеродистых сталей
2. серых чугунов
3. легированных сталей
4. бронз

Правильный ответ: х

26. Тип заданий: закрытый

При разработке технологического процесса восстановления блоков цилиндров придерживаются следующей последовательности этапов: (пронумеруйте этапы с 1 по 4)

1. восстановление базовых технологических поверхностей
2. устранение трещин, отколов, обломов
3. наращивание изношенных поверхностей
4. обработка рабочих поверхностей под ремонтный или номинальный размер

Правильный ответ: х

27. Тип заданий: закрытый

Технологический процесс - часть производственного процесса, содержащая целенаправленные действия по:

1. изменению или определению состояния и перемещению предмета труда в процессе изготовления.
2. изменению или определению состояния предмета труда.
3. подготовке производства, изменению или определению состояния и перемещению предмета труда в процессе изготовления.
4. разделению изготовления детали на отдельные операции.

Правильный ответ: х

28. Тип заданий: закрытый

Штучное время состоит из:

1. Основного времени и вспомогательного времени.
2. Основного времени, времени на личные потребности и вспомогательного времени.
3. Основного времени, времени обслуживания рабочего места и вспомогательного времени.
4. Основного времени и вспомогательного времени, времени на личные потребности и времени обслуживания рабочего места.

Правильный ответ: х

29. Тип заданий: открытый

Как называется изнашивание, которое возникает при трении скольжения и наличии между трущимися поверхностями мелкоабразивной твердой среды (например, песка), вызывающей выкрашивание частиц, металла из поверхности деталей?

Правильный ответ: х

30. Тип заданий: открытый

Интервал времени, через который периодически производится выпуск изделий или заготовок определенных наименований, типоразмера и исполнения или выпуск отремонтированных объектов называется.....

Правильный ответ: х

31. Тип заданий: открытый

Сокращенное описание всех технологических операций в маршрутной карте в последовательности их исполнения без указания переходов и технологических режимов называется.....

Правильный ответ: х

32. Тип заданий: открытый

Найдите скорость резания по формуле:

$$V_{\phi} = \frac{\pi \cdot d \cdot n_i}{1000}, \text{ м/мин}$$

Если d - диаметр заготовки до снятия припуска равен 100 мм, n_i - частота вращения шпинделя равна 1000 мин⁻¹

Правильный ответ: х

Б1.В.02 Техническая эксплуатация автомобилей

33. Тип заданий: закрытый

Под видом технического воздействия, осуществляемым на АТП, понимается...

1. техническое обслуживание и ремонт
2. техническое обслуживание и текущий ремонт
3. техническое обслуживание, текущий ремонт и средний ремонт
4. техническое обслуживание.

Правильный ответ: х

34. Тип заданий: закрытый

Приведите пример основной детали

1. коленчатый вал.
2. картер коробки перемены передач.
3. корпус рулевого механизма.
4. прокладка картера двигателя.

Правильный ответ: х

35. Тип заданий: закрытый

Комплекс работ ЕО выполняется:

1. в конце смены.
2. перед выездом на линию, либо при смене водителей, либо в конце смены.
3. перед выездом на линию.
4. при смене водителей.

Правильный ответ: х

36. Тип заданий: закрытый

Основными видами работ, включенными в комплекс мероприятий по ТО-1, являются

1. контрольно-диагностические, крепёжно-регулирующие, смазочные и очистительные, проверка после обслуживания.
2. регулировочные, смазочные, дефектация.
3. контрольно-диагностические, крепёжно-регулирующие, смазочные и очистительные.
4. регулировочные, смазочные, проверка после обслуживания

Правильный ответ: х

37. Тип заданий: открытый

Входит ли производственно-техническая база в состав средств ТО и ТР?

Правильный ответ: х

38. Тип заданий: открытый

Каким воздействием определяются фактические значения параметров в процессе эксплуатации подвижного состава?

Правильный ответ: х

39. Тип заданий: открытый

В результате какого технического воздействия восстанавливается работоспособное состояние подвижного состава?

Правильный ответ: х

40. Тип заданий: открытый

Полный комплекс работ какого обслуживания включается в ТО-1?

Правильный ответ: х

Б1.В.03 Производственно-техническая инфраструктура предприятий и подразделений автомобильного транспорта

41. Тип заданий: закрытый

К основным требованиям при проектировании зданий и сооружений относят:

1. Эстетические и эксплуатационные.
2. Эксплуатационные и архитектурные.
3. Инженерно-технические и экономические.
4. Инженерно-технические, эксплуатационные и эргономические.

Правильный ответ: х.

42. Тип заданий: закрытый

К основным методам расчёта производственных площадей относят:

1. Графический метод и метод темплетов.
2. Метод темплетов и метод расчёта по удельной площади, приходящейся на одного списочного рабочего.
3. Метод расчёта по площади, занимаемой оборудованием и коэффициенту рабочей зоны и метод темплетов.
4. Метод расчёта по удельной площади, приходящейся на единицу выпускаемой продукции и графический метод.

Правильный ответ: х.

43. Тип заданий: закрытый

Укажите специализации станций технического обслуживания:

1. По видам работ и по маркам автомобилей.
2. По типу подвижного состава и по количеству постов.
3. По пропускной способности и по количеству постов.
4. По маркам автомобилей и по типу подвижного состава.

Правильный ответ: х.

44. Тип заданий: закрытый

Укрупненный технологический расчет производственно-технической базы выполняется с использованием удельных норм, разработанных для комплексного автотранспортного предприятия, при среднесуточном пробеге автомобиля:

1. 200 км.
2. 300 км.
3. 250 км.
4. 500 км.

Правильный ответ: х.

45. Тип заданий: открытый

Укрупненный технологический расчет производственно-технической базы выполняется с использованием удельных норм, разработанных для комплексного автотранспортного предприятия, при среднесуточном пробеге автомобиля _____ км.

Правильный ответ: х

46. Тип заданий: открытый

Шаг колонн в одноэтажных производственных зданиях составляет ____ м.

Правильный ответ: х

47. Тип заданий: открытый

Вид работ, выполняемых на станции технического обслуживания, предусматривающий ремонт радиаторов, топливных баков, топливо- и маслопроводов называется:

_____.

Правильный ответ: х

48. Тип заданий: открытый

Наибольшую грузоподъемность, по сравнению с винтовым и реечным обеспечивает _____ домкрат.

Правильный ответ: х

Б1.В.04 Технологии ресурсосбережения на автомобильном транспорте

49. Тип заданий: закрытый

Ресурсосбережение при эксплуатации машин это - ...

- 1) комплекс производственных мероприятий направленных на экономное и рациональное использование материальных и экономических ресурсов
- 2) комплекс технических мероприятий направленных на экономное и рациональное использование материальных и экономических ресурсов
- 3) комплекс организационных мероприятий направленных на экономное и рациональное использование материальных и экономических ресурсов
- 4) все изложенное выше

Правильный ответ: х

50. Тип заданий: закрытый

К ресурсам не относятся:

- 1) Топливо-смазочные материалы;
- 2) Электроэнергия;
- 3) Производственные здания;
- 4) Организационные мероприятия ресурсосбережения

Правильный ответ: х

51. Тип заданий: закрытый

Ресурсосберегающим способом утилизации отработанного масла не является:

- 1) Очистка и повторное использование.
- 2) Захоронение.
- 3) Регенерация.
- 4) Использование по другому назначению.

Правильный ответ: х

52. Тип заданий: закрытый

При каком виде ремонта восстанавливают исправность и ресурс автомобиля?

- 1) Полнокомплектном.
- 2) Плановом.
- 3) Капитальном.
- 4) Текущем.

Правильный ответ: х

53. Тип заданий: открытый

Для восстановления работоспособности применяют ... ремонт.

Тип заданий: х

54. Тип заданий: открытый

... является ресурсоразрушающим фактором воздействия.

Правильный ответ: х

55. Тип заданий: открытый

При проведении ... ремонта сохраняется принадлежность детали к объекту.

Правильный ответ: х

56. Тип заданий: открытый

Способ дополнительной ремонтной детали предусматривает механическую обработку под ремонтный размер ... детали сопряжения.

Правильный ответ: х

Б1.В.08 Топливные системы транспортных и транспортно-технологических машин и комплексов

57. Тип заданий: закрытый

Под каким номером на данном рисунке представлен ДМРВ?

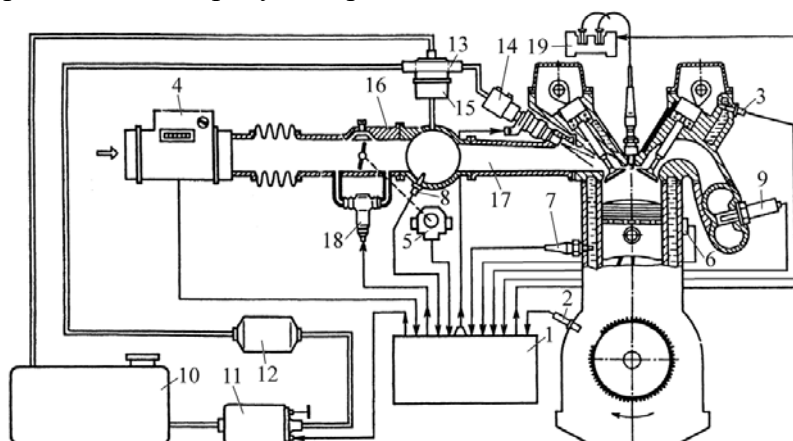

1. 5

2. 7

3. 4

4. 18

Правильный ответ: х

58. Тип заданий: закрытый

Какая деталь плунжерного ТНВД при работе двигателя совершает вращательное движение?

1. толкатель

2. кулачковый вал

3. плунжер

4. рейка

Правильный ответ: х

59. Тип заданий: закрытый

Под каким номером на представленной схеме работы секции ТНВД показан плунжер?

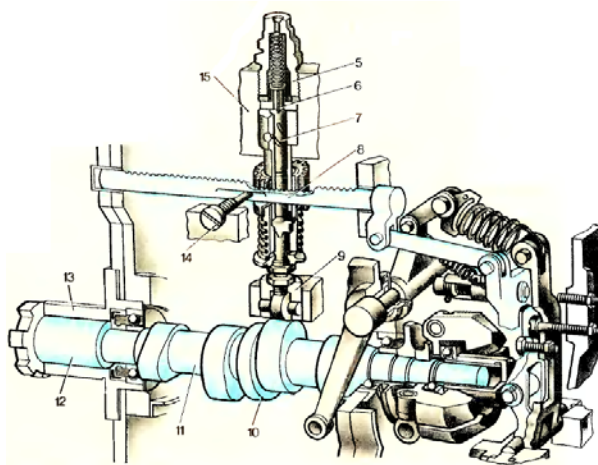

1. 9
2. 6
3. 8
4. 7

Правильный ответ: х

60. Тип заданий: закрытый

Какой тип ТНВД представлен на рисунке?

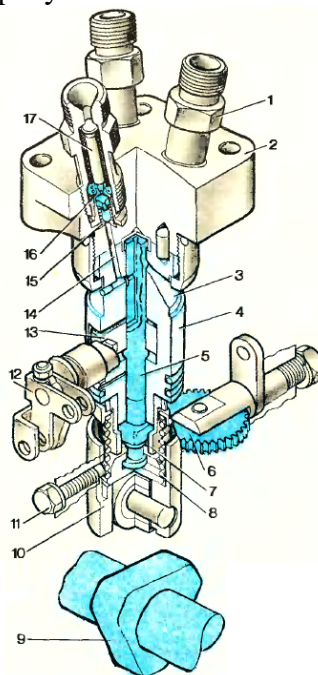

1. рядного типа
2. распределительного типа
3. распределительного типа VE
4. насос системы Common Rail

Правильный ответ: х

61. Тип заданий: открытый

Как называется представленный на рисунке элемент конструкции дизельных систем питания?

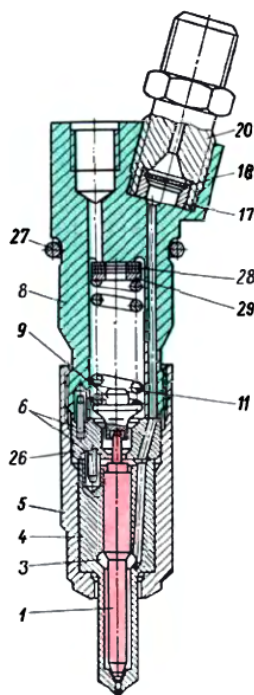

Правильный ответ: х

62. Тип заданий: открытый

Как называется представленный на рисунке элемент конструкции дизельных систем питания?

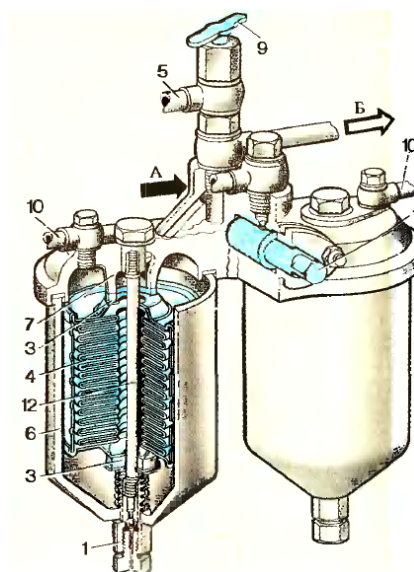

Правильный ответ: х

63. Тип заданий: открытый

Как называется представленный на рисунке элемент конструкции дизельных систем питания?

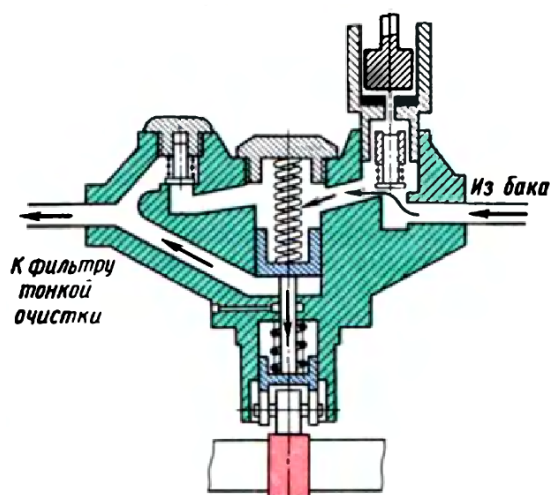

Правильный ответ: х

64. Тип заданий: открытый

Как называется представленный на рисунке элемент конструкции дизельных систем питания?

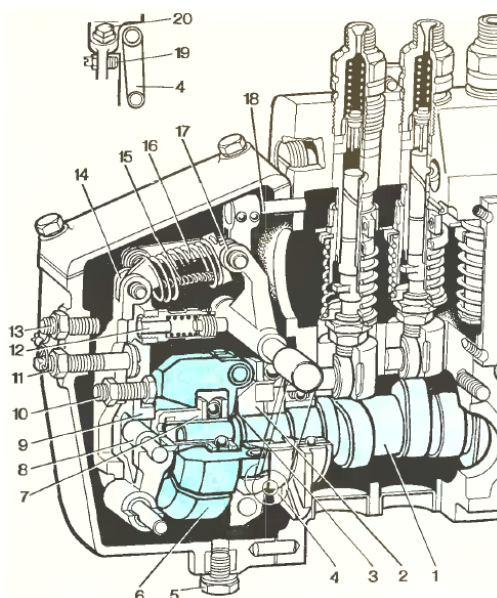

Правильный ответ: х

Б1.В.09 Диагностика, настройка и регулировка топливных систем транспортных и транспортно-технологических машин и комплексов

65. Тип заданий: закрытый

Дайте определение рабочего объема цилиндра.

1. объем, образуется под поршнем, когда он находится в ВМТ;
2. объем, образующийся над поршнем, когда он находится в НМТ;
3. объем, освобождаемы поршнем при движение от ВМТ к НМТ;
4. объем, образующийся над поршнем при его движение от НМТ к ВМТ.

Правильный ответ: х

66. Тип заданий: закрытый

В каких единицах измеряется степень сжатия поршневых ДВС?

1. кг/см²;
2. мПа;

3. отвлеченное число;
4. Н/м².

Правильный ответ: х

67. Тип заданий: закрытый

У какого двигателя выше степень сжатия?

1. у карбюраторного;
2. у дизеля;
3. у двигателя с впрыском бензина;
4. у двигателя работающего на газе

Правильный ответ: х

68. Тип заданий: закрытый

Отношение действительного количества свежего заряда, которого поступит в цилиндр, к тому количеству, которое могло бы поместиться в рабочем объеме цилиндра при условии, что температура и давление в нем равняют температуре и давлению среды, из которой поступает свежий заряд, это - ...

1. коэффициент наполнения цилиндра;
2. коэффициент остаточных газов;
3. коэффициент свежего заряда;
4. коэффициент полезного действия двигателя.

Правильный ответ: х

69. Тип заданий: открытый

Сколько оборотов распредвала приходится на 10 оборотов коленвала в четырехтактном двигателе?

Правильный ответ: х

70. Тип заданий: открытый

Назовите продолжительность рабочего цикла четырехтактного ДВС, выраженную в градусах поворота его коленвала.

Правильный ответ: х

71. Тип заданий: открытый

Как называется сумма рабочих объемов всех цилиндров?

Правильный ответ: х

72. Тип заданий: открытый

Как называется отношение полного объема цилиндра к объему камеры сгорания?

Правильный ответ: х

Б2.О.02(У) учебная практика, технологическая (производственно-технологическая) практика

73. Тип заданий: закрытый

Нарезание внутренней резьбы выполняют

1. Ножовкой
2. Метчиком
3. Плашкой

Правильный ответ: х

74. Тип заданий: закрытый

Нарезание наружной резьбы выполняют

1. Плашкой (леркой)
2. Метчиком
3. Шабером

Правильный ответ: х

75. Тип заданий: открытый

Квадратные отверстия распиливают напильниками

Правильный ответ: х

76. Тип заданий: открытый

Правильность опиленной поверхности проверяют напросвет

Правильный ответ: х

77. Тип заданий: закрытый

Углом при вершине сверла называется ...

1-угол между проекциями поперечной и главной режущей кромок на плоскость, перпендикулярную оси сверла.

2 - угол между главными режущими кромками.

3 - угол между осью сверла и касательной к винтовой линии по наружному диаметру сверла.

4 - угол между касательной к передней поверхности в рассматриваемой точке режущей кромки и нормалью в той же точке к поверхности вращения режущей кромки вокруг оси сверла.

Правильный ответ: х

78. Тип заданий: закрытый

Поперечная режущая кромка спирального сверла образована пересечением ...

1 - передних поверхностей зубьев сверла.

2 - передней и задней поверхностями одного зуба.

3 - пересечением обеих задних поверхностей.

4 - пересечением передней поверхности с поверхностью ленточки.

Правильный ответ: х

79. Тип заданий: открытый

Развертка может иметь ... зубьев

Правильный ответ: х

80. Тип заданий: открытый

Зенкер может иметь ... зубьев.

Правильный ответ: х

Б2.О.03(П) производственная практика, эксплуатационная практика

81. Тип заданий: закрытый

На что указывают выхлопные газы белого цвета?

1. на попадание охлаждающей жидкости в цилиндр
2. на полное сгорание топлива
3. на попадание масла в цилиндр

Правильный ответ: х

82. Тип заданий: закрытый

Это свидетельствует о наличии воды и воздуха в системе топливоподачи низкого давления дизеля:

1. значительно растут обороты коленчатого вала дизеля
2. дизель работает с перебоями
3. нормальная ритмическая работа дизеля

Правильный ответ: х

83. Тип заданий: закрытый

Что используют для очистки машин?

1. передвижные диагностические установки
2. передвижные мониторные моющие машины
3. передвижные машины для дефекации

Правильный ответ: х

84. Тип заданий: закрытый

На что указывают выхлопные газы черного цвета?

1. на неполное сгорания топлива
2. на полное сгорания топлива
3. попадание масла в цилиндр

Правильный ответ: х

85. Тип заданий: открытый

Как называются мероприятия, направленные на предупреждение отказов и неисправностей?

Правильный ответ: х

86. Тип заданий: открытый

В каком состоянии должен быть двигатель при регулировке клапанов?

Правильный ответ: х

87. Тип заданий: открытый

Какова периодичность замены масла в картере двигателя?

Правильный ответ: х

88. Тип заданий: открытый

При каком состоянии двигателя рекомендуется менять масло в картере двигателя?

Правильный ответ: х

Б2.В.02(II) производственная практика, преддипломная практика

89. Тип заданий: открытый

Одним из параметров, по которому диагностируют кривошипно-шатунный механизм двигателя, является _____ зазор в КШМ

Правильный ответ: х

90. Тип заданий: открытый

При диагностировании системы питания дизельного двигателя проверяют угол _____ подачи топлива

Правильный ответ: х

91. Тип заданий: открытый

Одним из условий проведения сезонного технического обслуживания при переходе к осенне-зимнему периоду эксплуатации является установившаяся среднесуточная температура окружающего воздуха ниже _____ °С

Правильный ответ: х

92. Тип заданий: открытый

Одним из условий проведения сезонного технического обслуживания при переходе к весенне-летнему периоду эксплуатации является установившаяся среднесуточная температура окружающего воздуха выше _____ °С

Правильный ответ: х

93. Тип заданий: закрытый

Процесс зарядки считается законченным, если:

1. электролит во всех аккумуляторах «кипит»
2. батарея находилась на зарядке не менее 5 часов
3. в последние два часа зарядки плотность электролита и напряжение оставались неизменными во всех аккумуляторах
4. температура электролита не ниже 20°С

Правильный ответ: х

94. Тип заданий: закрытый

Какой вид ТО предусмотрен для автомобилей?

1. еженедельное ТО
2. ТО-1
3. ТО перед началом сезона работы (ТО-Э)
3. ежемесячное ТО

Правильный ответ: х

95. Тип заданий: закрытый

Какой параметр проверяют при диагностировании системы питания дизельного двигателя?

1. износ кулачков распределительного вала
2. утопание клапанов
3. время выбега ротора центрифуги
4. давление подкачивающего насоса

Правильный ответ: х

96. Тип заданий: закрытый

По какому параметру можно судить о разряженности аккумуляторной батареи?

- 1 масса аккумулятора
2. уровень электролита
3. температура электролита
4. напряжение под нагрузкой

Правильный ответ: х.

ПК-2 Способен организовать эксплуатацию транспортных и транспортно-технологических машин и комплексов

Б1.О.31 Введение в профессиональную деятельность отрасли

1. Тип заданий: открытый

В каком городе Петр I организовал первый университет в Российской Империи?

Правильный ответ: х

2. Тип заданий: открытый

Какой вид транспорта в России лидирует по грузообороту?

Правильный ответ: х

3. Тип заданий: открытый

Какой из представленных видов транспорта обладает наибольшей территориальной универсальностью?

Правильный ответ: х

4. Тип заданий: открытый

На каком автомобильном заводе производится КамАЗ-5410?

Правильный ответ: х

5. Тип заданий: закрытый

Какие уровни образования приняты в высшей школе России?

1. Бакалавриат, специалитет, магистратура, аспирантура, докторантура;
- 2: Бакалавриат, специалитет, магистратура;
- 3: Специалитет, аспирантура;
- 4 Аспирантура, докторантура.

Правильный ответ: х

6. Тип заданий: закрытый

По степени специализации различают СТО:

1. Специализированные и комплексные СТО
2. Частные и коммерческие СТО
3. Специализированные, комплексные и универсальные СТО
4. Мелкие, средние и крупные СТО.

Правильный ответ: х

7. Тип заданий: закрытый

Как классифицируются автомобильные дороги общего пользования по классам?

1. Автомобильные магистрали, дороги общего типа
2. Автомобильные магистрали, скоростные дороги, дороги обычного типа
3. Скоростные дороги, дороги общего типа
4. Скоростные дороги и железнодорожные пути.

Правильный ответ: х

8. Тип заданий: закрытый

Как классифицируются автотранспортные предприятия по характеру перевозок и типу подвижного состава?

1. Пассажирские и грузовые
2. Грузовые и специальные
3. Пассажирские, грузовые, смешанные и специальные
4. Смешанные и специальные

Правильный ответ: х

Б1.О.34 Организация автомобильных перевозок и безопасность движения

9. Тип заданий: закрытый

Что такое цикл перевозки или езда:

1. совокупность таких элементов, как подача подвижного состава к месту погрузки; погрузка; перемещение груза; разгрузка подвижного состава;
2. совокупность таких элементов, как погрузка; перемещение груза; разгрузка подвижного состава;
3. совокупность таких элементов, как подача подвижного состава к месту погрузки; перемещение груза.

Правильный ответ: х

10. Тип заданий: закрытый

Какие виды пробега входят в общий пробег подвижного состава?

1. производительный (груженный), порожний (холостой), нулевой;
2. производительный (груженный), порожний (холостой);
3. производительный (груженный), нулевой.

Правильный ответ: х

11. Тип заданий: закрытый

Наиболее общими показателями работы любого вида транспорта за определенный период времени являются

1. Число, выполненных ездов и рейсов
2. Доход (прибыль) за перевозки
3. Объем перевозок и транспортная работа

Правильный ответ: х

12. Тип заданий: закрытый

Основные методы регулирования транспортной деятельности:

1. нормативно-правовые, экономические, смешанные;
2. нормативно-правовые, экономические, комплексные;
3. нормативно-правовые, экономические, смешанные, комплексные

Правильный ответ: х

13. Тип заданий: открытый

Продукцией производственного процесса на транспорте являются:

Правильный ответ: х

14. Тип заданий: открытый

Можно ли накапливать продукцию производственного процесса на транспорте?

Правильный ответ: х

15. Тип заданий: открытый

Какой документ подтверждает законность нахождения автомобиля вне пределов гаража?

Правильный ответ: х

16. Тип заданий: открытый

В технологическом процессе перевозки груза оформление товарно-транспортной накладной осуществляет:

Правильный ответ: х

Б1.О.35 Конструкция и эксплуатационные свойства транспортных и транспортно-технологических машин и комплексов

17. Тип заданий: открытый

Какую колесную формулу имеет автомобиль КамАЗ-4310?

Правильный ответ: х

18. Тип заданий: открытый

В каких единицах измеряют мощность двигателя?

Правильный ответ: х

19. Тип заданий: открытый

Какой привод включения сцепления у автомобилей ГАЗ-3307?

Правильный ответ: х

20. Тип заданий: открытый

Какие типы коробок передач устанавливают на автомобилях ЗиЛ-4333, ГАЗ-3307, КамАЗ-53215, ВАЗ-2121?

Правильный ответ: х

21. Тип заданий: закрытый

Какая коробка перемены передач устанавливается на автомобилях-тягачах КамАЗ?

1. Пятиступенчатая с делителем
2. Десятиступенчатая механическая
3. Трехступенчатая гидромеханическая.
4. Бесступенчатая автоматическая

Правильный ответ: х

22. Тип заданий: закрытый

Где установлена карданная передача заднеприводного автомобиля?

1. Между коробкой передач и главной передачей ведущего моста
2. Между главной передачей и ведущими управляемыми колесами
3. Между главной передачей ведущего моста и дифференциалом
4. В приводе газораспределительного механизма.

Правильный ответ: х

23. Тип заданий: закрытый

Какой механизм трансмиссии автомобиля, обеспечивает вращение ведущих колес с разной частотой?

1. Механизм свободного хода
2. Дифференциал
3. Обгонная муфта
4. Вязкостная муфта

Правильный ответ: х

24. Тип заданий: закрытый

Какого типа рулевой механизм устанавливается на грузовых автомобилях семейства ГАЗ?

1. Винтовой
2. Зубчатый
3. Червячный
4. Комбинированный

Правильный ответ: х

Б1.О.36 Силовые агрегаты

25. Тип заданий: закрытый

Для чего предназначен двигатель?

1. Для создания тягового усилия на ведущих колесах;
2. Для преобразования возвратно-поступательного движения поршня во вращательное движение коленчатого вала;
3. Для передачи крутящего момента от маховика к ведущим колесам;
4. Для преобразования тепловой энергии топливовоздушной смеси в механическую работу.

Правильный ответ: х

26. Тип заданий: закрытый

Перечислите детали КШМ двигателя внутреннего сгорания:

1. поршень, палец, шатун, коленвал, клапан-термостат, маховик.
2. шатун, поршневой палец, поршень с кольцами, гильза цилиндра, коленвал, маховик.
3. головка цилиндра, клапаны, штанги клапанов, коленвал, маховик;
4. поршень с кольцами, шатун, распредвал, маховик.

Правильный ответ: х

27. Тип заданий: закрытый

По какому признаку нет классификации газораспределительных механизмов?

1. количеству клапанов
2. приводу распредвала
3. расположению распредвала на двигателе
4. устройству распредвала

Правильный ответ: х

28. Тип заданий: закрытый

Дайте определение понятия степени «сжатия»:

1. отношение объема камеры сгорания к объему камеры сгорания
2. отношения рабочего объема цилиндра к объему камеры сгорания
3. отношение полного объема цилиндра к объему камеры сгорания
4. отношение полного объема цилиндра к рабочему объему цилиндра

Правильный ответ: х

29. Тип заданий: открытый

Сколько оборотов сделает распределительный вал двигателя, если коленчатый вал совершил 10 оборотов. (Ответ укажите цифрой)

Правильный ответ: х

30. Тип заданий: открытый

С помощью какого устройства газораспределительного механизма автоматически регулируется тепловой зазор клапанов.

Правильный ответ: х

31. Тип заданий: открытый

Механизм служащий для передачи крутящего момента, быстрого разъединения и плавного соединения двигателя с трансмиссией называется...

Правильный ответ: х

32 Тип заданий: открытый

Какая деталь газораспределительного механизма служит для передачи движения от кулачка распределительного вала к штанге?

Правильный ответ: х

Б1.О.37 Гидравлические и пневматические системы транспортных и транспортно-технологических машин и комплексов

33. Тип заданий: закрытый

Гидравлическими машинами называют...

1. машины, вырабатывающие энергию и сообщающие ее жидкости.
2. машины, которые сообщают проходящей через них жидкости механическую энергию, либо получают от жидкости часть энергии и передают ее рабочим органам.
3. машины, способные работать только при их полном погружении в жидкость с сообщением им механической энергии привода.
4. машины, соединяющиеся между собой системой трубопроводов, по которым движется рабочая жидкость, отдающая энергию.

Правильный ответ: х

34. Тип заданий: закрытый

Гидропередача – это...

1. система трубопроводов, по которым движется жидкость от одного гидроэлемента к другому.
2. система, основное назначение которой является передача механической энергии от двигателя к исполнительному органу посредством рабочей жидкости.
3. механическая передача, работающая посредством действия на нее энергии движущейся жидкости.
4. передача, в которой жидкость под действием перепада давлений на входе и выходе гидроаппарата, сообщает его выходному звену движение.

Правильный ответ: х

35. Тип заданий: закрытый

Какая из групп перечисленных преимуществ не относится к гидропередачам?

1. плавность работы, бесступенчатое регулирование скорости, высокая надежность, малые габаритные размеры.
2. меньшая зависимость момента на выходном валу от внешней нагрузки, приложенной к исполнительному органу, возможность передачи больших мощностей, высокая надежность.
3. бесступенчатое регулирование скорости, малые габаритные размеры, возможность передачи энергии на большие расстояния, плавность работы.
4. безопасность работы, надежная смазка трущихся частей, легкость включения и выключения, свобода расположения осей и валов приводимых агрегатов.

Правильный ответ: х

36. Тип заданий: закрытый

Индикаторная диаграмма поршневого насоса это...

1. график изменения давления в цилиндре за один ход поршня.
2. график изменения давления в цилиндре за один полный оборот кривошипа.
3. график, полученный с помощью специального прибора – индикатора.
4. график изменения давления в нагнетательном трубопроводе за полный оборот кривошипа.

Правильный ответ: х

37. Тип заданий: открытый

Мощность, которая отводится от насоса в виде потока жидкости под давлением называется

Правильный ответ: х

38. Тип заданий: открытый

Как называется КПД насоса отражающий потери мощности, связанные с перетечками жидкости внутри насоса через зазоры подвижных элементов?

Правильный ответ: х

39. Тип заданий: открытый

Как называется КПД насоса отражающий потери мощности, связанные с возникновением силы трения между подвижными элементами насоса?

Правильный ответ: х

40. Тип заданий: открытый

Как называется КПД насоса отражающий потери мощности, связанные с деформацией потока рабочей жидкости в насосе и с трением жидкости о стенки гидроаппарата.

Правильный ответ: х

Б1.В.10 Электротехника и электрооборудование транспортных и транспортно-технологических машин и комплексов

41. Тип заданий: закрытый

Клювообразная полюсная система генератора переменного тока позволяет создать:

1. Максимальный ток в обмотке возбуждения
2. Многополюсную магнитную систему с помощью одной обмотки возбуждения
3. Статор компактной конструкции
4. Петлевую схему обмоток статора

Правильный ответ: х

42. Тип заданий: закрытый

Процесс автоматического регулирования напряжения генератора осуществляется:

1. Путем изменения магнитного потока силовой обмотки генератора
2. Посредством изменения магнитного потока обмотки возбуждения
3. Путем ограничения тока батареи
4. Путем изменения схемы обмотки статора

Правильный ответ: х

43. Тип заданий: закрытый

Активной массой отрицательной пластины заряженного свинцового кислотного аккумулятора является:

1. Двоокись свинца
2. Сульфат свинца
2. Губчатый свинец
4. Закись свинца

Правильный ответ: х

44. Тип заданий: закрытый

Плотность электролита (при 25 °С), заливаемого в сухозаряженную батарею, для центрально-черноземного региона равна:

1. 1,25 г/см³
2. 1,27 г/см³
3. 1,30 г/см³
4. 1,29 г/см³

Правильный ответ: х

45. Тип заданий: открытый

Максимальные напряжения в бортовой сети 12 В при длительной эксплуатации не должны превышать в вольтах значения

Правильный ответ: х

46. Тип заданий: открытый

Для обеспечения двухполупериодного выпрямления трехфазного тока в автотракторном генераторе установлено диодов в количестве

Правильный ответ: х

47. Тип заданий: открытый

Аккумуляторная батарея требует подзаряда, если степень ее разряженности летом в процентах составляет более

Правильный ответ: х

48. Тип заданий: открытый

В маркировке лампы А12-45+40 число «12» обозначает номинальное

Правильный ответ: х

Б1.В.03 Производственно-техническая инфраструктура предприятий и подразделений автомобильного транспорта

49. Тип заданий: закрытый

К автообслуживающим предприятиям относят:

1. Терминалы, авторемонтные заводы.
2. Авторемонтные заводы, автовокзалы.
3. Автозаправочные станции, станции технического обслуживания автомобилей.
4. Автовокзалы, станции технического обслуживания автомобилей.

Правильный ответ: х.

50. Тип заданий: закрытый

Производственными зонами основного производства системы технического обслуживания и ремонта автомобилей в автотранспортном предприятии являются:

1. Ежедневного обслуживания и текущего ремонта.
2. Ремонта агрегатов, склад запасных частей и инструмента.
3. Склад запасных частей и инструмента и автозаправочная станция.
4. Автозаправочная станция и текущего ремонта.

Правильный ответ: х.

51. Тип заданий: закрытый

Удельная трудоемкость работ по текущему ремонту определяется:

1. На один автомобиль.
2. На единицу грузовой работы.
3. На единицу пробега.
4. На один рабочий пост.

Правильный ответ: х.

52. Тип заданий: закрытый

Отношение годового объема работ к годовому фонду времени одного рабочего места?

1. Технологически необходимая численность рабочих.

2. Штатная численность рабочих.
3. Численность вспомогательных рабочих.
4. Численность работающих на предприятии.

Правильный ответ: х.

53. Тип заданий: открытый

Ширина проезжей части на территории предприятия вне производственных зданий при двухстороннем движении составляет не менее _____ м.

Правильный ответ: х

54. Тип заданий: открытый

Какое расстояние в метрах должно быть на стоянке от передней части автомобиля до устройства для подогрева? _____

Правильный ответ: х

55. Тип заданий: открытый

Метод ремонта автомобилей на станции технического обслуживания, при котором производится замена неисправных агрегатов, узлов или деталей новыми или исправными, взятыми из оборотного фонда называется: _____.

Правильный ответ: х

56. Тип заданий: открытый

Периодичность ТО2 грузовых автомобилей составляет _____ км.

Правильный ответ: х

Б1.В.05 Автомобили

57. Тип заданий: закрытый

Как определяется коэффициент запаса сцепления?

1. Отношение максимального крутящего момента двигателя к моменту буксования сцепления
2. Отношение момента начала пробуксовки сцепления к максимальному крутящему моменту двигателя и числу поверхностей трения
3. Отношение момента начала пробуксовки сцепления к максимальному крутящему моменту двигателя
4. Отношение максимального крутящего момента двигателя к моменту буксования сцепления и числу поверхностей трения

Правильный ответ: х

58. Тип заданий: закрытый

Как изменяются напряжения кручения вилки карданного шарнира при увеличении момента сопротивления сечения?

1. Снижаются
2. Возрастают
3. Изменяются синусоидально
4. Изменяются по параболической зависимости

Правильный ответ: х

59. Тип заданий: закрытый

Что позволяет динамический фактор автомобиля?

1. Сравнить приемистость автомобилей
2. Сравнить тяговые свойства автомобилей

3. Сравнить тяговые свойства автомобилей, имеющих различный вес

4. Сравнить автомобили с различной мощностью двигателя

Правильный ответ: х

60. Тип заданий: закрытый

Что такое топливно-экономическая характеристика?

1. Зависимость часового расхода топлива от массы перевозимого груза

2. Зависимость путевого расхода топлива от пассажироместности автобуса

3. Зависимость удельного расхода топлива на единицу транспортной работы

4. Зависимость путевого расхода топлива от скорости на дорогах с разным сопротивлением

Правильный ответ: х

61. Тип заданий: открытый

В каких единицах измеряется расчётная работа буксования фрикционного сцепления?

Правильный ответ: х

62. Тип заданий: открытый

Во сколько раз уменьшатся напряжения смятия шипа крестовины дифференциала при увеличении числа сателлитов с двух до четырёх?

Правильный ответ: х

63. Тип заданий: открытый

При каком виде поворачиваемости автомобиль более безопасен?

Правильный ответ: х

64. Тип заданий: открытый

При каком способе торможения наблюдается максимальное замедление?

Правильный ответ: х

Б1.В.06 Автомобильные двигатели

65. Тип заданий: закрытый

Мощность бензинового двигателя при увеличении степени сжатия...

1. увеличивается.

2. уменьшается.

3. не изменяется.

4. уменьшается незначительно.

Правильный ответ: х

66. Тип заданий: закрытый

Чему равен коэффициент избытка воздуха в обогащенной смеси?

1. 1,05-1,15

2. 1

3. 0,85-0,95

4. 0,6-0,7

Правильный ответ: х

67. Тип заданий: закрытый

Назовите продолжительность рабочего цикла четырехтактного ДВС, выраженную в градусах поворота его коленчатого вала.

1. 180°

2. 360°
3. 540°
4. 720°

Правильный ответ: х

68. Тип заданий: закрытый

Какова закономерность изменения оптимального угла опережения зажигания при повышении скоростного режима работы двигателя?

1. Увеличивается.
2. Остается без изменения.
3. Уменьшается.
4. Оптимальный угол от частоты вращения не зависит.

Правильный ответ: х

69. Тип заданий: открытый

Сколько оборотов сделает распределительный вал двигателя, если коленчатый вал совершил 10 оборотов. (Ответ укажите цифрой)

Правильный ответ: х

70. Тип заданий: открытый

С помощью какого устройства газораспределительного механизма автоматически регулируется тепловой зазор клапанов.

Правильный ответ: х

71. Тип заданий: открытый

Определите, чему равен ход поршня если радиус кривошипа равен 25 мм.

Правильный ответ: х

72. Тип заданий: открытый

Определите, чему равен рабочий объем одного цилиндра, если литраж двигателя равен 12, а количество цилиндров 6.

Правильный ответ: х

Б2.О.03(П) производственная практика, эксплуатационная практика

73. Тип заданий: закрытый

Что проверяют внешним осмотром?

1. стуки, шумы, удары
2. сигнализации, тормоза, рулевое управления
3. состояние уплотнений, подтека рабочих жидкостей, комплектность и отсутствие механических повреждений

Правильный ответ: х

74. Тип заданий: закрытый

При какой температуре аккумулятор имеет 100-процентную эффективность?

1. 17 °С
2. 27 °С
3. 7 °С

Правильный ответ: х

75. Тип заданий: закрытый

До какого срока, согласно ГОСТ 7751-85, машины устанавливаются на межсменное хранение?

1. до 10 дней
2. до двух суток
3. до одной недели

Правильный ответ: х

76. Тип заданий: закрытый

До какого срока, согласно ГОСТ 7751-85, машины устанавливаются на длительное хранение:

1. от 5 до 10 дней
2. более 2 месяцев +
3. до одного месяца

Правильный ответ: х

77. Тип заданий: открытый

Какой из тарифов заставляет перевозчика наиболее интенсивно повышать производительность подвижного состава и снижать затраты?

Правильный ответ: х

78. Тип заданий: открытый

Что является основой для разработки технологического процесса перевозки?

Правильный ответ: х

79. Тип заданий: открытый

Классификация конструктивной безопасности транспортного средства включает ее виды:

Правильный ответ: х

80. Тип заданий: открытый

Какая наибольшая высота транспортного средства с грузом или без груза допускается для движения по дорогам РФ?

Правильный ответ: х

Б2.В.01(У) учебная практика, эксплуатационная практика

81. Тип заданий: закрытый

Что относится к движителю грузового автомобиля?

1. Колеса ведущие и ведомые.
2. Ведущие колеса и рессоры.
3. Ведомые колеса и амортизаторы.
4. Ведущие колеса и ведущий мост.

Правильный ответ: х

82. Тип заданий: закрытый

Для чего предназначено рулевое управление?

1. Изменения скорости движения.
2. Изменения крутящего момента по величине и направлению.
3. Изменения и поддержания направления движения по требуемой траектории.
4. Изменения частоты вращения ведущих колес по величине и направлению.

Правильный ответ: х

83. Тип заданий: закрытый

Что означает первая цифра в обозначении шины (например: 240-508P или 8,25R20)?

1. Диаметр колеса.
2. Внутренний диаметр по ободу.
3. Ширину профиля покрышки.
4. Максимальную нагрузку.

Правильный ответ: х

84. Тип заданий: закрытый

Что не входит в конструкцию гидравлического тормозного привода?

1. Главный тормозной цилиндр.
2. Рабочий тормозной цилиндр.
3. Компрессор.
4. Гидровакуумный усилитель.

Правильный ответ: х

85. Тип заданий: открытый

По кинематической схеме определить передаточное число коробки передач автомобиля ГАЗ-3309 на первой передаче (значение округлить до десятых).

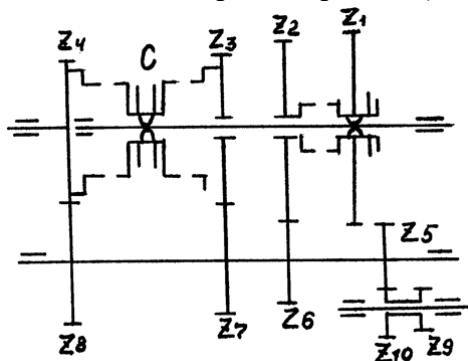

Шестерни	1	2	3	4	5	6	7	8	9	10
Число зубьев	43	32	24	17	16	25	34	41	18	22

Правильный ответ: х

86. Тип заданий: открытый

По кинематической схеме определить передаточное число коробки передач автомобиля ГАЗ-3309 на второй передаче (значение округлить до десятых).

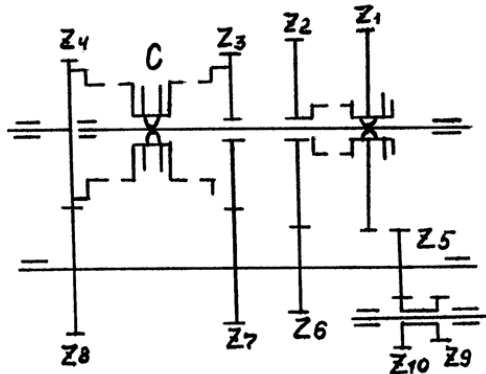

Шестерни	1	2	3	4	5	6	7	8	9	10
Число зубьев	43	32	24	17	16	25	34	41	18	22

Правильный ответ: х

87. Тип заданий: открытый

По кинематической схеме определить передаточное число коробки передач автомобиля ГАЗ-3309 на третьей передаче (значение округлить до десятых).

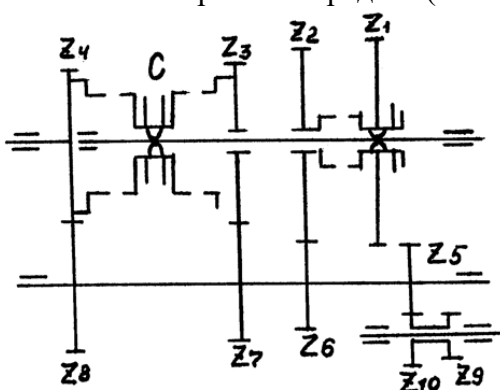

Шестерни	1	2	3	4	5	6	7	8	9	10
Число зубьев	43	32	24	17	16	25	34	41	18	22

Правильный ответ: х

88. Тип заданий: открытый

По кинематической схеме определить передаточное число коробки передач автомобиля ГАЗ-3309 на четвертой передаче.

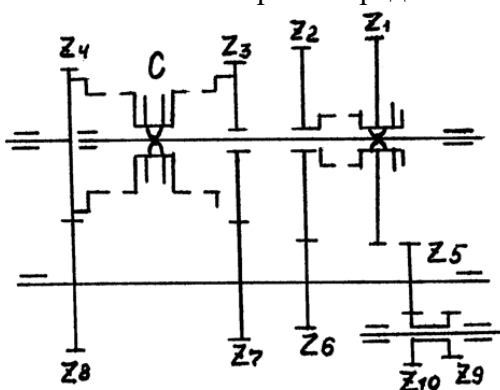

Шестерни	1	2	3	4	5	6	7	8	9	10
Число зубьев	43	32	24	17	16	25	34	41	18	22

Правильный ответ: х

Б2.В.02(П) производственная практика, преддипломная практика

89. Тип заданий: открытый

Как называется совокупность таких элементов, как: подача подвижного состава к месту погрузки; погрузка; перемещение груза; разгрузка подвижного состава

Правильный ответ: х

90. Тип заданий: открытый

Законность нахождения автомобиля вне пределов гаража подтверждает такой документ, как _____ лист

Правильный ответ: х

91. Тип заданий: открытый

Продукцией производственного процесса на транспорте являются перевозка _____ и пассажиров

Правильный ответ: х

92. Тип заданий: открытый

Оформление товарно-транспортной накладной, в технологическом процессе перевозки груза, осуществляет _____

Правильный ответ: х

93. Тип заданий: закрытый

Условие проведения сезонного технического обслуживания при переходе к осенне-зимнему периоду эксплуатации?

1. установившаяся среднесуточная температура окружающего воздуха ниже +5°C
2. установившаяся среднесуточная температура окружающего воздуха ниже +10°C
3. установившаяся среднесуточная температура окружающего воздуха ниже +15°C
4. установившаяся среднесуточная температура окружающего воздуха ниже +20°C

Правильный ответ: х

94. Тип заданий: закрытый

Корректировка нормативов регламентирующих ТОР автомобилей проводится в зависимости от:

1. категории условий эксплуатации, модификация подвижного состава, природно-климатических условий
2. категории условий эксплуатации, модификация подвижного состава, природно-климатических условий, пробега с начала эксплуатации, размера транспортных предприятий
3. модификация подвижного состава, природно-климатических условий, пробега с начала эксплуатации
4. природно-климатических условий, пробега с начала эксплуатации, размера транспортных предприятий

Правильный ответ: х

95. Тип заданий: закрытый

Руководитель должен так организовать перевозки в регионе, чтобы коэффициент повторности перевозок

1. становился как можно больше
2. не изменялся
3. уменьшался

Правильный ответ: х

96. Тип заданий: закрытый

Коэффициент использования пробега – это

1. отношение производительного пробега к общему за определенный период времени
2. отношение пробега на маршруте к общему пробегу
3. отношение нулевого пробега к пробегу на маршруте

Правильный ответ: х.

ПК-3 Способен организовать работу по повышению эффективности технического обслуживания, ремонта и эксплуатации транспортных и транспортно-технологических машин и комплексов

Б1.О.37 Гидравлические и пневматические системы транспортных и транспортно-технологических машин и комплексов

1. Тип заданий: закрытый

Насос, в котором жидкость перемещается под действием центробежных сил, называется...

1. лопастной центробежный насос
2. лопастной осевой насос
3. поршневой насос центробежного действия
4. дифференциальный центробежный насос.

Правильный ответ: х

2. Тип заданий: закрытый

Осевые насосы, в которых положение лопастей рабочего колеса не изменяется, называется...

1. стационарно-лопастным.
2. неповоротно-лопастным.
3. жестколопастным.
4. жестковинтовым.

Правильный ответ: х

3. Тип заданий: закрытый

В поворотном-лопастных насосах поворотом лопастей регулируется...

1. режим движения жидкости на выходе из насоса.
2. скорость вращения лопастей.
3. направление подачи жидкости.
4. подача жидкости.

Правильный ответ: х

4. Тип заданий: закрытый

Поршневые насосы по типу вытеснителей классифицируют на...

1. плунжерные, поршневые и диафрагменные
2. плунжерные, мембранные и поршневые
3. поршневые, кулачковые и диафрагменные
4. диафрагменные, лопастные и плунжерные.

Правильный ответ: х

5. Тип заданий: открытый

Как называется гидродинамическая передача, состоящая только из насосного и турбинного колес?

Правильный ответ: х

6. Тип заданий: открытый

Как называется гидродинамическая передача, которая кроме насосного и турбинного колес, имеет хотя бы одно дополнительное колесо.

Правильный ответ: х

7. Тип заданий: открытый

Как называется объемный гидродвигатель с возвратно-поступательным движением выходного звена.

Правильный ответ: х

8. Тип заданий: открытый

Как называется объемный гидродвигатель с вращательным движением выходного звена.

Правильный ответ: х

Б1.В.11 Основы теории надежности транспортных и транспортно-технологических машин и комплексов

9. Тип заданий: закрытый

Укажите правильную последовательность чередования периодов работы деталей подвижных сопряжений:

1. Приработка – Нормальная эксплуатация – Аварийный износ.
2. Нормальная эксплуатация – Приработка – Аварийный износ.
3. Аварийный износ – Приработка – Нормальная эксплуатация.
4. Приработка – Аварийный износ – Нормальная эксплуатация.

Правильный ответ: х

10. Тип заданий: закрытый

Стабилизация зазоров в подвижных соединениях деталей происходит:

1. В процессе аварийного износа деталей сопряжения.
2. В процессе приработки деталей сопряжения.
3. В процессе нормальной эксплуатации деталей сопряжения.
4. Не происходит.

Правильный ответ: х

11. Тип заданий: закрытый

Из каких составляющих складывается величина допустимого без ремонта ($S_{др}$) зазора в сопряжении?

1. Начального максимального зазора и допустимых без ремонта величин износа сопрягаемых деталей.
2. Начального максимального зазора и предельных величин износа сопрягаемых деталей.
3. Начального максимального зазора и допустимых без ремонта размеров сопрягаемых деталей.
4. Начального максимального зазора и предельных размеров сопрягаемых деталей.

Правильный ответ: х

12. Тип заданий: закрытый

Из каких составляющих складывается величина предельного ($S_{пр}$) зазора в сопряжении?

1. Начального максимального зазора и допустимых без ремонта величин износа сопрягаемых деталей.
2. Начального максимального зазора и предельных величин износа сопрягаемых деталей.

3. Начального максимального зазора и допустимых без ремонта размеров сопрягаемых деталей.
4. Начального максимального зазора и предельных размеров сопрягаемых деталей.

Правильный ответ: х

13. Тип заданий: открытый

Как называется состояние машины или ее элементов, при котором дальнейшая эксплуатация должна быть прекращена по причинам нарушения безопасности, изменения заданных параметров, снижения эффективности эксплуатации ниже допустимой?

Правильный ответ: х

14. Тип заданий: открытый

Как называется отказ, характеризующийся скачкообразным изменением значений одного или нескольких заданных параметров объекта?

Правильный ответ: х

15. Тип заданий: открытый

Свойство конструкции, агрегата, сборочной единицы, детали или других элементов машин, обеспечивающих возможность их замены при ТО и ремонте без подгоночных работ называется.....

Правильный ответ: х

16. Тип заданий: открытый

Найдите полный ресурс сопряжения T_{cn} по формуле:

$$T_{cn} = \frac{I_{np}}{W_c}, \text{ мото-ч.},$$

Если предельный износ сопряжения $I_{np} = 0,274 \text{ мм}$, средняя скорость изнашивания сопряжения $0,000077 \text{ мм/мото-ч}$. Ответ записать до целых.

Правильный ответ: х

Б1.О.38 Экономика автомобильной отрасли

17. Тип заданий: закрытый

Какие виды затрат составляют эксплуатационные издержки при использовании техники (оборудования)?

1. амортизационные отчисления
2. затраты на технический уход и текущий ремонт
3. оплата труда главного инженера
4. оплата труда исполнителя работ
5. расходы на содержание ремонтной мастерской
6. стоимость топливно-смазочных материалов (или электроэнергии)
7. премия работникам
8. затраты на освещение мастерской
9. затраты на обучение персонала для работы на оборудовании

Правильный ответ: х

18. Тип заданий: закрытый

Укажите направления повышения отдачи основных средств?

1. увеличение стоимости основных средств путем их дополнительного приобретения
2. повышение выработки подвижного состава (оборудования)

3. улучшение материально-технического обеспечения
4. увеличение объема производства продукции (услуг)
5. повышение доли активных основных средств в структуре основных средств

Правильный ответ: х

19. Тип заданий: закрытый

Что относится к показателям эффективности:

1. уровень рентабельности
2. эксплуатационные издержки
3. прибыль на 1 работника
4. капитальные вложения на покупку техники
5. амортизация

Правильный ответ: х

20. Тип заданий: закрытый

Экономическими факторами, влияющими на изменение абсолютной суммы прибыли являются:

1. изменение в себестоимости продукции
2. ценовые факторы
3. стратегическое управление
4. изменения в объеме продаж
5. маркетинговая деятельность
6. размер полученных от государства субсидий

Правильный ответ: х

21. Тип заданий: открытый

Определите остаточную стоимость самосвала (**тыс. руб.**), если первоначальная стоимость составила 8700 тыс. руб., срок эксплуатации - 10 лет, время эксплуатации автомобиля - 2,5 года.

Правильный ответ: х

22. Тип заданий: открытый

Определите сумму амортизации за год (**тыс. руб.**) автомобиля ГАЗель Бизнес, который можно купить за 1889 тыс. руб., норма амортизации - 14,3%. Полученный результат округлите до целого числа.

Правильный ответ: х

23. Тип заданий: открытый

Определите коэффициент годности основных средств предприятия автомобильной отрасли, если первоначальная стоимость основных средств составила 15800 тыс. руб., износ основных средств 3500 тыс. руб. Полученный результат округлите до сотых.

Правильный ответ: х

24. Тип заданий: открытый

Определите годовой инвестиционный эффект от эксплуатации автомобиля (**тыс. руб.**) стоимостью 2640 тыс. руб., который позволяет экономить 300 тыс. руб. в год. Срок эксплуатации машины 10 лет.

Правильный ответ: х

Б1.О.39 Экономика автотранспортных предприятий

25. Тип заданий: закрытый

Что является первичной информацией для оперативного учета выполненной грузовой перевозки:

1. баланс предприятия
2. путевой лист и транспортная накладная
3. договор на перевозки и путевой лист
4. заявка на перевозки и транспортная накладная

Правильный ответ: х

26. Тип заданий: закрытый

К важнейшим показателям производственной программы грузового автотранспорта можно отнести:

1. объем перевозок за год и время, затраченное на перевозку грузов за год
2. грузооборот за год и время, затраченное на перевозку грузов за год
3. время, затраченное на перевозку грузов за год и время, затраченное на погрузку и разгрузку грузов за год
4. объем перевозок за год и грузооборот за год

Правильный ответ: х

27. Тип заданий: закрытый

По каким показателям определяется правильность выбора типов и моделей подвижного состава?

1. наибольшая себестоимость перевозок
2. длительность маршрута
3. наименьшая себестоимость перевозок
4. большие капиталовложения и срок их окупаемости

Правильный ответ: х

28. Тип заданий: закрытый

К экономическим методам повышения качества транспортного обслуживания и эффективности перевозок относят:

1. совершенствование структуры подвижного состава
2. совершенствование материально-технического обеспечения производства
3. совершенствование материального стимулирования за качество работы
4. улучшение условий труда и отдыха работников
5. совершенствование тарифной политики на транспортные услуги

Правильный ответ: х

29. Тип заданий: открытый

Какой тариф целесообразно применять при перевозке однородных массовых грузов

Правильный ответ: х

30. Тип заданий: открытый

Определите норматив оборотных средств по шинам для Маз-533702 (тыс. руб.) при норме запаса – 40 дней. При расчете норматива оборотных средств принято считать год равным 360 дням.

Исходные данные: количество автомобилей - 150, количество шин на автомобиле (без запасного) - 4, годовой пробег по плану 32 тыс. км, нормативный пробег 1 шины с учетом пробега после восстановления наложением протектора - 74 тыс. км, стоимость 1 шины - 17 тыс. руб.

Правильный ответ: х

31. Тип заданий: открытый

Определить норматив оборотных средств по автомобильному топливу (тыс. руб.) при следующих исходных данных: норма запаса топлива – 7 дн., годовой расход топлива в стоимостном выражении – 2670 тыс. руб. При расчете норматива оборотных средств принято считать год равным 360 дням. Округлите результат до целого числа.

Правильный ответ: х

32. Тип заданий: открытый

Рассчитайте заработную плату рабочего (руб.), если известно, что он произвел ремонт 5 автомобилей по расценке 4500 руб., а также сверх нормы 1 автомобиль по расценке на 20 % выше нормативной.

Правильный ответ: х

Б1.В.12 Современные композиционные материалы транспортных и транспортно-технологических машин и комплексов

33. Тип заданий: закрытый

Композиты алюминий-бор широко применяются в авиации, ракетной и космической технике по причине ...

1. низкой стоимости, доступности и широкого распространения;
2. сочетания высокой удельной прочности и удельной жесткости;
3. снижения веса;
4. способности широкого регулирования свойств термообработкой;
5. высокой технологичности при обработке давлением.

Правильный ответ: х

34. Тип заданий: закрытый

Повышение температуры рекристаллизации металлического композиционного материала наиболее эффективно достигается ...

1. легированием;
2. повышением плотности дислокаций;
3. армированием матричной основы тугоплавкими частицами (волокнами);
4. наклепом;
5. термообработкой.

Правильный ответ: х

35. Тип заданий: закрытый

Какой из перечисленных химических элементов обязательно присутствует в латунях:

1. Fe
2. C
3. Zn
4. Al
5. Sn

Правильный ответ: х

36. Тип заданий: закрытый

Что такое теплостойкость сплава:

1. способность выдерживать высокие температуры
2. способность не изменять размеры изделия при нагревании
3. сохранять жёсткость и другие эксплуатационные свойства при повышенных температурах
4. способность не окисляться при высоких температурах

5. жаропрочность

Правильный ответ: х

37. Тип заданий: открытый

Для изготовления недорогого изделия методом штамповки, подходит марка стали 08?

Правильный ответ: х

38. Тип заданий: открытый

Какую марку стали следует предпочесть для сварных конструкций, работающих в агрессивных средах

Правильный ответ: х

39. Тип заданий: открытый

Многокомпонентный материал, изготовленный (человеком или природой) из двух или более компонентов с существенно различными физическими и/или химическими свойствами, которые, в сочетании, приводят к появлению нового материала с характеристиками, отличными от характеристик отдельных компонентов называется

Правильный ответ: х

40. Тип заданий: открытый

Назовите два основных элемента, из которых состоит композиционный материал

Правильный ответ: х

Б1.В.01 Технологии производства и ремонта транспортных и транспортно-технологических машин и комплексов

41. Тип заданий: закрытый

Стойкость режущего инструмента выражается:

1. временем его работы между двумя последовательными повторными заточками.
2. сопротивлением деформации под действием силы резания.
3. сопротивлением изнашиванию в процессе резания.
4. способностью выдерживать высокие температуры и нагрузки в процессе резания

Правильный ответ: х

42. Тип заданий: закрытый

Операционное описание технологического процесса

1. сокращенное описание всех технологических операций в маршрутной карте в последовательности их исполнения без указания переходов и технологических режимов.
2. полное описание всех технологических операций в последовательности их выполнения с указанием переходов и технологических режимов.
3. сокращенное описание технологических операций в маршрутной карте в последовательности их выполнения с полным описанием отдельных операций в других технологических документах.
4. полное описание всех технологических операций в технологических документах не разбитых на графы.

Правильный ответ: х

43. Тип заданий: закрытый

Как называется организационная форма капитального ремонта автомобилей или их отдельных агрегатов, когда все части после восстановления устанавливаются на тот же объект, которому они принадлежали?

- 1.Обезличенный ремонт.
- 2.Необезличенный ремонт.
- 3.Индивидуальный ремонт.
4. Восстановительный

Правильный ответ: х

44. Тип заданий: закрытый

Какие дефекты деталей могут быть выявлены магнитным способом контроля при ремонте?

1. трещины;
2. изломы;
3. скрытые участки коррозии;
4. износ.

Правильный ответ: х

45. Тип заданий: открытый

Назовите средства технологического оснащения, в которых для выполнения определенной части технологического процесса размещают материалы или заготовки, средства воздействия на них.

Правильный ответ: х

46. Тип заданий: открытый

Назовите метод **ремонта**, при котором не сохраняется принадлежность восстановленных составных частей к определенному экземпляру изделия

Правильный ответ: х

47. Тип заданий: открытый

Назовите вид ремонта, выполняемый для восстановления исправности и полного или близкого к полному восстановления ресурса изделия с заменой или восстановлением любых его частей, включая базовые.

Правильный ответ: х

48. Тип заданий: открытый

Дайте определение суммарной наработки изделия от начала эксплуатации до перехода в предельное состояние (в часах, километрах пробега и др.).

Правильный ответ: х

Б1.В.02 Техническая эксплуатация автомобилей

49. Тип заданий: закрытый

Агрегаты и узлы в случае применения агрегатного метода ТР поступают из

1. из оборотного фонда.
2. из подменного фонда.
3. доставка из магазина.
4. такого метода ремонта не существует.

Правильный ответ: х

50. Тип заданий: закрытый

Оценка качества работ по ТО и ТР осуществляется ...

1. диагностированием.
2. по результатам ходовых испытаний.
3. по результатам визуального осмотра.
4. не оценивается.

Правильный ответ: х

51. Тип заданий: закрытый

Метрологическое обеспечение с целью обеспечения повышения качества ТО и ТР устанавливает:

1. единство измерений
2. объективность измерений
3. соответствие системе СИ
4. уровень заработной платы

Правильный ответ: х

52. Тип заданий: закрытый

Прогнозирование наступления отказа осуществляется

1. путём сравнения номинальных значений параметров с фактическими.
2. путём сравнения фактических значений параметров с предельными.
3. путём сравнения фактических значений параметров с номинальными.
4. прогнозировать нельзя.

Правильный ответ: х

53. Тип заданий: открытый

Какой принцип положен в основу организации ТО?

Правильный ответ: х

54. Тип заданий: открытый

Какой вид технического контроля на АТП является основным?

Правильный ответ: х

55. Тип заданий: открытый

В должностные обязанности каких работников входят работы, связанные с организацией контроля технического состояния подвижного состава?

Правильный ответ: х

56. Тип заданий: открытый

Как называется контрольная часть операций ТО?

Правильный ответ: х

Б1.В.03 Производственно-техническая инфраструктура предприятий и подразделений автомобильного транспорта

57. Тип заданий: закрытый

Обслуживание и ремонт автомобилей на автотранспортных предприятиях производится на:

1. На поточных линиях, специализированных и универсальных постах.
2. На групповых постах, стоянках, поточных линиях.
3. На стоянках, специализированных и групповых постах.
4. На поточных линиях, стоянках и групповых постах.

Правильный ответ: х.

58. Тип заданий: закрытый

Предметная структура производства может строиться по принципу:

1. Предметному автомобильному.
2. Предметному групповому.

3. Предметному поточному.
4. Предметному индивидуальному.

Правильный ответ: х.

59. Тип заданий: закрытый

Основная задача автотранспортного предприятия заключается в:

1. Обслуживание и ремонт подвижного состава.
2. Осуществление перевозок собственными транспортными средствами.
3. Осуществление перевозок наемными транспортными средствами.
4. Сдача транспортных средств в аренду.

Правильный ответ: х.

60. Тип заданий: закрытый

Формами развития производственно-технической базы являются:

1. Ежегодное техническое обслуживание, текущий и капитальный ремонт.
2. Ежегодное техническое обслуживание, текущий ремонт и новое строительство.
3. Новое строительство, реконструкция и техническое перевооружение.
4. Реконструкция, текущий и капитальный ремонт.

Правильный ответ: х.

61. Тип заданий: открытый

Нормативный срок окупаемости на автомобильном транспорте принят не более _____ лет.

Правильный ответ: х.

62. Тип заданий: открытый

Чем меньше срок окупаемости, тем _____ эффективность капитальных вложений.

Правильный ответ: х

63. Тип заданий: открытый

Формами развития производственно-технической базы являются:

_____, новое строительство, и техническое перевооружение.

Правильный ответ: х

64. _____ – это документ, который разрабатывается и представляется для привлечения средств инвесторов, банковских кредитов, бюджетных ассигнований на создание или развитие предприятия.

Правильный ответ: х

Б1.В.06 Автомобильные двигатели

65. Тип заданий: закрытый

Скоростная и регуляторная характеристики топливного насоса представляют собой зависимость...

1. подачи топлива за цикл от частоты вращения кулачкового вала.
2. подачи топлива за цикл от давления начала впрыска.
3. подачи топлива за цикл от положения рейки топливного насоса.
4. подачи топлива за цикл от рабочего давления форсунки.

Правильный ответ: х

66. Тип заданий: закрытый

Регулировочная характеристика бензинового двигателя по составу смеси представляет собой зависимость...

1. мощности, удельного расхода и коэффициента избытка воздуха от часового расхода топлива.
2. мощности и крутящего момента от часового расхода топлива.
3. мощности и частоты вращения коленчатого вала от часового расхода топлива.
4. мощности, часового расхода и коэффициента избытка воздуха от удельного расхода топлива.

Правильный ответ: х

67. Тип заданий: закрытый

Скоростная характеристика, снимаемая при полностью открытой дроссельной заслонке или полной подаче топлива, называется...

1. полной.
2. внешней.
3. частичной.
4. максимальной.

Правильный ответ: х

68. Тип заданий: закрытый

Регулировочная характеристика по углу опережения зажигания двигателя с искровым зажиганием представляет собой зависимость...

1. мощности и удельного расхода от часового расхода топлива.
2. мощности, часового и удельного расхода топлива от угла опережения зажигания.
3. мощности и часового расхода топлива от угла опережения зажигания.
4. мощности, часового и удельного расхода топлива, частоты вращения коленчатого вала двигателя от угла опережения зажигания.

Правильный ответ: х

69. Тип заданий: открытый

Определите удельный расход топлива двигателя, если мощность двигателя равна 30 кВт, а часовой расход топлива 6,6 кг/ч.

Правильный ответ: х

70. Тип заданий: открытый

Чему равен оптимальный угол опережения зажигания на представленном графике.

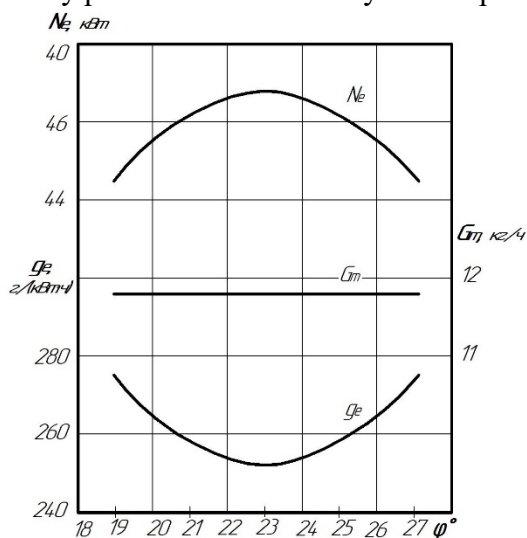

Правильный ответ: х

71. Тип заданий: открытый

Определите мощность механических потерь двигателя, если индикаторная мощность двигателя равна 45 кВт, а эффективная мощность двигателя равна 35 кВт.

Правильный ответ: х

72. Тип заданий: открытый

Определите механический КПД двигателя, если индикаторная мощность двигателя равна 45 кВт, а эффективная мощность двигателя равна 36 кВт.

Правильный ответ: х

Б1.В.07 Бизнес-планирование на автомобильном транспорте

73. Тип заданий: закрытый

Что такое бизнес-модель в контексте АТП?

- 1) Подход к достижению целей и задач АТП
- 2) План по развитию АТП на ближайшие годы
- 3) Описание процессов и процедур, используемых в АТП
- 4) Схема заработка и монетизации бизнеса АТП
- 5) Политика АТП в отношении социальной ответственности

Правильный ответ: х

74. Тип заданий: закрытый

Какие из перечисленных этапов бизнес-планирования на АТП являются последовательными?

- 1) Оценка рисков с которыми может столкнуться АТП
- 2) Анализ рынка транспортно-экспедиционных услуг
- 3) Формирование целей и задач
- 4) Разработка стратегии и тактики АТП
- 5) Оценка эффективности проекта

Правильный ответ: х

75. Тип заданий: закрытый

Какие из перечисленных этапов не входят в процесс бизнес-планирования на АТП?

- 1) Анализ рынка транспортно-экспедиционных услуг
- 2) Определение целей и задач
- 3) Выбор способа финансирования
- 4) Разработка стратегии продвижения

Правильный ответ: х

76. Тип заданий: закрытый

Что такое бизнес-стратегия?

- 1) План по развитию АТП на ближайшие годы
- 2) Описание процессов и процедур, используемых в АТП
- 3) Подход к достижению целей и задач АТП
- 4) Политика компании в отношении социальной ответственности
- 5) Планы по маркетингу и рекламе на АТП

Правильный ответ: х

77. Тип заданий: открытый

Неэластичный спрос (превышает изменение цен) наблюдается при следующем выражении:

Правильный ответ: х

78. Тип заданий: открытый

Определить NPV проекта, если известно, что АТП инвестировало на строительство объекта 200 млн руб. Ежегодные планируемые поступления от эксплуатации объекта составят по годам соответственно: 40, 70, 100, 130 млн руб. Норма доходности 12%.

Правильный ответ: х

79. Тип заданий: открытый

Цель проведения состоит в том, чтобы изучить спрос на транспортно-экспедиционные услуги АТП, определить целевую аудиторию, изучить конкурентов и оценить перспективы рынка.

Правильный ответ: х.

80. Тип заданий: открытый

АТП оказывает услугу, стоимость которой составляет 500 руб. за единицу. Фиксированные затраты составляют 50000 руб. в месяц, а переменные затраты на производство одной единицы товара - 200 руб. Какое количество товара необходимо продать, чтобы достичь точки безубыточности?

Правильный ответ: х

Б1.В.08 Топливные системы транспортных и транспортно-технологических машин и комплексов

81. Тип заданий: открытый

Как называется представленный на рисунке элемент конструкции дизельных систем питания?

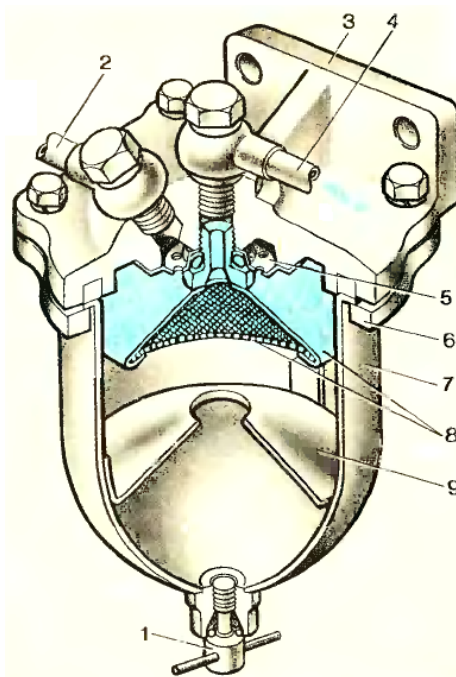

Правильный ответ: х

82. Тип заданий: открытый

Под каким номером на представленной схеме дизельной системы питания показан фильтр тонкой очистки?

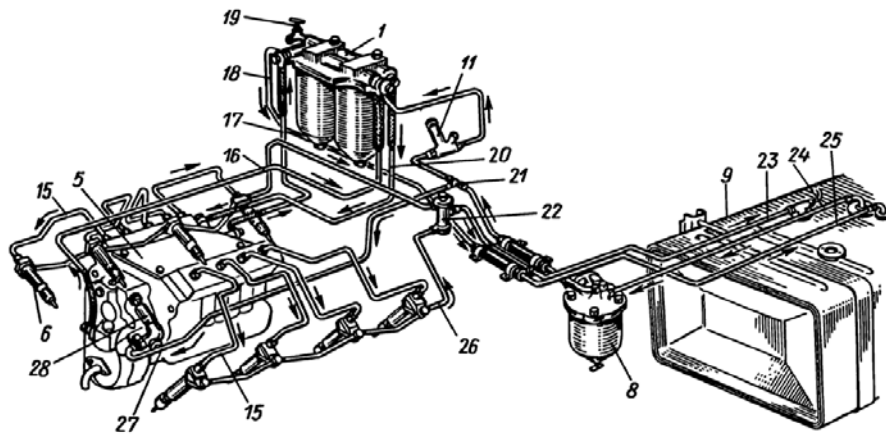

Правильный ответ: х

83. Тип заданий: открытый

Под каким номером на представленной схеме дизельной системы питания показан ТНВД?

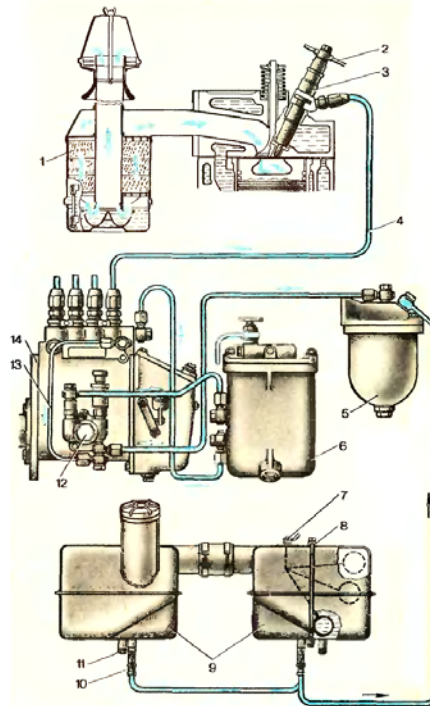

Правильный ответ: х

84. Тип заданий: открытый

Под каким номером на данном рисунке представлена топливная рампа с форсункой?

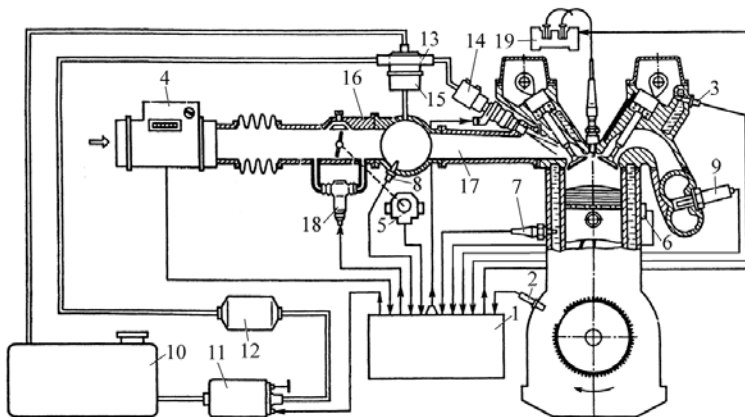

Правильный ответ: х

85. Тип заданий: закрытый

Где образуется рабочая смесь в дизельном двигателе?

1. в цилиндре двигателя
2. во впускном трубопроводе при подаче топлива форсункой
3. в карбюраторе при открытой воздушной заслонке
4. в блоке цилиндров

Правильный ответ: х

86. Тип заданий: закрытый

Какого типа топливоподкачивающий насос низкого давления установлен на двигателе КамАЗ-740?

1. шестеренчатого типа с приводом от распредвала
2. диафрагменный, с приводом от коленвала
3. аксиально-роторный, с приводом кулачкового вала ТНВД
4. поршневой, с приводом от кулачкового вала ТНВД

Правильный ответ: х

87. Тип заданий: закрытый

Назовите номер представленного на схеме элемента системы питания сжатым газом, предназначенный для создания топливоздушнй смеси при питании резервным топливом?

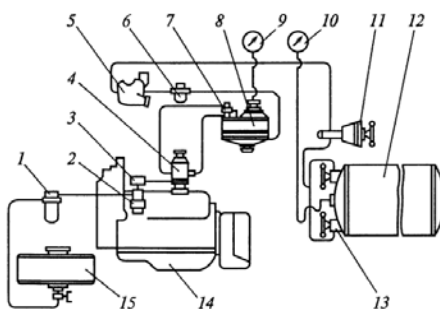

1. 5
2. 8
3. 6
4. 4

Правильный ответ: х

88. Тип заданий: закрытый

Под каким номером на представленной схеме работы секции ТНВД показана рейка?

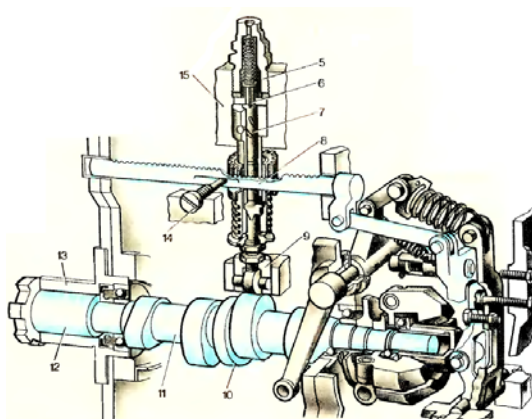

1. 6

- 2. 7
- 3. 8
- 4. 9

Правильный ответ: х

Б1.В.09 Диагностика, настройка и регулировка топливных систем транспортных и транспортно-технологических машин и комплексов

89. Тип заданий: закрытый

Для чего предназначен турбокомпрессор?

- 1. охлаждения воздуха;
- 2. нагрева воздуха;
- 3. очистка воздуха;
- 4. подача дополнительного количества воздуха

Правильный ответ: х

90. Тип заданий: закрытый

Чем регулируется равномерность цикловой подачи топлива ТНВД рядного типа?

- 1. изменением длины толкателя;
- 2. перемещением хомутиков по рейке;
- 3. муфтой опережения подачи топлива;
- 4. изменением давления впрыска топлива.

Правильный ответ: х

91. Тип заданий: закрытый

Чем изменяется количество подаваемого топлива в цилиндры двигателя в ТНВД рядного типа?

- 1. дозатором;
- 2. грузами;
- 3. рейкой;
- 4. автоматической муфтой.

Правильный ответ: х

92. Тип заданий: закрытый

Каким устройством обеспечивается увеличение цикловой подачи топлива при перегрузке двигателя?

- 1. регулятором;
- 2. корректором;
- 3. обогатителем;
- 4. ускорительным насосом.

Правильный ответ: х

93. Тип заданий: открытый

Для преодоления кратковременных перегрузок цикловая подача топлива должна...

Правильный ответ: х

94. Тип заданий: открытый

Для преодоления кратковременных перегрузок в топливном насосе высокого давления в работу вступает...

Правильный ответ: х

95. Тип заданий: открытый

Чему равен коэффициент избытка воздуха нормальной смеси?

Правильный ответ: х

96. Тип заданий: открытый

При превышении максимальной частоты вращения дизельного двигателя в топливном насосе высокого давления в работу вступает...

Правильный ответ: х

Б1.В.ДЭ.01.01 Метрологическое обеспечение контроля качества в автомобильной отрасли

97. Тип заданий: открытый

К законодательной метрологии относятся поверка и средств измерений.

Правильный ответ: х

98. Тип заданий: закрытый

К государственному метрологическому контролю относится...

1. поверка эталонов.
2. сертификация средств измерений.
3. лицензирование на право ремонта средств измерений.
4. нормоконтроль средств измерений.

Правильный ответ: х

99. Тип заданий: закрытый

К метрологическим характеристикам средств измерений не относится ...

1. диапазон измерений
2. цена деления шкалы
3. поверочная схема
4. диапазон показаний по шкале.

Правильный ответ: х

100. Тип заданий: открытый

Получение количественной информации о свойствах объектов и процессов с заданной точностью и достоверностью – это задача

Правильный ответ: х

101. Тип заданий: открытый

Определение метрологическим органом погрешности средств измерений и установление их пригодности к применению называется

Правильный ответ: х

102. Тип заданий: закрытый

Погрешностью результата измерений называется ...

1. отклонение результатов последовательных измерений одной и той же пробы.
2. разность показаний двух разных приборов, полученная на одной той же пробе.
3. отклонение результатов измерений от истинного (действительного) значения.
4. разность показаний двух однотипных приборов, полученная на одной той же пробе.

Правильный ответ: х.

103. Тип заданий: закрытый

Правильность результатов измерений – это ...

1. результат сравнения измеряемой величины с близкой к ней величиной, воспроизводимой мерой.
2. характеристика качества измерений, отражающая близость к нулю систематических погрешностей результата.
3. определяется близость среднего значения результатов повторных измерений к истинному (действительному) значению измеряемой величины.
4. «2»и «3» варианты ответов.

Правильный ответ: х.

104. Тип заданий: открытый

Главный нормативный акт по обеспечению единства измерений – это

Правильный ответ: х

Б1.В.ДЭ.01.02 Автоматизированные методы контроля параметров технологических процессов в автомобильном транспорте

105. Тип заданий: закрытый

Название метода, при котором значение величины определяют непосредственно по отчетному устройству измерительного прибора:

- 1) метод замещения
- 2) нулевой метод
- 3) метод непосредственной оценки
- 4) метод дополнения
- 5) метод сравнения с мерой

Правильный ответ: х

106. Тип заданий: закрытый

Под обратной связью в автоматизации понимается

- 1) прямо пропорциональная связь между регулируемыми параметрами
- 2) учёт величины выходного сигнала при оценке связи между регулируемыми параметрами
- 3) математическое ожидание между входными и выходными параметрами
- 4) учёт величины выходного сигнала при формировании управляющих воздействий.

Правильный ответ: х

107. Тип заданий: закрытый

Измерительные приборы, автоматически вырабатывающие дискретные сигналы измерительной информации, показания которых представлены в цифровой форме

- 1) аналоговые
- 2) цифровые
- 3) интегрирующие
- 4) суммирующие

Правильный ответ: х

108. Тип заданий: закрытый

Совокупность функционально объединенных средств измерений и вспомогательных устройств, собранных в одном месте это - ...

- 1) измерительный прибор
- 2) измерительная установка
- 3) измерительная система

Правильный ответ: х

109. Тип заданий: открытый

Технические средства предназначены для обнаружения физических свойств это ...

Правильный ответ: х

110. Тип заданий: открытый

Отклонение измеренного значения величины от её истинного (действительного) значения называется ...

Правильный ответ: х

111. Тип заданий: открытый

Приборы, в которых процесс измерения происходит без участия операторов) называются ...

Правильный ответ: автоматическими

112. Тип заданий: открытый

Совокупность функционально объединенных средств измерений и вспомогательных устройств, территориально разобщенных и соединенных каналами связи называются измерительными ...

Правильный ответ: х

Б1.В.ДЭ.02.01 Методы математической статистики в профессиональной деятельности

113. Тип заданий: закрытый

Дана выборка объема n . Если каждый ее элемент увеличить в 5 раз, то выборочное среднее...

- 1) увеличится в 25 раз
- 2) уменьшится в 5 раз
- 3) не изменится
- 4) увеличится в 5 раз

Правильный ответ: х

114. Тип заданий: закрытый

Если основная гипотеза имеет вид $H_0: \sigma^2 = 1$, то конкурирующей может быть гипотеза...

- 1) $H_1: \sigma^2 \geq 1$
- 2) $H_1: \sigma^2 \leq 1$
- 3) $H_1: \sigma^2 \neq 3$
- 4) $H_1: \sigma^2 < 1$

Правильный ответ: х

115. Тип заданий: закрытый

Исправленная выборочная статистическая дисперсия определяется по формуле...

- 1) $s^2 = \frac{\sigma_n^2}{n-1}$
- 2) $s^2 = \frac{n}{n-1} \sigma_n^2$

$$3) \quad s^2 = \frac{\sigma_n^2}{n}$$

$$4) \quad s^2 = \frac{n-1}{n} \sigma_n^2$$

Правильный ответ: х

116. Тип заданий: закрытый

Из генеральной совокупности извлечена выборка объема $n=63$:

x_i	1	2	3	4
n_i	10	9	8	n_4

Чему равно n_4 ?

1) 24

2) 63

3) 36

4) 6

Правильный ответ: х

117. Тип заданий: открытый

Проверено 5 измерений (без систематических ошибок) некоторой случайной величины (в мм): 4; 5; 8; 9; 11. Найти несмещенную оценку математического ожидания (выборочное среднее).

Правильный ответ: х

118. Тип заданий: открытый

Вероятность ошибки первого рода при проверке статистических гипотез называется...

Правильный ответ: х

119. Тип заданий: открытый

По выборке объема $n=100$ построена гистограмма частот:

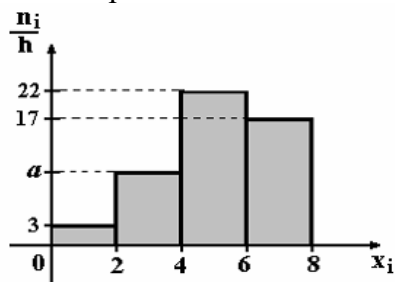

Чему равно значение a ?

Правильный ответ: х

120. Тип заданий: открытый

Чему равна мода вариационного ряда 1, 4, 5, 5, 6, 8, 9 ?

Правильный ответ: х

Б1.В.ДЭ.02.02 Математические методы исследования транспортных и транспортно-технологических машин и комплексов

121. Тип заданий: открытый

Из генеральной совокупности извлечена выборка и получен статистический ряд распределения исследуемого признака

x_i	2	5	6	10
n_i	5	8	5	2

Выборочная средняя равна...

Правильный ответ: х

122. Тип заданий: закрытый

Статистическое распределение выборки имеет следующий вид:

x_i	2	5	8	9
n_i	3	4	6	4

Относительная частота варианты $x_3 = 8$ равна...

1. 6;
2. 11/17;
3. 8/17;
4. 6/17.

Правильный ответ: х

123. Тип заданий: открытый

Из генеральной совокупности извлечена выборка объема $n = 50$. Найдите число вариант $x_i = 4$ в выборке, если полигон частот имеет вид

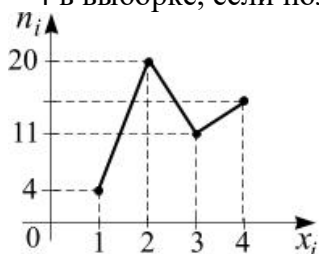

Правильный ответ: х

124. Тип заданий: открытый

Чему равно среднее квадратическое отклонение случайной величины, если ее дисперсия равна 0,25?

Правильный ответ: х.

125. Тип заданий: закрытый

Точечная оценка математического ожидания нормального распределения равна 11. Тогда его интервальная оценка может иметь вид...

1. (10; 10,9);
2. (9,6; 10,6);
3. (9,4; 11);
4. (9,5; 12,5).

Правильный ответ: х

126. Тип заданий: открытый

Для выборки объема $n=12$ вычислена выборочная дисперсия $D=132$. Тогда исправленная выборочная дисперсия S^2 для этой выборки равна ...

Правильный ответ: х

127. Тип заданий: закрытый

Мода вариационного ряда 1, 4, 5, 5, 6, 4, 4, 4, 8, 9 равна...

1. 5;
2. 9;
3. 1;

4. 4.

Правильный ответ: х

128. Тип заданий: закрытый

Выборочное уравнение парной регрессии имеет вид $y = 0,8x + 2,8$, среднеквадратические отклонения равны $\sigma_x = 2, \sigma_y = 3,2$. Тогда выборочный коэффициент корреляции может быть равен...

- 1) 0,5
- 2) 3,36
- 3) 5,12
- 4) -0,5

Правильный ответ: х

Б2.О.03(П) производственная практика, эксплуатационная практика

129. Тип заданий: закрытый

На сколько оборотов нужно отпустить корончатую гайку переднего колеса автомобиля при регулировании подшипников ступицы?

1. 1/2 оборота
2. 1/10 оборота
3. 1/6 оборота

Правильный ответ: х

130. Тип заданий: закрытый

Какая плотность электролита полностью заряженной аккумуляторной батареи должна быть при эксплуатации?

1. 1,23 г / см³
2. 1,27 г / см³
3. 1,30 г / см³

Правильный ответ: х

131. Тип заданий: закрытый

При каком способе хранения машины устанавливаются на открытых площадках без снятия с них каких-либо узлов и деталей?

1. комбинированный способ
2. закрыт способ
3. открытый способ

Правильный ответ: х

132. Тип заданий: закрытый

На каких режимах определяется содержание окиси углерода СО в отработавших газах?

1. На минимальных оборотах
2. На повышенных оборотах
3. На максимальных оборотах
4. На минимальных и повышенных оборотах
5. На любых оборотах

Правильный ответ: х

133. Тип заданий: открытый

При проведении какого ТО выполняют регулирование теплового зазора в газораспределительном механизме двигателя внутреннего сгорания?

Правильный ответ: х

134. Тип заданий: открытый

Какой прибор используется для определения содержания СО в отработанных газах?

Правильный ответ: х

135. Тип заданий: открытый

При диагностировании какого механизма ДВС целесообразно применять прибор для определения суммарного зазора?

Правильный ответ: х

136. Тип заданий: открытый

С помощью какого прибора устанавливают момент начала подачи топлива дизельного ДВС?

Правильный ответ: х

Б2.В.02(П) производственная практика, преддипломная практика

137. Тип заданий: открытый

Как называется состояние машины или ее элементов, при котором дальнейшая эксплуатация должна быть прекращена по причинам нарушения безопасности, изменения заданных параметров, снижения эффективности эксплуатации ниже допустимой?

Правильный ответ: х

138. Тип заданий: открытый

Как называется отказ, характеризующийся скачкообразным изменением значений одного или нескольких заданных параметров объекта?

Правильный ответ: х

139. Тип заданий: открытый

Свойство конструкции, агрегата, сборочной единицы, детали или других элементов машин, обеспечивающих возможность их замены при ТО и ремонте без подгоночных работ называется.....

Правильный ответ: х

140. Тип заданий: открытый

Найдите полный ресурс сопряжения T_{cn} по формуле:

$$T_{cn} = \frac{I_{np}}{W_c}, \text{ мото-ч.},$$

Если предельный износ сопряжения $I_{np} = 0,274 \text{ мм}$, средняя скорость изнашивания сопряжения $0,000077 \text{ мм/ мото-ч}$. Ответ записать до целых.

Правильный ответ: х

141. Тип заданий: закрытый

Из каких составляющих складывается величина предельного ($S_{пр}$) зазора в сопряжении?

1. Начального максимального зазора и допустимых без ремонта величин износа сопрягаемых деталей.
2. Начального максимального зазора и предельных величин износа сопрягаемых деталей.
3. Начального максимального зазора и допустимых без ремонта размеров сопрягаемых деталей.

4. Начального максимального зазора и предельных размеров сопрягаемых деталей.

Правильный ответ: х

142. Тип заданий: закрытый

Единицы измерения периодичности ТО автомобилей

1. км пробега
2. т-км
3. т
4. кг израсходованного топлива

Правильный ответ: х

143. Тип заданий: закрытый

Корректировка нормативов регламентирующих ТОР автомобилей проводится в зависимости от:

1. категории условий эксплуатации, модификация подвижного состава, природно-климатических условий
2. категории условий эксплуатации, модификация подвижного состава, природно-климатических условий, пробега с начала эксплуатации, размера транспортных предприятий
3. модификация подвижного состава, природно-климатических условий, пробега с начала эксплуатации
4. природно-климатических условий, пробега с начала эксплуатации, размера транспортных предприятий

Правильный ответ: х

144. Тип заданий: закрытый

Условия проведения сезонного технического обслуживания при переходе к весенне-летнему периоду эксплуатации

1. при установившейся среднесуточной температуре окружающего воздуха выше $+5^{\circ}\text{C}$
2. при установившейся среднесуточной температуре окружающего воздуха выше $+10^{\circ}\text{C}$
3. при установившейся среднесуточной температуре окружающего воздуха выше $+15^{\circ}\text{C}$
4. при установившейся среднесуточной температуре окружающего воздуха выше $+20^{\circ}\text{C}$

Правильный ответ: х