

**Федеральное государственное бюджетное образовательное учреждение
высшего образования
«ВОРОНЕЖСКИЙ ГОСУДАРСТВЕННЫЙ АГРАРНЫЙ УНИВЕРСИТЕТ
имени императора Петра I»
(ФГБОУ ВО Воронежский ГАУ)**



ОБРАЗОВАТЕЛЬНАЯ ПРОГРАММА ВЫСШЕГО ОБРАЗОВАНИЯ

Направление подготовки **35.03.06** **Агроинженерия**

Направленность (профиль) **Эксплуатация, техническое обслуживание и ремонт машин
и оборудования**

Квалификация – **бакалавр**

Форма обучения **очная, заочная**

Нормативный срок освоения программы:
по очной форме **4 года**
по заочной форме **4 года 10 месяцев**

**ВОРОНЕЖ
2024 г.**

Образовательная программа обсуждена на заседании Ученого совета агроинженерного факультета 26 июня 2024 г., протокол № 010100-11.

Образовательная программа утверждена на заседании Ученого совета ФГБОУ ВО Воронежский ГАУ 26 июня 2024 г., протокол № 12.

ЛИСТ СОГЛАСОВАНИЙ

Образовательная программа высшего образования

Направление подготовки **35.03.06 Агроинженерия**

Направленность (профиль) **Эксплуатация, техническое обслуживание и ремонт машин и оборудования**

ОТВЕТСТВЕННЫЙ ИСПОЛНИТЕЛЬ:			
Декан агроинженерного факультета	_____	В.И. Орбинский	26.06.2024

СОГЛАСОВАНО:			
Проректор по учебной работе	_____	Н.М. Дерканосова	26.06.2024
Начальник управления по планированию и организации учебного процесса		Е.В. Терновых	26.06.2024
Зав. отделом управления качеством		Е.А. Новикова	26.06.2024

Рецензент образовательной программы высшего образования по направлению подготовки 35.03.06 Агроинженерия, направленность (профиль) «Эксплуатация, техническое обслуживание и ремонт машин и оборудования» **технический директор компании ООО «Агро-Лидер» Мищаненко В.А.**

Содержание

Раздел 1. ОБЩИЕ ПОЛОЖЕНИЯ.....	5
1.1. Образовательная программа высшего образования (ОП ВО).....	5
1.2. Нормативные документы для разработки ОП ВО по направлению подготовки 35.03.06 Агроинженерия.....	5
Раздел 2. ХАРАКТЕРИСТИКА ПРОФЕССИОНАЛЬНОЙ ДЕЯТЕЛЬНОСТИ ВЫПУСКНИКОВ.....	8
2.1. Общее описание профессиональной деятельности выпускников.....	8
2.2. Перечень профессиональных стандартов, соотнесенных с образовательной программой высшего образования по направлению подготовки.....	8
2.3. Перечень основных задач профессиональной деятельности выпускников (по типам).....	8
Раздел 3. ХАРАКТЕРИСТИКА ОБРАЗОВАТЕЛЬНОЙ ПРОГРАММЫ, РЕАЛИЗУЕМОЙ В РАМКАХ НАПРАВЛЕНИЯ ПОДГОТОВКИ 35.03.06 АГРОИНЖЕНЕРИЯ.....	11
3.1. Направленность (профиль) образовательной программы в рамках направления подготовки 35.03.06 Агроинженерия.....	11
3.2. Квалификация, присваиваемая выпускникам образовательной программы в рамках направления подготовки 35.03.06 Агроинженерия.....	11
3.3. Объем образовательной программы в рамках направления подготовки 35.03.06 Агроинженерия.....	11
3.4. Формы обучения по образовательной программе в рамках направления подготовки 35.03.06 Агроинженерия.....	11
3.5. Срок получения образования по образовательной программе в рамках направления подготовки 35.03.06 Агроинженерия.....	11
Раздел 4. ПЛАНИРУЕМЫЕ РЕЗУЛЬТАТЫ ОСВОЕНИЯ ОБРАЗОВАТЕЛЬНОЙ ПРОГРАММЫ.....	12
4.1. Требования к планируемым результатам освоения образовательной программы, обеспечиваемым дисциплинами (модулями) и практиками обязательной части.....	12
4.1.1. Универсальные компетенции выпускников и индикаторы их достижения.....	12
4.1.2. Общепрофессиональные компетенции выпускников и индикаторы их достижения.....	23
4.1.3. Обязательные профессиональные компетенции выпускников и индикаторы их достижения.....	29
4.1.4. Рекомендуемые профессиональные компетенции выпускников и индикаторы их достижения.....	29
4.1.5. Профессиональные компетенции выпускников и индикаторы их достижения, разработанные образовательной организацией самостоятельно.....	29
Раздел 5. ДОКУМЕНТЫ, РЕГЛАМЕНТИРУЮЩИЕ СОДЕРЖАНИЕ И ОРГАНИЗАЦИЮ ОБРАЗОВАТЕЛЬНОГО ПРОЦЕССА ПРИ РЕАЛИЗАЦИИ ОП.....	64
5.1. Программные документы интегрирующего, междисциплинарного и сквозного характера, обеспечивающие целостность компетентно-ориентированной ОП ВО в рамках направления подготовки 35.03.06 Агроинженерия.....	64
5.2. Дисциплинарные программные документы в рамках направления подготовки 35.03.06 Агроинженерия.....	65
Раздел 6. РЕСУРСНОЕ ОБЕСПЕЧЕНИЕ ОБРАЗОВАТЕЛЬНОГО ПРОЦЕССА.....	66
6.1. Обеспечение общесистемных требований к реализации ОП ВО по направлению подготовки 35.03.06 Агроинженерия.....	66
6.2. Учебно-методическое обеспечение ОП ВО.....	66
6.3. Материально-техническое обеспечение ОП ВО.....	67
6.4. Кадровое обеспечение реализации ОП ВО по направлению подготовки 35.03.06 Агроинженерия.....	69

Раздел 7. ХАРАКТЕРИСТИКА СРЕДЫ ВУЗА, ОБЕСПЕЧИВАЮЩАЯ РАЗВИТИЕ УНИВЕРСАЛЬНЫХ (СОЦИАЛЬНО-ЛИЧНОСТНЫХ) КОМПЕТЕНЦИЙ ВЫПУСКНИКОВ	70
Раздел 8. ФИНАНСОВЫЕ УСЛОВИЯ РЕАЛИЗАЦИИ ПРОГРАММЫ БАКАЛАВРИАТА	76
Раздел 9. ОЦЕНКА КАЧЕСТВА ОБРАЗОВАТЕЛЬНОЙ ДЕЯТЕЛЬНОСТИ И ПОДГОТОВКИ ОБУЧАЮЩИХСЯ ПО ПРОГРАММЕ БАКАЛАВРИАТА.....	77
9.1. Внутренняя оценка качества образовательной деятельности и подготовки обучающихся	77
9.2. Фонды оценочных средств для проведения текущего контроля успеваемости и промежуточной аттестации	77
9.3. Государственная итоговая аттестация выпускников ОП бакалавриата	78
9.4. Внешняя оценка качества образовательной деятельности и подготовки обучающихся по программе бакалавриата	82
Приложение 1 Перечень профессиональных стандартов, соотнесенных с федеральным государственным образовательным стандартом по направлению подготовки 35.03.06 Агроинженерия.....	84
Приложение 2 Перечень обобщённых трудовых функций и трудовых функций, имеющих отношение к профессиональной деятельности выпускника образовательной программы бакалавриата 35.03.06 Агроинженерия	85
Приложение 3 Требования к результатам освоения образовательной программы (матрица компетенций) выпускника бакалавриата 35.03.06 Агроинженерия, направленность (профиль) «Эксплуатация, техническое обслуживание и ремонт машин и оборудования».....	86
Приложение 4. Календарный учебный график образовательной программы бакалавриата 35.03.06 Агроинженерия	90
Приложение 5 Учебный план образовательной программы по направлению подготовки 35.03.06 Агроинженерия, направленность (профиль) «Эксплуатация, техническое обслуживание и ремонт машин и оборудования»	95
Приложение 6 Аннотации рабочих программ дисциплин, практик образовательной программы по направлению подготовки 35.03.06 Агроинженерия, направленность (профиль) «Эксплуатация, техническое обслуживание и ремонт машин и оборудования»	96
Приложение 7 Сведения о кадровых условиях реализации образовательной программы по направлению подготовки 35.03.06 Агроинженерия, направленность (профиль) «Эксплуатация, техническое обслуживание и ремонт машин и оборудования»	97
Приложение 8 Сведения об обеспеченности учебной литературой образовательной программы по направлению подготовки 35.03.06 Агроинженерия, направленность (профиль) «Эксплуатация, техническое обслуживание и ремонт машин и оборудования»	151
Приложение 9 Сведения о материально-технических условиях реализации образовательной программы по направлению подготовки 35.03.06 Агроинженерия, направленность (профиль) «Эксплуатация, техническое обслуживание и ремонт машин и оборудования».....	152
Приложение 10 Фонд оценочных средств Фонд оценочных средств для оценки уровня сформированности компетенций по образовательной программе по направлению подготовки 35.03.06 Агроинженерия, направленность (профиль) «Эксплуатация, техническое обслуживание и ремонт машин и оборудования».....	238

Раздел 1. ОБЩИЕ ПОЛОЖЕНИЯ

1.1. Образовательная программа высшего образования (ОП ВО)

Образовательная программа высшего образования (ОП ВО) – комплекс основных характеристик образования (объем, содержание, планируемые результаты) и организационно-педагогических условий, который представлен в виде учебного плана, календарного учебного графика, рабочих программ учебных предметов, курсов, дисциплин (модулей), иных компонентов, оценочных и методических материалов, а также в виде рабочей программы воспитания, календарного плана воспитательной работы, форм аттестации.

ОП ВО по направлению подготовки 35.03.06 Агроинженерия разработана в соответствии с федеральным государственным образовательным стандартом высшего образования (ФГОС ВО) – бакалавриат по направлению подготовки 35.03.06 Агроинженерия, утвержденным приказом Министра образования и науки Российской Федерации от 23 августа 2017 года № 813 и зарегистрированным в Министерстве юстиции Российской Федерации 14 сентября 2017 г, регистрационный №48186.

ОП ВО реализуется на русском языке.

1.2. Нормативные документы для разработки ОП ВО по направлению подготовки 35.03.06 Агроинженерия

Настоящий нормативный документ разработан в соответствии со следующими документами:

- Федеральный закон Российской Федерации «Об образовании в Российской Федерации» от 29.12.2012 №273-ФЗ;

- Федеральный государственный образовательный стандарт по направлению подготовки 35.03.06 Агроинженерия и уровню высшего образования бакалавриата, утвержденный приказом Минобрнауки России № 813 23 от августа 2017 года (далее – ФГОС ВО);

- Приказ Министерства науки и высшего образования РФ от 06.04.2021 г. № 245 «Об утверждении Порядка организации и осуществления образовательной деятельности по образовательным программам высшего образования - программам бакалавриата, программам специалитета, программам магистратуры»;

- Приказом Министерства образования и науки РФ от 29.06.2015 № 636 «Об утверждении порядка проведения государственной итоговой аттестации по образовательным программам высшего образования – программам бакалавриата, программам специалитета, программам магистратуры»;

- Приказ Министерства науки и высшего образования РФ от 18 апреля 2023 г. № 409 «Об утверждении аккредитационных показателей по образовательным программам высшего образования, методики расчета и применения аккредитационных показателей по образовательным программам высшего образования»;

- приказом Министерства труда и социальной защиты Российской Федерации от 12 апреля 2013 г. №148н «Об утверждении уровней квалификации в целях разработки проектов профессиональных стандартов»;

- приказом Министерства труда и социальной защиты Российской Федерации от 29 сентября 2014 г. №667н «О реестре профессиональных стандартов (перечне видов профессиональной деятельности)»;

- Нормативно-методическими документами Министерства науки и высшего образования Российской Федерации;

- приказами Министерства труда и социальной защиты Российской Федерации об утверждении профессиональных стандартов;

- Уставом федерального государственного бюджетного образовательного учреждения высшего образования «Воронежский государственный аграрный университет имени императора Петра I»;

- Локальные нормативные акты ФГБОУ ВО Воронежский ГАУ:

И ВГАУ 0.3.05 – 2020 ИНСТРУКЦИЯ. Порядок разработки, регистрации, введения в действие и требования к оформлению нормативных документов;

П ВГАУ 1.1.01 – 2023 ПОЛОЖЕНИЕ о разработке основных образовательных программ высшего образования с учетом соответствующих профессиональных стандартов, введенное в действие приказом ректора № 357 от 31.05.2023 г.;

П ВГАУ 1.1.07 – 2017 ПОЛОЖЕНИЕ о разработке, оформлении и утверждении учебного плана образовательной программы высшего образования, введенное в действие приказом ректора №273 от 24.09.2020 г.;

П ВГАУ 1.1.02 – 2016 ПОЛОЖЕНИЕ о разработке, составлении и утверждении рабочей программы, введенное в действие приказом ректора №341 от 02.11.2020 г.;

П ВГАУ 1.1.02 – 2017 ПОЛОЖЕНИЕ о бакалавриате, введенное в действие приказом ректора №376 от 12.10.2017 г.;

П ВГАУ 1.1.01 – 2017 ПОЛОЖЕНИЕ о текущем контроле успеваемости и промежуточной аттестации обучающихся, введенное в действие приказом ректора №283 от 01.10.2020 г.;

П ВГАУ 1.1.02 – 2020 ПОЛОЖЕНИЕ о порядке организации и проведения текущей и промежуточной аттестации обучающихся с использованием технологий компьютерного тестирования, введенное в действие приказом ректора №200 от 13.07.2020 г.;

П ВГАУ 1.1.05 – 2016 ПОЛОЖЕНИЕ о порядке проведения практики обучающихся, введенное в действие приказом ректора №283 от 01.10.2020 г.;

П ВГАУ 1.1.04 – 2020 ПОЛОЖЕНИЕ о практической подготовке обучающихся, введенное в действие приказом ректора №283 от 01.10.2020 г.;

П ВГАУ 1.1.04 – 2022 ПОЛОЖЕНИЕ о государственной итоговой аттестации по образовательным программам высшего образования - программам бакалавриата, программам специалитета, программам магистратуры, введенное в действие приказом ректора №336 от 29.06.2022 г.;

П ВГАУ 1.1.05 – 2018 ПОЛОЖЕНИЕ о порядке проведения государственной итоговой аттестации по образовательным программам высшего образования с применением электронного обучения, дистанционных образовательных технологий, введенное в действие приказом ректора №285 от 31.07.2018 г.;

П ВГАУ 1.1.09 – 2016 ПОЛОЖЕНИЕ об организации учебного процесса с использованием электронного обучения и дистанционных образовательных технологий, введенное в действие приказом ректора №283 от 01.10.2020 г.;

П ВГАУ 1.1.09 – 2017 ПОЛОЖЕНИЕ об организации обучения по индивидуальному учебному плану, в том числе ускоренного обучения, введенное в действие приказом ректора №283 от 01.10.2020 г.;

П ВГАУ 1.1.04 – 2023 ПОЛОЖЕНИЕ об организации занятий физической культурой и спортом для обучающихся в специальной медицинской группе, инвалидов и лиц с ограниченными возможностями здоровья, введенное в действие приказом ректора № 357 от 31.05.2023 г.;

П ВГАУ 1.1.03 – 2023 ПОЛОЖЕНИЕ о порядке организации освоения обучающимися дисциплин по физической культуре и спорту, в том числе с применением электронного обучения и дистанционных образовательных технологий (бакалавриат, специалитет), введенное в действие приказом ректора № 357 от 31.05.2023 г.;

П ВГАУ 1.1.04 – 2018 ПОЛОЖЕНИЕ Порядок организации освоения элективных и факультативных дисциплин, введенное в действие приказом ректора №283 от 01.10.2020 г.;

П ВГАУ 1.1.03 – 2015 ПОЛОЖЕНИЕ об экстернах, введенное в действие приказом ректора №283 от 01.10.2020 г.;

П ВГАУ 1.1.07 – 2022 ПОЛОЖЕНИЕ об организации образовательного процесса и условия обучения лиц с инвалидностью и лиц с ограниченными возможностями здоровья, введенное в действие приказом ректора № 370 от 08.08.2022 г.;

П ВГАУ 1.1.06 – 2017 ПОЛОЖЕНИЕ по составлению расписания, введенное в действие приказом ректора №283 от 01.10.2020 г.;

П ВГАУ 1.1.06 – 2023 ПОЛОЖЕНИЕ о порядке заполнения, учета и выдачи документов о высшем образовании и о квалификации, приложений к ним и их дубликатов, введенное в действие приказом ректора №414 от 28.06.2023 г.;

П ВГАУ 1.1.09 – 2023 ПОЛОЖЕНИЕ о порядке перехода обучающихся с платного обучения на бесплатное, введенное в действие приказом ректора №568 от 29.09.2023 г.;

П ВГАУ 1.1.12 – 2016 ПОЛОЖЕНИЕ об аттестационной комиссии, введенное в действие приказом ректора №283 от 01.10.2020 г.;

П ВГАУ 1.1.02 – 2022 ПОЛОЖЕНИЕ о порядке перевода, отчисления и восстановления обучающихся, введенное в действие приказом ректора №587 от 03.11.2022 г.;

П ВГАУ 1.1.13 – 2016 ПОЛОЖЕНИЕ о фонде оценочных средств, введенное в действие приказом ректора №283 от 01.10.2020 г.;

П ВГАУ 1.1.14 – 2016 ПОЛОЖЕНИЕ по реализации дисциплин по философии, введенное в действие приказом ректора №376 от 12.10.2017 г.;

П ВГАУ 1.1.15 – 2016 ПОЛОЖЕНИЕ по реализации дисциплин по истории, введенное в действие приказом ректора №376 от 12.10.2017 г.;

П ВГАУ 1.1.06 – 2022 ПОЛОЖЕНИЕ по реализации дисциплин по иностранному языку, введенное в действие приказом ректора №269 от 02.05.2024 г.;

П ВГАУ 1.1.17 – 2016 ПОЛОЖЕНИЕ по реализации дисциплин по безопасности жизнедеятельности, введенное в действие приказом ректора №376 от 12.10.2017 г.;

П ВГАУ 1.1.11 – 2017 ПОЛОЖЕНИЕ о порядке оформления образовательных отношений между образовательным учреждением, обучающимися и (или) родителями (законными представителями) несовершеннолетних обучающихся, введенное в действие приказом ректора №278 от 30.08.2019 г.;

П ВГАУ 1.1.05 – 2022 ПОЛОЖЕНИЕ по организации и проведению внутренней независимой оценки качества образования, введенное в действие приказом ректора №502 от 10.10.2022 г.;

П ВГАУ 5.1.01 – 2023 ПОЛОЖЕНИЕ об электронной информационно-образовательной среде, введенное в действие приказом ректора № 357 от 31.05.2023 г.;

П ВГАУ 5.1.02 – 2017 ПОЛОЖЕНИЕ об электронном портфолио обучающегося (бакалавра, специалиста, магистра, аспиранта), введенное в действие приказом ректора №288 от 09.08.2017 г.;

П ВГАУ 1.1.01 – 2021 ПОЛОЖЕНИЕ об особенностях реализации образовательных программ высшего образования в очно-заочной форме, введенное в действие приказом ректора №250 от 21.06.2021 г.;

П ВГАУ 1.1.03 – 2020 Порядок зачета результатов освоения обучающимися учебных предметов, курсов, дисциплин (модулей), практик, дополнительных образовательных программ в других организациях, осуществляющих образовательную деятельность, введенное в действие приказом ректора №283 от 01.10.2020 г.;

П ВГАУ 1.1.05 – 2020 ПОЛОЖЕНИЕ об организации и осуществлении образовательной деятельности при сетевой форме реализации образовательных программ, введенное в действие приказом ректора №283 от 01.10.2020 г.

Раздел 2. ХАРАКТЕРИСТИКА ПРОФЕССИОНАЛЬНОЙ ДЕЯТЕЛЬНОСТИ ВЫПУСКНИКОВ

2.1. Общее описание профессиональной деятельности выпускников

Область профессиональной деятельности и сферы профессиональной деятельности, в которых выпускники, освоившие программу бакалавриата, могут осуществлять профессиональную деятельность:

13 Сельское хозяйство (в сфере использования, технического обслуживания и ремонта сельскохозяйственной техники, машин и оборудования, средств электрификации и автоматизации технологических процессов при производстве, хранении и переработке продукции растениеводства и животноводства).

В рамках освоения программы бакалавриата выпускники могут готовиться к решению задач профессиональной деятельности следующих типов:

- производственно-технологический.

2.2. Перечень профессиональных стандартов, соотнесенных с образовательной программой высшего образования по направлению подготовки

Перечень профессиональных стандартов, соотнесенных с образовательной программой высшего образования по направлению подготовки 35.03.06 Агроинженерия, приведен в Приложении 1.

Перечень обобщённых трудовых функций и трудовых функций, имеющих отношение к профессиональной деятельности выпускника программы по направлению подготовки 35.03.06 Агроинженерия, представлен в Приложении 2.

2.3. Перечень основных задач профессиональной деятельности выпускников (по типам)

Область профессиональной деятельности (по Реестру Минтруда)	Типы задач профессиональной деятельности	Задачи профессиональной деятельности	Объекты профессиональной деятельности(или области знания)
13 Сельское хозяйство	производственно - технологический	Обеспечение эффективного использования сельскохозяйственной техники и технологического оборудования для производства сельскохозяйственной продукции	Машинные технологии и системы машин для производства, хранения и транспортирования продукции растениеводства и животноводства; технологии технического обслуживания, диагностирования и ремонта машин и оборудования; методы и средства испытания машин; машины, установки, аппараты, приборы и оборудование для хранения и переработки продукции растениеводства и животноводства, а также технологии и технические средства перерабатывающих производств
13 Сельское хозяйство	производственно - технологический	Осуществление производственного контроля параметров технологических процессов, качества продукции и выполненных работ при эксплуатации сельскохозяйственной	Машинные технологии и системы машин для производства, хранения и транспортирования продукции растениеводства и животноводства; технологии технического обслуживания, диагностирования и ремонта машин и оборудования; методы и средства испытания машин; машины, установки,

		техники и оборудования	аппараты, приборы и оборудование для хранения и переработки продукции растениеводства и животноводства, а также технологии и технические средства перерабатывающих производств
13 Сельское хозяйство	производственно - технологический	Обеспечение работоспособности машин и оборудования с использованием современных технологий Технического обслуживания, хранения, ремонта и восстановления деталей машин	Машинные технологии и системы машин для производства, хранения и транспортирования продукции растениеводства и животноводства; технологии технического обслуживания, диагностирования и ремонта машин и оборудования; методы и средства испытания машин; машины, установки, аппараты, приборы и оборудование для хранения и переработки продукции растениеводства и животноводства, а также технологии и технические средства перерабатывающих производств
13 Сельское хозяйство	производственно - технологический	Осуществление производственного контроля параметров технологических процессов, качества продукции и выполненных работ при техническом обслуживании и ремонте сельскохозяйственной техники и оборудования	Машинные технологии и системы машин для производства, хранения и транспортирования продукции растениеводства и животноводства; технологии технического обслуживания, диагностирования и ремонта машин и оборудования; методы и средства испытания машин; машины, установки, аппараты, приборы и оборудование для хранения и переработки продукции растениеводства и животноводства, а также технологии и технические средства перерабатывающих производств
13 Сельское хозяйство	производственно - технологический	Организация работы по повышению эффективности технического обслуживания и ремонта сельскохозяйственной техники и оборудования	Машинные технологии и системы машин для производства, хранения и транспортирования продукции растениеводства и животноводства; технологии технического обслуживания, диагностирования и ремонта машин и оборудования; методы и средства испытания машин; машины, установки, аппараты, приборы и оборудование для хранения и переработки продукции растениеводства и животноводства, а также технологии и технические средства перерабатывающих производств
13 Сельское хозяйство	производственно - технологический	Обеспечение эффективного использования машин и оборудования для хранения и переработки сельскохозяйственной продукции	Машинные технологии и системы машин для производства, хранения и транспортирования продукции растениеводства и животноводства; технологии технического обслуживания, диагностирования и ремонта машин и оборудования; методы и средства испытания

			машин; машины, установки, аппараты, приборы и оборудование для хранения и переработки продукции растениеводства и животноводства, а также технологии и технические средства перерабатывающих производств
13 Сельское хозяйство	производственно - технологический	Осуществление производственного контроля параметров технологических процессов, качества продукции и выполненных работ при эксплуатации машин и оборудования для хранения и переработки сельскохозяйственной продукции	Машинные технологии и системы машин для производства, хранения и транспортирования продукции растениеводства и животноводства; технологии технического обслуживания, диагностирования и ремонта машин и оборудования; методы и средства испытания машин; машины, установки, аппараты, приборы и оборудование для хранения и переработки продукции растениеводства и животноводства, а также технологии и технические средства перерабатывающих производств
13 Сельское хозяйство	производственно - технологический	Организация работы по повышению эффективности машин и оборудования для хранения и переработки сельскохозяйственной продукции	Машинные технологии и системы машин для производства, хранения и транспортирования продукции растениеводства и животноводства; технологии технического обслуживания, диагностирования и ремонта машин и оборудования; методы и средства испытания машин; машины, установки, аппараты, приборы и оборудование для хранения и переработки продукции растениеводства и животноводства, а также технологии и технические средства перерабатывающих производств
13 Сельское хозяйство	производственно - технологический	Планирование механизированных сельскохозяйственных работ, технического обслуживания и ремонта сельскохозяйственной техники	Машинные технологии и системы машин для производства, хранения и транспортирования продукции растениеводства и животноводства; технологии технического обслуживания, диагностирования и ремонта машин и оборудования; методы и средства испытания машин; машины, установки, аппараты, приборы и оборудование для хранения и переработки продукции растениеводства и животноводства, а также технологии и технические средства перерабатывающих производств

**Раздел 3. ХАРАКТЕРИСТИКА ОБРАЗОВАТЕЛЬНОЙ ПРОГРАММЫ,
РЕАЛИЗУЕМОЙ В РАМКАХ НАПРАВЛЕНИЯ ПОДГОТОВКИ
35.03.06 АГРОИНЖЕНЕРИЯ**

3.1. Направленность (профиль) образовательной программы в рамках направления подготовки 35.03.06 Агроинженерия

Направленность (профиль) образовательной программы – ориентация образовательной программы на конкретные области знания и (или) виды деятельности, определяющая особенности ее предметно-тематического содержания, преобладающие виды учебной деятельности обучающегося и требования к результатам освоения образовательной программы.

Направленность (профиль) ОП ВО в рамках направления подготовки 35.03.06 Агроинженерия – «Эксплуатация, техническое обслуживание и ремонт машин и оборудования».

3.2. Квалификация, присваиваемая выпускникам образовательной программы в рамках направления подготовки 35.03.06 Агроинженерия

По результатам обучения выпускнику присваивается квалификация бакалавр.

3.3. Объем образовательной программы в рамках направления подготовки 35.03.06 Агроинженерия

Объем программы бакалавриата составляет 240 зачетных единиц (далее – з.е.) вне зависимости от формы обучения и применяемых образовательных технологий.

3.4. Формы обучения по образовательной программе в рамках направления подготовки 35.03.06 Агроинженерия

Очная и заочная.

3.5. Срок получения образования по образовательной программе в рамках направления подготовки 35.03.06 Агроинженерия

Срок получения образования по программе бакалавриата (вне зависимости от применяемых образовательных технологий):

- в очной форме обучения, включая каникулы, предоставляемые после прохождения государственной итоговой аттестации, составляет 4 года;

- в заочной форме обучения срок получения образования составляет 4 года и 10 месяцев;

- при обучении по индивидуальному учебному плану инвалидов и лиц с ОВЗ может быть увеличен по их заявлению не более чем на 1 год по сравнению со сроком получения образования, установленным для соответствующей формы обучения.

Раздел 4. ПЛАНИРУЕМЫЕ РЕЗУЛЬТАТЫ ОСВОЕНИЯ ОБРАЗОВАТЕЛЬНОЙ ПРОГРАММЫ

4.1. Требования к планируемым результатам освоения образовательной программы, обеспечиваемым дисциплинами (модулями) и практиками обязательной части

В результате освоения программы бакалавриата у выпускника должны быть сформированы компетенции, установленные программой бакалавриата.

4.1.1. Универсальные компетенции выпускников и индикаторы их достижения

Выпускник, освоивший программу бакалавриата, должен обладать следующими универсальными компетенциями (см. таблицу 4.1).

Таблица 4.1 – Универсальные компетенции выпускников и индикаторы их достижения

Категория универсальных компетенций	Код и наименование универсальной компетенции	Код и наименование индикатора достижения универсальной компетенции	
Системное и критическое мышление	УК-1. Способен осуществлять поиск, критический анализ и синтез информации, применять системный подход для решения поставленных задач	Обучающийся должен знать:	
		31	Методы поиска, критического анализа и синтеза информации
		32	Принципы работы с информационными системами поиска информации
		33	Методы поиска, критического анализа и синтеза информации по актуальной социально значимой проблеме
		Обучающийся должен уметь:	
		У1	Анализировать и систематизировать разнородные данные, оценивать эффективность процедур анализа проблем и обосновывать методы принятия решений поставленных задач
		У2	Критически анализировать информацию в сфере профессиональной деятельности
		У3	Осуществлять анализ ситуации в реальных условиях для выявления актуальной социально значимой проблемы, требующей решения
		Обучающийся должен иметь навыки и (или) опыт деятельности:	
		Н1	Научного поиска и практической работы с информационными источниками, методами принятия решений поставленных задач
		Н2	Поиска данных для решения инженерных задач
Н3	Выявления субъекта проблемы и определения условий успешной реализации задачи с учётом социальных потребностей		

Разработка и реализация проектов	УК-2. Способен определять круг задач в рамках поставленной цели и выбирать оптимальные способы их решения, исходя из действующих правовых норм, имеющихся ресурсов и ограничений	Обучающийся должен знать:	
		31	Действующие правовые нормы, регламентирующие принятие управленческих решений исходя из имеющихся ресурсов и ограничений
		32	Требования к постановке цели и задач, оптимальные способы решения управленческих задач, исходя из имеющихся ресурсов и ограничений
		33	Способы решения конкретных инженерных задач, исходя из действующих правовых норм и имеющихся ресурсов и ограничений
		34	Требования к постановке цели и задач, оптимальные способы решения социально значимого проекта
		Обучающийся должен уметь:	
		У1	Формулировать в рамках поставленной цели проекта совокупность задач, обеспечивающих ее достижение
		У2	Публично представлять результаты решения конкретной инженерной задачи
		У3	Вырабатывать эффективный способ реализации проекта в условиях действующих правовых и этических норм, а также регулярно проводить рефлексивные мероприятия для развития гражданско-патриотического и профессионального сознания
		Обучающийся должен иметь навыки и (или) опыт деятельности:	
		Н1	Выбора способов решения задач, учитывая действующие правовые нормы
		Н2	Выбора оптимальных способов решения задач, учитывая имеющиеся условия, ресурсы и ограничения
		Н3	Решения конкретных инженерных задач заявленного качества и за установленное время
Н4	Разработки проекта с учётом командообразования, целенаправленно использовать знания и умения для достижения целей социально ориентированного проекта		
Командная работа и лидерство	УК-3. Способен осуществлять социальное взаимодействие и реализовывать свою роль в команде	Обучающийся должен знать:	
		31	Закономерности развития личности и ее индивидуально-психологические особенности
		32	Основные понятия и содержание инклюзивной компетентности для их применения в социальной и профессиональной сферах
		33	Принципы взаимодействия с наставником
		34	Особенности развития лиц с ограниченными возможностями здоровья и инвалидов

		35	Закономерности развития личности и ее индивидуально-психологические особенности для осуществления социального взаимодействия и реализации своей роли в команде
		Обучающийся должен уметь:	
		У1	Осуществлять социальное взаимодействие на основе раскрытия особенностей индивидуальных и групповых психических явлений
		У2	Применять знания об особенностях развития лиц с ограниченными возможностями здоровья и инвалидов, использовать принципы и способы недискриминационного взаимодействия при коммуникации с лицами с ограниченными возможностями здоровья и инвалидами в социальной и профессиональной сферах
		У3	Аргументированно обосновывать свои предложения
		У4	Определять свою позицию по отношению к поставленной проблеме, осознанно выбирать свою роль в команде и проявлять способность к совместной деятельности
		Обучающийся должен иметь навыки и (или) опыт деятельности:	
		Н1	Анализа конкретных психологических ситуаций в процессе взаимодействия для реализации своей роли в команде
		Н2	Выстраивания диалога с лицами с ограниченными возможностями здоровья и инвалидами, а также планирования и реализации профессиональной деятельности с лицами с ограниченными возможностями здоровья и инвалидами в условиях инклюзивного взаимодействия
		Н3	Взаимодействия в социальной группе при решении профессиональных задач
		Н4	Анализа конкретных социальных ситуаций в процессе взаимодействия, реализации своей роли в команде для достижения целей общественно значимого проекта
Коммуникация	УК-4. Способен осуществлять деловую коммуникацию в устной и письменной формах на государственном языке Российской Федерации и иностранном(ых) языке(ах)	31	Обучающийся должен знать: Особенности устройства и функционального назначения русского языка; особенности исторического развития и современного состояния русского национального языка; нормы и функциональные стили современного русского литературного языка; аспекты культуры русской речи и основы ораторского искусства

		32	Иностранный язык на уровне, достаточном для осуществления деловой коммуникации; особенности перевода текстов по предметной области профессиональной деятельности; правила речевого этикета и социокультурные нормы общения на иностранном языке
		33	Правила оформления и стилистику текстовых документов в профессиональной деятельности
		Обучающийся должен уметь:	
		У1	Ориентироваться в различных речевых ситуациях и адекватно реализовывать свои коммуникативные намерения; грамотно в орфографическом, пунктуационном и речевом отношении оформлять письменные тексты различной жанровой направленности на государственном языке Российской Федерации; уместно использовать правила русского речевого этикета
		У2	Вести устное и письменное деловое общение на иностранном языке; переводить тексты по предметной области профессиональной деятельности; публично выступать по проблемам профессиональной деятельности
		У3	Доступно излагать свои предложения и доводы в устной и письменной формах
		Обучающийся должен иметь навыки и (или) опыт деятельности:	
		Н1	Владения жанрами речи, знание которых позволяет свободно общаться в процессе трудовой деятельности на государственном языке Российской Федерации; владения основными формами устного делового общения; владения профессионально значимыми письменными жанрами, знание которых позволяет правильно оформлять деловую и научную документацию
		Н2	Устного и письменного делового общения на иностранном языке; перевода текстов, описывающих, предметную область профессиональной деятельности, с иностранного языка на русский и с русского на иностранный язык; речевой коммуникации на иностранном языке
		Н3	Подготовки текстовых документов в профессиональной деятельности

Межкультурное взаимодействие	УК-5. Способен воспринимать межкультурное разнообразие общества в социально-историческом, этическом и философском контекстах	Обучающийся должен знать:	
		31	Основные исторические этапы развития общества, тенденции отечественной истории в контексте мировой истории с древнейших времен по настоящее время
		32	Теоретические и концептуальные основы философского понимания закономерностей развития природы и общества
		33	Особенности своей профессиональной деятельности в социально-историческом, этическом и философском контекстах
		34	Особенности современной политической организации российского общества, фундаментальные достижения, ценностные принципы российской цивилизации, а также перспективные ценностные ориентиры российского цивилизационного развития
		35	Основы гражданской идентичности, а также принципы и способы конструктивного взаимодействия при межкультурной коммуникации, в том числе с лицами с ограниченными возможностями здоровья, в социально-историческом, этическом и философском контекстах
		Обучающийся должен уметь:	
		У1	Учитывать ценности мировой и российской культуры для развития навыков межкультурного диалога
		У2	Интерпретировать проблемы современности с позиций этики и философских знаний
		У3	Осмысленно формулировать выводы на основе решения поставленных задач
		У4	Адекватно воспринимать актуальные социальные и культурные различия, уважительно относиться к историческому наследию и культурным традициям, находить и использовать необходимую информацию о культурных особенностях и традициях различных социальных групп
У5	Проявлять активную гражданскую позицию и солидарность в соответствии с традиционными российскими ценностями		

		Обучающийся должен иметь навыки и (или) опыт деятельности:	
		H1	Учитывать ценности мировой и российской культуры для развития навыков межкультурного диалога
		H2	Использования философского подхода для выработки системного понимания проблем
		H3	Культурного общения при представлении своих предложений и защите своих идей
		H4	Осознанного выбора ценностных ориентиров и гражданской позиции
		H5	Выстраивания диалога в социальной и профессиональной деятельности, а также эффективно применять рефлексивные практики для осмысления результатов реализации социально ориентированных проектов
Самоорганизация и саморазвитие (в том числе здоровьесбережение)	УК-6. Способен управлять своим временем, выстраивать и реализовывать траекторию саморазвития на основе принципов образования в течение всей жизни	Обучающийся должен знать:	
		31	Категории и понятия мотивационной и регуляторной сфер психического, проблемы личности, образования и саморазвития
		32	Принципы организации рабочего дня при самостоятельной работе
		Обучающийся должен уметь:	
		У1	Управлять своим временем с учетом индивидуально-психологических и личностных особенностей
		У2	Управлять своим временем
		Обучающийся должен иметь навыки и (или) опыт деятельности:	
		H1	Построения и реализации траектории саморазвития на основе принципов образования в течение всей жизни с опорой на знание психической природы человека
		H2	Саморазвития на основе принципов образования
	УК-7. Способен поддерживать должный уровень физической подготовленности для обеспечения полноценной социальной и профессиональной деятельности	Обучающийся должен знать:	
31		Основы физической культуры и спорта, принципы организации здорового образа жизни	
32		Основные способы поддержания должного уровня физической подготовленности	
33		Принципы организации здорового образа жизни в профессиональной деятельности	

		Обучающийся должен уметь:	
		У1	Подбирать и применять методы и средства физической культуры для совершенствования основных физических качеств
		У2	Выбирать системы физических упражнений для оптимизации работоспособности и физического развития
		У3	Организовать реализацию здорового образа жизни в профессиональной деятельности
		Обучающийся должен иметь навыки и (или) опыт деятельности:	
		Н1	Поддержания должного уровня физической подготовленности для обеспечения полноценной социальной и профессиональной деятельности
		Н2	Использования средств и методов физической культуры и спорта для осознанного выбора здоровьесберегающих технологий с учетом внутренних и внешних условий реализации конкретной профессиональной деятельности
		Н3	Применения здорового образа жизни в профессиональной деятельности
		Безопасность жизнедеятельности	УК-8. Способен создавать и поддерживать в повседневной жизни и в профессиональной деятельности безопасные условия жизнедеятельности для сохранения природной среды, обеспечения устойчивого развития общества, в том числе при угрозе и возникновении чрезвычайных ситуаций и военных конфликтов
31	Методы и средства защиты населения в чрезвычайных ситуациях (в том числе и во время военных конфликтов)		
32	Способы обеспечения безопасных и/или комфортных условий труда на рабочем месте, в т.ч. при угрозе и возникновении чрезвычайных ситуаций и военных конфликтов		
Обучающийся должен уметь:			
У1	Осуществлять действия по предотвращению возникновения чрезвычайных ситуаций (природного и техногенного происхождения) на рабочем месте, в т.ч. с помощью средств защиты		
У2	Обосновать мероприятия по обеспечению безопасных и/или комфортных условий труда на рабочем месте, в т.ч. при угрозе и возникновении чрезвычайных ситуаций и военных конфликтов		

		Обучающийся должен иметь навыки и (или) опыт деятельности:	
		Н1	Организации действий по профилактике и предотвращению чрезвычайных ситуаций на предприятии
		Н2	Выявления и устранения проблем, связанных с нарушениями техники безопасности на рабочем месте, в т.ч. при угрозе и возникновении чрезвычайных ситуаций и военных конфликтов
УК-8.1. Применяет положения общевоинских уставов в повседневной деятельности подразделений, управляет строями, применяет штатное стрелковое оружие. Ведет общевойсковой бой в составе подразделения. Выполняет поставленные задачи в условиях РХБ заражения		Обучающийся должен знать:	
		31	Основные положения общевоинских уставов ВС РФ; организацию внутреннего порядка в подразделении; основные положения Курса стрельб из стрелкового оружия; устройство стрелкового оружия, боеприпасов и ручных гранат; предназначение, задачи и организационно-штатную структуру общевойсковых подразделений
		32	Основные факторы, определяющие характер, организацию и способы ведения современного общевойскового боя
		33	Общие сведения о ядерном, химическом и биологическом оружии, средствах его применения
		34	Правила поведения и меры профилактики в условиях заражения радиоактивными, отравляющими веществами и бактериальными средствами
		35	Тактические свойства местности, их влияние на действия подразделений в боевой обстановке
		Обучающийся должен уметь:	
		У1	Правильно применять и выполнять положения общевоинских уставов ВС РФ
		У2	Осуществлять разборку и сборку автомата (АК-74) и пистолета (ПМ), подготовку к боевому применению ручных гранат
		У3	Оборудовать позицию для стрельбы из стрелкового оружия; выполнять мероприятия радиационной, химической и биологической защиты

		Обучающийся должен иметь навыки и (или) опыт деятельности:
		Н1 Владения строевыми приемами на месте и в движении; навыками управления строями взвода; навыками стрельбы из стрелкового оружия; навыками подготовки к ведению общевойскового боя; навыками применения индивидуальных средств РХБ защиты
		Обучающийся должен знать:
		31 Назначение, номенклатуру и условные знаки топографических карт
		32 Основные способы и средства оказания первой медицинской помощи при ранениях и травмах
		33 Тенденции и особенности развития современных международных отношений, место и роль России в многополярном мире, основные направления социально-экономического, политического и военно-технического развития страны
		34 Основные положения Военной доктрины РФ; правовое положение и порядок прохождения военной службы
		Обучающийся должен иметь навыки и (или) опыт деятельности:
		У1 Читать топографические карты различной номенклатуры
		У2 Давать оценку международным военно-политическим и внутренним событиям и фактам с позиции патриота своего Отечества
		У3 Применять положения нормативно-правовых актов
		Обучающийся должен уметь:
		Н1 Ориентирования на местности по карте и без карты
		Н2 Применения индивидуальных средств медицинской защиты и подручных средств для оказания первой медицинской помощи при ранениях и травмах
		Н3 Работы с нормативно-правовыми документами
	УК-8.2. Пользуется топографическими картами. Оказывает первую медицинскую помощь при ранениях и травмах. Имеет высокое чувство патриотизма, считает защиту Родины своим долгом и обязанностью	
Экономическая культура, в том числе финансовая грамотность	УК-9. Способен принимать обоснованные экономические решения в различных областях жизнедеятельности	Обучающийся должен знать:
		31 Основы макро- и микроэкономики, экономики домохозяйств; законы и закономерности развития экономических систем
		32 Понятия экономических категорий, методики расчета экономических показателей для обоснования проектных решений

		33	Основы экономических и финансовых вопросов принятия обоснованных экономических решений
		34	Основы экономических знаний в сфере профессиональной деятельности
		Обучающийся должен уметь:	
		У1	Критически оценивать экономические последствия действий в различных областях и анализировать информацию, необходимую для принятия обоснованных экономических решений
		У2	Применять методы экономического обоснования и оценки эффективности проектов
		У3	Использовать методы экономического и финансового планирования для достижения поставленной цели в различных областях жизнедеятельности
		У4	Принимать обоснованные и ответственные решения в ситуациях экономического выбора в условиях относительной ограниченности доступных ресурсов
		Обучающийся должен иметь навыки и (или) опыт деятельности:	
		Н1	Применения обоснованных экономических решений на микро- и макроуровне, в рамках экономики домохозяйств
		Н2	Проведения оценки влияния новых технологических решений на результаты деятельности предприятия
		Н3	Применения экономических инструментов для управления финансами, с учетом экономических и финансовых рисков в различных областях жизнедеятельности
		Н4	Принятия обоснованного экономического решения в профессиональной деятельности
Гражданская позиция	УК-10. Способен формировать нетерпимое отношение к проявлениям экстремизма, терроризма, коррупционному поведению и противодействовать им в профессиональной деятельности	Обучающийся должен знать:	
		31	Нормативно-правовые акты, определяющие понятие, признаки и сущность экстремизма, терроризма и коррупционного поведения, основные принципы противодействия их проявлению, а также меры по профилактике и предотвращению экстремизма, терроризма и коррупционного поведения в профессиональной сфере
		32	Способы формирования нетерпимого отношения к проявлению экстремизма, терроризма, коррупционному поведению и противодействия им в профессиональной деятельности

		33	Основные термины и понятия права, используемые в законодательстве
		Обучающийся должен уметь:	
		У1	Распознавать проявления экстремизма, терроризма и коррупционного поведения, осуществлять меры по их профилактике, предотвращению и противодействию в профессиональной сфере на основании российского законодательства
		У2	Формировать нетерпимое отношение к проявлению экстремизма, терроризма, коррупционному поведению и противодействовать им в профессиональной деятельности
		У3	Демонстрировать ответственную позицию гражданина, как активного члена российского общества, осознающего и проявляющего свое нетерпимое отношение к экстремизму, терроризму и коррупции
		Обучающийся должен иметь навыки и (или) опыт деятельности:	
		Н1	Определения проявлений экстремизма, терроризма и коррупционного поведения, применения в соответствии с российским законодательством мер по их профилактике, предотвращению и противодействию в профессиональной сфере на основе нетерпимого отношения к ним
		Н2	Выбора способа поведения при проявлении экстремизма, терроризма и коррупции с учетом требований законодательства

4.1.2. Общепрофессиональные компетенции выпускников и индикаторы их достижения

Выпускник, освоивший программу бакалавриата, должен обладать следующими **общепрофессиональными компетенциями** (см. таблицу 4.2).

Таблица 4.2 – Общепрофессиональные компетенции выпускников и индикаторы их достижения

Код и наименование общепрофессиональной компетенции	Код и наименование индикатора достижения общепрофессиональной компетенции	
ОПК-1. Способен решать типовые задачи профессиональной деятельности на основе знаний основных законов математических и естественных наук с применением информационно-коммуникационных технологий	Обучающийся должен знать:	
	31	Основные положения математики
	32	Основные законы и постулаты физики, физические явления
	33	Основные законы химии и химические свойства веществ
	34	Теоретические положения построения изображений предметов на ортогональном чертеже и в аксонометрии
	35	Методы преобразования чертежа
	36	Способы решения на чертеже основных позиционных и метрических задач
	37	Разновидности технической документации
	38	Типовые приемы работы с использованием прикладных программ автоматизированного проектирования
	39	Основные законы движения жидкостей и газов
	310	Основные законы тепломассопереноса и термодинамики
	311	Строение основных видов механизмов, их кинематические и динамические характеристики
	312	Принципы работы отдельных механизмов и их взаимодействие в машине
	313	Общие теоретические основы анализа и синтеза механизмов и машин
	314	Методы расчета на прочность, жесткость, устойчивость и выносливость типовых упругодеформированных деталей при статических и динамических нагрузках
	315	Типовые конструкции деталей и узлов машин и область их применения
	316	Основные критерии работоспособности деталей машин и виды их отказов
	317	Основы теории и расчета деталей и узлов машин
	318	Основные теоретические положения информатики
	319	Состав аппаратных средств компьютера и их основные характеристики
	320	Виды программного обеспечения и их функциональное назначение
	321	Направления использования компьютерных сетей в области агроинженерии
	322	Основные законы взаимодействия, движения и равновесия твердых тел
323	Методы поиска научно-технической информации по средствам механизации сельскохозяйственного производства, специальному оборудованию и инструментам, используемых при их техническом обслуживании и ремонте	

Код и наименование общепрофессиональной компетенции	Код и наименование индикатора достижения общепрофессиональной компетенции	
	324	Информационные технологии подготовки текстовых, графических документов и презентаций
	Обучающийся должен уметь:	
	У1	Использовать знания положений математики для решения стандартных задач в области агроинженерии
	У2	Использовать знания основных законов и постулатов физики для решения стандартных задач в области агроинженерии
	У3	Использовать знания основных законов химии для решения стандартных задач профессиональной деятельности в области агроинженерии
	У4	Выполнять аксонометрические изображения и развертки предметов
	У5	Оформлять и читать чертежи деталей и сборочных единиц
	У6	Использовать информационные ресурсы для поиска прототипов конструкций
	У7	Применять основные законы движения жидкостей и газов для решения стандартных задач в области агроинженерии
	У8	Применять основные законы тепломассопереноса и термодинамики для решения стандартных задач в области агроинженерии
	У9	Определять оптимальные параметры отдельных механизмов по заданным кинематическим и динамическим свойствам
	У10	Производить работы по обоснованию подбора двигателя к рабочей машине
	У11	Оценивать и определять внутренние силовые факторы при различных случаях нагружения стержня и изображать их с помощью эпюр
	У12	Конструировать узлы машин по заданным выходным данным
	У13	Выбирать материалы для деталей машин
	У14	Работать в качестве квалифицированного пользователя персонального компьютера
	У15	Использовать компьютерные сети при решении задач в области агроинженерии
	У16	Составлять уравнения равновесия и движения точек, твердых тел и механических систем
	У17	Сравнивать и анализировать характеристики средств механизации сельскохозяйственного производства, специального оборудования и инструментов, используемых при их техническом обслуживании и ремонте
	У18	Проводить инженерные расчеты, в том числе с применением информационно-коммуникационных технологий
	Обучающийся должен иметь навыки и (или) опыт деятельности:	
Н1	Решения типовых математических задач	
Н2	Проведения физических опытов	

Код и наименование общепрофессиональной компетенции	Код и наименование индикатора достижения общепрофессиональной компетенции		
	Н3	Проведения химических опытов	
	Н4	Построения проекций геометрических тел и фигур	
	Н5	Проведения гидравлических расчетов и опытов	
	Н6	Проведения теплотехнических расчетов и опытов	
	Н7	Решения инженерных задач с использованием систем автоматизированного проектирования	
	Н8	Структурного, кинематического и динамического анализа и синтеза механизмов и машин, отвечающих современным требованиям эффективности, точности, надежности и экономичности	
	Н9	Построения математических моделей типовых профессиональных задач в области агроинженерии	
	Н10	Расчета узлов и деталей машин общемашиностроительного применения	
	Н11	Использования программных средств общего назначения	
	Н12	Работы в компьютерных сетях	
	Н13	Защиты информации	
	Н14	Решения инженерных задач с использованием основных законов теоретической механики	
	Н15	Применения информационно-коммуникационных технологий для поиска научно-технической информации по средствам механизации сельскохозяйственного производства, их эксплуатации, техническому обслуживанию и ремонту	
	Н16	Применения информационно-коммуникационных технологий в области агроинженерии	
	ОПК-2. Способен использовать нормативные правовые акты и оформлять специальную документацию в профессиональной деятельности	Обучающийся должен знать:	
		31	Теоретические положения и требования стандартов ЕСКД, лежащие в основе построения изображений предметов
32		Законодательные и нормативные акты, методические материалы по стандартизации, метрологии и сертификации	
33		Стандартизацию основных норм взаимозаменяемости	
34		Нормативно-правовое обеспечение цифровой трансформации сельского хозяйства России	
35		Требования действующих стандартов по оформлению текстовых и графических документов	
36		Основные положения законодательства в сфере дорожного движения	
Обучающийся должен уметь:			
У1		Пользоваться нормативной и справочной документацией для обеспечения взаимозаменяемости	
У2		Оформлять профессиональную документацию, в том числе в электронном виде	
У3		Применять основы правовых знаний при организации дорожного движения сельскохозяйственной техники	
Обучающийся должен иметь навыки и (или) опыт деятельности:			
Н1		Использовать стандарты ЕСКД при изображений предметов	

Код и наименование обще профессиональной компетенции	Код и наименование индикатора достижения обще профессиональной компетенции	
	Н2	Оформления специальной документации с использованием систем автоматизированного проектирования
	Н3	Использования нормативной и справочной документацией в области взаимозаменяемости
	Н4	Определения параметров механизмов по требуемым условиям
	Н5	Выбора конструкционных материалов для изготовления элементов машин и механизмов
	Н6	Подбора справочной литературы, стандартов и графических материалов при проектировании
	Н7	Работы с нормативными актами при подготовке специальной документации
	ОПК-3. Способен создавать и поддерживать безопасные условия выполнения производственных процессов	Обучающийся должен знать:
31		Перечень профилактических мероприятий по предупреждению производственного травматизма и профессиональных заболеваний
32		Общие положения об организации охраны труда на предприятии
Обучающийся должен уметь:		
У1		Выявлять и устранять проблемы, нарушающие безопасность выполнения производственных процессов
У2		Выявлять опасные и вредные факторы производственных процессов и предлагать меры по их устранению
Обучающийся должен иметь навыки и (или) опыт деятельности:		
Н1		Владения методами поиска и анализа нормативных правовых документов, регламентирующих вопросы охраны труда в сельском хозяйстве
Н2	Разработки мероприятий по обеспечению безопасности труда на предприятии	
ОПК-4. Способен реализовывать современные технологии и обосновывать их применение в профессиональной деятельности	Обучающийся должен знать:	
	31	Современные технологии производства растениеводческой продукции
	32	Современные технологии производства животноводческой продукции
	33	Современные конструкционные материалы и способы их обработки
	34	Тенденции развития технологий и технических средств сельскохозяйственного производства
	35	Современные технологии производства продукции растениеводства и животноводства
	36	Современные технологии и технические средства в профессиональной деятельности
	Обучающийся должен уметь:	
У1	Проектировать технологические схемы возделывания полевых культур, как в целом, так и отдельные ее элементы	

Код и наименование общепрофессиональной компетенции	Код и наименование индикатора достижения общепрофессиональной компетенции	
	У2	Производить контроль качества основных производственных процессов при выращивании сельскохозяйственных культур в рамках проектируемых технологий
	У3	Проектировать технологии производства продукции животноводства
	У4	Обосновывать применение современных технологий и технических средств для обработки конструкционных материалов
	У5	Выполнять технологические операции слесарной обработки деталей машин
	У6	Пользоваться специализированной литературой для реализации современных технологий в профессиональной деятельности
	У7	Обосновывать применение современных технологий и технических средств в профессиональной деятельности
	Обучающийся должен иметь навыки и (или) опыт деятельности:	
	Н1	Корректировки отдельных звеньев проектируемой технологии возделывания сельскохозяйственных культур
	Н2	Определения биологического урожая полевых культур с целью выбора способа уборки и учета потерь урожая при уборке культуры
	Н3	Расчета рационов, как составной части производства продукции животноводства
	Н4	Реализации современных технологий обработки конструкционных материалов
	Н5	Навыки работы со слесарным инструментом применяемым при обработке деталей машин
	Н6	Применения теоретических знаний по современным технологиям в профессиональной деятельности
	Н7	Совершенствования технологий и технических средств в профессиональной деятельности
ОПК-5. Способен участвовать в проведении экспериментальных исследований в профессиональной деятельности	Обучающийся должен знать:	
	31	Методы экспериментальных исследований физических явлений
	32	Методы и средства измерений
	33	Методы экспериментальных исследований двигателей внутреннего сгорания
	34	Методы экспериментальных исследований машин и оборудования в животноводстве
35	Методы и средства измерения параметров разрабатываемых технических средств и технологических процессов	

Код и наименование общепрофессиональной компетенции	Код и наименование индикатора достижения общепрофессиональной компетенции	
	Обучающийся должен уметь:	
	У1	Применять средства измерения в профессиональной деятельности
	У2	Обрабатывать результаты измерений
	У3	Выбирать средства измерения в профессиональной деятельности
	У4	Снимать характеристики топливной аппаратуры дизельных двигателей
	У5	Снимать характеристики двигателей внутреннего сгорания
	У6	Обосновывать применение приборов для измерения параметров разрабатываемых технических средств и технологических процессов в конкретных производственных условиях
	Обучающийся должен иметь навыки и (или) опыт деятельности:	
	Н1	Настройке и использовании различных средств измерения
	Н2	Построения характеристик топливной аппаратуры дизельных двигателей и их анализ
	Н3	Построения характеристик двигателей внутреннего сгорания и их анализ
	Н4	Выбора приборов для измерения параметров разрабатываемых технических средств и технологических процессов
	ОПК-6. Способен использовать базовые знания экономики и определять экономическую эффективность в профессиональной деятельности	Обучающийся должен знать:
З1		Основные положения экономической теории
З2		Теоретические основы экономики и организации сельскохозяйственного производства
З3		Прикладные методики и показатели оценки эффективности инвестиционных проектов в агроинженерии
З4		Методику обоснования экономической эффективности совершенствования технических средств и технологических процессов
Обучающийся должен уметь:		
У1		Применять основные законы экономической теории в профессиональной деятельности
У2		Анализировать ресурсы предприятия и обосновывать их рациональное использование
У3		Определять варианты инвестирования инженерных решений и рассчитывать их сравнительную эффективность
У4		Определять показатели экономической эффективности совершенствования технических средств и технологических процессов
Обучающийся должен иметь навыки и (или) опыт деятельности:		
Н1		Решения экономических задач, расчета основных экономических микро- и макро-показателей, анализа экономических методов поведения потребителей, производителей, собственников ресурсов и государства

Код и наименование общепрофессиональной компетенции	Код и наименование индикатора достижения общепрофессиональной компетенции	
	H2	Расчета финансово-экономических и организационно-технических показателей деятельности предприятия
	H3	Принятия решений об эффективности инвестиционного проекта
	H4	Проведения экономического обоснования
ОПК-7. Способен понимать принципы работы современных информационных технологий и использовать их для решения задач профессиональной деятельности	Обучающийся должен знать:	
	31	Основы реализации информационных технологий; основы защиты информации
	32	Информационные ресурсы в области цифровизации агроинженерии
	33	Принципы работы современных информационных технологий для решения задач профессиональной деятельности
	Обучающийся должен уметь:	
	У1	Применять компьютерный программный инструментарий в решении профессиональных задач
	У2	Обосновывать применение цифровых технологий в области агроинженерии
	У3	Применять современные информационные технологии для решения задач профессиональной деятельности
	Обучающийся должен иметь навыки и (или) опыт деятельности:	
	H1	Поиска, обработки и защиты информации с применением современных компьютерных технологий
	H2	Применения информационных ресурсов в области цифровизации агроинженерии
	H3	Решения задач профессиональной деятельности посредством информационных ресурсов

4.1.3. Обязательные профессиональные компетенции выпускников и индикаторы их достижения

Обязательные профессиональные компетенции и индикаторы их достижения устанавливаются примерной основной образовательной программы, включенной в реестр примерных основных образовательных программ. Примерная основная образовательная программа по направлению подготовки 35.03.06 Агроинженерия в реестре отсутствует.

4.1.4. Рекомендуемые профессиональные компетенции выпускников и индикаторы их достижения

Рекомендуемые профессиональные компетенции и индикаторы их достижения устанавливаются примерной основной образовательной программы, включенной в реестр примерных основных образовательных программ. Примерная основная образовательная программа по направлению подготовки 35.03.06 Агроинженерия в реестре отсутствует.

4.1.5. Профессиональные компетенции выпускников и индикаторы их достижения, разработанные образовательной организацией самостоятельно

Профессиональные компетенции выпускников и индикаторы их достижения, разработанные образовательной организацией самостоятельно, приведены в таблице 4.3.

Профессиональные компетенции и индикаторы их достижения разработаны на основе Профессионального стандарта «Специалист в области механизации сельского хозяйства» и на основе Форсайт-сессий с ведущими работодателями региона в области агропромышленного комплекса, в котором востребованы выпускники направления подготовки 35.03.06 Агроинженерия.

Таблица 4.3 – Профессиональные компетенции выпускников и индикаторы их достижения, разработанные образовательной организацией самостоятельно

Задача ПД	Объекты профессиональной деятельности (или области знания)	Код и наименование профессиональной компетенции	Код и наименование индикатора достижения профессиональной компетенции	Основание (ПС, анализ опыта)	
Тип задач профессиональной деятельности: производственно-технологический					
Организация технического обслуживания и ремонта сельскохозяйственной техники на предприятии	Машинные технологии и системы машин для производства, хранения и транспортирования продукции растениеводства и животноводства, технологии и средства производства сельскохозяйственной техники, технологии технического обслуживания, диагностирования и ремонта машин и оборудования, методы и средства испытания машин, машины, установки, аппараты, приборы и оборудование для хранения и первичной переработки продукции растениеводства и животноводства, а также технологии и технические средства перерабатывающих цехов и предприятий	ПК-1. Способен организовать техническое обслуживание и ремонт сельскохозяйственной техники	Обучающийся должен знать:	<p>Профессиональный стандарт «Специалист в области механизации сельского хозяйства»</p> <p>Анализ требований к профессиональным компетенциям, предъявляемых к выпускникам на рынке труда, проведения консультаций с ведущими работодателями, объединениями работодателей отрасли</p>	
			31		Методы планирования и формы организации технического обслуживания сельскохозяйственной техники
			32		Методы планирования и формы организации ремонта сельскохозяйственной техники
			33		Технологические процессы ремонтно-обслуживающих предприятий
			34		Методы расчета специализированного звена, содержание и порядок разработки технологических карт на техническое обслуживание сельскохозяйственной техники
			35		Методы расчета специализированного звена, содержание и порядок разработки технологических карт на ремонт сельскохозяйственной техники
			36		Нормы времени на операции в рамках технического обслуживания сельскохозяйственной техники, требования к квалификации исполнителей, необходимой для выполнения работ
37	Нормы времени на операции в рамках ремонта сельскохозяйственной техники, требования к квалификации исполнителей, необходимой для выполнения работ				

Задача ПД	Объекты профессиональной деятельности (или области знания)	Код и наименование профессиональной компетенции	Код и наименование индикатора достижения профессиональной компетенции	Основание (ПС, анализ опыта)
Тип задач профессиональной деятельности: производственно-технологический				
			<p>38 Номенклатуру и характеристики специального оборудования и инструментов, используемых при техническом обслуживании сельскохозяйственной техники</p> <p>39 Номенклатуру и характеристики специального оборудования и инструментов, используемых при ремонте сельскохозяйственной техники</p> <p>310 Номенклатуру слесарного инструмента и технологию выполнения слесарной обработки деталей машин</p> <p>311 Конструкцию, методы настройки и наладки металлорежущих станков</p> <p>312 Операции по техническому обслуживанию узлов и агрегатов, систем и механизмов тракторов и автомобилей</p> <p>313 Основные неисправности узлов и агрегатов, систем и механизмов тракторов и автомобилей и способы их устранения</p> <p>314 Операции по техническому обслуживанию машин и оборудования в растениеводстве</p> <p>315 Основные неисправности машин и оборудования в растениеводстве и способы их устранения</p> <p>316 Операции по техническому обслуживанию машин и оборудования в животноводстве</p>	

Задача ПД	Объекты профессиональной деятельности (или области знания)	Код и наименование профессиональной компетенции	Код и наименование индикатора достижения профессиональной компетенции	Основание (ПС, анализ опыта)
Тип задач профессиональной деятельности: производственно-технологический				
			<p>317 Основные неисправности машин и оборудования в животноводстве и способы их устранения</p> <p>318 Номенклатуру и характеристики специального оборудования и инструментов для технологических процессов ремонтно-обслуживающих предприятий</p> <p>319 Порядок подготовки документации на поставку оборудования и инструментов для технического обслуживания и его приемки</p> <p>320 Порядок подготовки документации на поставку оборудования и инструментов для ремонта и его приемки</p> <p>321 Методы контроля качества и оценки эффективности технологических решений по техническому обслуживанию сельскохозяйственной техники</p> <p>322 Методы контроля качества и оценки эффективности технологических решений по ремонту сельскохозяйственной техники</p> <p>323 Методы контроля качества и оценки эффективности технологических процессов ремонтно-обслуживающих предприятий</p> <p>324 Методы метрологического контроля процессов ремонтно-обслуживающих предприятий</p>	

Задача ПД	Объекты профессиональной деятельности (или области знания)	Код и наименование профессиональной компетенции	Код и наименование индикатора достижения профессиональной компетенции	Основание (ПС, анализ опыта)
Тип задач профессиональной деятельности: производственно-технологический				
			<p>325 Порядок учета выполненных работ, потребления материальных ресурсов, затрат на ремонт сельскохозяйственной техники</p> <p>326 Порядок учета выполненных работ, потребления материальных ресурсов, затрат на техническое обслуживание сельскохозяйственной техники</p> <p>327 Способы ресурсосбережения при техническом обслуживании и ремонте сельскохозяйственной техники</p> <p>328 Методы восстановления деталей машин</p> <p>329 Требования охраны труда при техническом обслуживании и ремонте сельскохозяйственной техники</p> <p>330 Методы планирования и формы организации технического обслуживания и ремонта сельскохозяйственной техники</p> <p style="text-align: center;">Обучающийся должен уметь:</p> <p>У1 Пользоваться электронными информационно-аналитическими ресурсами при разработке планов и технологий в части технического обслуживания сельскохозяйственной техники</p> <p>У2 Пользоваться электронными информационно-аналитическими ресурсами при разработке планов и технологий в части ремонта сельскохозяйственной техники</p>	

Задача ПД	Объекты профессиональной деятельности (или области знания)	Код и наименование профессиональной компетенции	Код и наименование индикатора достижения профессиональной компетенции	Основание (ПС, анализ опыта)
Тип задач профессиональной деятельности: производственно-технологический				
			<p>У3 Рассчитывать годовое число и распределять технические обслуживания сельскохозяйственной техники по времени и месту проведения</p> <p>У4 Рассчитывать годовое число и распределять ремонты сельскохозяйственной техники по времени и месту проведения</p> <p>У5 Определять методы, формы и способы проведения технического обслуживания сельскохозяйственной техники исходя из конкретных условий</p> <p>У6 Определять методы, формы и способы проведения ремонта сельскохозяйственной техники исходя из конкретных условий</p> <p>У7 Определять технологические процессы ремонтно-обслуживающих предприятий</p> <p>У8 Выбирать инструмент и приспособления для осуществления технологического процесса слесарной обработки деталей машин</p> <p>У9 Выполнять технологические операции изготовления поверхностей деталей на металлорежущих станках</p> <p>У10 Рассчитывать суммарную трудоемкость работ и определять численность работников для выполнения технического обслуживания сельскохозяйственной техники</p>	

Задача ПД	Объекты профессиональной деятельности (или области знания)	Код и наименование профессиональной компетенции	Код и наименование индикатора достижения профессиональной компетенции	Основание (ПС, анализ опыта)
Тип задач профессиональной деятельности: производственно-технологический				
			<p>У11 Рассчитывать суммарную трудоемкость работ и определять численность работников для выполнения ремонта сельскохозяйственной техники</p> <p>У12 Разрабатывать технологические карты на техническое обслуживание сельскохозяйственной техники</p> <p>У13 Определять при разработке технологических карт перечень и последовательность операций, технологические условия на выполнение работ по ремонту сельскохозяйственной техники</p> <p>У14 Разрабатывать карты технологических процессов ремонтно-обслуживающих предприятий</p> <p>У15 Выбирать специальное оборудование и инструменты для технического обслуживания сельскохозяйственной техники</p> <p>У16 Выбирать специальное оборудование и инструменты для ремонта сельскохозяйственной техники</p> <p>У17 Выбирать специальное оборудование и инструменты для выполнения технологических процессов ремонтно-обслуживающего предприятия</p> <p>У18 Проводить операции по техническому обслуживанию сельскохозяйственной техники</p>	

Задача ПД	Объекты профессиональной деятельности (или области знания)	Код и наименование профессиональной компетенции	Код и наименование индикатора достижения профессиональной компетенции	Основание (ПС, анализ опыта)
Тип задач профессиональной деятельности: производственно-технологический				
			<p>У19 Проводить операции по текущему ремонту сельскохозяйственной техники</p> <p>У20 Организовать выполнение операций по техническому обслуживанию сельскохозяйственной техники</p> <p>У21 Организовать выполнение операций по ремонту сельскохозяйственной техники</p> <p>У22 Оформлять документы по учету выполненных работ при ремонте сельскохозяйственной техники</p> <p>У23 Оформлять документы по учету выполненных работ при техническом обслуживании сельскохозяйственной техники</p> <p>У24 Оформлять документы по учету потребленных материальных ресурсов на ремонт и техническое обслуживание сельскохозяйственной техники</p> <p>У25 Пользоваться общим и специальным программным обеспечением при проведении учета выполненных работ по техническому обслуживанию сельскохозяйственной техники и оборудования</p> <p>У26 Пользоваться общим и специальным программным обеспечением при проведении учета выполненных работ по ремонту сельскохозяйственной техники и оборудования</p>	

Задача ПД	Объекты профессиональной деятельности (или области знания)	Код и наименование профессиональной компетенции	Код и наименование индикатора достижения профессиональной компетенции	Основание (ПС, анализ опыта)
Тип задач профессиональной деятельности: производственно-технологический				
			<p>У27 Пользоваться общим и специальным программным обеспечением при проведении учета потребления материальных ресурсов на ремонт и техническое обслуживание сельскохозяйственной техники и оборудования</p> <p>У28 Определять объем работ и затраты труда по техническому обслуживанию и ремонту сельскохозяйственной техники</p> <p>Обучающийся должен иметь навыки и (или) опыт деятельности:</p> <p>Н1 Сбора исходных материалов, необходимых для разработки планов и технологий в части технического обслуживания сельскохозяйственной техники</p> <p>Н2 Сбора исходных материалов, необходимых для разработки планов и технологий в части ремонта сельскохозяйственной техники</p> <p>Н3 Сбора исходных материалов, необходимых для разработки планов и технологий в части технологических процессов ремонтно-обслуживающих предприятий</p> <p>Н4 Разработки годовых планов и расчета специализированного звена по техническому обслуживанию сельскохозяйственной техники</p>	

Задача ПД	Объекты профессиональной деятельности (или области знания)	Код и наименование профессиональной компетенции	Код и наименование индикатора достижения профессиональной компетенции	Основание (ПС, анализ опыта)
Тип задач профессиональной деятельности: производственно-технологический				
			<p>H5 Разработки годовых планов и расчета специализированного звена по ремонту сельскохозяйственной техники</p> <p>H6 Разработки технологических карт на различные виды технического обслуживания сельскохозяйственной техники</p> <p>H7 Разработки технологических карт на различные виды ремонта сельскохозяйственной техники</p> <p>H8 Разработки карт на технологические процессы ремонтно-обслуживающих предприятий</p> <p>H9 Оценки эффективности применения ресурсосбережения при техническом обслуживании и ремонте сельскохозяйственной техники</p> <p>H10 Оснащения рабочих мест по техническому обслуживанию сельскохозяйственной техники</p> <p>H11 Оснащения рабочих мест по ремонту сельскохозяйственной техники</p> <p>H12 Учета выполненных работ, потребления материальных ресурсов, затрат на ремонт и техническое обслуживание сельскохозяйственной техники</p> <p>H13 Выдачи производственных заданий специализированному звену по техническому обслуживанию сельскохозяйственной техники</p>	

Задача ПД	Объекты профессиональной деятельности (или области знания)	Код и наименование профессиональной компетенции	Код и наименование индикатора достижения профессиональной компетенции	Основание (ПС, анализ опыта)
Тип задач профессиональной деятельности: производственно-технологический				
			Н14 Выдачи производственных заданий специализированному звену по ремонту сельскохозяйственной техники Н15 Работы по контролю и оценки выполнения слесарной обработки деталей машин Н16 Работы на металлорежущих станках Н17 Обоснования операций по техническому обслуживанию и ремонту сельскохозяйственной техники	
Организация эксплуатации сельскохозяйственной техники на предприятии	Машинные технологии и системы машин для производства, хранения и транспортирования продукции растениеводства и животноводства, технологии и средства производства сельскохозяйственной техники, технологии технического обслуживания, диагностирования и ремонта машин и оборудования, методы и средства испытания машин, машины, установки, аппараты, приборы и оборудование для хранения и первичной переработки продукции растениеводства и животноводства, а также	ПК-2. Способен организовать эксплуатацию сельскохозяйственной техники	Обучающийся должен знать:	Профессиональный стандарт «Специалист в области механизации сельского хозяйства» Анализ требований к профессиональным компетенциям, предъявляемых к выпускникам на рынке труда, проведения консультаций с ведущими работодателями, объединениями работодателей отрасли
			31 Технологии первичной переработки растениеводческой продукции	
			32 Технологии первичной переработки животноводческой продукции	
			33 Классификацию современных тракторов и автомобилей для производственных процессов в сельском хозяйстве	
			34 Классификацию современных машин и оборудования для производственных процессов в растениеводстве	
			35 Классификацию современных машин и оборудования для производственных процессов в животноводстве	
36 Назначение, технические характеристики, конструктивные особенности и режимы работы сельскохозяйственных тракторов и автомобилей				

Задача ПД	Объекты профессиональной деятельности (или области знания)	Код и наименование профессиональной компетенции	Код и наименование индикатора достижения профессиональной компетенции	Основание (ПС, анализ опыта)
Тип задач профессиональной деятельности: производственно-технологический				
	технологии и технические средства перерабатывающих цехов и предприятий		<p>37 Назначение, технические характеристики, конструктивные особенности и режимы работы машин и оборудования в растениеводстве</p> <p>38 Назначение, технические характеристики, конструктивные особенности и режимы работы машин и оборудования в животноводстве</p> <p>39 Назначение, технические характеристики, конструктивные особенности и режимы работы автоматизированных, роботизированных и интеллектуализированных систем в агроинженерии</p> <p>310 Основные эксплуатационные регулировки узлов и агрегатов, систем и механизмов тракторов и автомобилей</p> <p>311 Основные эксплуатационные настройки и регулировки машин и оборудования в растениеводстве</p> <p>312 Технологические свойства мобильных энергетических средств</p> <p>313 Принципы тягово-энергетической концепции трактора и модульного построения мобильного энергетического средства</p> <p>314 Основные принципы автоматизации мобильных энергетических средств и требования к их безопасности</p>	

Задача ПД	Объекты профессиональной деятельности (или области знания)	Код и наименование профессиональной компетенции	Код и наименование индикатора достижения профессиональной компетенции	Основание (ПС, анализ опыта)
Тип задач профессиональной деятельности: производственно-технологический				
			<p>315 Требования, предъявляемые к топливам, смазочным материалам и специальным жидкостям</p> <p>316 Свойства, ассортимент, условия рационального применения топлив, смазочных материалов и специальных жидкостей</p> <p>317 Методы расчета состава машинно-тракторного парка и специализированного звена по эксплуатации сельскохозяйственной техники</p> <p>318 Природные и производственные факторы, определяющие качественный и количественный состав машинно-тракторного парка</p> <p>319 Содержание и порядок разработки операционно-технологических карт на выполнение механизированных операций в растениеводстве</p> <p>320 Содержание и порядок разработки операционно-технологических карт на выполнение механизированных операций в животноводстве</p> <p>321 Методы определения потребности в эксплуатационных материалах, в том числе в нефтепродуктах</p> <p>322 Методы контроля качества механизированных операций в растениеводстве</p>	

Задача ПД	Объекты профессиональной деятельности (или области знания)	Код и наименование профессиональной компетенции	Код и наименование индикатора достижения профессиональной компетенции	Основание (ПС, анализ опыта)
Тип задач профессиональной деятельности: производственно-технологический				
			<p>323 Методы контроля качества механизированных операций в животноводстве</p> <p>324 Методы оценки эффективности технологических решений по эксплуатации сельскохозяйственной техники</p> <p>325 Способы ресурсосбережения при эксплуатации сельскохозяйственной техники</p> <p>326 Порядок и методику настройки сельскохозяйственных агрегатов на заданные режимы работы</p> <p>327 Требования охраны труда при эксплуатации сельскохозяйственной техники</p> <p>328 Порядок учета сельскохозяйственной техники, ее перемещения, объема и качества выполненных механизированных работ, потребления материальных ресурсов</p> <p>329 Тенденции развития технологий и технических средств сельскохозяйственного производства</p> <p>330 Направления совершенствования сельскохозяйственных технологий и технических средств</p> <p>331 Современные средства механизации производственных процессов в сельском хозяйстве</p>	

Задача ПД	Объекты профессиональной деятельности (или области знания)	Код и наименование профессиональной компетенции	Код и наименование индикатора достижения профессиональной компетенции	Основание (ПС, анализ опыта)
Тип задач профессиональной деятельности: производственно-технологический				
			<p>332 Особенности расчета состава машинно-тракторного парка в зависимости от природных и производственных факторов</p> <p>333 Основы законодательства в области технического состояния самоходных машин и других видов техники</p> <p>334 Приемы и условия безопасного управления и обслуживания самоходных машин и других видов техники</p> <p>335 Основы законодательства и приемы оказания первой доврачебной помощи пострадавшим</p> <p style="text-align: center;">Обучающийся должен уметь:</p> <p>У1 Пользоваться электронными информационно-аналитическими ресурсами, в том числе профильными базами данных для сбора информации по современным тракторам и автомобилям</p> <p>У2 Пользоваться электронными информационно-аналитическими ресурсами, в том числе профильными базами данных для сбора информации по машинам и оборудованию в растениеводстве</p> <p>У3 Пользоваться электронными информационно-аналитическими ресурсами, в том числе профильными базами данных для сбора информации по машинам и оборудованию в животноводстве</p>	

Задача ПД	Объекты профессиональной деятельности (или области знания)	Код и наименование профессиональной компетенции	Код и наименование индикатора достижения профессиональной компетенции	Основание (ПС, анализ опыта)
Тип задач профессиональной деятельности: производственно-технологический				
			<p>У4 Пользоваться электронными информационно-аналитическими ресурсами, в том числе профильными базами данных, программными комплексами при сборе исходной информации для разработки операционных карт производственных процессов и эксплуатации сельскохозяйственной техники</p> <p>У5 Обосновывать оптимальную структуру и состав машинно-тракторного парка с учетом природно-климатических и производственных условий</p> <p>У6 Рассчитывать суммарную трудоемкость и численность работников для выполнения работ по эксплуатации сельскохозяйственной техники в организации</p> <p>У7 Определять при разработке операционно-технологических карт порядок подготовки сельскохозяйственной техники к работе, режимы работы, эксплуатационные затраты, производительность и порядок контроля качества выполнения механизированных операций</p> <p>У8 Определять планируемый годовой и сезонный объем механизированных работ в сельском хозяйстве</p> <p>У9 Рассчитывать общую и календарную потребность в эксплуатационных материалах, в том числе нефтепродуктах, с учетом объема выполняемых работ</p>	

Задача ПД	Объекты профессиональной деятельности (или области знания)	Код и наименование профессиональной компетенции	Код и наименование индикатора достижения профессиональной компетенции	Основание (ПС, анализ опыта)
Тип задач профессиональной деятельности: производственно-технологический				
			<p>У10 Подбирать технические средства для транспортирования, хранения и выдачи нефтепродуктов</p> <p>У11 Оценивать соответствие реализуемых технологических процессов по эксплуатации сельскохозяйственной техники разработанным планам и технологиям</p> <p>У12 Оценивать эффективность разработанных технологических решений по эксплуатации сельскохозяйственной техники и принимать корректирующие меры в случае выявления отклонений</p> <p>У13 Оценивать и применять эффективные инновационные технологии в механизации животноводства</p> <p>У14 Разрабатывать мероприятия и рекомендации по ресурсосбережению в предприятии</p> <p>У15 Проводить эксплуатационные настройки и регулировки машин и оборудования в растениеводстве</p> <p>У16 Проводить эксплуатационные настройки и регулировки машин и оборудования в животноводстве</p> <p>У17 Подбирать сорта и марки моторных топлив и смазочных материалов при эксплуатации техники</p> <p>У18 Проводить контроль качества моторных топлив и смазочных материалов</p>	

Задача ПД	Объекты профессиональной деятельности (или области знания)	Код и наименование профессиональной компетенции	Код и наименование индикатора достижения профессиональной компетенции	Основание (ПС, анализ опыта)
Тип задач профессиональной деятельности: производственно-технологический				
			<p>У19 Организовать выполнение мероприятий по сбору отработанных масел для регенерации</p> <p>У20 Оценивать технический уровень мобильных энергетических средств и прогнозировать их эффективность в конкретных условиях эксплуатации</p> <p>У21 Настраивать сельскохозяйственные агрегаты на заданные режимы работы согласно агротехническим требованиям</p> <p>У22 Комплектовать машинно-тракторные агрегаты</p> <p>У23 Проводить регулировки и настройку сельскохозяйственных машин в работу</p> <p>У24 Выбирать рациональные режимы работы машинно-тракторных агрегатов</p> <p>У25 Организовать эксплуатацию сельскохозяйственной техники в предприятии</p> <p>У26 Оформлять документы по учету сельскохозяйственной техники, ее перемещения, объема и качества выполненных механизированных работ, потребления материальных ресурсов</p> <p>У27 Оценивать перспективы развития технологий и технических средств сельскохозяйственного производства</p> <p>У28 Обосновывать пути совершенствования технологий и технических средств сельскохозяйственного производства</p>	

Задача ПД	Объекты профессиональной деятельности (или области знания)	Код и наименование профессиональной компетенции	Код и наименование индикатора достижения профессиональной компетенции	Основание (ПС, анализ опыта)
Тип задач профессиональной деятельности: производственно-технологический				
			<p>У29 Выбирать средства механизации для различных производственных процессов в сельском хозяйстве</p> <p>У30 Рассчитывать и представлять операционно-технологические карты на различные механизированные процессы в сельском хозяйстве</p> <p>У31 Оценивать обстановку и выбирать приемы безопасного управления и обслуживания самоходных машин и других видов техники</p> <p>У32 Выбирать приемы оказания первой доврачебной помощи при дорожно-транспортных происшествиях</p> <p>Обучающийся должен иметь навыки и (или) опыт деятельности:</p> <p>Н1 Сбора исходных материалов, необходимых для разработки планов технологического обеспечения сельскохозяйственного производства</p> <p>Н2 Сбора исходных материалов для расчета мобильных энергетических средств</p> <p>Н3 Сбора исходных материалов для расчета рабочих процессов сельскохозяйственных машин</p> <p>Н4 Сбора исходных материалов для расчета машин и оборудования в животноводстве</p> <p>Н5 Сбора исходных материалов для разработки инновационных технологий в механизации животноводства</p>	

Задача ПД	Объекты профессиональной деятельности (или области знания)	Код и наименование профессиональной компетенции	Код и наименование индикатора достижения профессиональной компетенции	Основание (ПС, анализ опыта)
Тип задач профессиональной деятельности: производственно-технологический				
			<p data-bbox="1153 375 1747 539">Н6 Проектирования состава машинно-тракторного парка и расчета специализированного звена по эксплуатации сельскохозяйственной техники в организации</p> <p data-bbox="1153 539 1747 675">Н7 Разработки операционно-технологических карт на выполнение механизированных операций в растениеводстве</p> <p data-bbox="1153 675 1747 810">Н8 Разработки операционно-технологических карт на выполнение механизированных операций в животноводстве</p> <p data-bbox="1153 810 1747 914">Н9 Обеспечения машинно-тракторного парка и оборудования эксплуатационными материалами</p> <p data-bbox="1153 914 1747 1018">Н10 Работы в качестве оператора мобильных энергетических средств в составе машинно-тракторных агрегатов</p> <p data-bbox="1153 1018 1747 1153">Н11 Проведения регулировочных и настроечных операций сельскохозяйственных машин и оборудования</p> <p data-bbox="1153 1153 1747 1297">Н12 Выдачи производственных заданий специализированному звену по эксплуатации сельскохозяйственной техники и контроля за его реализацией</p> <p data-bbox="1153 1297 1747 1385">Н13 Контроля за реализацией разработанных планов и технологий по эксплуатации сельскохозяйственной техники</p>	

Задача ПД	Объекты профессиональной деятельности (или области знания)	Код и наименование профессиональной компетенции	Код и наименование индикатора достижения профессиональной компетенции	Основание (ПС, анализ опыта)
Тип задач профессиональной деятельности: производственно-технологический				
			<p>N14 Учета сельскохозяйственной техники, ее перемещения, объема и качества выполненных механизированных работ, потребления материальных ресурсов</p> <p>N15 Производственного контроля параметров технологических процессов, оценке качества получаемой продукции или выполнения конкретного технологического процесса (технологической операции)</p> <p>N16 Определения качества выполнения механизированных операций в животноводстве</p> <p>N17 Классификации топлив и смазочных материалов</p> <p>N18 Рационального и экономного использования топлив и смазочных материалов</p> <p>N19 Оценки эффективности применения ресурсосбережения при эксплуатации сельскохозяйственной техники</p> <p>N20 Комплексной оценки технологических свойств мобильных энергетических средств</p> <p>N21 Вождения машинно-тракторных агрегатов, а также проведения проверки качества выполненных работ</p> <p>N22 Анализа перспектив развития технологий и технических средств сельскохозяйственного производства</p>	

Задача ПД	Объекты профессиональной деятельности (или области знания)	Код и наименование профессиональной компетенции	Код и наименование индикатора достижения профессиональной компетенции	Основание (ПС, анализ опыта)	
Тип задач профессиональной деятельности: производственно-технологический					
			Н23 Н24 Н25	<p>Н23 Применения материалов научных исследований по совершенствованию сельскохозяйственной техники</p> <p>Н24 Сбора информации для расчета оперативно-технологических карт на различные механизированные процессы в сельском хозяйстве</p> <p>Н25 Применения приемов и методов оказания первой доврачебной помощи при дорожно-транспортных происшествиях</p>	
Организация работы по повышению эффективности технического обслуживания и эксплуатации сельскохозяйственной техники	Машинные технологии и системы машин для производства, хранения и транспортирования продукции растениеводства и животноводства, технологии и средства производства сельскохозяйственной техники, технологии технического обслуживания, диагностирования и ремонта машин и оборудования, методы и средства испытания машин, машины, установки, аппараты, приборы и оборудование для хранения и первичной переработки продукции растениеводства и	ПК-3. Способен организовать работу по повышению эффективности технического обслуживания и эксплуатации сельскохозяйственной техники	Обучающийся должен знать:		<p>Профессиональный стандарт «Специалист в области механизации сельского хозяйства»</p> <p>Анализ требований к профессиональным компетенциям, предъявляемых к выпускникам на рынке труда, проведения консультаций с ведущими работодателями, объединениями работодателей отрасли</p>
			31	Методы оценки показателей эффективности технического обслуживания сельскохозяйственной техники	
			32	Методы оценки показателей эффективности эксплуатации сельскохозяйственной техники	
			33	Причины простоев сельскохозяйственной техники в организации	
			34	Передовой опыт в области технического обслуживания сельскохозяйственной техники	
			35	Передовой опыт в области эксплуатации сельскохозяйственной техники	
36	Передовой опыт в области ремонта сельскохозяйственной техники				

Задача ПД	Объекты профессиональной деятельности (или области знания)	Код и наименование профессиональной компетенции	Код и наименование индикатора достижения профессиональной компетенции	Основание (ПС, анализ опыта)
Тип задач профессиональной деятельности: производственно-технологический				
	животноводства, а также технологии и технические средства перерабатывающих цехов и предприятий		<p>37 Основные положения теории двигателей внутреннего сгорания</p> <p>38 Основы теории мобильных энергетических средств</p> <p>39 Основы теории рабочих процессов сельскохозяйственных машин</p> <p>310 Методику тягового расчета мобильных энергетических средств</p> <p>311 Основы теории машин и оборудования в животноводстве</p> <p>312 Методику оценки риска от внедрения новых технологий (элементов) технологий</p> <p>313 Методику оценки ресурсов, необходимых для внедрения мер по повышению эффективности технического обслуживания и эксплуатации сельскохозяйственной техники</p> <p>314 Методику расчета затрат и экономического эффекта от внедрения мер по повышению эффективности технического обслуживания и эксплуатации сельскохозяйственной техники</p> <p>315 Классификацию испытаний на надежность, методику выбора планов испытаний</p>	

Задача ПД	Объекты профессиональной деятельности (или области знания)	Код и наименование профессиональной компетенции	Код и наименование индикатора достижения профессиональной компетенции	Основание (ПС, анализ опыта)
Тип задач профессиональной деятельности: производственно-технологический				
			<p>316 Содержание основных понятий и задач математической и прикладной статистики в пределах программы курса; возможности, условия и ограничения в использовании статистических методов при решении различных задач, в том числе в области профессиональной деятельности; возможности современных программных средств, предназначенных для статистической обработки данных</p> <p>317 Основные методы анализа и обработки экспериментальных данных; возможности современных математических пакетов и программных средств для реализации методов обработки статистических результатов</p> <p>318 Направления и способы повышения эксплуатационных показателей сельскохозяйственной техники</p> <p style="text-align: center;">Обучающийся должен уметь:</p> <p>У1 Рассчитывать показатели эффективности технического обслуживания сельскохозяйственной техники</p> <p>У2 Рассчитывать показатели эффективности эксплуатации сельскохозяйственной техники</p> <p>У3 Выявлять причины и продолжительности простоев сельскохозяйственной техники и оборудования, связанные с их техническим состоянием</p>	

Задача ПД	Объекты профессиональной деятельности (или области знания)	Код и наименование профессиональной компетенции	Код и наименование индикатора достижения профессиональной компетенции	Основание (ПС, анализ опыта)
Тип задач профессиональной деятельности: производственно-технологический				
			<p>У4 Выявлять причины и продолжительности простоев сельскохозяйственной техники и оборудования, связанные с их нерациональным использованием</p> <p>У5 Применять положения теории двигателей внутреннего сгорания для повышения эффективности их эксплуатации</p> <p>У6 Применять основы теории мобильных энергетических средств для эффективного их использования</p> <p>У7 Определять параметры мобильных энергетических средств при их тяговом расчете</p> <p>У8 Применять основы теории рабочих процессов сельскохозяйственных машин для повышения эффективности их эксплуатации</p> <p>У9 Определять параметры рабочих органов сельскохозяйственных машин</p> <p>У10 Применять основы теории машин и оборудования в животноводстве для повышения эффективности их эксплуатации</p> <p>У11 Выполнять анализ рисков от внедрения разрабатываемых мер по повышению эффективности технического обслуживания и эксплуатации сельскохозяйственной техники</p>	

Задача ПД	Объекты профессиональной деятельности (или области знания)	Код и наименование профессиональной компетенции	Код и наименование индикатора достижения профессиональной компетенции	Основание (ПС, анализ опыта)
Тип задач профессиональной деятельности: производственно-технологический				
			<p>У12 Определять ресурсы, необходимые для внедрения разработанных мер по повышению эффективности технического обслуживания и эксплуатации сельскохозяйственной техники</p> <p>У13 Оценивать затраты и экономический эффект от внедрения мер по повышению эффективности технического обслуживания и эксплуатации сельскохозяйственной техники</p> <p>У14 Выбирать план испытаний на надежность и технические средства для их осуществления</p> <p>У15 Представлять и анализировать характеристику предприятия по основным направлениям его хозяйственной деятельности</p> <p>У16 Анализировать различные производственные ситуации</p> <p>У17 Анализировать ресурсы предприятия и предлагать меры по повышению эффективности технического обслуживания сельскохозяйственной техники</p>	

Задача ПД	Объекты профессиональной деятельности (или области знания)	Код и наименование профессиональной компетенции	Код и наименование индикатора достижения профессиональной компетенции	Основание (ПС, анализ опыта)
Тип задач профессиональной деятельности: производственно-технологический				
			<p>У18 Анализировать ресурсы предприятия и предлагать меры по повышению эффективности эксплуатации сельскохозяйственной техники</p> <p>У19 Готовить заключения по предложениям персонала по повышению эффективности технического обслуживания и эксплуатации сельскохозяйственной техники</p> <p>У20 Определять оценочные показатели эксплуатационных свойств мобильных энергетических средств</p> <p>У21 Группировать первичные экспериментальные данные, представлять их в графической форме; оценивать параметры выборки; применять знания основ теории вероятности и оценки распределений; осуществлять проверку параметрических и непараметрических статистических гипотез при помощи различных статистических критериев; оценивать корреляционные и регрессионные зависимости; проводить кластерный анализ данных; использовать пакеты прикладных программ для выполнения статистических расчетов, проводить анализ результатов и делать выводы; самостоятельно находить, анализировать и использовать научно-техническую литературу</p>	

Задача ПД	Объекты профессиональной деятельности (или области знания)	Код и наименование профессиональной компетенции	Код и наименование индикатора достижения профессиональной компетенции	Основание (ПС, анализ опыта)
Тип задач профессиональной деятельности: производственно-технологический				
			У22	Применять математико-статистические методы для решения агроинженерных задач; производить статистические оценки опытных и экспериментальных данных и интерпретировать их результаты
			У23	Обосновывать пути повышения эффективности технического обслуживания сельскохозяйственной техники
			У24	Обосновывать пути повышения эффективности ремонта сельскохозяйственной техники
			У25	Обосновывать пути повышения эффективности эксплуатации сельскохозяйственной техники
			У26	Обосновывать совершенствование конструкции мобильных энергетических средств для повышения эффективности их эксплуатации
			У27	Обосновывать совершенствование конструкции машин и оборудования в растениеводстве для повышения эффективности их эксплуатации
			У28	Обосновывать совершенствование конструкции машин и оборудования в животноводстве для повышения эффективности их эксплуатации

Задача ПД	Объекты профессиональной деятельности (или области знания)	Код и наименование профессиональной компетенции	Код и наименование индикатора достижения профессиональной компетенции	Основание (ПС, анализ опыта)
Тип задач профессиональной деятельности: производственно-технологический				
			<p>Обучающийся должен иметь навыки и (или) опыт деятельности:</p> <p>H1 Анализа эффективности технического обслуживания сельскохозяйственной техники в организации</p> <p>H2 Анализа эффективности эксплуатации сельскохозяйственной техники в организации</p> <p>H3 Анализа передового отечественного и зарубежного опыта по повышению эффективности технического обслуживания сельскохозяйственной техники</p> <p>H4 Анализа передового отечественного и зарубежного опыта по повышению эффективности эксплуатации сельскохозяйственной техники</p> <p>H5 Разработки предложений по повышению эффективности использования мобильных энергетических средств с целью улучшения их эксплуатационных показателей</p> <p>H6 Анализа результатов тягового расчета мобильных энергетических средств</p> <p>H7 Анализа результатов расчета параметров рабочих органов сельскохозяйственных машин</p> <p>H8 Разработки предложений по повышению эффективности технического обслуживания сельскохозяйственной техники</p>	

Задача ПД	Объекты профессиональной деятельности (или области знания)	Код и наименование профессиональной компетенции	Код и наименование индикатора достижения профессиональной компетенции	Основание (ПС, анализ опыта)
Тип задач профессиональной деятельности: производственно-технологический				
			<p>Н9 Разработки предложений по повышению эффективности эксплуатации сельскохозяйственной техники</p> <p>Н10 Оценки эффекта от внедренных мероприятий по повышению эффективности технического обслуживания и эксплуатации сельскохозяйственной техники</p> <p>Н11 Расчета параметров плана испытаний</p> <p>Н12 Оценки использования мобильных энергетических средств в предприятии</p> <p>Н13 Оценки использования сельскохозяйственных машин в предприятии</p> <p>Н14 Оценки мер по повышению эффективности технического обслуживания сельскохозяйственной техники</p> <p>Н15 Оценки мер по повышению эффективности эксплуатации сельскохозяйственной техники</p> <p>Н16 Внесение корректив в планы работы подразделения для внедрения предложений по повышению эффективности технического обслуживания и эксплуатации сельскохозяйственной техники, согласованных с руководством организации</p>	

Задача ПД	Объекты профессиональной деятельности (или области знания)	Код и наименование профессиональной компетенции	Код и наименование индикатора достижения профессиональной компетенции	Основание (ПС, анализ опыта)
Тип задач профессиональной деятельности: производственно-технологический				
			<p data-bbox="1153 375 1747 502">Н17 Рассмотрение предложений персонала по повышению эффективности технического обслуживания и эксплуатации сельскохозяйственной техники</p> <p data-bbox="1153 502 1747 710">Н18 Выдачи производственных заданий персоналу по выполнению работ, связанных с повышением эффективности технического обслуживания и эксплуатации сельскохозяйственной техники</p> <p data-bbox="1153 710 1747 949">Н19 Использования основных статистических методов для обработки результатов наблюдений (эксперимента) и анализа данных; использования современных программных средств, реализующих основные методы статистической обработки данных</p> <p data-bbox="1153 949 1747 1284">Н20 Постановки и формализации различных агроинженерных задач, требующих использование вероятностно-статистических моделей; сбора, описания и упорядочения статистического материала для представления в удобном для анализа виде; численной реализации результатов опытов и наблюдений с помощью математико-статистических пакетов прикладных программ</p> <p data-bbox="1153 1284 1747 1412">Н21 Экономической оценки повышения эффективности технического обслуживания сельскохозяйственной техники</p>	

Задача ПД	Объекты профессиональной деятельности (или области знания)	Код и наименование профессиональной компетенции	Код и наименование индикатора достижения профессиональной компетенции	Основание (ПС, анализ опыта)	
Тип задач профессиональной деятельности: производственно-технологический					
			Н22 Экономической оценки повышения эффективности ремонта сельскохозяйственной техники Н23 Экономической оценки повышения эффективности эксплуатации сельскохозяйственной техники Н24 Экономической оценки совершенствования конструкции мобильных энергетических средств для повышения эффективности их эксплуатации Н25 Экономической оценки совершенствования конструкции машин и оборудования в растениеводстве для повышения эффективности их эксплуатации Н26 Экономической оценки совершенствования конструкции машин и оборудования в животноводстве для повышения эффективности их эксплуатации		
Организация эксплуатации электроприводов, электрооборудования и средств автоматики на предприятии	Электрифицированные и автоматизированные сельскохозяйственные технологические процессы, электрооборудование, энергетические установки и средства автоматизации сельскохозяйственного и бытового назначения	ПК-4. Способен организовать эксплуатацию электроприводов, электрооборудования и средств автоматики	Обучающийся должен знать:	Анализ требований к профессиональным компетенциям, предъявляемых к выпускникам на рынке труда, проведения консультаций с ведущими работодателями, объединениями работодателей отрасли	
			31 Конструкции, рабочие процессы электропривода и электрооборудования		
			32 Назначение, технические характеристики, конструктивные особенности и режимы работы электрооборудования сельскохозяйственной техники		
33 Назначение, технические характеристики, конструктивные особенности и режимы работы электронных систем сельскохозяйственной техники					

Задача ПД	Объекты профессиональной деятельности (или области знания)	Код и наименование профессиональной компетенции	Код и наименование индикатора достижения профессиональной компетенции	Основание (ПС, анализ опыта)
Тип задач профессиональной деятельности: производственно-технологический				
			<p>34 Основы теории электрических цепей, конструкции и принцип действия электрических машин, электрооборудования, электронных устройств</p> <p>35 Технические средства автоматики и системы автоматического контроля и управления</p> <p>36 Операции по техническому обслуживанию и ремонту электропривода</p> <p>37 Методы диагностики электрооборудования сельскохозяйственной техники</p> <p>38 Методы диагностики электронных систем сельскохозяйственной техники</p> <p>39 Операции по техническому обслуживанию и ремонту электрооборудования сельскохозяйственной техники</p> <p>310 Операции по техническому обслуживанию и ремонту электронных систем сельскохозяйственной техники</p> <p>311 Особенности эксплуатации электроприводов, электрооборудования и средств автоматики в предприятии</p> <p style="text-align: center;">Обучающийся должен уметь:</p> <p>У1 Собирать электрические цепи и проводить электрические измерения, определять характеристики полупроводниковых приборов</p>	

Задача ПД	Объекты профессиональной деятельности (или области знания)	Код и наименование профессиональной компетенции	Код и наименование индикатора достижения профессиональной компетенции	Основание (ПС, анализ опыта)
Тип задач профессиональной деятельности: производственно-технологический				
			<p>У2 Анализировать режимы работы систем автоматического управления и оценивать качество автоматического управления</p> <p>У3 Проводить операции по техническому обслуживанию и ремонту электропривода</p> <p>У4 Проводить операции по техническому обслуживанию и ремонту электрооборудования сельскохозяйственной техники</p> <p>У5 Проводить операции по техническому обслуживанию и ремонту электронных систем сельскохозяйственной техники</p> <p>У6 Проводить операции по техническому обслуживанию электроприводов, электрооборудования и средств автоматики</p> <p>У7 Анализировать режимы работы электроприводов, электрооборудования и средств автоматики</p> <p>У8 Обосновывать применение электроприводов, электрооборудования и средств автоматики в различных производственных процессах сельского хозяйства</p>	

Задача ПД	Объекты профессиональной деятельности (или области знания)	Код и наименование профессиональной компетенции	Код и наименование индикатора достижения профессиональной компетенции	Основание (ПС, анализ опыта)																
Тип задач профессиональной деятельности: производственно-технологический																				
			<p style="text-align: center;">Обучающийся должен иметь навыки и (или) опыт деятельности:</p> <table border="1" style="width: 100%; border-collapse: collapse;"> <tr> <td data-bbox="1144 435 1227 571" style="text-align: center;">Н1</td> <td data-bbox="1227 435 1756 571">Выполнения и чтения функциональных, структурных и принципиальных электрических схем электрооборудования сельскохозяйственной техники</td> </tr> <tr> <td data-bbox="1144 571 1227 746" style="text-align: center;">Н2</td> <td data-bbox="1227 571 1756 746">Выполнения и чтения функциональных, структурных и принципиальных электрических схем современных электронных систем сельскохозяйственной техники</td> </tr> <tr> <td data-bbox="1144 746 1227 818" style="text-align: center;">Н3</td> <td data-bbox="1227 746 1756 818">Выбора и расчета электропривода сельскохозяйственной техники</td> </tr> <tr> <td data-bbox="1144 818 1227 858" style="text-align: center;">Н4</td> <td data-bbox="1227 818 1756 858">Проведения электрических измерений</td> </tr> <tr> <td data-bbox="1144 858 1227 930" style="text-align: center;">Н5</td> <td data-bbox="1227 858 1756 930">Разработки систем автоматического управления</td> </tr> <tr> <td data-bbox="1144 930 1227 1026" style="text-align: center;">Н6</td> <td data-bbox="1227 930 1756 1026">Эксплуатации электроприводов, электрооборудования и средств автоматики</td> </tr> <tr> <td data-bbox="1144 1026 1227 1137" style="text-align: center;">Н7</td> <td data-bbox="1227 1026 1756 1137">Оценки эффективности применения электроприводов, электрооборудования и средств автоматики</td> </tr> <tr> <td data-bbox="1144 1137 1227 1265" style="text-align: center;">Н8</td> <td data-bbox="1227 1137 1756 1265">Чтения электрических принципиальных схем и анализа режимов работы электроприводов, электрооборудования и средств автоматики</td> </tr> </table>	Н1	Выполнения и чтения функциональных, структурных и принципиальных электрических схем электрооборудования сельскохозяйственной техники	Н2	Выполнения и чтения функциональных, структурных и принципиальных электрических схем современных электронных систем сельскохозяйственной техники	Н3	Выбора и расчета электропривода сельскохозяйственной техники	Н4	Проведения электрических измерений	Н5	Разработки систем автоматического управления	Н6	Эксплуатации электроприводов, электрооборудования и средств автоматики	Н7	Оценки эффективности применения электроприводов, электрооборудования и средств автоматики	Н8	Чтения электрических принципиальных схем и анализа режимов работы электроприводов, электрооборудования и средств автоматики	
Н1	Выполнения и чтения функциональных, структурных и принципиальных электрических схем электрооборудования сельскохозяйственной техники																			
Н2	Выполнения и чтения функциональных, структурных и принципиальных электрических схем современных электронных систем сельскохозяйственной техники																			
Н3	Выбора и расчета электропривода сельскохозяйственной техники																			
Н4	Проведения электрических измерений																			
Н5	Разработки систем автоматического управления																			
Н6	Эксплуатации электроприводов, электрооборудования и средств автоматики																			
Н7	Оценки эффективности применения электроприводов, электрооборудования и средств автоматики																			
Н8	Чтения электрических принципиальных схем и анализа режимов работы электроприводов, электрооборудования и средств автоматики																			

Раздел 5. ДОКУМЕНТЫ, РЕГЛАМЕНТИРУЮЩИЕ СОДЕРЖАНИЕ И ОРГАНИЗАЦИЮ ОБРАЗОВАТЕЛЬНОГО ПРОЦЕССА ПРИ РЕАЛИЗАЦИИ ОП

5.1. Программные документы интегрирующего, междисциплинарного и сквозного характера, обеспечивающие целостность компетентно-ориентированной ОП ВО в рамках направления подготовки 35.03.06 Агроинженерия.

В соответствии с требованиями федерального государственного образовательного стандарта высшего образования (ФГОС ВО) – бакалавриат по направлению подготовки 35.03.06 Агроинженерия, разработан компетентно-ориентированный учебный план (матрица компетенций), который представлен в приложении 3. Кроме того, разработан календарный учебный график и учебный план подготовки по названному направлению, которые представлены соответственно в приложениях 4 и 5. Приложения в электронном виде находятся на сайте университета <http://www.vsau.ru/sveden/education/>

График учебного процесса устанавливает последовательность и продолжительность теоретического обучения, экзаменационных сессий, практик, государственной итоговой аттестации и каникул обучающихся.

Образовательная деятельность по образовательной программе проводится:

- в форме контактной работы обучающихся с научно-педагогическими работниками, осуществляющими реализацию образовательной программы;
- в форме самостоятельной работы обучающихся.

Учебный план – документ, который определяет перечень, трудоемкость, последовательность и распределение по периодам обучения учебных предметов, курсов, дисциплин (модулей), практики, формы промежуточной и государственной итоговой аттестации обучающихся.

Структура учебного плана включает блоки: 1 – дисциплины (модули), 2 – практики, 3 – государственную итоговую аттестацию.

В Блок 1 входят дисциплины, относящиеся к обязательной части и части, формируемой участниками образовательных отношений.

В рамках Блока 1 образовательная программа обеспечивает реализацию дисциплин (модулей) по философии, иностранному языку, безопасности жизнедеятельности, а также «История России» в объеме не менее 4 з.е., при этом объем контактной работы обучающихся с педагогическими работниками должен составлять в очной форме обучения не менее 80 процентов, в очно-заочной и заочной формах обучения не менее 40 процентов объема, отводимого на реализацию дисциплины (модуля).

Образовательная программа обеспечивает реализацию дисциплин (модулей) по физической культуре и спорту:

- в объеме 2 з.е. в рамках Блока 1 «Дисциплины (модули)»;
- в объеме 328 академических часов, которые являются обязательными для освоения, не переводятся в з.е. и не включаются в объем программы, в рамках элективных дисциплин (модулей) в очной форме обучения.

Образовательная программа в рамках Блока 1 «Дисциплины (модули)» также предусматривает реализацию дисциплин, рекомендованных Министерством науки и высшего образования РФ:

- «Основы российской государственности» в объеме 2 з.е., при этом объем контактной работы обучающихся с педагогическими работниками должен составлять в очной форме обучения 54 часа, в очно-заочной и заочной формах обучения – устанавливается университетом самостоятельно;

- «Основы военной подготовки» в объеме 3 з.е., при этом объем контактной работы обучающихся с педагогическими работниками в очной, очно-заочной и заочной формах обучения устанавливается университетом самостоятельно.

В Блок 2 входят практики: учебная, производственная.

В образовательной программе бакалавриата предусматриваются следующие типы учебной практики:

- учебная практика, ознакомительная практика (в том числе получение первичных навыков научно-исследовательской работы);
- учебная практика, технологическая (проектно-технологическая) практика;
- учебная практика, эксплуатационная практика.

В образовательной программе бакалавриата предусматриваются следующие типы производственной практики:

- производственная практика, эксплуатационная практика;
- производственная практика, преддипломная практика.

Преддипломная практика проводится для выполнения выпускной квалификационной работы и является обязательной.

Практики обучающихся проводятся дискретно по видам практик - путем выделения в календарном учебном графике непрерывного периода учебного времени для проведения каждого вида практики.

По дисциплинам в рамках Блока 1 «Дисциплины (модули)» и практикам в рамках Блока 2 «Практики» предусмотрены часы в форме практической подготовки.

В Блок 3 «Государственная итоговая аттестация» входит:

- выполнение и защита выпускной квалификационной работы.

Образовательная программа включает элективные дисциплины (модули) и факультативные дисциплины. Факультативные дисциплины не включаются в объем образовательной программы.

В рамках программы бакалавриата выделяются обязательная часть и часть, формируемая участниками образовательных отношений.

К обязательной части программы бакалавриата относятся дисциплины (модули) и практики, обеспечивающие формирование общепрофессиональных компетенций, а также профессиональных компетенций, разработанных образовательной организацией самостоятельно, т.к. примерная основная образовательная программа по направлению подготовки 35.03.06 Агроинженерия в реестре отсутствует.

Профессиональные компетенции, установленные университетом, формируются при освоении дисциплин (модулей), практик обязательной части и части, формируемой участниками образовательных отношений.

Дисциплины, обеспечивающие формирование универсальных компетенций включаются в обязательную часть программы бакалавриата.

Объем обязательной части, без учета объема государственной итоговой аттестации, составляет 71,7% (по требованиям ФГОС ВО не менее 60%) общего объема программы агистратуры.

5.2. Дисциплинарные программные документы в рамках направления подготовки 35.03.06 Агроинженерия.

В соответствии с требованиями федерального государственного образовательного стандарта высшего образования (ФГОС ВО) - бакалавриат по направлению подготовки 35.03.06 Агроинженерия, разработаны рабочие программы, включая фонды оценочных средств по всем дисциплинам (модулям) и практикам по учебному плану.

Рабочие программы дисциплин разработаны в соответствии с П ВГАУ 1.1.02 – 2016 ПОЛОЖЕНИЕ о разработке, составлении и утверждении рабочей программы, введенное в действие приказом ректора №341 от 02.11.2020 г.

Программы практик разработаны в соответствии с П ВГАУ 1.1.05 – 2016 ПОЛОЖЕНИЕ о порядке проведения практики обучающихся, введенное в действие приказом ректора №283 от 01.10.2020 г.

Программа государственной итоговой аттестации разработана в соответствии с П

ВГАУ 1.1.04 – 2022 ПОЛОЖЕНИЕ о государственной итоговой аттестации по образовательным программам высшего образования - программам бакалавриата, программам специалитета, программам магистратуры, введенное в действие приказом ректора №336 от 29.06.2022 г.

В образовательной программе в соответствии с блоками изучаемых дисциплин (модулей) представлены аннотации всех рабочих программ и практик, которые приведены в приложении 6.

В рабочих программах сформулированы планируемые результаты обучения по дисциплинам (модулям) и практикам, которые соотнесены с установленными в образовательной программе индикаторами достижения компетенций.

Совокупность запланированных результатов обучения по дисциплинам (модулям) и практикам обеспечивает формирование у выпускника всех компетенций, установленных образовательной программой.

Рабочие программы по дисциплинам (модулям), практикам, включая фонды оценочных средств, хранятся в деканате в электронном виде и электронно-образовательной среде университета (<http://www.vsau.ru/sveden/education/>).

Раздел 6. РЕСУРСНОЕ ОБЕСПЕЧЕНИЕ ОБРАЗОВАТЕЛЬНОГО ПРОЦЕССА

6.1. Обеспечение общесистемных требований к реализации ОП ВО по направлению подготовки 35.03.06 Агроинженерия

Университет располагает на праве оперативного управления материально-техническим обеспечением образовательной деятельности (помещениями и оборудованием) для реализации образовательной программы по Блоку 1 «Дисциплины (модули)», Блоку 2 «Практики» и Блоку 3 «Государственная итоговая аттестация» в соответствии с учебным планом.

Обучающиеся в течение всего периода обучения обеспечены индивидуальным неограниченным доступом к электронной информационно-образовательной среде из любой точки, в которой имеется доступ к информационно-телекоммуникационной сети «Интернет», как на территории университета, так и вне её.

Электронная информационно-образовательная среда университета обеспечивает:

- доступ к учебным планам, рабочим программам дисциплин (модулей), практик (<http://www.vsau.ru/sveden/education/>), электронным учебным изданиям и электронным образовательным ресурсам (<http://library.vsau.ru/>), указанным в рабочих программах дисциплин (модулей), практик;

- формирование электронного портфолио обучающегося, в том числе сохранение его работ и оценок за эти работы (<https://4portfolio.ru/>).

- фиксацию хода образовательного процесса, результатов промежуточной аттестации и результатов освоения образовательной программы (<https://distedu.vsau.ru/>);

- проведение учебных занятий, процедур оценки результатов обучения, реализация которых предусмотрена с применением электронного обучения, дистанционных образовательных технологий (<https://distedu.vsau.ru/>);

- взаимодействие между участниками образовательного процесса, в том числе синхронное и (или) асинхронное взаимодействия посредством сети «Интернет».

6.2. Учебно-методическое обеспечение ОП ВО

Учебно-методическое обеспечение ОП ВО направления подготовки 35.03.06 Агроинженерия, направленности (профиля) «Эксплуатация, техническое обслуживание и ремонт машин и оборудования» в полном объеме содержится в рабочих программах дисциплин (модулей), практик и государственной итоговой (итоговой) аттестации.

Реализация ОП ВО обеспечивается доступом каждого обучающегося в течение всего периода обучения к библиотечному фонду, сформированному в соответствии с полным перечнем дисциплин ОП ВО, включающему документы, имеющиеся в библиотеке, а также электронные образовательные ресурсы удаленного доступа, право пользования которыми определяется договорами.

Библиотечный фонд укомплектован печатными и электронными учебными изданиями (включая учебники и учебные пособия), методическими и периодическими изданиями по всем входящим в реализуемую образовательную программу учебным дисциплинам.

Печатные учебные издания приобретаются из расчета обеспечения каждого обучающегося минимумом учебной литературы в соответствии с требованиями федеральных государственных образовательных стандартов.

В Университете созданы возможности для обеспечения обучающихся из числа инвалидов и лиц с ОВЗ образовательными ресурсами в формах, адаптированных к ограничениям их здоровья. В читальных залах оборудованы рабочие места со специальным техническим оборудованием и программным обеспечением, предоставляющим пользователям с нарушениями зрения доступ к текстовой информации с помощью синтезатора речи. Для компьютерных клавиатур приобретены накладки со шрифтом Брайля. Кроме того, создана версия сайта Библиотеки для слабовидящих, разработан и реализуется порядок обеспечения печатными изданиями обучающихся с заболеваниями опорно-двигательного аппарата.

При реализации образовательных программ используются печатные и/или электронные издания, включенные в списки рекомендуемой литературы рабочих программ учебных дисциплин, внесенные в автоматизированную картотеку книгообеспеченности.

Обеспеченность учебной литературой при реализации образовательной программы подготовки по направлению 35.03.06 Агроинженерия, направленности (профилю) «Эксплуатация, техническое обслуживание и ремонт машин и оборудования» представлена в Приложении 8.

6.3. Материально-техническое обеспечение ОП ВО

Реализация образовательной программы осуществляется в учебных аудиториях для проведения учебных занятий, предусмотренных образовательной программой, оснащенных оборудованием и техническими средствами обучения, состав которых определяется в рабочих программах дисциплин (модулей).

Помещения для самостоятельной работы обучающихся оснащены компьютерной техникой с возможностью подключения к сети «Интернет» и обеспечением доступа в электронную информационно-образовательную среду университета.

Университет обеспечен необходимым комплектом лицензионного и свободно распространяемого программного обеспечения, в том числе отечественного производства (таблицы 6.1 и 6.2). Состав лицензионного программного обеспечения определяется в рабочих программах дисциплин (модулей) и обновляется при необходимости при актуализации образовательной программы.

Таблица 6.1 – Сведения о программном обеспечении общего назначения

№	Название	Размещение
1	Операционные системы MS Windows / Linux	ПК в локальной сети ВГАУ
2	Пакеты офисных приложений Office MS Windows / OpenOffice	ПК в локальной сети ВГАУ
3	Программы для просмотра файлов Adobe Reader / DjVu Reader	ПК в локальной сети ВГАУ
4	Браузеры Google Chrome / Mozilla Firefox / Internet Explorer	ПК в локальной сети ВГАУ
5	Антивирусная программа DrWeb ES	ПК в локальной сети ВГАУ

№	Название	Размещение
6	Программа-архиватор 7-Zip	ПК в локальной сети ВГАУ
7	Мультимедиа проигрыватель MediaPlayer Classic	ПК в локальной сети ВГАУ
8	Платформа онлайн-обучения eLearning server	ПК в локальной сети ВГАУ
9	Система компьютерного тестирования AST Test	ПК в локальной сети ВГАУ

Таблица 6.2 – Сведения о специализированном программном обеспечении

№	Название	Размещение
1	Векторный графический редактор InkScape (альтернатива CorelDraw) (free)	ПК в локальной сети ВГАУ
2	Визуальный ЯП для моделирования динамических систем VisSim	ПК в локальной сети ВГАУ
3	Пакет разработки ПО для контроллеров LOGO! Soft Comfort Demo	https://new.siemens.com/global/en.html
4	Пакет статистической обработки данных Statistica	ПК ауд.122а (К1)
5	ППП для решения задач технических вычислений Matlab 6.1/SciLab	ПК в локальной сети ВГАУ
6	Программа автоматизированного проектирования nanoCAD Электро	ПК на кафедре Электротехники
7	Программа проектирования систем энергораспределения SIMARIS design	ПК в локальной сети ВГАУ
8	Программа расчета и проектирования APM WinMachine	ПК , ауд 20 (К2), ауд. 104, 321 (К3)
9	Система компьютерной алгебры Mathcad	ПК в локальной сети ВГАУ
10	Система компьютерной алгебры Maxima	ПК в локальной сети ВГАУ
11	Система трехмерного моделирования Kompas 3D	ПК в локальной сети ВГАУ
12	Система электронного документооборота EOS for SharePoint	https://deloweb.ms.vsau.ru/DELOWEB
13	Система автоматизированного проектирования и черчения Autocad	ПК ауд. 122, 219, 224, 321, 370 (К1)

Обучающимся обеспечен доступ к профессиональным базам данных и информационным справочным и поисковым системам, а также иным информационным ресурсам (таблица 6.3), состав которых определяется в рабочих программах дисциплин (модулей) и обновляется при необходимости при актуализации образовательной программы.

Таблица 6.3 – Сведения о профессиональных базах данных и информационных справочных систем

№	Название	Размещение
1	Справочная правовая система Гарант	http://www.consultant.ru/
2	Справочная правовая система Консультант Плюс	http://ivo.garant.ru
3	Профессиональные справочные системы «Кодекс»	https://техэксперт.сайт/sistema-kodeks
4	Аграрная российская информационная система	http://www.aris.ru/
5	Информационная система по сельскохозяйственным наукам и технологиям	http://agris.fao.org/

Сведения о материально-технических условиях реализации образовательной программы, включая используемое программное обеспечение, приведены в Приложении 9.

6.4. Кадровое обеспечение реализации ОП ВО по направлению подготовки 35.03.06 Агроинженерия

Реализация программы бакалавриата обеспечивается педагогическими работниками Университета, а также лицами, привлекаемыми Университетом к реализации программы бакалавриата на иных условиях.

Квалификация педагогических работников университета отвечает квалификационным требованиям, указанным в Едином квалификационном справочнике должностей руководителей, специалистов и служащих, разделе «Квалификационные характеристики должностей руководителей и специалистов высшего профессионального и дополнительного профессионального образования», утвержденном приказом Министерства здравоохранения и социального развития Российской Федерации от 11 января 2011 г. N 1н и профессиональному стандарту «Педагог профессионального обучения, профессионального образования и дополнительного профессионального образования», утвержденному Приказом Министерства труда и социальной защиты от 8 сентября 2015 г. № 608н.

96,7% процентов численности педагогических работников университета, участвующих в реализации образовательной программы (исходя из количества замещаемых ставок), ведут научную, учебно-методическую и (или) практическую работу, соответствующую профилю преподаваемой дисциплины (модуля).

5,19% процентов численности педагогических работников университета, участвующих в реализации образовательной программы (исходя из количества замещаемых ставок), являются руководителями и (или) работниками иных организаций, осуществляющими трудовую деятельность в профессиональной сфере, соответствующей профессиональной деятельности, к которой готовятся выпускники и имеют стаж работы в данной профессиональной сфере не менее 3 лет.

85,8% процентов численности педагогических работников университета (исходя из количества замещаемых ставок), имеют ученую степень и (или) ученое звание.

Состояние кадрового обеспечения образовательного процесса по направлению подготовки 35.03.06 Агроинженерия приведены в приложении 7.

Раздел 7. ХАРАКТЕРИСТИКА СРЕДЫ ВУЗА, ОБЕСПЕЧИВАЮЩАЯ РАЗВИТИЕ УНИВЕРСАЛЬНЫХ (СОЦИАЛЬНО-ЛИЧНОСТНЫХ) КОМПЕТЕНЦИЙ ВЫПУСКНИКОВ

Социальная и воспитательная работа с обучающимися проводится в соответствии с Рабочей программой воспитания обучающихся ФГБОУ ВО Воронежский ГАУ на 2024-2025 учебный год (<http://umk.vsau.ru/umc/Агроинженерный/03%20Бакалавриат/2023/35.03.06%20Агроинженерия/Эксплуатация,%20ТО%20и%20ремонт%20машин%20и%20оборудования/РПВ%20обучающихся%20на%202024-2025уч.год.pdf>) и Календарный план воспитательной работы обучающихся по образовательным программам высшего образования на 2024-2025 учебный год (<http://umk.vsau.ru/umc/Агроинженерный/03%20Бакалавриат/2023/35.03.06%20Агроинженерия/Эксплуатация,%20ТО%20и%20ремонт%20машин%20и%20оборудования/КГВ%20Календарный%20план%20восп.%20работы%20обуч-хся%20на%202024-2025%20уч.год.pdf>).

Социальная и воспитательная работа со студентами проводится с целью успешного выполнения миссии Университета в подготовке высококвалифицированных, гармонично развитых и творческих специалистов и научных кадров для обеспечения устойчивого развития агропромышленного комплекса России.

Задачи, решаемые в ходе достижения поставленной цели:

- создание условий для разностороннего развития личности будущего конкурентоспособного специалиста с высшим образованием;
- повышение степени удовлетворенности студентов качеством предоставляемых образовательных услуг;
- повышение роли общественных организаций в управлении Университетом;
- внедрение корпоративных норм и стандартов поведения, сохранение и обеспечение культурно-исторических традиций Университета.

На реализацию поставленной цели и решение задач направлен ежегодно разрабатываемый и утверждаемый ректором комплексный план социально-воспитательной работы со студентами Университета. В соответствии с комплексным планом Университета реализуются планы воспитательной работы факультетов и других общественных и творческих объединений вуза.

В соответствии с целями и задачами воспитания студенческой молодежи работа ведется по следующим приоритетным направлениям:

- патриотическое и гражданско-правовое воспитание – содействие становлению активной гражданской позиции студента, осознанию ответственности, усвоению норм правомерного поведения;
- духовно-нравственное воспитание – создание условий для формирования этических принципов, моральных качеств студента;
- эстетическое воспитание – содействие развитию интереса студента к кругу проблем, решаемых средствами художественного творчества, и пониманию произведений искусства;
- физическое воспитание и формирование стремления к здоровому образу жизни – совокупность мер, нацеленных на популяризацию спорта, укрепления здоровья студента, усвоения навыков здорового образа жизни;
- профессионально-трудовое воспитание – формирование творческого подхода и самосовершенствования в избранной профессии, приобщение студента к традициям и ценностям профессионального сообщества.

Воспитательная деятельность в Университете организуется в форме массовых мероприятий, а также путем проведения индивидуальной работы со студентами академических групп. Условия и характер проводимых мероприятий соответствуют их целям.

В рамках Университета, факультетов и студенческих групп проводится порядка трехсот различных мероприятий в год. В то же время воспитательная деятельность вуза соотносена с общегосударственным контекстом, включает мероприятия, посвященные знаменательным и знаковым датам и событиям мирового, российского и регионального значения.

В Университете проводится большая работа по формированию традиций СХИ - ВГАУ. Значительная роль в этом отводится Центру гражданско-патриотического воспитания и просвещения Университета. Деятельность сотрудников центра в патриотическом воспитании отмечена наградами: почетными грамотами и двумя памятными медалями Всероссийского объединения «Патриоты России».

Традиции вуза сохраняются и посредством проведения комплекса традиционных праздничных мероприятий, и путем взаимодействия с выпускниками.

Выражением целостной совокупности элементов социально ориентированного процесса воспитания является создание *социально-воспитательной системы* Университета. Особое внимание уделяется непрерывности воспитательной работы, ее направленности на активизацию имеющегося у студентов потенциала, органичное включение воспитательных мероприятий в процесс профессионального становления студентов.

Социальная и воспитательная работа осуществляется на основе разработанной и утвержденной на Ученом совете Университета «Концепции организации социально-воспитательной работы со студентами», которая представляет собой научно обоснованную совокупность взглядов на основные цели, задачи, принципы, содержание и направления воспитательной работы в вузе.

Организация социальной и воспитательной деятельности в вузе опирается на нормативно-правовые акты федерального и регионального уровня. Исходя из федеральной и региональной нормативно-правовой базы, в Университете разработаны университетские локальные акты. Они включают в себя положения о кураторе студенческой группы, о фонде социальной защиты студентов и аспирантов, о студенческом общежитии, о студенческом оперативном отряде охраны правопорядка, о проведении анкетирования др.

Социальная и воспитательная работа реализуется на уровне Университета, факультета, кафедры, студенческой группы. Создано управление социально-воспитательной работы в состав которого входят следующие структурные подразделения:

- сектор воспитательной работы;
- сектор социальной работы;
- центр культуры и творчества;
- спортивно-оздоровительный центр;
- центр содействия трудоустройству.

Заместители деканов по социально-воспитательной работе, кураторы групп, молодые преподаватели имеют возможность повысить свою педагогическую квалификацию, получить опыт воспитательной деятельности. Институт кураторства - одно из важнейших звеньев воспитательной системы вуза. Ежегодно приказом ректора назначаются кураторы студенческих групп на 1 – 3 курсах из числа профессорско-преподавательского состава. Планирование и проведение воспитательной работы со студентами отражается в журналах кураторов. Основными формами работы кураторов со студенческими группами являются кураторские часы, проводимые один раз в две недели, и индивидуальная работа со студентами. Информационной и методической поддержке кураторов студенческих групп способствует проводимый в Университете семинар кураторов. На заседаниях кафедр систематически заслушиваются отчеты кураторов о проводимой работе со студентами.

Особое внимание уделяется развитию органов студенческого самоуправления, в сферу деятельности которых входит подготовка и реализация конкретных коллективно-

творческих дел, проектов и других мероприятий во взаимодействии с администрацией и преподавателями. Структура объединенного совета обучающихся представлена такими общественными объединениями студентов как:

- объединение студентов в составе профсоюзной организации Университета;
- студенческие советы общежитий;
- творческие объединения центра культуры и творчества;
- штаб студенческих трудовых отрядов;
- волонтерский корпус;
- православный молодежный центр;
- старостаты.

Все органы студенческого самоуправления университета являются самостоятельными и независимыми, вместе с тем они работают в тесном взаимодействии друг с другом.

Ежегодно в период летнего трудового семестра создаются разнопрофильные (сельскохозяйственные, ветеринарные, строительные, педагогические, поисковые, социальные) студенческие трудовые отряды, работающие на территории г. Воронежа, Воронежской и Липецкой областей, Краснодарского края. Участвуют студенты и в деятельности всероссийских сводных отрядов, например, отряде «Тигр», путинном отряде.

Студенты Университета принимают участие в конкурсах по защите социально-значимых молодежных проектов, успешно защищают их, ежегодно принимают участие во Всероссийских и региональных образовательных форумах «Селигер», «Молгород», «Территория смыслов на Клязьме». В Университете запущен проект «Новое поколение», целью которого является активизировать в студенческой аудитории обсуждение вопросов внешней и внутренней политики России.

В реализации государственной молодежной политики ректорат и органы студенческого самоуправления вуза тесно взаимодействуют с молодежными структурами и общественными организациями городского округа г. Воронеж и Воронежской области.

Организация и проведение социальной и воспитательной работы в Университете сопровождается различными формами информационного обеспечения студентов и преподавателей о проводимых мероприятиях, акциях, встречах и конференциях.

На информационных стендах в Университете, в студенческих общежитиях помещаются красочные афиши проводимых мероприятий; расписание работы творческих коллективов, студий, спортивных секций.

Информационное обеспечение воспитательной деятельности активно осуществляется представителями центра культуры и творчества на информационном портале сайта Университета, а также с помощью ГУР – главного университетского радио. Ежедневно в радиовыпусках представляются данные о результатах смотров, конкурсов и соревнований различного уровня, поздравляются победители.

Основные мероприятия, проводимые в рамках Университета и факультетов, освещаются страницах вузовских газет «За кадры», «Зачёт», «Vet-форум», «Педсовет», которые являются победителями Всероссийских и областных конкурсов (газета «Зачет» ежегодно становится призером регионального конкурса студенческой прессы «Репортер»). Оперативная информация, фото- и видеоотчеты выставляются на сайте Университета в сети Интернет.

Существенное место в реализации информационных функций и в целом в системе воспитательной работы вуза занимает научная библиотека Университета. В фондах библиотеки насчитывается более 1 млн. книг, справочных изданий, около 300 наименований газет и журналов, включая литературу и периодику по проблемам воспитания, организации спортивной и досуговой деятельности молодежи. Библиотека имеет 4 читальных зала, один из которых находится в общежитии Университета. Сотрудники библиотеки принимают непосредственное участие в подготовке и проведении

круглых столов, бесед, диспутов, конференций, встреч, организуют литературные гостиные, тематические выставки, обзоры, готовят информационные стенды.

Для проведения воспитательной деятельности в Университете создана необходимая материально-техническая база: актовые залы на 408 и 210 мест, аудитории, оборудованных мультимедийной техникой для проведения кураторских часов.

В вузе имеется необходимое оборудование, материалы и технические средства, способствующие эффективному проведению культурно-массовых мероприятий: акустическая система, обеспечивающая звуковое оформление мероприятий; стационарные экраны функционального использования для проекции фильмов, слайдов, видеороликов и других видеоматериалов во время проведения мероприятий; комплекты костюмов для коллективов художественной самодеятельности, которые ежегодно обновляются и пополняются.

В Университете разработан комплекс мероприятий по развитию творческого потенциала студентов, что является основой для достижения высоких результатов. Например, творческий коллектив Университета шесть лет подряд завоевывает призовые места в областном творческом фестивале «Студенческая весна», что свидетельствует о системной и слаженной работе в этом направлении.

Ежегодно творческий коллектив студентов принимает участие во Всероссийской студенческой Весне среди вузов, подведомственных Минсельхозу РФ, завоевывая призовые места в различных номинациях.

Команды КВН неоднократно становились призерами Воронежской Региональной лиги МС КВН и вошла в 50 лучших команд согласно рейтинга ежегодного международного фестиваля команд КВН.

Является лауреатом регионального фестиваля театральная студия «Лица».

Особое место в творческой жизни Университета занимает народный ансамбль песни и танца «Черноземочка» им. В. Соломахина, имеющий полувековую историю и являющийся лауреатом международных, всероссийских и региональных фестивалей. Ансамбль побывал с концертными программами во многих городах России, принимал участие в фестивалях, проходивших в Болгарии, Венгрии, Кубе, Чили, Китае, Черногории, Италии и других странах мира.

Реализуются на территории университетского городка такие проекты, как Агроуниверситетская масленица, рок-фестиваль ГРОМ, Дискотека нашего века, Кинопарк ВГАУ. Одним из новых масштабных проектов явился студенческий Сретенский бал с участием нескольких вузов г. Воронежа, собравший в зале более ста пар, танцевавших под звуки духового оркестра.

Отдельно необходимо отметить такое направление, как организация поездок с целью знакомства студентов с культурным, историческим и духовным наследием России. Всего в таких поездках ежегодно принимают участие более 600 студентов и сотрудников.

В Университете созданы необходимые условия для проведения занятий физической культурой и спортом, осуществления тренировочного процесса. В вузе имеются стадион, 8 спортивных залов; 5 спортивных площадок. Введен в действие новый спортивный комплекс с бассейном. Функционируют 38 спортивных секций. Ежегодно проводятся различные спортивные состязания, студенты принимают участие в соревнованиях различных уровней. В общежитиях функционируют спортивные комнаты. Организация спортивно-оздоровительной работы обеспечена необходимым спортивным инвентарем и оборудованием, необходимой спортивной формой. Большое воспитательное воздействие имеет на студентов ставшая традиционной «Зарядка с чемпионом».

Данная материально-техническая база и ее эффективное использование способствуют созданию необходимых условий для всестороннего развития студентов, организации их позитивного досуга, приобщению к здоровому образу жизни, активизации деятельности творческих коллективов и спортивных групп.

Основными источниками финансирования социальной и воспитательной работы являются: бюджетные и внебюджетные средства Университета, поступления от спонсоров. Основные статьи расхода на социальную и воспитательную работу:

- финансирование мероприятий, включенных в программу социально-воспитательной работы и ежегодные планы работы Университета;
- развитие материально-технической базы структурных подразделений и социальной сферы;
- материальное стимулирование преподавателей и студентов, активно участвующих в воспитательной работе;
- поддержка студенческих общественных организаций и инициатив.

В соответствии со стратегией молодежной политики в Университете осуществляется поддержка талантливых студентов в сфере науки, творчества, спорта, общественной деятельности. Более трехста человек получают повышенную академическую стипендию в размере 7300 рублей. Разработана и реализуется система внутривузовского морального и материального поощрения. Ежегодно Университет представляет лучших студентов на получение именных стипендий Президента и Правительства РФ, администрации Воронежской области, Ученого совета Университета, ООО «ЭкоНива – АПК Холдинг». Социальными партнерами в системе поощрения студентов Университета выступает администрация Воронежской области, Управа Центрального района городского округа г. Воронеж.

Государственную социальную стипендию получают порядка семиста студентов. Нуждающиеся студенты 1 и 2 курсов, обучающихся на «хорошо» и «отлично», получают повышенную социальную стипендию в размере от 6800 до 7900 рублей.

В Университете внедрена программа бесплатного питания. Таким образом, оказывается поддержка, как малоимущим студентам, так и активно участвующим в спортивной и культурно-массовой деятельности.

Индивидуальный подход и поддержка оказывается студентам, относящимся к категории детей-сирот и оставшихся без попечения родителей и студентам, относящимся к категории инвалидов 1 и 2 групп и инвалидов с детства.

В случае смерти близких родственников, лечения в стационаре, вступления в брак, рождения ребенка в семье студента оказывается единовременная материальная помощь.

Организуются культурно-массовые и спортивно-оздоровительные мероприятия на базе санатория им. Горького и базах Черноморского побережья.

Составной частью всей социальной и воспитательной деятельности является организация работы со студентами нового набора по их адаптации к вузовской системе обучения и особенностям студенческой жизни. С этой целью издана памятка первокурснику «У нас так принято», проводится комплекс творческих и спортивных мероприятий: День первокурсника, творческий фестиваль «Осень первокурсников», спортивный праздник «Приз первокурсника» и др. Организуются встречи студентов нового набора с деканами и заместителями деканов, преподавателями кафедр факультетов. Традиционным является проведение Дня знаний.

Ежегодно кураторами первых курсов создается социальный портрет группы и отдельно каждого студента в ней. Изучаются личностные, индивидуальные, творческие способности, интересы и склонности. Кураторами оказывается содействие в формировании актива студенческих групп, вовлечении студентов в работу различных кружков, секций, клубов, коллективов художественной самодеятельности.

В вузе ведется специальная работа по профилактике асоциального поведения студентов, табакокурения, потребления алкоголя и наркотиков в студенческой среде:

- введение ограничивающих мер по табакокурению;
- организация выступлений специалистов (врачей-наркологов, инфекционистов, сотрудников органов внутренних дел, госнарконтроля, ученых и др.) перед студентами Университета;

- взаимодействие с управлением Федеральной службы РФ по контролю за оборотом наркотиков по Воронежской области;
- проведение тематических кураторских часов о вреде курения, алкоголизма, наркомании, бесед, направленных на приобщение студентов к здоровому образу жизни;
- участие в областном конкурсе социальной рекламы антитабачной, антинаркотической и антиалкогольной направленности;
- размещение в Университете и студенческих общежитиях плакатов с информацией антинаркотического содержания;
- подготовка радиовыпусков о вреде курения, алкоголизма, наркомании;
- проведение и участие в различных акциях антитабачной и антиалкогольной направленности;
- проведение тематических культурно-массовых и спортивных мероприятий, направленных на противодействие асоциального поведения студентов.

Проводится индивидуальная работа со студентами «группы риска».

В Университете ведется работа по созданию системы оценки результативности и эффективности внеучебной деятельности, которая необходима для корректировки и совершенствования содержания, форм и методов социально-воспитательной работы со студентами.

В качестве критериев оценки выступают:

- степень стабильности и четкости работы всех элементов социально-воспитательной системы Университета;
- массовость участия студентов в различных факультетских и университетских мероприятиях;
- качество участия студентов в различных мероприятиях, результативность участников соревнований, фестивалей, конкурсов;
- присутствие живой инициативы студентов, их стремление к повышению качества проведения мероприятий;
- степень удовлетворенности студентов качеством образовательного процесса;
- стремление реализовать себя в дальнейшем именно в профессиональной деятельности по полученной в Университете специальности;
- отсутствие правонарушений среди студентов.

В результате проведения анкетирования готовятся итоговые документы, планы корректирующих и предупреждающих мероприятий.

Проблемы и перспективы организации воспитательной деятельности в вузе ежегодно рассматриваются на Ученом совете Университета, совете по социально-воспитательной работе, Ученых советах факультетов и заседаниях кафедр и семинарах кураторов. Анализ воспитательной работы преподавателей является одним из критериев рейтинговой оценки их профессионального уровня.

Таким образом, созданная в Университете социокультурная среда и материально-техническое наполнение воспитательного процесса позволят студентам за период обучения сформировать общекультурные компетенции, установленные ФГОС ВО.

Раздел 8. ФИНАНСОВЫЕ УСЛОВИЯ РЕАЛИЗАЦИИ ПРОГРАММЫ БАКАЛАВРИАТА

Финансовое обеспечение реализации программы бакалавриата осуществляется в объеме не ниже значений базовых нормативов затрат на оказание государственных услуг по реализации образовательных программ высшего образования – программ бакалавриата и значений корректирующих коэффициентов к базовым нормативам затрат, определяемых Министерством сельского хозяйства Российской Федерации.

Раздел 9. ОЦЕНКА КАЧЕСТВА ОБРАЗОВАТЕЛЬНОЙ ДЕЯТЕЛЬНОСТИ И ПОДГОТОВКИ ОБУЧАЮЩИХСЯ ПО ПРОГРАММЕ БАКАЛАВРИАТА

9.1. Внутренняя оценка качества образовательной деятельности и подготовки обучающихся

Внутренняя независимая оценка качества подготовки обучающихся Университета осуществляется на этапах:

- текущей и промежуточной аттестации обучающихся по дисциплинам (модулям);
- промежуточной аттестации обучающихся по итогам прохождения практик;
- промежуточной аттестации обучающихся по итогам выполнения курсовых работ и проектов, а также участия в проектной деятельности;
- проведения входного контроля уровня подготовленности обучающихся в начале изучения дисциплины (модуля);
- мероприятий по контролю наличия у обучающихся сформированных результатов обучения по ранее изученным дисциплинам (модулям);
- анализа портфолио учебных и внеучебных достижений обучающихся;
- проведения олимпиад и других конкурсных мероприятий по отдельным дисциплинам (модулям);
- государственной итоговой аттестации обучающихся;
- внутренних аудитов структурных подразделений Университета;
- анкетирования обучающихся, преподавателей и работников Университета;
- анализа отзывов о качестве подготовки выпускников Университета;
- самообследования университета;
- самообследования образовательных программ при подготовке к государственной аккредитации образовательных программ;
- мониторинга показателей деятельности Университета;
- мониторинга соблюдения лицензионных и аккредитационных требований, требований федеральных государственных образовательных стандартов;
- конкурсного отбора на должности профессорско-преподавательского состава;
- рейтинговой оценки деятельности научно-педагогических работников.

В целях совершенствования образовательной программы при проведении регулярной внутренней оценки качества образовательной деятельности и подготовки обучающихся привлекаются работодатели и их объединения, а также педагогические работники университета.

В рамках внутренней системы оценки качества образовательной деятельности по образовательной программе обучающимся предоставляется возможность оценивания условий, содержания, организации и качества образовательного процесса.

Внутренняя оценка качества образовательной деятельности и подготовки обучающихся по образовательной программе регламентируются:

П ВГАУ 1.1.01 – 2017 ПОЛОЖЕНИЕ о текущем контроле успеваемости и промежуточной аттестации обучающихся, введенное в действие приказом ректора №149 от 28.04.2020 г.;

П ВГАУ 1.1.13 – 2016 ПОЛОЖЕНИЕ о фонде оценочных средств, введенное в действие приказом ректора №283 от 01.10.2020 г.;

П ВГАУ 1.1.05 – 2022 ПОЛОЖЕНИЕ по организации и проведению внутренней независимой оценки качества образования, введенное в действие приказом ректора №502 от 10.10.2022 г.

9.2. Фонды оценочных средств для проведения текущего контроля успеваемости и промежуточной аттестации

Под фондом оценочных средств понимается комплект методических и контрольных измерительных материалов, предназначенных для оценивания уровня

сформированности компетенций на разных стадиях обучения на соответствие индикаторам достижения компетенций. Фонд оценочных средств для проведения промежуточной аттестации обучающихся по дисциплине (модулю) или практике является составной частью рабочей программы.

Структурными элементами фонда оценочных средств являются:

- перечень компетенций с указанием этапов их формирования в процессе освоения образовательной программы;
- описание показателей и критериев оценивания компетенций на различных этапах их формирования, описание шкал оценивания;
- типовые контрольные задания или иные материалы с указанием формируемых компетенций и индикаторов их достижения.

Фонд оценочных средств образовательной программы формируется по компетенциям (Приложение 10).

9.3. Государственная итоговая аттестация выпускников ОП бакалавриата

Государственная итоговая аттестация выпускника является обязательной и осуществляется после освоения образовательной программы в полном объеме.

Государственная итоговая аттестация выпускников по направлению подготовки 35.03.06 Агроинженерия включает выполнение и защиту выпускной квалификационной работы и проводится в соответствии с ФГОС ВО, приказом Министерства образования и науки №636 от 29 июня 2015 «Об утверждении порядка проведения государственной итоговой аттестации по образовательным программам высшего образования – программам бакалавриата, программам специалитета, программам магистратуры» и положением Воронежского ГАУ П ВГАУ 1.1.04 – 2022 ПОЛОЖЕНИЕ о государственной итоговой аттестации по образовательным программам высшего образования - программам бакалавриата, программам специалитета, программам магистратуры, введенное в действие приказом ректора №336 от 29.06.2022 г.

Целью государственной итоговой аттестации является установление уровня сформированности у выпускника образовательной программы совокупности универсальных, общепрофессиональных и профессиональных компетенций, обеспечивающей способность осуществлять профессиональную деятельность в области и сфере профессиональной деятельности и решать задачи профессиональной деятельности, установленные образовательной программой в соответствии с ФГОС ВО.

Государственная итоговая аттестация выпускников проводится по направлению подготовки, предусмотренным федеральным государственным образовательным стандартом и завершается выдачей диплома об уровне образования и о квалификации.

К государственным итоговым испытаниям, входящим в состав государственной итоговой аттестации допускаются лица, успешно и в полном объеме завершившие освоение образовательной программы по направлению подготовки 35.03.06 Агроинженерия.

Тематика выпускных квалификационных работ (ВКР) определяется выпускающими кафедрами и направлена на демонстрацию умения обучающимися решать задачи профессиональной деятельности, предусматриваемые данной ОП.

Примерная тематика ВКР для направления 35.03.06 Агроинженерия, направленность (профиль) «Эксплуатация, техническое обслуживание и ремонт машин и оборудования»:

1. Повышение эксплуатационных свойств трактора за счет совершенствования системы питания двигателя.
2. Повышение эксплуатационных свойств трактора за счет применения гидравлического привода передних колес.
3. Повышение эксплуатационных свойств трактора за счет модернизации ведущего моста.

4. Повышение тягово-сцепных свойств трактора при работе с навесными сельскохозяйственными машинами.
5. Повышение управляемости трактора за счет модернизации рулевого управления.
6. Повышение тягово-сцепных свойств трактора при работе с прицепными машинами и прицепами.
7. Повышение эксплуатационных свойств трактора за счет модернизации трансмиссии.
8. Повышение эксплуатационных свойств трактора за счет установки упругих полуосей приводов ведущих колес.
9. Повышение эксплуатационных свойств трактора за счет рекуперации энергии колебания остова.
10. Повышение эксплуатационных свойств трактора за счет модернизации сцепления.
11. Повышение эксплуатационных свойств трактора за счет применения автоматической коробки передач.
12. Повышение эксплуатационных свойств трактора установкой дизеля постоянной мощности.
13. Повышение эксплуатационных свойств трактора за счет применения газообразного топлива.
14. Повышение эксплуатационных свойств трактора за счет модернизации системы охлаждения.
15. Повышение эксплуатационных свойств трактора за счет модернизации газораспределительного механизма двигателя.
16. Повышение эффективности использования трактора за счет оснащения газовым предпусковым подогревателем.
17. Повышение эффективности использования трактора за счет улучшения сцепных свойств.
18. Повышение эксплуатационных свойств трактора за счет усовершенствования системы питания двигателя.
19. Повышение эксплуатационных свойств трактора за счет применения устройства противоскольжения.
20. Снижения вибронегативности рабочего места оператора трактора.
21. Повышение эксплуатационных свойств трактора за счет модернизации ведущего моста.
22. Снижение внешнего шума трактора.
23. Совершенствование системы очистки воздуха в кабине МЭС от вредных загрязнений.
24. Совершенствование системы защиты оператора от пыли и ядохимикатов в кабине МЭС.
25. Повышение эксплуатационных свойств трактора за счет модернизации приводов ведущих колес.
26. Совершенствование технологии возделывания сельскохозяйственных культур.
27. Совершенствование операционных технологий выполнения сельскохозяйственных работ.
28. Исследование сельскохозяйственных операций (очистки зерна, озонирования, различных видов обработки и т.д.) на качественные показатели продукции растениеводства и животноводства (урожайность, семена, зерно, корм и т.д.).
29. Совершенствование процесса производства сельскохозяйственных культур (зерновые, технические, кормовые и др.) в хозяйстве.
30. Совершенствование процесса механизации производства сельскохозяйственных культур (зерновые, технические, кормовые и др.) в хозяйстве.

31. Исследование параметров сельскохозяйственной техники и их рабочих органов на качественные показатели оборудования (расход топлива, производительность, мощность и др.).
32. Совершенствование технологии возделывания сельскохозяйственных культур (зерновые, технические, кормовые и др.) в хозяйстве.
33. Совершенствование технологии производства сельскохозяйственных культур (зерновые, технические, кормовые и др.).
34. Совершенствование технических средств для возделывания (вспашка, предпосевная обработка, посев и др.) сельскохозяйственных культур (зерновые, технические, кормовые и др.).
35. Совершенствование технологии уборки сельскохозяйственных культур (зерновые, технические, кормовые и др.) в хозяйстве.
36. Совершенствование комбайнов для уборки сельскохозяйственных культур (зерновые, технические, кормовые и др.).
37. Совершенствование механизации уборки сельскохозяйственной культуры (зерновые, технические, кормовые и др.) в хозяйстве.
38. Совершенствование механизации уборки навоза на ферме.
39. Совершенствование процесса механизации послеуборочной обработки сельскохозяйственных культур (зерновые, технические, кормовые и др.) в хозяйстве.
40. Совершенствование оборудования для послеуборочной обработки сельскохозяйственных культур (зерновые, технические, кормовые и др.).
41. Совершенствование технологического процесса послеуборочной обработки зерна (по культурам) в хозяйстве.
42. Совершенствование технологического процесса послеуборочной обработки семян (по культурам).
43. Совершенствование технологии хранения сельскохозяйственных культур (зерновые, технические, кормовые и др.) в хозяйстве.
44. Совершенствование оборудования для хранения сельскохозяйственных культур (зерновые, технические, кормовые и др.).
45. Совершенствование технологического процесса сельскохозяйственного сооружения (кормоцеха, фермы, ЗАВ, КЗС и т.д.) в хозяйстве.
46. Совершенствование технологического процесса сельскохозяйственной машины, применяемой в растениеводстве и животноводстве.
47. Совершенствование конструкции сельскохозяйственной машины в хозяйстве.
48. Совершенствование конструкции сельскохозяйственной машин.
49. Совершенствование организации ремонта машин в мастерской хозяйства с разработкой конструкции стенда для обкатки коробок передач.
50. Совершенствование технологии и организации технического обслуживания сельскохозяйственных машин в хозяйстве с разработкой конструкции нагнетателя консистентных смазок.
51. Совершенствование организации ремонта сельскохозяйственной техники с разработкой передвижного моечного агрегата в хозяйстве.
52. Совершенствование технологии и организации технического обслуживания машинно-тракторного парка с разработкой устройства для дозированной подачи консистентной смазки в хозяйстве.
53. Организация участка переработки отработанных полимерных отходов эксплуатации машин на предприятии.
54. Совершенствование технологического процесса ремонта сельскохозяйственной техники с разработкой универсального грузоподъемного устройства в хозяйстве.
55. Совершенствование технологии технического обслуживания автомобилей с разработкой устройства для настройки гайковерта на предприятии.

56. Совершенствование технологического процесса ремонта двигателей в мастерской хозяйства с разработкой конструкции устройства для ремонта головок блока цилиндров.
57. Совершенствование технологии ремонта сцеплений с применением кондукторного устройства на предприятии.
58. Совершенствование организации ремонта машин с разработкой универсального стенда для ремонта ведущих мостов в хозяйстве.
59. Совершенствование технологии и организации технического обслуживания тракторов с разработкой устройства для перевозки колес в хозяйстве.
60. Совершенствование технологии и организации технического обслуживания малотоннажных грузовых автомобилей сельскохозяйственного назначения с разработкой устройства для проверки схождения колес в хозяйстве.
61. Совершенствование технологии и организации технического обслуживания тракторов с разработкой устройства для подачи консистентной смазки в хозяйстве.
62. Совершенствование технологии и организации технического обслуживания тракторов с разработкой конструкции устройства для сбора отработанных масел в хозяйстве.
63. Совершенствование производственного процесса ремонта двигателей внутреннего сгорания в хозяйстве с разработкой конструкции установки для струйного железнения коренных опор.
64. Совершенствование технологического процесса ремонта головок двигателей в мастерской хозяйства с разработкой конструкции устройства для выпрессовки клапанных седел головки блока цилиндров.
65. Совершенствование производственного процесса ремонта автотракторных двигателей в мастерской хозяйства с разработкой конструкции стенда для разборки двигателей.
66. Совершенствование технологии и организации технического обслуживания тракторов с разработкой конструкции устройства для монтажа и демонтажа колес в хозяйстве.
67. Совершенствование технологии ремонта и технического обслуживания машин с разработкой конструкции стенда для разборки и сборки коробок передач в хозяйстве.
68. Совершенствование технологии и организации технического обслуживания тракторов с разработкой устройства для сбора отработанных жидкостей в хозяйстве.
69. Совершенствование организации ремонта сельскохозяйственных машин в мастерской хозяйства с разработкой конструкции стенда для разборки валов коробок передач.
70. Совершенствование технологии и организации технического обслуживания тракторов с разработкой тележки для замены колес транспортных средств в хозяйстве.
71. Совершенствование технологии и организации технического обслуживания тракторов с разработкой конструкции подкатного домкрата в хозяйстве.
72. Совершенствование технологии и организации технического обслуживания МТП в хозяйстве с разработкой конструкции гидравлического домкрата.
73. Совершенствование технологии и организации технического обслуживания машинно-тракторного парка с разработкой моечной установки в хозяйстве.
74. Совершенствование технологического процесса ремонта редукторов колесных тракторов в мастерской хозяйства.
75. Совершенствование технологического процесса ремонта ДВС в отделении мастерской хозяйства с разработкой конструкции стенда для засухаривания клапанов.
76. Совершенствование технологии и организации технического обслуживания сельскохозяйственных машин с разработкой винтового домкрата в хозяйстве.
77. Организация очистки колес сельскохозяйственной техники при проведении полевых работ на предприятии.
78. Совершенствование процесса ремонта стартеров двигателей сельскохозяйственной техники в мастерской хозяйства.

79. Совершенствование производственного процесса ремонта автотракторных двигателей в мастерской хозяйства с разработкой конструкции стенда для обкатки двигателей.

80. Совершенствование организации и технологии ремонта сельскохозяйственных машин в мастерской хозяйства с разработкой конструкции установки для наплавки валов.

Согласно графику учебного процесса на государственную итоговую аттестацию обучающихся по направлению 35.03.06 Агроинженерия отводиться 4 недели (6 з.е.). Перед государственной итоговой аттестацией предусматривается четыре недели преддипломной практики, которая проводится для выполнения ВКР.

Основные параметры ВКР бакалавра:

1. Объем пояснительной записки – 60...80 стр. машинописного текста.

2. Графическая часть – 6 листов формата А1, из которых, как правило, 3 листа формата А1 должны представлять конструкторскую разработку (общий вид, сборочный чертеж и лист детализации). Графическая часть ВКР по усмотрению руководителя может видоизменяться и быть представлена в виде презентации с соответствующим оформлением раздаточного материала для членов ГЭК.

9.4. Внешняя оценка качества образовательной деятельности и подготовки обучающихся по программе бакалавриата

Внешняя оценка качества образовательной деятельности по образовательной программе осуществляется в рамках процедуры государственной аккредитации с целью подтверждения соответствия образовательной деятельности требованиям ФГОС ВО. Образовательная программа по направлению 35.03.06 Агроинженерия, направленности (профилю) «Эксплуатация, техническое обслуживание и ремонт машин и оборудования» имеет государственную аккредитацию.

Внешняя оценка качества образовательной деятельности и подготовки обучающихся по образовательной программе осуществляется в рамках профессионально-общественной аккредитации с целью признания качества и уровня подготовки выпускников, отвечающими требованиям профессиональных стандартов, требованиям рынка труда к специалистам соответствующего профиля. Образовательная программа по направлению 35.03.06 Агроинженерия, направленности (профилю) «Эксплуатация, техническое обслуживание и ремонт машин и оборудования» признана отвечающей требованиям профессионального стандарта «Специалист в области механизации сельского хозяйства», утвержденного приказом Минтруда России от 02.09.2020 г. № 555н (свидетельство о профессионально-общественной аккредитации №02801.200603.350406.01.01, выданное 05.06.2020 г. Союзом работодателей «Общероссийское агропромышленное объединение работодателей «Агропромышленный союз России»), а также требованиям регионального рынка труда к выпускникам соответствующего направления подготовки.

Внешняя оценка качества образовательной деятельности по образовательной программе по направлению 35.03.06 Агроинженерия, направленности (профилю) ««Эксплуатация, техническое обслуживание и ремонт машин и оборудования» осуществляется в виде аккредитационного мониторинга.

Одним из показателей государственной аккредитации и аккредитационного мониторинга является диагностическая работа, целью которой является определение уровня достижения результатов обучения и/или освоения образовательной программы, установленных образовательной программой по соответствующему направлению подготовки/специальности.

Диагностическая работа проводится посредством оценочных средств, разработанных в Университете, которые обеспечивают надежную и интегративную

(комплексную) оценку результатов обучения и (или) освоения образовательной программы и отвечают следующим требованиям:

- соответствие целям и задачам образовательной программы, содержанию изучаемых дисциплин (модулей), научно-исследовательской работы, практик;
- соответствие оценочных средств проверяемому элементу содержания и результатов освоения образовательной программы;
- использование актуальных редакций понятий, терминов, определений, соответствующих законодательству в определенной сфере общественных отношений, отраслевым регламентам, национальным стандартам.

Оценочные материалы в зависимости от направленности (профиля)/ специализации образовательной программы могут содержать задания в виде расчетных задач, мини-кейса, ситуационных задач, практико-ориентированных заданий.

Количество и состав заданий из фонда оценочных средств должны позволять сформировать не менее двух вариантов заданий для проведения диагностической работы. Рекомендуется в состав оценочных средств включать не менее 50% тестовых заданий закрытого типа и не менее 50 % – открытого типа.

Задания должны предоставлять возможность для оценивания сформированной индикаторов достижения компетенций в виде действий и (или) знаний, умений, навыков. Выбор компетенций, оцениваемых в ходе диагностической работы, осуществляется следующим образом:

- при наличии (полностью или частично) освоенных обучающимися профессиональных компетенций выбираются до пяти профессиональных компетенций, при этом приоритет отдается профессиональным компетенциям, освоенным в полном объеме;

- при отсутствии (полностью или частично) освоенных обучающимися профессиональных компетенций выбирается до пяти (полностью или частично) освоенных общепрофессиональных компетенций, при этом приоритет отдается общепрофессиональным компетенциям, освоенным в полном объеме;

- при отсутствии (полностью или частично) освоенных обучающимися общепрофессиональных компетенций осуществляется выбор до пяти (полностью или частично) освоенных универсальных (общекультурных) компетенций, при этом приоритет отдается универсальным (общекультурным) компетенциям, освоенным в полном объеме.

Численность обучающихся, участвующих в выполнении диагностической работы, должна составлять не менее 70 % обучающихся, осваивающих образовательную программу, от списочного состава академических групп по каждой реализуемой форме обучения образовательной программы.

Оценочные материалы включаются в фонд оценочных средств для оценки уровня сформированности компетенций по образовательной программе по направлению (специальности), направленности (профилю)/ специализации, представленный в приложении 10.

В Университете сертифицирована Система менеджмента качества на соответствие требованиям стандарта ISO 9001:2015 компанией DQS Holding GmbH, которая является одним из крупнейших сертификационных органов в мире.

Область сертификации: Проектирование, разработка и предоставление образовательных услуг в сфере многоуровневого академического образования в соответствии с лицензией; научно-исследовательская деятельность.

Университет на основе стратегии развития обеспечивает выполнение целей и показателей мониторинга Минобрнауки и Минсельхоза России. Коллектив Университета опираясь на традиции аграрного высшего образования успешно разрабатывает и внедряет новые подходы к управлению качеством образовательной, научно-исследовательской, инновационной и воспитательной деятельности.

Приложение 1 Перечень профессиональных стандартов, соотнесенных с федеральным государственным образовательным стандартом по направлению подготовки 35.03.06
Агроинженерия

N п/п	Код профессионального стандарта	Наименование области профессиональной деятельности. Наименование профессионального стандарта
13 Сельское хозяйство		
1.	13.001	Профессиональный стандарт «Специалист в области механизации сельского хозяйства», утвержденный приказом Министерства труда и социальной защиты Российской Федерации от 02 сентября 2020 г. N 555н (зарегистрирован в Министерстве юстиции РФ №60002 от 24 сентября 2020 г.), имеет свидетельство о профессионально-общественной аккредитации №02801.200603.350406.01.01, выданное 05.06.2020 г. Союзом работодателей «Общероссийское агропромышленное объединение работодателей «Агропромышленный союз России»

Приложение 2 Перечень обобщённых трудовых функций и трудовых функций, имеющих отношение к профессиональной деятельности выпускника образовательной программы бакалавриата 35.03.06 Агроинженерия

Профессиональный стандарт 13.001 «Специалист в области механизации сельского хозяйства»

Обобщенные трудовые функции			Трудовые функции		
код	наименование	уровень квалификации	наименование	код	уровень (подуровень) квалификации
D	Организация обслуживания и эксплуатации сельскохозяйственной техники	6	Организация технического обслуживания и ремонта сельскохозяйственной техники в организации	D /01.6	6
			Организация эксплуатации сельскохозяйственной техники в организации	D /02.6	6
			Организация работы по повышению эффективности технического обслуживания и эксплуатации сельскохозяйственной техники	D /03.6	6

Приложение 3 Требования к результатам освоения образовательной программы (матрица компетенций) выпускника бакалавриата 35.03.06 Агроинженерия, направленность (профиль) «Эксплуатация, техническое обслуживание и ремонт машин и оборудования»

Индекс	Наименование	Формируемые компетенции
Б1	Дисциплины (модули)	УК-1; УК-2; УК-3; УК-4; УК-5; УК-6; УК-7; УК-8; УК-9; УК-10; ОПК-1; ОПК-2; ОПК-3; ОПК-4; ОПК-5; ОПК-6; ОПК-7; ПК-1; ПК-2; ПК-3; ПК-4
Б1.О	Обязательная часть	УК-1; УК-2; УК-3; УК-4; УК-5; УК-6; УК-7; УК-8; УК-9; УК-10; ОПК-1; ОПК-2; ОПК-3; ОПК-4; ОПК-5; ОПК-6; ОПК-7; ПК-1; ПК-2; ПК-3; ПК-4
Б1.О.01	Философия	УК-1; УК-5
Б1.О.02	История России	УК-5
Б1.О.03	Иностранный язык	УК-4
Б1.О.04	Безопасность жизнедеятельности	УК-8
Б1.О.05	Управление проектами	УК-2
Б1.О.06	Правоведение и правовые основы противодействия коррупции	УК-2; УК-10
Б1.О.07	Психология	УК-3; УК-6
Б1.О.08	Русский язык и культура речи	УК-4
Б1.О.09	Физическая культура и спорт	УК-7
Б1.О.10.01	Основы инклюзивного взаимодействия	УК-3
Б1.О.10.02	Обучение служением	УК-1; УК-2; УК-3; УК-5
Б1.О.11	Экономика	УК-9; ОПК-6
Б1.О.12	Математика	ОПК-1
Б1.О.13	Физика	ОПК-1; ОПК-5
Б1.О.14	Химия	ОПК-1
Б1.О.15	Информационные технологии в профессиональной деятельности	ОПК-1; ОПК-7
Б1.О.16	Начертательная геометрия	ОПК-1
Б1.О.17	Инженерная графика	ОПК-1; ОПК-2
Б1.О.18	Компьютерная графика	ОПК-1; ОПК-2
Б1.О.19	Материаловедение и технология конструкционных материалов	ОПК-4
Б1.О.20	Основы производства продукции растениеводства	ОПК-4
Б1.О.21	Основы производства продукции животноводства	ОПК-4

Б1.О.22	Теоретическая механика	ОПК-1
Б1.О.23	Теплотехника	ОПК-1
Б1.О.24	Цифровые технологии в агроинженерии	ОПК-2; ОПК-7; ПК-2
Б1.О.25	Основы взаимозаменяемости и технические измерения	ОПК-2; ОПК-5
Б1.О.26	Метрология, стандартизация и сертификация	ОПК-2; ОПК-5
Б1.О.27	Теория механизмов и машин	ОПК-1; ОПК-2
Б1.О.28	Сопротивление материалов	ОПК-1; ОПК-2
Б1.О.29	Тракторы и автомобили	ОПК-5; ПК-1; ПК-2; ПК-3
Б1.О.30	Сельскохозяйственные машины	ПК-1; ПК-2
Б1.О.31	Машины и оборудование в животноводстве	ОПК-5; ПК-1; ПК-2; ПК-3
Б1.О.32	Гидравлика	ОПК-1
Б1.О.33	Топливо и смазочные материалы	ПК-2
Б1.О.34	Детали машин, основы конструирования и подъемно-транспортные машины	ОПК-1; ОПК-2
Б1.О.35	Электротехника и электроника	ПК-4
Б1.О.36	Автоматика	ПК-4
Б1.О.37	Охрана труда на предприятиях АПК	ОПК-3; ПК-1; ПК-2
Б1.О.38	Экономика и организация производства на предприятии АПК	УК-9; ОПК-6; ПК-1; ПК-2; ПК-3
Б1.О.39	Экономическое обоснование инженерно-технических решений	УК-9; ОПК-6; ПК-2; ПК-3
Б1.О.40	Основы военной подготовки	УК-8
Б1.О.41	Основы российской государственности	УК-5
Б1.О.42	Основы законодательства в области эксплуатации сельскохозяйственной техники	ОПК-2; ПК-2
Б1.О.43	Основы безопасности управления сельскохозяйственной техникой	ПК-2
Б1.О.ДЭ.01	Элективные дисциплины по физической культуре и спорту	УК-7
Б1.О.ДЭ.01.01	Профессионально-прикладная физическая подготовка	УК-7
Б1.О.ДЭ.01.02	Спортивные игры	УК-7
Б1.О.ДЭ.01.03	Единоборства	УК-7
Б1.О.ДЭ.01.04	Силовая подготовка	УК-7

Б1.В	Часть, формируемая участниками образовательных отношений	ПК-1; ПК-2; ПК-3; ПК-4
Б1.В.01	Основы теории мобильных энергетических средств	ПК-2; ПК-3
Б1.В.02	Основы теории рабочих процессов сельскохозяйственных машин	ПК-2; ПК-3
Б1.В.03	Инновационные технологии в механизации животноводства	ПК-2
Б1.В.04	Ресурсосбережение при эксплуатации, ремонте и техническом обслуживании машин	ПК-1; ПК-2
Б1.В.05	Техническое обеспечение сельскохозяйственного производства	ПК-2; ПК-3
Б1.В.06	Технологические процессы ремонтно-обслуживающих предприятий	ПК-1
Б1.В.07	Обеспечение машин эксплуатационными материалами	ПК-2
Б1.В.08	Электропривод и электрооборудование	ПК-4
Б1.В.09	Технология ремонта машин	ПК-1; ПК-3
Б1.В.10	Эксплуатация машинно-тракторного парка	ПК-1; ПК-3
Б1.В.ДЭ.01	Элективные дисциплины (модули) (ЭД1)	ПК-2
Б1.В.ДЭ.01.01	Развитие технологий и конструкций средств механизации сельского хозяйства	ПК-2
Б1.В.ДЭ.01.02	Совершенствование конструкций сельскохозяйственной техники	ПК-2
Б1.В.ДЭ.02	Элективные дисциплины (модули) (ЭД2)	ПК-4
Б1.В.ДЭ.02.01	Электрооборудование сельскохозяйственной техники	ПК-4
Б1.В.ДЭ.02.02	Современные электронные системы сельскохозяйственной техники	ПК-4
Б1.В.ДЭ.03	Элективные дисциплины (модули) (ЭД3)	ПК-3
Б1.В.ДЭ.02.03	Методы математической статистики в профессиональной деятельности	ПК-3
Б1.В.ДЭ.02.03	Математические методы исследования в агроинженерии	ПК-3

Б2	Практика	ОПК-1; ОПК-4; ПК-1; ПК-2; ПК-3; ПК-4
Б2.О	Обязательная часть	ОПК-1; ПК-1; ПК-2
Б2.О.01(У)	учебная практика, ознакомительная практика (в том числе получение первичных навыков научно-исследовательской работы)	ОПК-1
Б2.О.02(У)	учебная практика, технологическая (проектно-технологическая) практика	ОПК-4; ПК-1
Б2.О.03(П)	производственная практика, эксплуатационная практика	ОПК-4; ПК-1; ПК-2; ПК-3; ПК-4
Б2.В	Часть, формируемая участниками образовательных отношений	ПК-1; ПК-2; ПК-3; ПК-4
Б2.В.01(У)	учебная практика, эксплуатационная практика	ПК-2
Б2.В.02(Пд)	производственная практика, преддипломная практика	ПК-1; ПК-2; ПК-3; ПК-4
Б3	Государственная итоговая аттестация	УК-1; УК-2; УК-3; УК-4; УК-5; УК-6; УК-7; УК-8; УК-9; УК-10; ОПК-1; ОПК-2; ОПК-3; ОПК-4; ОПК-5; ОПК-6; ОПК-7; ПК-1; ПК-2; ПК-3; ПК-4
Б3.01(Д)	Выполнение и защита выпускной квалификационной работы	УК-1; УК-2; УК-3; УК-4; УК-5; УК-6; УК-7; УК-8; УК-9; УК-10; ОПК-1; ОПК-2; ОПК-3; ОПК-4; ОПК-5; ОПК-6; ОПК-7; ПК-1; ПК-2; ПК-3; ПК-4
ФТД	Факультативные дисциплины	ПК-2; ПК-3
ФТД.01	Технологические свойства мобильных энергетических средств	ПК-2
ФТД.02	Испытания машин на надежность	ПК-3

Сводные данные по бюджету времени

		Курс 1			Курс 2			Курс 3			Курс 4			Итого
		Сем. 1	Сем. 2	Всего	Сем. 3	Сем. 4	Всего	Сем. 5	Сем. 6	Всего	Сем. 7	Сем. 8	Всего	
	Теоретическое обучение	15	18 4/6	33 4/6	15 1/6	17	32 1/6	15 1/6	15	30 1/6	12 1/6	15 1/6	27 2/6	123 2/6
Э	Промежуточная аттестация	2 1/6	2 4/6	4 5/6	2	2	4	2 1/6	1 5/6	4	1 1/6	1 5/6	3	15 5/6
У	Учебная практика		4	4		6	6							10
П	Производственная практика								8	8	4		4	12
Пд	Преддипломная практика											4	4	4
Д	Выполнение и защита выпускной квалификационной работы											4	4	4
К	Продолжительность каникул		52 дн	52 дн		53 дн	53 дн	2 дн	53 дн	55 дн		53 дн	53 дн	213 дн
*	Нерабочие праздничные дни (не включая воскресенья)	9 дн	5 дн	14 дн	9 дн	5 дн	14 дн	9 дн	5 дн	14 дн	9 дн	5 дн	14 дн	56 дн
Продолжительность		131 дн	235 дн	366 дн	131 дн	234 дн	365 дн	133 дн	232 дн	365 дн	132 дн	233 дн	365 дн	
Студентов		104												
Групп														

Приложение 5 Учебный план образовательной программы по направлению подготовки 35.03.06 Агроинженерия, направленность (профиль)
«Эксплуатация, техническое обслуживание и ремонт машин и оборудования»

Учебный план образовательной программы по направлению подготовки 35.03.06 Агроинженерия, направленность (профиль)
«Эксплуатация, техническое обслуживание и ремонт машин и оборудования» представлен на сайте Университета по ссылке
<http://www.vsau.ru/sveden/education/>

Приложение 6 Аннотации рабочих программ дисциплин, практик образовательной программы по направлению подготовки 35.03.06 Агроинженерия, направленность (профиль) «Эксплуатация, техническое обслуживание и ремонт машин и оборудования»

Аннотации рабочих программ дисциплин, практик образовательной программы по направлению подготовки 35.03.06 Агроинженерия, направленность (профиль) «Эксплуатация, техническое обслуживание и ремонт машин и оборудования», представлены на сайте Университета по ссылке <http://www.vsau.ru/sveden/education/>

Приложение 7 Сведения о кадровых условиях реализации образовательной программы по направлению подготовки 35.03.06
Агроинженерия, направленность (профиль) «Эксплуатация, техническое обслуживание и ремонт машин и оборудования»

№ п/п	Наименование учебных предметов, курсов, дисциплин (модулей), практики, иных видов учебной деятельности, предусмотренных учебным планом образовательной программы	Ф.И.О. педагогического (научно-педагогического) работника, участвующего в реализации образовательной программы	Условия привлечения (по основному месту работы, на условиях внутреннего/ внешнего совместительства; на условиях договора гражданско-правового характера (далее - договор ГПХ)	Должность, ученая степень, ученое звание	Уровень образования, наименование специальности, направления подготовки, наименование присвоенной квалификации	Сведения о дополнительном профессиональном образовании	Объем учебной нагрузки	
							количество часов	доля ставки
1	2	3	4	5	6	7	8	9
1	Философия	Юрьева Анна Александровна	по основному месту работы	Должность - доцент, ученая степень - кандидат исторических наук, ученое звание - доцент	Высшее образование - специалитет, Филология, Филолог. Преподаватель русского языка и литературы	Профессиональная переподготовка. Диплом о переподготовке, Философия, 2018; Повышение квалификации "Теория и методика преподавания русского языка как иностранного", 2020; Повышение квалификации "Педагогика, психология высшего и инклюзивного образования", 2020; Повышение квалификации "Теория и методика преподавания риторики", 2020; Повышение квалификации "Информационно-коммуникационные технологии в образовательной деятельности", 2022	30,15	0,034
2	История России	Перцев Владимир Александрович	по основному месту работы	Должность – декан гуманитарно-правового факультета, ученая степень - доктор исторических наук, ученое звание - доцент	Высшее образование - специалитет, История, Историк, преподаватель истории и обществоведения	Использование электронного обучения и дистанционных технологий в образовательной практике вуза, 2021; Психолого-педагогическая компетентность преподавателя вуза : теории и технологии, 2021; Актуальные проблемы преподавания истории в вузе, 2022 ; Оказание первой помощи, 2021; Подготовка экспертов региональной предметной комиссии по истории при проведении ГИА по образовательным программам СПО, 2021; Профилактика распространения в образовательных организациях и иной деструктивной идеологии, 2021	120,9	0,403

3	Иностранный язык	Макарова Елена Леонидовна	по основному месту работы	Должность - доцент, ученая степень - кандидат педагогических наук, ученое звание - отсутствует	Высшее образование - специалитет, Филология, Учитель английского и немецкого языков	Повышение квалификации "Педагогика, психология высшего и инклюзивного образования", 2020; Повышение квалификации "Большие данные", 2020; Повышение квалификации "Инновационные подходы преподавания немецкого языка", 2020 Повышение квалификации "Использование современных педагогических технологий в процессе обучения иностранному языку", 2020; Повышение квалификации "Педагогика, психология высшего и инклюзивного образования", 2020; Повышение квалификации "Информационно-коммуникационные технологии в образовательной деятельности", 2022	28,525	0,032
		Белянский Роман Геннадьевич	по основному месту работы	Должность - доцент, ученая степень - кандидат педагогических наук, ученое звание - отсутствует	Высшее образование - специалитет, Иностранный язык, Учитель английского и немецкого языков	Повышение квалификации "Педагогика, психология высшего и инклюзивного образования", 2020; Повышение квалификации "Современные образовательные технологии преподавания иностранных языков в высшей школе", 2020; Повышение квалификации "Педагогика и психология профессионального образования", 2020; Повышение квалификации "Инновационные технологии и организация производства в АПК", 2020; Повышение квалификации "Информационно-коммуникационные технологии в образовательной деятельности", 2022;	28,525	0,032
4	Безопасность жизнедеятельности	Корнев Андрей Сергеевич	на условиях внутреннего совместительства	Должность – заведующий кафедрой, заведующий сектором методического обеспечения, ученая степень - кандидат технических наук, ученое звание - отсутствует	Высшее образование - магистратура, Агроинженерия, Магистр техники и технологии	Профессиональная переподготовка. Диплом о профессиональной переподготовке. «Безопасность технологических процессов и производств. Охрана труда», 2016; Профессиональная переподготовка. Диплом о профессиональной переподготовке, «Педагог профессионального образования», 2019; Профессиональная переподготовка. Диплом о профессиональной переподготовке, «Экономика и менеджмент организации», 2021; Повышение квалификации "Информационно-коммуникационные технологии в образовательной деятельности", 2019; Повышение квалификации "Современные информационные технологии и электронные образовательные среды в высшем образовании и науке", 2020;	40,25	0,045

						<p>Повышение квалификации "Педагогика, психология высшего и инклюзивного образования", 2020;</p> <p>Повышение квалификации "Совершенствование учебно-производственной базы университета как стратегическое направление вуза", 2021;</p> <p>Повышение квалификации "Организация инклюзивного образования и содействия трудоустройству выпускников с ограниченными возможностями здоровья", 2021;</p> <p>Повышение квалификации "Технология производства и переработка сельскохозяйственной продукции", 2021;</p> <p>Повышение квалификации "Перспективные транспортные, технологические и энергетические машины и оборудование сельскохозяйственного производства", 2021;</p> <p>Повышение квалификации "Инновационные технологии производства масложировой продукции", 2021;</p> <p>Повышение квалификации "Пожарно-технический минимум", 2022.</p>		
5	Управление проектами	Куксин Сергей Владимирович	по основному месту работы	<p>Должность - доцент,</p> <p>ученая степень - кандидат экономических наук,</p> <p>ученое звание - нет</p>	<p>Высшее образование - специалитет,</p> <p>Экономика и управление на предприятии агропромышленного комплекса,</p> <p>Экономист-менеджер</p>	<p>Повышение квалификации "Современные информационные технологии и электронные образовательные среды в высшем образовании и науке", 2020;</p> <p>Повышение квалификации "Информационно-коммуникационные технологии в образовательной деятельности", 2020;</p> <p>Повышение квалификации "Интеллектуальная собственность в цифровой экономике: от заявки до внедрения", 2020;</p> <p>Повышение квалификации "Инновационные технологии и организация производства в АПК", 2020;</p> <p>Повышение квалификации "Управление персоналом", 2020;</p> <p>Повышение квалификации "Основы управления проектами", 2020;</p> <p>Повышение квалификации "Производственный менеджмент в АПК", 2020;</p> <p>Повышение квалификации "Практическое решения по управлению проектами", 2020;</p> <p>Повышение квалификации "Интернет-маркетинг",</p>	26,15	0,029

						<p>2020;</p> <p>Повышение квалификации "Государственное и муниципальное управление сельскими территориями", 2021;</p> <p>Повышение квалификации "Информационные системы и технологии в сельском хозяйстве", 2021;</p> <p>Повышение квалификации "Управление рисками финансово-хозяйственной деятельности", 2022;</p> <p>Повышение квалификации "Педагогика, психология высшего и инклюзивного образования", 2020;</p> <p>Повышение квалификации "Информационно-коммуникационные технологии в образовательной деятельности", 2022.</p>		
6	Правоведение и правовые основы противодействия коррупции	Припадчев Андрей Александрович	по основному месту работы	<p>Должность - доцент, ученая степень - кандидат исторических наук, ученое звание - отсутствует</p>	<p>Высшее образование - специалист, История, Историк.</p> <p>Преподаватель по специальности "История"</p>	<p>Профессиональная переподготовка. Диплом о профессиональной переподготовке «Юриспруденция и правоведение», 2015;</p> <p>Профессиональная переподготовка. Диплом о профессиональной переподготовке «Государственного и муниципального управления», 2017;</p> <p>Профессиональная переподготовка. Диплом о профессиональной переподготовке, «Экономика и менеджмент организации», 2021;</p> <p>Повышение квалификации "Государственное и муниципальное управление", 2020;</p> <p>Повышение квалификации "Педагогика, психология высшего и инклюзивного образования", 2020;</p> <p>Повышение квалификации "Государственное и муниципальное управление сельскими территориями", 2021;</p> <p>Повышение квалификации "Производственный менеджмент в АПК", 2021;</p> <p>Повышение квалификации "Правовые основы профилактики и противодействия коррупции", 2022;</p> <p>Повышение квалификации "Информационно-коммуникационные технологии в образовательной деятельности", 2022;</p> <p>Повышение квалификации "Актуальные проблемы преподавания истории в вузе", 2022.</p> <p>Повышение квалификации «Методика преподавания ОРГ», 2023 ;</p> <p>Повышение квалификации «Знание. Академия», 2023;</p>	32,75	0,036

7	Психология	Алтухова Елена Владимировна	по основному месту работы	Должность – зав. кафедрой. Ученая степень - кандидат психологических наук, ученое звание - доцент	Высшее образование – специалитет. История. Учитель истории, педагог-психолог	<p>Профессиональная переподготовка. Диплом о профессиональной переподготовке "Преподаватель высшей школы", 2017;</p> <p>Профессиональная переподготовка. Диплом о профессиональной переподготовке "Физическая культура. Педагогическая деятельность по пректированию и реализации образовательного процесса в соответствии с ФГОС", 2017;</p> <p>Профессиональная переподготовка. Диплом о профессиональной переподготовке «Экономика и менеджмент организации», 2021;</p> <p>Повышение квалификации «Государственное и муниципальное управление сельскими территориями», 2021;</p> <p>Повышение квалификации «Производственный менеджмент АПК», 2021;</p> <p>Повышение квалификации «Информационно-коммуникационные технологии в образовательной деятельности», 2022;</p> <p>Повышение квалификации «Педагогика, психология высшего и инклюзивного образования» 2022.</p>	26,15	0,034
8	Русский язык и культура речи	Юрьева Анна Александровна	по основному месту работы	Должность - доцент, ученая степень - кандидат исторических наук, ученое звание - доцент	Высшее образование - специалитет, Филология, Филолог. Преподаватель русского языка и литературы	<p>Профессиональная переподготовка. Диплом о профессиональной переподготовке «Философия», 2018;</p> <p>Повышение квалификации "Теория и методика преподавания русского языка как иностранного", 2020;</p> <p>Повышение квалификации "Педагогика, психология высшего и инклюзивного образования", 2020;</p> <p>Повышение квалификации "Теория и методика преподавания риторики", 2020;</p> <p>Повышение квалификации "Информационно-коммуникационные технологии в образовательной деятельности", 2022</p>	34,15	0,038

9	Физическая культура и спорт	Евдокимов Владимир Александрович	по основному месту работы	Должность - преподаватель, ученая степень - отсутствует, ученое звание - отсутствует	Высшее образование - специалитет, Физическая культура и спорт, Специалист по физической культуре и спорту	Профессиональная переподготовка. Диплом о профессиональной переподготовке «Педагог профессионального образования», 2019; Повышение квалификации "Педагогика, психология высшего и инклюзивного образования", 2020; Повышение квалификации "Методика преподавания физической культуры и инновационные подходы к организации учебного процесса в условиях реализации ФГОС", 2020; Повышение квалификации "Педагогика и психология профессионального образования", 2020; Повышение квалификации "Информационно-коммуникационные технологии в образовательной деятельности", 2022.	24,15	0,027
10	Основы инклюзивного взаимодействия	Филоненко Наталья Викторовна	по основному месту работы	Должность - профессор, ученая степень - доктор исторических наук, ученое звание - доцент	Высшее образование - специалитет, Юриспруденция, Юрист	Профессиональная переподготовка. Диплом о профессиональной переподготовке «Преподаватель высшей школы», 2017; Повышение квалификации "Информационно-коммуникационные технологии в образовательной деятельности", 2019; Повышение квалификации "Профессиональная компетентность преподавателя истории в соответствии с ФГОС ВО", 2020; Повышение квалификации "Государственное и муниципальное управление", 2020; Повышение квалификации "Педагогика, психология высшего и инклюзивного образования", 2020; Повышение квалификации "Актуальные проблемы преподавания истории в вузе", 2022.	26,15	0,031
11	Экономика	Федотова Оксана Александровна	по основному месту работы	Должность - доцент, ученая степень - кандидат экономических наук, ученое звание - доцент	Высшее образование - специалитет, Экономика и управление аграрным производством, Экономист	Повышение квалификации "Информационно-коммуникационные технологии в образовательной деятельности", 2020; Повышение квалификации "Образовательные технологии и инновации в образовании", 2020; Повышение квалификации "Управление личными финансами", 2021; Повышение квалификации "Информационные системы и технологии в сельском хозяйстве", 2021; Повышение квалификации "Цифровизация агропромышленного комплекса", 2022; Повышение квалификации "Разработка и реализация рабочих программ дисциплин (модулей) для формирования универсальной компетенции в	40,75	0,045

						<p>области экономической культуры, в том числе финансовой грамотности", 2022;</p> <p>Повышение квалификации "Педагогика, психология высшего и инклюзивного образования", 2022;</p> <p>Повышение квалификации "Информационно-коммуникационные технологии в образовательной деятельности", 2022.</p>		
12	Математика	Федулова Людмила Ивановна	по основному месту работы	<p>Должность - доцент, ученая степень - кандидат технических наук, ученое звание - доцент</p>	<p>Высшее образование - специалитет, Математика, Преподаватель математики</p>	<p>Повышение квалификации "Методика преподавания физико-математических дисциплин студентам инженерного факультета аграрного вуза", 2020;</p> <p>Повышение квалификации "Информационно-коммуникационные технологии в образовательной деятельности", 2020;</p> <p>Повышение квалификации "Перспективные транспортные, технологические и энергетические машины и оборудование сельскохозяйственного производства", 2021;</p> <p>Повышение квалификации "Технологии технического обслуживания и ремонта автомобильного транспорта", 2021;</p> <p>Повышение квалификации "Педагогика, психология высшего и инклюзивного образования", 2022.</p>	164,25	0,183
13	Физика	Воишев Валерий Сергеевич	по основному месту работы	<p>Должность - профессор, ученая степень - доктор физико-математических наук, ученое звание - профессор</p>	<p>Высшее образование - специалитет, Радиофизика и электроника, Физик. электроник</p>	<p>Повышение квалификации "Информационно-коммуникационные технологии в образовательной деятельности", 2020;</p> <p>Повышение квалификации "Методика преподавания физико-математических дисциплин студентам инженерного факультета аграрного вуза", 2020;</p> <p>Повышение квалификации "Перспективные транспортные, технологические и энергетические машины и оборудование сельскохозяйственного производства", 2021;</p> <p>Повышение квалификации "Технологии технического обслуживания и ремонта автомобильного транспорта", 2021;</p> <p>Повышение квалификации "Педагогика, психология высшего и инклюзивного образования", 2022.</p>	107,5	0,128

14	Химия	Звягин Алексей Алексеевич	по основному месту работы	Должность - доцент, ученая степень - кандидат химических наук, ученое звание - отсутствует	Высшее образование - специалитет, Химия, Химик	Повышение квалификации "Информационно-коммуникационные технологии в образовательной деятельности", 2019; Повышение квалификации "Педагогика, психология высшего и инклюзивного образования", 2020; Повышение квалификации "Современные проблемы науки и образования в области химии", 2020; Повышение квалификации "Технологии производства и переработка сельскохозяйственной продукции", 2021; Повышение квалификации "Педагогика и психология профессионального образования", 2022.	40,75	0,045
15	Информационные технологии в профессиональной деятельности	Поддубный Сергей Сергеевич	по основному месту работы	Должность - доцент, ученая степень - кандидат экономических наук, ученое звание - доцент	Высшее образование - специалитет, Бухгалтерский учет и аудит, Экономист по бухгалтерскому учету и аудиту	Профессиональная переподготовка. Диплом о профессиональной переподготовке «Информационные технологии в образовательном процессе», 2016; Повышение квалификации "Astra Linux для преподавателей ALSE-1607", 2020; Повышение квалификации "Информационные системы и технологии в менеджменте АПК", 2020; Повышение квалификации "Бизнес-планирование в АПК", 2020; Повышение квалификации "Информационные системы и технологии в сельском хозяйстве", 2021; Повышение квалификации "Педагогика, психология высшего и инклюзивного образования", 2022; Повышение квалификации "Информационно-коммуникационные технологии в образовательной деятельности", 2022.	50,25	0,056
16	Начертательная геометрия	Востриков Павел Сергеевич	по основному месту работы	Должность - доцент, ученая степень - кандидат технических наук, ученое звание – без звания	Высшее образование - специалитет, Технология обслуживания и ремонта машин в АПК, Инженер	Профессиональная переподготовка. Диплом о профессиональной переподготовке «Динамика и прочность машин», 2016; Профессиональная переподготовка. Диплом о профессиональной переподготовке «Разработчик профессионально-ориентированных компьютерных технологий», 2018; Повышение квалификации "Автоматизированное проектирование и конструирование деталей и узлов машин", 2020; Повышение квалификации "Педагогика и психология профессионального образования", 2020; Повышение квалификации "Перспективные транспортные, технологические и энергетические машины и оборудование сельскохозяйственного	40,75	0,045

						<p>производства", 2021; Повышение квалификации "Технологии технического обслуживания и ремонта автомобильного транспорта", 2021; Повышение квалификации "Информационно-коммуникационные технологии в образовании", 2021.</p>		
17	Инженерная графика	Востриков Павел Сергеевич	по основному месту работы	<p>Должность - доцент, ученая степень - кандидат технических наук, ученое звание – без звания</p>	<p>Высшее образование - специалитет, Технология обслуживания и ремонта машин в АПК, Инженер</p>	<p>Профессиональная переподготовка. Диплом о профессиональной переподготовке «Динамика и прочность машин», 2016; Профессиональная переподготовка. Диплом о профессиональной переподготовке «Разработчик профессионально-ориентированных компьютерных технологий», 2018; Повышение квалификации "Автоматизированное проектирование и конструирование деталей и узлов машин", 2020; Повышение квалификации "Педагогика и психология профессионального образования", 2020; Повышение квалификации "Перспективные транспортные, технологические и энергетические машины и оборудование сельскохозяйственного производства", 2021; Повышение квалификации "Технологии технического обслуживания и ремонта автомобильного транспорта", 2021; Повышение квалификации "Информационно-коммуникационные технологии в образовании", 2021.</p>	29,25	0,033
		Заболотная Алла Александровна	по основному месту работы	<p>Должность - старший преподаватель, ученая степень - отсутствует, ученое звание - отсутствует</p>	<p>Высшее образование - специалитет, Механизация сельского хозяйства, Инженер-механик</p>	<p>Профессиональная переподготовка. Диплом о профессиональной переподготовке «Динамика и прочность машин», 2016; Профессиональная переподготовка. Диплом о профессиональной переподготовке «Разработчик профессионально-ориентированных компьютерных технологий», 2018; Повышение квалификации "Автоматизированное проектирование и конструирование деталей и узлов машин", 2020; Повышение квалификации "Педагогика и психология профессионального образования", 2020; Повышение квалификации "Перспективные транспортные, технологические и энергетические машины и оборудование сельскохозяйственного</p>	29,25	0,033

						<p>производства", 2021; Повышение квалификации "Технологии технического обслуживания и ремонта автомобильного транспорта", 2021; Повышение квалификации "Информационно-коммуникационные технологии в образовании", 2021; Повышение квалификации "Педагогика, психология высшего и инклюзивного образования", 2022;</p>		
18	Компьютерная графика	Востриков Павел Сергеевич	по основному месту работы	<p>Должность - доцент, ученая степень - кандидат технических наук, ученое звание – без звания</p>	<p>Высшее образование - специалитет, Технология обслуживания и ремонта машин в АПК, Инженер</p>	<p>Профессиональная переподготовка. Диплом о профессиональной переподготовке «Динамика и прочность машин», 2016; Профессиональная переподготовка. Диплом о профессиональной переподготовке «Разработчик профессионально-ориентированных компьютерных технологий», 2018; Повышение квалификации "Автоматизированное проектирование и конструирование деталей и узлов машин", 2020; Повышение квалификации "Педагогика и психология профессионального образования", 2020; Повышение квалификации "Перспективные транспортные, технологические и энергетические машины и оборудование сельскохозяйственного производства", 2021; Повышение квалификации "Технологии технического обслуживания и ремонта автомобильного транспорта", 2021; Повышение квалификации "Информационно-коммуникационные технологии в образовании", 2021.</p>	28,15	0,031
19	Материаловедение и технология конструкционных материалов	Коноплин Алексей Николаевич	по основному месту работы	<p>Должность - доцент, ученая степень - кандидат технических наук, ученое звание - отсутствует</p>	<p>Высшее образование - магистратура, Агроинженерия, Магистр техники и технологии</p>	<p>Профессиональная переподготовка. Диплом о профессиональной переподготовке «Контролёр технического состояния автотранспортных средств», 2022; Повышение квалификации "Информационно-коммуникационные технологии в образовательной деятельности", 2020; Повышение квалификации "Методика преподавания инженерно-технических дисциплин в сфере техники и технологии автомобильного транспорта", 2020; Повышение квалификации "Перспективные транспортные, технологические и энергетические машины и оборудование сельскохозяйственного производства", 2021; Повышение квалификации "Технологии</p>	53,45	0,059

					<p>технического обслуживания и ремонта автомобильного транспорта", 2021; Повышение квалификации "Новая техника отечественного производства (Сельскохозяйственная техника компании Ростсельмаш)", 2021; Повышение квалификации "Материаловедение и технологии металлов", 2021; Повышение квалификации "Педагогика, психология высшего и инклюзивного образования", 2022.</p>		
	Козлов Вячеслав Геннадиевич	по основному месту работы	<p>Должность - заведующий кафедрой, профессор, ученая степень - доктор технических наук, ученое звание - доцент</p>	<p>Высшее образование - магистратура, Агроинженерия, Магистр техники и технологии</p>	<p>Профессиональная переподготовка. Диплом о профессиональной переподготовке «Эксплуатация автомобильного транспорта», 2017; Повышение квалификации "Интеллектуальная собственность в цифровой экономике: от заявки до внедрения", 2020; Повышение квалификации "Методика преподавания инженерно-технических дисциплин в сфере агроинженерии", 2020; Повышение квалификации "Методика преподавания инженерно-технических дисциплин в сфере техники и технологии автомобильного транспорта", 2020; Повышение квалификации "Информационно-коммуникационные технологии в образовательной деятельности", 2020; Повышение квалификации "Технологии технического обслуживания и ремонта автомобильного транспорта", 2021; Повышение квалификации "Новая техника отечественного производства (Сельскохозяйственная техника компании Ростсельмаш)", 2021; Повышение квалификации "Инновационные подходы к обучению в цифровой образовательной среде: ИКТ и мультимедиа", 2021; Повышение квалификации "Педагогика, психология высшего и инклюзивного образования", 2022.</p>	53,45	0,070

20	Основы производства продукции растениеводства	Подлесных Надежда Владимировна	по основному месту работы	Должность - доцент, ученая степень - кандидат сельскохозяйственных наук, ученое звание - доцент	Высшее образование - специалитет, Агрономия, Ученый агроном	<p>Повышение квалификации "Цифровые технологии в профессиональной деятельности", 2020;</p> <p>Повышение квалификации "Педагогика, психология высшего и инклюзивного образования", 2020;</p> <p>Повышение квалификации "Профессиональное развитие научно-педагогических работников и проектирование образовательной безбарьерной среды инклюзивного образования в условиях реализации непрерывного образования", 2020;</p> <p>Повышение квалификации "Выращивание и сертификация семян сахарной свеклы", 2021;</p> <p>Повышение квалификации "Производство и контроль качества семян сахарной свеклы", 2021</p> <p>Повышение квалификации «Информационно-коммуникационные технологии в образовательной деятельности», 2023 ;</p> <p>Повышение квалификации «Педагогика, психология высшего и инклюзивного образования», 2023;</p> <p>Повышение квалификации «Основы производства и сертификации органической с/х продукции», 2023</p>	50,15	0,056
21	Основы производства продукции животноводства	Ларина Ольга Васильевна	по основному месту работы	Должность - доцент, ученая степень - кандидат сельскохозяйственных наук, ученое звание - доцент	Высшее образование - специалитет, Зоотехния, Зооинженер	<p>Профессиональная переподготовка. Диплом о профессиональной переподготовке «Кинология», 2019;</p> <p>Профессиональная переподготовка. Диплом о профессиональной переподготовке «Педагогика и психология высшей школы», 2020;</p> <p>Повышение квалификации "Педагогика и психология профессионального образования", 2020;</p> <p>Повышение квалификации "Информационно-коммуникационные технологии в образовательной деятельности", 2020;</p> <p>Повышение квалификации "Технология производства и ветеринарно-санитарная оценка продукции в органическом животноводстве", 2021;</p> <p>Повышение квалификации "Ветеринарно-санитарная экспертиза сырья и готовой продукции животного и растительного происхождения", 2021;</p> <p>Повышение квалификации "Использование биотехнологий в АПК", 2021;</p> <p>Повышение квалификации "Организация воспитательной работы с обучающимися в условиях реализации ФГОС", 2021;</p> <p>Повышение квалификации «Геномный анализ</p>	34,15	0,038

						<p>сельскохозяйственных животных», 2022; Повышение квалификации «Молекулярно-генетические методы диагностики сельскохозяйственных животных и маркер вспомогательная селекция», 2022 ; Повышение квалификации «Ветеринарный врач-специалист», 2022; Повышение квалификации «Педагогика, психология высшего и инклюзивного образования», 2022; Повышение квалификации «Применение информационных технологий в управлении животноводством и в селекционно-племенной работе -ИАС " СЕЛЭКС-Молочный скот. Племенной учет в хозяйствах», 2023</p>		
22	Теоретическая механика	Гулевский Вячеслав Анатольевич	по совместительству	Должность - профессор, ученая степень - доктор технических наук, ученое звание - доцент	Высшее образование - магистратура, Агроинженерия, Магистр техники и технологии	<p>Повышение квалификации "Методика преподавания физико-математических дисциплин студентам инженерного факультета аграрного вуза", 2020; Повышение квалификации "Информационно-коммуникационные технологии в образовательной деятельности", 2020; Повышение квалификации "Перспективные транспортные, технологические и энергетические машины и оборудование сельскохозяйственного производства", 2021; Повышение квалификации "Технологии технического обслуживания и ремонта автомобильного транспорта", 2021; Повышение квалификации "Педагогика, психология высшего и инклюзивного образования", 2022.</p>	34,375	0,041
		Листров Евгений Адольфович	по основному месту работы	Должность - доцент, ученая степень - кандидат физико-математических наук, ученое звание - доцент	Высшее образование - специалитет, Механика, Механик	<p>Повышение квалификации "Методика преподавания физико-математических дисциплин студентам инженерного факультета аграрного вуза", 2020; Повышение квалификации "Информационно-коммуникационные технологии в образовательной деятельности", 2020; Повышение квалификации "Технологии технического обслуживания и ремонта автомобильного транспорта", 2021; Повышение квалификации "Перспективные транспортные, технологические и энергетические машины и оборудование сельскохозяйственного</p>	34,375	0,038

						производства", 2021; Повышение квалификации "Педагогика, психология высшего и инклюзивного образования", 2022.		
23	Теплотехника	Манойлина Светлана Зиновьевна	по основному месту работы	Должность - доцент, ученая степень - кандидат сельскохозяйств енных наук, ученое звание - доцент	Высшее образование - специалитет, Оборудование и технология сварочного производства, Инженер-механик	Повышение квалификации "Методика преподавания инженерно-технических дисциплин в сфере агроинженерии", 2020; Повышение квалификации "Методика преподавания инженерно-технических дисциплин в сфере техники и технологии автомобильного транспорта", 2020; Повышение квалификации "Информационно-коммуникационные технологии в образовательной деятельности", 2020; Повышение квалификации "Новая техника отечественного производства (Сельскохозяйственная техника компании Ростсельмаш)", 2021; Повышение квалификации "Перспективные транспортные, технологические и энергетические машины и оборудование сельскохозяйственного производства", 2021; Повышение квалификации "Технологии технического обслуживания и ремонта автомобильного транспорта", 2021; Повышение квалификации "Современные технологии и инновации в образовании", 2021.	40,75	0,045
24	Цифровые технологии в агроинженерии	Мешкова Светлана Сергеевна	по основному месту работы	Должность – старший преподаватель	Высшее образование - магистратура, Агроинженерия, Аспирантура - Исследователь. Преподаватель- исследователь.	Диплом о профессиональной переподготовке, по программе «Технология и организация транспортных процессов с безопасностью движения на автомобильном транспорте», 2018. Удостоверение о повышении квалификации по программе «Новая техника отечественного производства (Сельскохозяйственная техника компании Ростсельмаш)», 2021. Удостоверение о повышении квалификации по программе «Педагогика, психология высшего и	40,75	0,045

						<p>инклюзивного образования», 2022.</p> <p>Удостоверение о повышении квалификации по программе «Проектирование образовательных программ под запросы реального сектора цифровой экономики», 2022.</p> <p>Удостоверение о повышении квалификации по программе «Информационно-коммуникационные технологии в образовательной деятельности», 2023.</p> <p>Удостоверение о повышении квалификации по программе «Адаптивные технологии возделывания сельскохозяйственных культур в условиях изменения климата», 2023.</p> <p>Удостоверение о повышении квалификации по программе «3D-дизайн и прототипирование инновационного продукта», 2023.</p> <p>Удостоверение о повышении квалификации по программе «Цифровизация сельского хозяйства», 2023.</p> <p>Удостоверение о повышении квалификации по программе «Методика преподавания инженерно-технических дисциплин в сфере техники и технологии автомобильного транспорта», 2024.</p> <p>Удостоверение о повышении квалификации по программе «Методика преподавания инженерно-технических дисциплин в сфере агроинженерии», 2024.</p>		
25	Основы взаимозаменяемости и технические измерения	Тришина Татьяна Владимировна	по основному месту работы	Должность - доцент, ученая степень - кандидат технических наук, ученое звание - доцент	Высшее образование - специалитет, Технология машиностроения, Инженер-механик	<p>Профессиональная переподготовка. Диплом о профессиональной переподготовке «Информационные технологии в образовательном процессе», 2016;</p> <p>Профессиональная переподготовка. Диплом о профессиональной переподготовке «Динамика и прочность машин», 2016;</p> <p>Профессиональная переподготовка. Диплом о профессиональной переподготовке «Разработчик профессионально-ориентированных компьютерных технологий», 2018;</p> <p>Повышение квалификации "Автоматизированное проектирование и конструирование деталей и узлов</p>	46,25	0,051

						<p>машин", 2020; Повышение квалификации "Перспективные транспортные, технологические и энергетические машины и оборудование сельскохозяйственного производства", 2021; Повышение квалификации "Технологии технического обслуживания и ремонта автомобильного транспорта", 2021; Повышение квалификации "Новая техника отечественного производства (Сельскохозяйственная техника компании Ростсельмаш)", 2021; Повышение квалификации "Информационно-коммуникационные технологии в образовательной деятельности", 2021; Повышение квалификации "Педагогика, психология высшего и инклюзивного образования", 2022.</p>		
26	Метрология, стандартизация, сертификация	Тришина Татьяна Владимировна	по основному месту работы	Должность - доцент, ученая степень - кандидат технических наук, ученое звание - доцент	Высшее образование - специалитет, Технология машиностроения, Инженер-механик	<p>Профессиональная переподготовка. Диплом о профессиональной переподготовке «Информационные технологии в образовательном процессе», 2016; Профессиональная переподготовка. Диплом о профессиональной переподготовке «Динамика и прочность машин», 2016; Профессиональная переподготовка. Диплом о профессиональной переподготовке «Разработчик профессионально-ориентированных компьютерных технологий», 2018; Повышение квалификации "Автоматизированное проектирование и конструирование деталей и узлов машин", 2020; Повышение квалификации "Перспективные транспортные, технологические и энергетические машины и оборудование сельскохозяйственного производства", 2021; Повышение квалификации "Технологии технического обслуживания и ремонта автомобильного транспорта", 2021; Повышение квалификации "Новая техника отечественного производства (Сельскохозяйственная техника компании Ростсельмаш)", 2021; Повышение квалификации "Информационно-коммуникационные технологии в образовании", 2021;</p>	26,15	0,029

						Повышение квалификации "Педагогика, психология высшего и инклюзивного образования", 2022.		
27	Теория механизмов и машин	Беляев Александр Николаевич	по основному месту работы	Должность - заведующий кафедрой, ученая степень - доктор технических наук, ученое звание - доцент	Высшее образование - специалитет, Механизация сельского хозяйства, Инженер-механик	Профессиональная переподготовка. Диплом о профессиональной переподготовке «Информационные технологии в образовательном процессе», 2016; Профессиональная переподготовка. Диплом о профессиональной переподготовке «Динамика и прочность машин», 2016; Профессиональная переподготовка. Диплом о профессиональной переподготовке «Разработчик профессионально-ориентированных компьютерных технологий», 2018; Повышение квалификации "Автоматизированное проектирование и конструирование деталей и узлов машин", 2020; Повышение квалификации "Перспективные транспортные, технологические и энергетические машины и оборудование сельскохозяйственного производства", 2021; Повышение квалификации "Технологии технического обслуживания и ремонта автомобильного транспорта", 2021; Повышение квалификации "Новая техника отечественного производства (Сельскохозяйственная техника компании Ростсельмаш)", 2021; Повышение квалификации "Информационно-коммуникационные технологии в образовании", 2021; Повышение квалификации "Педагогика, психология высшего и инклюзивного образования", 2022; Повышение квалификации "Пожарно-технический минимум", 2022.	32,625	0,043
		Шередекин Виктор Валентинович	по основному месту работы	Должность - доцент, ученая степень - кандидат технических наук, ученое звание - доцент	Высшее образование - специалитет, Механизация сельского хозяйства, Инженер-механик	Профессиональная переподготовка. Диплом о профессиональной переподготовке «Динамика и прочность машин», 2016; Профессиональная переподготовка. Диплом о профессиональной переподготовке «Разработчик профессионально-ориентированных компьютерных	32,625	0,036

				звание - доцент		технологий», 2018; Повышение квалификации "Автоматизированное проектирование и конструирование деталей и узлов машин", 2020; Повышение квалификации "Педагогика и психология профессионального образования", 2020; Повышение квалификации "Перспективные транспортные, технологические и энергетические машины и оборудование сельскохозяйственного производства", 2021; Повышение квалификации "Технологии технического обслуживания и ремонта автомобильного транспорта", 2021; Повышение квалификации "Новая техника отечественного производства (Сельскохозяйственная техника компании Ростсельмаш)", 2021; Повышение квалификации "Инклюзивное образование в системе СПО", 2022; Повышение квалификации "Педагогика, психология высшего и инклюзивного образования", 2022.		
28	Сопrotивление материалов	Василенко Сергей Владимирович	по основному месту работы	Должность - доцент, ученая степень - кандидат технических наук, ученое звание - доцент	Высшее образование - специалитет, Механизация сельского хозяйства, Инженер-механик	Профессиональная переподготовка. Диплом о профессиональной переподготовке «Динамика и прочность машин», 2016; Профессиональная переподготовка. Диплом о профессиональной переподготовке «Разработчик профессионально-ориентированных компьютерных технологий», 2018; Повышение квалификации "Автоматизированное проектирование и конструирование деталей и узлов машин", 2020; Повышение квалификации "Перспективные транспортные, технологические и энергетические машины и оборудование сельскохозяйственного производства", 2021; Повышение квалификации "Технологии технического обслуживания и ремонта автомобильного транспорта", 2021; Повышение квалификации "Новая техника отечественного производства (Сельскохозяйственная техника компании Ростсельмаш)", 2021; Повышение квалификации "Информационно-коммуникационные технологии в образовании",	44,45	0,049

						2021; Повышение квалификации "Педагогика, психология высшего и инклюзивного образования", 2022.		
		Зобов Сергей Юрьевич	по основному месту работы	Должность - доцент, ученая степень - кандидат технических наук, ученое звание - доцент	Высшее образование - специалитет, Лесоинженерное дело, Инженер-технолог	Профессиональная переподготовка. Диплом о профессиональной переподготовке «Динамика и прочность машин», 2016; Профессиональная переподготовка. Диплом о профессиональной переподготовке «Разработчик профессионально-ориентированных компьютерных технологий», 2018; Повышение квалификации "Автоматизированное проектирование и конструирование деталей и узлов машин", 2020; Повышение квалификации "Перспективные транспортные, технологические и энергетические машины и оборудование сельскохозяйственного производства", 2021; Повышение квалификации "Технологии технического обслуживания и ремонта автомобильного транспорта", 2021; Повышение квалификации "Информационно-коммуникационные технологии в образовании", 2021; Повышение квалификации "Педагогика, психология высшего и инклюзивного образования", 2022.	44,45	0,049
29	Тракторы и автомобили	Божко Артем Викторович	по основному месту работы	Должность - доцент, научный сотрудник, ученая степень - кандидат технических наук, ученое звание - доцент	Высшее образование - специалитет, Механизация сельского хозяйства, Инженер-механик	Профессиональная переподготовка. Диплом о профессиональной переподготовке «Эксплуатация автомобильного транспорта», 2017; Повышение квалификации "Педагогика, психология высшего и инклюзивного образования", 2019; Повышение квалификации "Методика преподавания инженерно-технических дисциплин в сфере агроинженерии", 2020; Повышение квалификации "Методика преподавания инженерно-технических дисциплин в сфере техники и технологии автомобильного транспорта", 2020; Повышение квалификации "Информационно-	58,2	0,065

						<p>коммуникационные технологии в образовательной деятельности", 2020;</p> <p>Повышение квалификации "Новая техника отечественного производства (Сельскохозяйственная техника компании Ростсельмаш)", 2021;</p> <p>Повышение квалификации "Перспективные транспортные, технологические и энергетические машины и оборудование сельскохозяйственного производства", 2021.</p> <p>Удостоверение о повышении квалификации по программе «Методика преподавания инженерно-технических дисциплин в сфере техники и технологии автомобильного транспорта», 2024;</p> <p>Удостоверение о повышении квалификации по программе «Методика преподавания инженерно-технических дисциплин в сфере агроинженерии», 2024.</p>		
		Ведринский Олег Сергеевич	по основному месту работы	Должность - старший преподаватель, ученая степень - отсутствует, ученое звание - отсутствует	Высшее образование - специалитет, Механизация сельского хозяйства, Инженер-механик	<p>Профессиональная переподготовка. Диплом о профессиональной переподготовке «Эксплуатация автомобильного транспорта», 2017;</p> <p>Повышение квалификации "Информационно-коммуникационные технологии в образовательной деятельности", 2020;</p> <p>Повышение квалификации "Методика преподавания инженерно-технических дисциплин в сфере техники и технологии автомобильного транспорта", 2020;</p> <p>Повышение квалификации "Методика преподавания инженерно-технических дисциплин в сфере агроинженерии", 2020;</p> <p>Повышение квалификации "Новая техника отечественного производства (Сельскохозяйственная техника компании Ростсельмаш)", 2021;</p> <p>Повышение квалификации "Перспективные транспортные, технологические и энергетические машины и оборудование сельскохозяйственного производства", 2021;</p> <p>Повышение квалификации "Технологии технического обслуживания и ремонта автомобильного транспорта", 2021;</p> <p>Повышение квалификации "Педагогика, психология высшего и инклюзивного образования", 2022.</p> <p>Удостоверение о повышении квалификации по</p>	58,2	0,065

						<p>программе «Методика преподавания инженерно-технических дисциплин в сфере техники и технологии автомобильного транспорта», 2024;</p> <p>Удостоверение о повышении квалификации по программе «Методика преподавания инженерно-технических дисциплин в сфере агроинженерии», 2024;</p> <p>Удостоверение о повышении квалификации по программе «Воспитательная работа в вузе», 2024.</p>		
30	Сельскохозяйственные машины	Оробинский Владимир Иванович	на условиях внутреннего совместительства	<p>Должность - заведующий кафедрой, декан, ученая степень - доктор сельскохозяйственных наук, ученое звание - профессор</p>	<p>Высшее образование - специалитет, Механизация сельского хозяйства, Инженер-механик</p>	<p>Повышение квалификации "Информационно-коммуникационные технологии в образовательной деятельности", 2020;</p> <p>Повышение квалификации "Методика преподавания инженерно-технических дисциплин в сфере агроинженерии", 2020</p> <p>Повышение квалификации "Новая техника отечественного производства (Сельскохозяйственная техника компании Ростсельмаш)", 2021;</p> <p>Повышение квалификации "Технологии технического обслуживания и ремонта автомобильного транспорта", 2021;</p> <p>Повышение квалификации "Пожарно-технический минимум", 2022;</p> <p>Повышение квалификации "Педагогика, психология высшего и инклюзивного образования", 2022;</p> <p>Удостоверение о повышении квалификации по программе «Методика преподавания инженерно-технических дисциплин в сфере техники и технологии автомобильного транспорта», 2024;</p> <p>Удостоверение о повышении квалификации по программе «Методика преподавания инженерно-технических дисциплин в сфере агроинженерии», 2024.</p>	29,225	0,097

		Гиевский Алексей Михайлович	по основному месту работы	Должность - профессор, ученая степень - доктор технических наук, ученое звание - доцент	Высшее образование - специалитет, Механизация сельского хозяйства, Инженер-механик	<p>Повышение квалификации "Методика преподавания инженерно-технических дисциплин в сфере агроинженерии", 2020</p> <p>Повышение квалификации "Информационно-коммуникационные технологии в образовательной деятельности", 2020;</p> <p>Повышение квалификации "Новая техника отечественного производства (Сельскохозяйственная техника компании Ростсельмаш)", 2021;</p> <p>Повышение квалификации "Технологии технического обслуживания и ремонта автомобильного транспорта", 2021;</p> <p>Повышение квалификации "Перспективные транспортные, технологические и энергетические машины и оборудование сельскохозяйственного производства", 2021;</p> <p>Повышение квалификации "Педагогика, психология высшего и инклюзивного образования", 2022;</p> <p>Удостоверение о повышении квалификации по программе «Методика преподавания инженерно-технических дисциплин в сфере агроинженерии», 2024</p>	29,225	0,035
		Баскаков Иван Васильевич	по основному месту работы	Должность - профессор, ученая степень - доктор сельскохозяйств енных наук, ученое звание - доцент	Высшее образование - магистратура, Агроинженерия, Магистр техники и технологии	<p>Повышение квалификации "Информационно-коммуникационные технологии в образовательной деятельности", 2020;</p> <p>Повышение квалификации "Эффективная деятельность педагога в условиях цифрового пространства», 2020;</p> <p>Методика преподавания инженерно-технических дисциплин в сфере агроинженерии", 2020;</p> <p>Повышение квалификации "Методика преподавания инженерно-технических дисциплин в сфере агроинженерии", 2020;</p> <p>Повышение квалификации "Инновационные технологии и организация производства в АПК", 2020;</p> <p>Повышение квалификации "Образовательные технологии и инновации в образовании", 2021;</p> <p>Повышение квалификации "Технологии технического обслуживания и ремонта</p>	29,225	0,035

						<p>автомобильного транспорта", 2021;</p> <p>Повышение квалификации "Перспективные транспортные, технологические и энергетические машины и оборудование сельскохозяйственного производства", 2021;</p> <p>Повышение квалификации "Новая техника отечественного производства (Сельскохозяйственная техника компании Ростсельмаш)", 2021;</p> <p>Повышение квалификации "Проектирование образовательных программ под запросы реального сектора цифровой экономики", 2022;</p> <p>Повышение квалификации "Педагогика, психология высшего и инклюзивного образования", 2022;</p> <p>Удостоверение о повышении квалификации по программе «Методика преподавания инженерно-технических дисциплин в сфере техники и технологии автомобильного транспорта», 2024;</p> <p>Удостоверение о повышении квалификации по программе «Методика преподавания инженерно-технических дисциплин в сфере агроинженерии», 2024;</p> <p>Удостоверение о повышении квалификации по программе «Воспитательная работа в вузе», 2024.</p>		
		Чернышов Алексей Викторович	по основному месту работы	<p>Должность - доцент, ученая степень - кандидат технических наук, ученое звание - доцент</p>	<p>Высшее образование - магистратура, Агроинженерия, Магистр техники и технологии</p>	<p>Профессиональная переподготовка. Диплом о профессиональной переподготовке «Бухгалтерский учёт и аудит», 2009;</p> <p>Повышение квалификации "Методика преподавания инженерно-технических дисциплин в сфере агроинженерии", 2020;</p> <p>Повышение квалификации "Цифровые технологии в АПК", 2020;</p> <p>Повышение квалификации "Информационно-коммуникационные технологии в образовательной деятельности", 2020;</p> <p>Повышение квалификации "Новая техника отечественного производства (Сельскохозяйственная техника компании Ростсельмаш)", 2021;</p> <p>Повышение квалификации "Технологии технического обслуживания и ремонта автомобильного транспорта", 2021;</p> <p>Повышение квалификации "Перспективные транспортные, технологические и энергетические</p>	29,225	0,032

						<p>машины и оборудование сельскохозяйственного производства", 2021;</p> <p>Повышение квалификации "Образовательные технологии и инновации в образовании", 2021;</p> <p>Повышение квалификации "Проектирование образовательных программ под запросы реального сектора цифровой экономики", 2022;</p> <p>Повышение квалификации "Педагогика, психология высшего и инклюзивного образования", 2022;</p> <p>Удостоверение о повышении квалификации по программе «Методика преподавания инженерно-технических дисциплин в сфере агроинженерии», 2024.</p> <p>Удостоверение о повышении квалификации по программе «Воспитательная работа в вузе», 2024.</p>		
31	Машины и оборудование в животноводстве	Яровой Михаил Николаевич	по основному месту работы	Должность - доцент, ученая степень - кандидат технических наук, ученое звание - доцент	Высшее образование - специалитет, Механизация сельского хозяйства, Инженер-механик	<p>Повышение квалификации "Педагогика, психология высшего и инклюзивного образования", 2020;</p> <p>Повышение квалификации "Современная техника и технологии в растениеводстве, включая производство органической продукции", 2020</p> <p>Повышение квалификации "Технологическое оборудование для хранения и переработки с/х продукции", 2020;</p> <p>Повышение квалификации "Перспективные транспортные, технологические и энергетические машины и оборудование сельскохозяйственного производства", 2021;</p> <p>Повышение квалификации "Информационно-коммуникационные технологии в образовательной деятельности", 2022;</p> <p>Повышение квалификации "Цифровые технологии в агроинженерии", 2022;</p> <p>Повышение квалификации "Пожарно-технический минимум", 2022.</p>	62,75	0,070

32	Гидравлика	Дружинин Роман Александрович	по основному месту работы	Должность - доцент, ученая степень - кандидат технических наук, ученое звание - отсутствует	Высшее образование - специалитет, Механизация переработки сельскохозяйственной продукции, Инженер	Профессиональная переподготовка. Диплом о профессиональной переподготовке «Гидравлические машины, гидроприводы и гидропневмоавтоматика», 2018; Повышение квалификации "Педагогика, психология высшего и инклюзивного образования", 2020; Повышение квалификации "Гидравлика, гидропривод и гидропневмоавтоматика", 2020; Повышение квалификации "Современная техника и технологии в растениеводстве, включая производство органической продукции", 2020 Повышение квалификации "Технологии технического обслуживания и ремонта автомобильного транспорта", 2021; Повышение квалификации "Перспективные транспортные, технологические и энергетические машины и оборудование сельскохозяйственного производства", 2021; Повышение квалификации "Инновационные технологии производства масложировой продукции", 2021; Повышение квалификации "Образовательные технологии и инновации в образовании", 2021; Повышение квалификации "Образовательные технологии и инновации в образовании", 2022; Повышение квалификации "Цифровые технологии в агроинженерии", 2022.	40,75	0,045
33	Топливо и смазочные материалы	Кузнецов Алексей Николаевич	по основному месту работы	Должность - доцент, научный сотрудник, ученая степень - кандидат технических наук, ученое звание - отсутствует	Высшее образование - магистратура, Агроинженерия, Магистр техники и технологии	Профессиональная переподготовка. Диплом о профессиональной переподготовке «Эксплуатация автомобильного транспорта», 2017; Повышение квалификации "Информационно-коммуникационные технологии в образовательной деятельности", 2020; Повышение квалификации "Методика преподавания инженерно-технических дисциплин в сфере агроинженерии", 2020; Повышение квалификации "Методика преподавания инженерно-технических дисциплин в сфере техники и технологии автомобильного транспорта", 2020 Повышение квалификации "Технологии технического обслуживания и ремонта автомобильного транспорта", 2021;	40,15	0,045

						<p>Повышение квалификации "Перспективные транспортные, технологические и энергетические машины и оборудование сельскохозяйственного производства", 2021;</p> <p>Повышение квалификации "Новая техника отечественного производства (Сельскохозяйственная техника компании Ростсельмаш)", 2021;</p> <p>Повышение квалификации "Педагогика, психология высшего и инклюзивного образования", 2022;</p> <p>Удостоверение о повышении квалификации по программе «Методика преподавания инженерно-технических дисциплин в сфере техники и технологии автомобильного транспорта», 2024;</p> <p>Удостоверение о повышении квалификации по программе «Методика преподавания инженерно-технических дисциплин в сфере агроинженерии», 2024.</p>		
34	Детали машин, основы конструирования и подъемно-транспортные машины	Шередекин Виктор Валентинович	по основному месту работы	Должность - доцент, ученая степень - кандидат технических наук, ученое звание - доцент	Высшее образование - специалитет, Механизация сельского хозяйства, Инженер-механик	<p>Профессиональная переподготовка. Диплом о профессиональной переподготовке «Динамика и прочность машин», 2016;</p> <p>Профессиональная переподготовка. Диплом о профессиональной переподготовке «Разработчик профессионально-ориентированных компьютерных технологий», 2018;</p> <p>Повышение квалификации "Автоматизированное проектирование и конструирование деталей и узлов машин", 2020;</p> <p>Повышение квалификации "Педагогика и психология профессионального образования", 2020;</p> <p>Повышение квалификации "Перспективные транспортные, технологические и энергетические машины и оборудование сельскохозяйственного производства", 2021;</p> <p>Повышение квалификации "Технологии технического обслуживания и ремонта автомобильного транспорта", 2021;</p> <p>Повышение квалификации "Новая техника отечественного производства (Сельскохозяйственная техника компании Ростсельмаш)", 2021;</p> <p>Повышение квалификации "Инклюзивное образование в системе СПО", 2022;</p>	42,7	0,047

						Повышение квалификации "Педагогика, психология высшего и инклюзивного образования", 2022.		
		Бурдыкин Владимир Дмитриевич	по основному месту работы	Должность - доцент, ученая степень - кандидат технических наук, ученое звание - доцент	Высшее образование - специалитет, Автомобильный транспорт, Инженер-механик	Профессиональная переподготовка. Диплом о профессиональной переподготовке «Динамика и прочность машин», 2016; Повышение квалификации "Автоматизированное проектирование и конструирование деталей и узлов машин", 2020; Повышение квалификации "Информационно-коммуникационные технологии в образовательной деятельности", 2020; Повышение квалификации "Перспективные транспортные, технологические и энергетические машины и оборудование сельскохозяйственного производства", 2021; Повышение квалификации "Технологии технического обслуживания и ремонта автомобильного транспорта", 2021; Повышение квалификации "Педагогика и психология профессионального образования", 2022.	42,7	0,047
35	Электротехника и электроника	Еремин Михаил Юрьевич	по основному месту работы	Должность - доцент, ученая степень - кандидат технических наук, ученое звание - доцент	Высшее образование - специалитет, Технология машиностроения, металлорежущие станки и инструменты, Инженер-механик	Профессиональная переподготовка. Диплом о профессиональной переподготовке «Системы электроснабжения сельскохозяйственных потребителей», 2016; Повышение квалификации "Информационно-коммуникационные технологии в образовании", 2019; Повышение квалификации "Педагогика, психология высшего и инклюзивного образования", 2019; Повышение квалификации "Методика преподавания дисциплин в сфере электроэнергетики и электротехники", 2020 Повышение квалификации "Технологии технического обслуживания и ремонта автомобильного транспорта", 2021; Повышение квалификации "Перспективные транспортные, технологические и энергетические машины и оборудование сельскохозяйственного производства", 2021; Повышение квалификации "Новая техника отечественного производства (Сельскохозяйственная техника компании Ростсельмаш)", 2021;	40,25	0,045

36	Автоматика	Пиляев Сергей Николаевич	по основному месту работы	Должность - доцент, ученая степень - кандидат технических наук, ученое звание - доцент	Высшее образование - специалитет, Электрические машины и аппараты, Инженер-электромеханик	Повышение квалификации "Информационно-коммуникационные технологии в образовательной деятельности", 2020; Повышение квалификации "Методика преподавания дисциплин в сфере автоматизации технологических процессов и производства", 2020; Повышение квалификации "Педагогика, психология высшего и инклюзивного образования", 2022.	19,075	0,021
		Аксенов Игорь Игоревич	по основному месту работы	Должность - старший преподаватель, ученая степень – кандидат технических наук, ученое звание - отсутствует	Высшее образование - специалитет, Электрификация и автоматизация сельского хозяйства, Инженер	Профессиональная переподготовка. Диплом о профессиональной переподготовке «Разработчик профессионально-ориентированных компьютерных технологий», 2018; Повышение квалификации "Информационно-коммуникационные технологии в образовании", 2019; Повышение квалификации "Методика преподавания дисциплин в сфере автоматизации технологических процессов и производства", 2020 Повышение квалификации "Методика преподавания дисциплин в сфере электроэнергетики и электротехники", 2020; Повышение квалификации "Технологии технического обслуживания и ремонта автомобильного транспорта", 2021; Повышение квалификации "Перспективные транспортные, технологические и энергетические машины и оборудование сельскохозяйственного производства", 2021; Повышение квалификации "Новая техника отечественного производства (Сельскохозяйственная техника компании Ростсельмаш)", 2021; Повышение квалификации "Брендинг в университете в международной онлайн-среде", 2021; Повышение квалификации "Педагогика, психология высшего и инклюзивного образования", 2022.	19,075	0,021

37	Охрана труда на предприятиях АПК	Корнев Андрей Сергеевич	на условиях внутреннего совместительства	Должность – заведующий кафедрой, заведующий сектором методического обеспечения, ученая степень - кандидат технических наук, ученое звание - отсутствует	Высшее образование - магистратура, Агроинженерия, Магистр техники и технологии	<p>Профессиональная переподготовка. Диплом о профессиональной переподготовке. «Безопасность технологических процессов и производств. Охрана труда», 2016;</p> <p>Профессиональная переподготовка. Диплом о профессиональной переподготовке, «Педагог профессионального образования», 2019;</p> <p>Профессиональная переподготовка. Диплом о профессиональной переподготовке, «Экономика и менеджмент организации», 2021;</p> <p>Повышение квалификации "Информационно-коммуникационные технологии в образовательной деятельности", 2019;</p> <p>Повышение квалификации "Современные информационные технологии и электронные образовательные среды в высшем образовании и науке", 2020;</p> <p>Повышение квалификации "Педагогика, психология высшего и инклюзивного образования", 2020;</p> <p>Повышение квалификации "Совершенствование учебно-производственной базы университета как стратегическое направление вуза", 2021;</p> <p>Повышение квалификации "Организация инклюзивного образования и содействия трудоустройству выпускников с ограниченными возможностями здоровья", 2021;</p> <p>Повышение квалификации "Технология производства и переработка сельскохозяйственной продукции", 2021;</p> <p>Повышение квалификации "Перспективные транспортные, технологические и энергетические машины и оборудование сельскохозяйственного производства", 2021;</p> <p>Повышение квалификации "Инновационные технологии производства масложировой продукции", 2021;</p> <p>Повышение квалификации "Пожарно-технический минимум", 2022.</p>	22,15	0,025
----	----------------------------------	-------------------------	--	---	--	--	-------	-------

38	Экономика и организация производства на предприятии АПК	Коробков Евгений Владимирович	по основному месту работы	Должность - доцент, ученая степень - кандидат экономических наук, ученое звание - доцент	Высшее образование - специалитет, Экономика и управление аграрным производством, Экономист	Профессиональная переподготовка. Диплом о профессиональной переподготовке. «Методика преподавания и современные образовательные технологии», 2020; Повышение квалификации "Бизнес-планирование в АПК", 2020 Повышение квалификации "Информационные системы и технологии в сельском хозяйстве", 2021; Повышение квалификации "Производственный менеджмент в АПК", 2021; Повышение квалификации "Педагогика, психология высшего и инклюзивного образования", 2022; Повышение квалификации "Педагогика и психология профессионального образования", 2022; Повышение квалификации "Инклюзивное образование в системе СПО", 2022; Повышение квалификации "Информационно-коммуникационные технологии в образовательной деятельности", 2022; Повышение квалификации "Образовательные технологии и инновации в образовании", 2022.	32,75	0,036
39	Экономическое обоснование инженерно-технических решений	Медеяева Зинаида Петровна	по основному месту работы	Должность - заведующая кафедрой, ученая степень - доктор экономических наук, ученое звание - профессор	Высшее образование - специалитет, Экономика и организация сельского хозяйства, Экономист-организатор сельскохозяйственного производства	Повышение квалификации "Бизнес-планирование в АПК", 2020; Повышение квалификации "Разработка и реализация адаптированных образовательных программ для обучения инвалидов и лиц с ОВЗ", 2020; Повышение квалификации "Методология и организация экономических исследований", 2021; Повышение квалификации "Производственный менеджмент в АПК", 2021; Повышение квалификации "Государственное и муниципальное управление сельскими территориями", 2021; Повышение квалификации "Информационные системы и технологии в сельском хозяйстве", 2021; Повышение квалификации "Инновационные подходы к обучению и цифровой образовательной среде: ИКТ и мультимедиа", 2021; Повышение квалификации "Разработка и реализация рабочих программ дисциплин (модулей) для формирования универсальной компетенции в области экономической культуры, в том числе финансовой грамотности", 2022;	13,075	0,017

					<p>Повышение квалификации "Педагогика, психология высшего и инклюзивного образования", 2022; Повышение квалификации "Информационно-коммуникационные технологии в образовательной деятельности", 2022; Повышение квалификации "Пожарно-технический минимум", 2022; Повышение квалификации «Создание и эффективное функционирование КФХ», 2022 ; Повышение квалификации «Инвестиционное проектирование и бизнес-планирование в АПК», 2023;</p>		
	Жарковская Ирина Григорьевна	по основному месту работы	<p>Должность - старший преподаватель, ученая степень - отсутствует, ученое звание - отсутствует</p>	<p>Высшее образование - специалитет, Экономика и организация сельского хозяйства, Экономист-организатор сельскохозяйственного производства</p>	<p>Повышение квалификации "Инновационные технологии и организация производства в АПК", 2020; Повышение квалификации "Информационно-коммуникационные технологии в образовательной деятельности", 2020; Повышение квалификации "Системное администрирование", 2020; Повышение квалификации "Экономика и управление предприятием", 2020; Повышение квалификации "Производственный менеджмент в АПК", 2021; Повышение квалификации "Государственное и муниципальное управление сельскими территориями", 2021; Повышение квалификации "Информационные системы и технологии в сельском хозяйстве", 2021; Повышение квалификации "Инновационные подходы к обучению и цифровой образовательной среде: ИКТ и мультимедиа", 2021; Повышение квалификации "Организация малого бизнеса в аграрной сфере", 2022; Повышение квалификации "Педагогика, психология высшего и инклюзивного образования", 2022; Повышение квалификации "Информационно-коммуникационные технологии в образовательной деятельности", 2022; Повышение квалификации «Инвестиционное проектирование и бизнес-планирование в АПК», 2023; Повышение квалификации «Основы противодействия терроризму и экстремизму в образовательной организации», 2023 ;</p>	13,075	0,015

40	Основы военной подготовки	Гудков Сергей Николаевич	по основному месту работы	Должность – руководитель учебно-военного центра, учебная степень - кандидат технических наук, ученое звание - отсутствует	Высшее, специалитет, Многоканальные коммуникационные системы, инженер	Повышение квалификации "Охрана труда", 2021 Повышение квалификации "Курсы повышения квалификации преподавательского состава", 2020	72,15	0,080
41	Основы российской государственности	Алилуева Наталья Алексеевна	по основному месту работы	Должность - доцент, ученая степень - кандидат исторических наук, ученое звание - нет	Высшее образование - Юрист, специалист по связям с общественностью	"Государственное и муниципальное управление сельскими территориями", 2022 г.; "Педагогика и психология профессионального образования", 2021 г., "Информационно-коммуникационные технологии в образовательной деятельности", 2020 г.; "Инклюзивное образование в вузе", 2020 г.; "Актуальные проблемы преподавания истории в вузе", 2020 г.	54,25	0,06
42	Основы законодательства в области эксплуатации сельскохозяйственной техники	Мешкова Светлана Сергеевна	по основному месту работы	Должность – старший преподаватель	Высшее образование - магистратура, Агроинженерия, Аспирантура - Исследователь. Преподаватель-исследователь.	Диплом о профессиональной переподготовке, по программе «Технология и организация транспортных процессов с безопасностью движения на автомобильном транспорте», 2018. Удостоверение о повышении квалификации по программе «Новая техника отечественного производства (Сельскохозяйственная техника компании Ростсельмаш)», 2021. Удостоверение о повышении квалификации по программе «Педагогика, психология высшего и инклюзивного образования», 2022. Удостоверение о повышении квалификации по программе «Проектирование образовательных программ под запросы реального сектора цифровой экономики», 2022. Удостоверение о повышении квалификации по программе «Информационно-коммуникационные технологии в образовательной деятельности», 2023. Удостоверение о повышении квалификации по программе «Адаптивные технологии возделывания сельскохозяйственных культур в условиях	26,15	0,029

						<p>изменения климата», 2023.</p> <p>Удостоверение о повышении квалификации по программе «3D-дизайн и прототипирование инновационного продукта», 2023.</p> <p>Удостоверение о повышении квалификации по программе «Цифровизация сельского хозяйства», 2023.</p> <p>Удостоверение о повышении квалификации по программе «Методика преподавания инженерно-технических дисциплин в сфере техники и технологии автомобильного транспорта», 2024.</p> <p>Удостоверение о повышении квалификации по программе «Методика преподавания инженерно-технических дисциплин в сфере агроинженерии», 2024.</p>		
43	Основы безопасности управления сельскохозяйственной техникой	Мешкова Светлана Сергеевна	по основному месту работы	Должность – старший преподаватель	<p>Высшее образование - магистратура, Агроинженерия, Аспирантура - Исследователь. Преподаватель-исследователь.</p>	<p>Диплом о профессиональной переподготовке, по программе «Технология и организация транспортных процессов с безопасностью движения на автомобильном транспорте», 2018.</p> <p>Удостоверение о повышении квалификации по программе «Новая техника отечественного производства (Сельскохозяйственная техника компании Ростсельмаш)», 2021.</p> <p>Удостоверение о повышении квалификации по программе «Педагогика, психология высшего и инклюзивного образования», 2022.</p> <p>Удостоверение о повышении квалификации по программе «Проектирование образовательных программ под запросы реального сектора цифровой экономики», 2022.</p> <p>Удостоверение о повышении квалификации по программе «Информационно-коммуникационные технологии в образовательной деятельности», 2023.</p> <p>Удостоверение о повышении квалификации по программе «Адаптивные технологии возделывания сельскохозяйственных культур в условиях изменения климата», 2023.</p>	22,15	0,025

						<p>Удостоверение о повышении квалификации по программе «3D-дизайн и прототипирование инновационного продукта», 2023.</p> <p>Удостоверение о повышении квалификации по программе «Цифровизация сельского хозяйства», 2023.</p> <p>Удостоверение о повышении квалификации по программе «Методика преподавания инженерно-технических дисциплин в сфере техники и технологии автомобильного транспорта», 2024.</p> <p>Удостоверение о повышении квалификации по программе «Методика преподавания инженерно-технических дисциплин в сфере агроинженерии», 2024.</p>		
44	<p>Элективные дисциплины по физической культуре и спорту, Профессионально-прикладная физическая подготовка</p>	<p>Евдокимов Владимир Александрович</p>	<p>по основному месту работы</p>	<p>Должность - преподаватель, ученая степень - отсутствует, ученое звание - отсутствует</p>	<p>Высшее образование - специалитет, Физическая культура и спорт, Специалист по физической культуре и спорту</p>	<p>Профессиональная переподготовка. Диплом о профессиональной переподготовке «Педагог профессионального образования», 2019; Повышение квалификации "Педагогика, психология высшего и инклюзивного образования", 2020; Повышение квалификации "Методика преподавания физической культуры и инновационные подходы к организации учебного процесса в условиях реализации ФГОС", 2020; Повышение квалификации "Педагогика и психология профессионального образования", 2020; Повышение квалификации "Информационно-коммуникационные технологии в образовательной деятельности", 2022.</p>	36,1125	0,040
	<p>Элективные дисциплины по физической культуре и спорту, спортивные игры</p>	<p>Евдокимов Владимир Александрович</p>	<p>по основному месту работы</p>	<p>Должность - преподаватель, ученая степень - отсутствует, ученое звание - отсутствует</p>	<p>Высшее образование - специалитет, Физическая культура и спорт, Специалист по физической культуре и спорту</p>	<p>Профессиональная переподготовка. Диплом о профессиональной переподготовке «Педагог профессионального образования», 2019; Повышение квалификации "Педагогика, психология высшего и инклюзивного образования", 2020; Повышение квалификации "Методика преподавания физической культуры и инновационные подходы к организации учебного процесса в условиях реализации ФГОС", 2020; Повышение квалификации "Педагогика и психология профессионального образования", 2020;</p>	36,1125	0,040

						Повышение квалификации "Информационно-коммуникационные технологии в образовательной деятельности", 2022.		
	Элективные дисциплины по физической культуре и спорту, единоборства	Евдокимов Владимир Александрович	по основному месту работы	Должность - преподаватель, ученая степень - отсутствует, ученое звание - отсутствует	Высшее образование - специалитет, Физическая культура и спорт, Специалист по физической культуре и спорту	Профессиональная переподготовка. Диплом о профессиональной переподготовке «Педагог профессионального образования», 2019; Повышение квалификации "Педагогика, психология высшего и инклюзивного образования", 2020; Повышение квалификации "Методика преподавания физической культуры и инновационные подходы к организации учебного процесса в условиях реализации ФГОС", 2020; Повышение квалификации "Педагогика и психология профессионального образования", 2020; Повышение квалификации "Информационно-коммуникационные технологии в образовательной деятельности", 2022.	36,1125	0,040
	Элективные дисциплины по физической культуре и спорту, силовая подготовка	Евдокимов Владимир Александрович	по основному месту работы	Должность - преподаватель, ученая степень - отсутствует, ученое звание - отсутствует	Высшее образование - специалитет, Физическая культура и спорт, Специалист по физической культуре и спорту	Профессиональная переподготовка. Диплом о профессиональной переподготовке «Педагог профессионального образования», 2019; Повышение квалификации "Педагогика, психология высшего и инклюзивного образования", 2020; Повышение квалификации "Методика преподавания физической культуры и инновационные подходы к организации учебного процесса в условиях реализации ФГОС", 2020; Повышение квалификации "Педагогика и психология профессионального образования", 2020; Повышение квалификации "Информационно-коммуникационные технологии в образовательной деятельности", 2022.	36,1125	0,040
45	Основы теории мобильных энергетических средств	Поливаев Олег Иванович	по основному месту работы	Должность - профессор, ученая степень - доктор	Высшее образование - специалитет, Механизация сельского хозяйства,	Профессиональная переподготовка. Диплом о профессиональной переподготовке «Эксплуатация автомобильного транспорта», 2019; Повышение квалификации "Информационно-	28,375	0,034

			технических наук, ученое звание - профессор	Инженер-механик сельского хозяйства	коммуникационные технологии в образовательной деятельности", 2020; Повышение квалификации «Методика преподавания инженерно-технических дисциплин в сфере агроинженерии», 2020; Повышение квалификации "Новая техника отечественного производства (Сельскохозяйственная техника компании Ростсельмаш)", 2021; Повышение квалификации "Педагогика, психология высшего и инклюзивного образования", 2022 Удостоверение о повышении квалификации по программе «Методика преподавания инженерно-технических дисциплин в сфере техники и технологии автомобильного транспорта», 2024.		
	Ворохобин Андрей Викторович	на условиях внутреннего совместительства	Должность - доцент, , врио проректора, ученая степень - кандидат технических наук, ученое звание - доцент	Высшее образование - магистратура, Агроинженерия, Магистр техники и технологии	Профессиональная переподготовка. Диплом о профессиональной переподготовке «Эксплуатация автомобильного транспорта», 2017; Профессиональная переподготовка. Диплом о профессиональной переподготовке «Экономика и менеджмент организации», 2020; Повышение квалификации "Информационно-коммуникационные технологии в образовательной деятельности", 2020; Повышение квалификации "Методика преподавания инженерно-технических дисциплин в сфере агроинженерии", 2020; Повышение квалификации "Инновационные технологии и организация производства в АПК", 2020; Повышение квалификации "Управление проектами в агропромышленном комплексе", 2020; Повышение квалификации "Технологии технического обслуживания и ремонта автомобильного транспорта", 2021; Повышение квалификации "Перспективные транспортные, технологические и энергетические машины и оборудование сельскохозяйственного производства", 2021; Повышение квалификации "Трансформация образовательной деятельности в условиях цифровой реальности", 2021; Повышение квалификации "Основы	28,375	0,032

						<p>противодействия терроризму и экстремизму в образовательной организации", 2021;</p> <p>Повышение квалификации "Организация противодействия коррупции в организациях и учреждениях", 2021;</p> <p>Повышение квалификации "Педагогика, психология высшего и инклюзивного образования", 2022</p> <p>Удостоверение о повышении квалификации по программе «Методика преподавания инженерно-технических дисциплин в сфере техники и технологии автомобильного транспорта», 2024.</p> <p>Удостоверение о повышении квалификации по программе «Методика преподавания инженерно-технических дисциплин в сфере агроинженерии», 2024;</p>		
46	Основы теории рабочих процессов сельскохозяйственных машин	Гиевский Алексей Михайлович	по основному месту работы	Должность - профессор, ученая степень - доктор технических наук, ученое звание - доцент	Высшее образование - специалитет, Механизация сельского хозяйства, Инженер-механик	<p>Повышение квалификации "Методика преподавания инженерно-технических дисциплин в сфере агроинженерии", 2020</p> <p>Повышение квалификации "Информационно-коммуникационные технологии в образовательной деятельности", 2020;</p> <p>Повышение квалификации "Новая техника отечественного производства (Сельскохозяйственная техника компании Ростсельмаш)", 2021;</p> <p>Повышение квалификации "Технологии технического обслуживания и ремонта автомобильного транспорта", 2021;</p> <p>Повышение квалификации "Перспективные транспортные, технологические и энергетические машины и оборудование сельскохозяйственного производства", 2021;</p> <p>Повышение квалификации "Педагогика, психология высшего и инклюзивного образования", 2022;</p> <p>Удостоверение о повышении квалификации по программе «Методика преподавания инженерно-технических дисциплин в сфере агроинженерии», 2024</p>	28,375	0,034

		Баскаков Иван Васильевич	по основному месту работы	Должность - профессор, ученая степень - доктор сельскохозяйственных наук, ученое звание - доцент	Высшее образование - магистратура, Агроинженерия, Магистр техники и технологии	<p>Повышение квалификации "Информационно-коммуникационные технологии в образовательной деятельности", 2020;</p> <p>Повышение квалификации "Эффективная деятельность педагога в условиях цифрового пространства», 2020;</p> <p>Методика преподавания инженерно-технических дисциплин в сфере агроинженерии", 2020;</p> <p>Повышение квалификации "Методика преподавания инженерно-технических дисциплин в сфере агроинженерии", 2020;</p> <p>Повышение квалификации "Инновационные технологии и организация производства в АПК", 2020;</p> <p>Повышение квалификации "Образовательные технологии и инновации в образовании", 2021;</p> <p>Повышение квалификации "Технологии технического обслуживания и ремонта автомобильного транспорта", 2021;</p> <p>Повышение квалификации "Перспективные транспортные, технологические и энергетические машины и оборудование сельскохозяйственного производства", 2021;</p> <p>Повышение квалификации "Новая техника отечественного производства (Сельскохозяйственная техника компании Ростсельмаш)", 2021;</p> <p>Повышение квалификации "Проектирование образовательных программ под запросы реального сектора цифровой экономики", 2022;</p> <p>Повышение квалификации "Педагогика, психология высшего и инклюзивного образования", 2022;</p> <p>Удостоверение о повышении квалификации по программе «Методика преподавания инженерно-технических дисциплин в сфере техники и технологии автомобильного транспорта», 2024.</p> <p>Удостоверение о повышении квалификации по программе «Методика преподавания инженерно-технических дисциплин в сфере агроинженерии», 2024;</p> <p>Удостоверение о повышении квалификации по программе «Воспитательная работа в вузе», 2024.</p>	28,375	0,034
--	--	--------------------------	---------------------------	--	--	--	--------	-------

47	Инновационные технологии в механизации животноводства	Яровой Михаил Николаевич	по основному месту работы	Должность - доцент, ученая степень - кандидат технических наук, ученое звание - доцент	Высшее образование - специалитет, Механизация сельского хозяйства, Инженер-механик	<p>Повышение квалификации "Педагогика, психология высшего и инклюзивного образования", 2020;</p> <p>Повышение квалификации "Современная техника и технологии в растениеводстве, включая производство органической продукции", 2020</p> <p>Повышение квалификации "Технологическое оборудование для хранения и переработки с/х продукции", 2020;</p> <p>Повышение квалификации "Перспективные транспортные, технологические и энергетические машины и оборудование сельскохозяйственного производства", 2021;</p> <p>Повышение квалификации "Информационно-коммуникационные технологии в образовательной деятельности", 2022;</p> <p>Повышение квалификации "Цифровые технологии в агроинженерии", 2022;</p> <p>Повышение квалификации "Пожарно-технический минимум", 2022.</p>	40,15	0,045
48	Ресурсосбережение при эксплуатации, ремонте и техническом обслуживании машин	Петрищев Иван Михайлович	по основному месту работы	Должность - доцент, ученая степень - кандидат технических наук, ученое звание - доцент	Высшее образование - специалитет, Механизация сельского хозяйства, Инженер-механик сельского хозяйства	<p>Повышение квалификации "Информационно-коммуникационные технологии в образовательной деятельности", 2020;</p> <p>Повышение квалификации "Методика преподавания инженерно-технических дисциплин в сфере агроинженерии", 2020;</p> <p>Повышение квалификации "Технологии технического обслуживания и ремонта автомобильного транспорта", 2021;</p> <p>Повышение квалификации "Перспективные транспортные, технологические и энергетические машины и оборудование сельскохозяйственного производства", 2021;</p> <p>Повышение квалификации "Новая техника отечественного производства (Сельскохозяйственная техника компании Ростсельмаш)", 2021;</p> <p>Повышение квалификации "Педагогика, психология высшего и инклюзивного образования", 2022.</p>	19,075	0,021

		Астанин Владимир Константинович	по основному месту работы	Должность - профессор, ученая степень - доктор технических наук, ученое звание - доцент	Высшее образование - специалитет, Механизация сельского хозяйства, Инженер-механик сельского хозяйства	Профессиональная переподготовка. Диплом о профессиональной переподготовке «Эксплуатация автомобильного транспорта», 2017; Повышение квалификации "Методика преподавания инженерно-технических дисциплин в сфере техники и технологии автомобильного транспорта", 2020; Повышение квалификации "Методика преподавания инженерно-технических дисциплин в сфере агроинженерии", 2020 Повышение квалификации "Информационно-коммуникационные технологии в образовательной деятельности", 2020; Повышение квалификации "Технологии технического обслуживания и ремонта автомобильного транспорта", 2021; Повышение квалификации "Педагогика, психология высшего и инклюзивного образования", 2022.	19,075	0,023
49	Техническое обеспечение производства продукции растениеводства	Бровченко Алексей Дмитриевич	по основному месту работы	Должность - доцент, ученая степень - кандидат технических наук, ученое звание - доцент	Высшее образование - специалитет, Механизация сельского хозяйства, Инженер-механик	Профессиональная переподготовка. Диплом о профессиональной переподготовке «Эксплуатация автомобильного транспорта», 2017; Повышение квалификации "Информационно-коммуникационные технологии в образовательной деятельности", 2020; Повышение квалификации "Методика преподавания инженерно-технических дисциплин в сфере агроинженерии", 2020; Повышение квалификации "Перспективные транспортные, технологические и энергетические машины и оборудование сельскохозяйственного производства", 2021; Повышение квалификации "Педагогика, психология высшего и инклюзивного образования", 2022.	39,7	0,044
		Дьячков Анатолий Петрович	по основному месту работы	Должность - доцент, ученая степень - кандидат технических наук, ученое звание - доцент	Высшее образование - специалитет, Механизация сельского хозяйства, Инженер-механик сельского хозяйства	Повышение квалификации "Информационно-коммуникационные технологии в образовательной деятельности", 2018; Повышение квалификации "Методика преподавания инженерно-технических дисциплин в сфере агроинженерии", 2020; Повышение квалификации "Технологии технического обслуживания и ремонта автомобильного транспорта", 2021; Повышение квалификации "Перспективные транспортные, технологические и энергетические	39,7	0,044

						<p>машины и оборудование сельскохозяйственного производства", 2021;</p> <p>Повышение квалификации "Педагогика, психология высшего и инклюзивного образования", 2022.</p>		
50	Технологические процессы ремонтно-обслуживающих предприятий	Титова Ирина Вячеславовна	по основному месту работы	<p>Должность - доцент, ученая степень - кандидат технических наук, ученое звание - отсутствует</p>	<p>Высшее образование - специалитет, Технология машиностроения, металлорежущие станки и инструменты, Инженер-механик</p>	<p>Повышение квалификации "Информационно-коммуникационные технологии в образовательной деятельности", 2020;</p> <p>Повышение квалификации "Методика преподавания инженерно-технических дисциплин в сфере агроинженерии", 2020</p> <p>Повышение квалификации "Методика преподавания инженерно-технических дисциплин в сфере техники и технологии автомобильного транспорта", 2020;</p> <p>Повышение квалификации "Технологии технического обслуживания и ремонта автомобильного транспорта", 2021;</p> <p>Повышение квалификации "Перспективные транспортные, технологические и энергетические машины и оборудование сельскохозяйственного производства", 2021;</p> <p>Повышение квалификации "Новая техника отечественного производства (Сельскохозяйственная техника компании Ростсельмаш)", 2021;</p> <p>Повышение квалификации "Педагогика, психология высшего и инклюзивного образования", 2022.</p>	24,15	0,027
51	Обеспечение машин эксплуатационными материалами	Колесников Николай Петрович	по основному месту работы	<p>Должность - доцент, ученая степень - кандидат технических наук, ученое звание - доцент</p>	<p>Высшее образование - специалитет, Механизация сельского хозяйства, Инженер-механик</p>	<p>Профессиональная переподготовка. Диплом о профессиональной переподготовке «Эксплуатация автомобильного транспорта», 2017;</p> <p>Повышение квалификации "Методика преподавания инженерно-технических дисциплин в сфере техники и технологии автомобильного транспорта", 2020;</p> <p>Повышение квалификации "Методика преподавания инженерно-технических дисциплин в сфере агроинженерии", 2020;</p> <p>Повышение квалификации "Информационно-коммуникационные технологии в образовательной деятельности", 2020;</p> <p>Повышение квалификации "Технологии технического обслуживания и ремонта автомобильного транспорта", 2021;</p>	19,075	0,021

						<p>Повышение квалификации "Перспективные транспортные, технологические и энергетические машины и оборудование сельскохозяйственного производства", 2021;</p> <p>Повышение квалификации "Новая техника отечественного производства (Сельскохозяйственная техника компании Ростсельмаш)", 2021;</p> <p>Повышение квалификации "Цифровые технологии и искусственный интеллект в развитии сферы образования", 2022;</p> <p>Повышение квалификации "Педагогика, психология высшего и инклюзивного образования", 2022.</p>		
		Дьячков Анатолий Петрович	по основному месту работы	<p>Должность - доцент, ученая степень - кандидат технических наук, ученое звание - доцент</p>	<p>Высшее образование - специалитет, Механизация сельского хозяйства, Инженер-механик сельского хозяйства</p>	<p>Повышение квалификации "Информационно-коммуникационные технологии в образовательной деятельности", 2018;</p> <p>Повышение квалификации "Методика преподавания инженерно-технических дисциплин в сфере агроинженерии", 2020;</p> <p>Повышение квалификации "Технологии технического обслуживания и ремонта автомобильного транспорта", 2021;</p> <p>Повышение квалификации "Перспективные транспортные, технологические и энергетические машины и оборудование сельскохозяйственного производства", 2021;</p> <p>Повышение квалификации "Педагогика, психология высшего и инклюзивного образования", 2022.</p>	19,075	0,021
52	Электропривод и электрооборудование	Мазуха Наталья Анатольевна	по основному месту работы	<p>Должность - доцент, ученая степень - кандидат технических наук, ученое звание - доцент</p>	<p>Высшее образование - специалитет, Автоматика и управление в технических системах, Инженер-электрик</p>	<p>Повышение квалификации "Информационно-коммуникационные технологии в образовании", 2019;</p> <p>Повышение квалификации "Методика преподавания дисциплин в сфере электроэнергетики и электротехники", 2020;</p> <p>Повышение квалификации "Технологии технического обслуживания и ремонта автомобильного транспорта", 2021;</p> <p>Повышение квалификации "Перспективные транспортные, технологические и энергетические машины и оборудование сельскохозяйственного производства", 2021;</p> <p>Повышение квалификации "Новая техника отечественного производства (Сельскохозяйственная техника компании</p>	32,25	0,036

						Ростсельмаш)", 2021; Повышение квалификации "Педагогика, психология высшего и инклюзивного образования", 2022.		
53	Технология ремонта машин	Чупахин Александр Викторович	по основному месту работы	Должность - доцент, ученая степень - кандидат технических наук, ученое звание - доцент	Высшее образование - специалитет, Механизация сельского хозяйства, Инженер-механик	Профессиональная переподготовка. Диплом о профессиональной переподготовке «Эксплуатация автомобильного транспорта», 2017; Повышение квалификации "Методика преподавания инженерно-технических дисциплин в сфере агроинженерии", 2020; Повышение квалификации "Методика преподавания инженерно-технических дисциплин в сфере техники и технологии автомобильного транспорта", 2020; Повышение квалификации "Информационно-коммуникационные технологии в образовательной деятельности", 2020; Повышение квалификации "Технологии технического обслуживания и ремонта автомобильного транспорта", 2021; Повышение квалификации "Перспективные транспортные, технологические и энергетические машины и оборудование сельскохозяйственного производства", 2021; Повышение квалификации "Новая техника отечественного производства (Сельскохозяйственная техника компании Ростсельмаш)", 2021; Повышение квалификации "Педагогика, психология высшего и инклюзивного образования", 2022.	38,7	0,043
		Булугин Николай Николаевич	по основному месту работы	Должность - доцент, ученая степень - кандидат технических наук, ученое звание - отсутствует	Высшее образование - специалитет, Механизация сельского хозяйства, Инженер-механик	Профессиональная переподготовка. Диплом о профессиональной переподготовке «Эксплуатация автомобильного транспорта», 2017; Повышение квалификации "Гражданское население в противодействии распространения идеологии терроризма", 2020; Повышение квалификации "Методика преподавания инженерно-технических дисциплин в сфере техники и технологии автомобильного транспорта", 2020; Повышение квалификации "Методика преподавания инженерно-технических дисциплин в сфере агроинженерии", 2020; Повышение квалификации "Информационно-коммуникационные технологии в образовательной	38,7	0,043

						деятельности", 2020; Повышение квалификации "Педагогика, психология высшего и инклюзивного образования", 2022.		
54	Эксплуатация машинно-тракторного парка	Бровченко Алексей Дмитриевич	по основному месту работы	Должность - доцент, ученая степень - кандидат технических наук, ученое звание - доцент	Высшее образование - специалитет, Механизация сельского хозяйства, Инженер-механик	Профессиональная переподготовка. Диплом о профессиональной переподготовке «Эксплуатация автомобильного транспорта», 2017; Повышение квалификации "Информационно-коммуникационные технологии в образовательной деятельности", 2020; Повышение квалификации "Методика преподавания инженерно-технических дисциплин в сфере агроинженерии", 2020; Повышение квалификации "Перспективные транспортные, технологические и энергетические машины и оборудование сельскохозяйственного производства", 2021; Повышение квалификации "Педагогика, психология высшего и инклюзивного образования", 2022.	41,45	0,046
		Колесников Николай Петрович	по основному месту работы	Должность - доцент, ученая степень - кандидат технических наук, ученое звание - доцент	Высшее образование - специалитет, Механизация сельского хозяйства, Инженер-механик	Профессиональная переподготовка. Диплом о профессиональной переподготовке «Эксплуатация автомобильного транспорта», 2017; Повышение квалификации "Методика преподавания инженерно-технических дисциплин в сфере техники и технологии автомобильного транспорта", 2020; Повышение квалификации "Методика преподавания инженерно-технических дисциплин в сфере агроинженерии", 2020; Повышение квалификации "Информационно-коммуникационные технологии в образовательной деятельности", 2020; Повышение квалификации "Технологии технического обслуживания и ремонта автомобильного транспорта", 2021; Повышение квалификации "Перспективные транспортные, технологические и энергетические машины и оборудование сельскохозяйственного производства", 2021; Повышение квалификации "Новая техника отечественного производства (Сельскохозяйственная техника компании Ростсельмаш)", 2021; Повышение квалификации "Цифровые технологии и искусственный интеллект в развитии сферы	41,45	0,046

						образования", 2022; Повышение квалификации "Педагогика, психология высшего и инклюзивного образования", 2022.		
55	Развитие технологий и конструкций средств механизации сельского хозяйства	Лощенко Алексей Владиславович	по основному месту работы	Должность - доцент, ученая степень - кандидат технических наук, ученое звание - нет	Высшее образование - магистратура, Агроинженерия, Магистр техники и технологии	Повышение квалификации "Информационно-коммуникационные технологии в образовательной деятельности", 2020; Повышение квалификации "Методика преподавания инженерно-технических дисциплин в сфере агроинженерии", 2020; Повышение квалификации «Новая техника отечественного производства (Сельскохозяйственная техника компании Ростсельмаш)», 2021; Повышение квалификации «Технологи технического обслуживания и ремонта автомобильного транспорта», 2021; Повышение квалификации «Перспективные транспортные, технологические и энергетические машины и оборудование сельскохозяйственного производства», 2021; Повышение квалификации «Проектирование образовательных программ под запросы реального сектора цифровой экономики», 2022; Повышение квалификации « Педагогика, психология высшего и инклюзивного образования », 2022; Повышение квалификации «Основы противодействия терроризму», 2023; Повышение квалификации «Информационно-коммуникационные технологии в образовательной деятельности», 2023; Повышение квалификации « Патентное право», 2023; Повышение квалификации « Патентный поиск », 2023; Повышение квалификации « Продуктовая линейка, конструктивные особенности зерноуборочных комбайнов ACROS/VECTOR (органы управления, настройки, досборка, ТО)», 2023; Удостоверение о повышении квалификации по программе «Методика преподавания инженерно-технических дисциплин в сфере техники и технологии автомобильного транспорта», 2024; Удостоверение о повышении квалификации по программе «Методика преподавания инженерно-технических дисциплин в сфере агроинженерии»,	17,075	0,019

						2024; Удостоверение о повышении квалификации по программе «Воспитательная работа в вузе», 2024.		
56	Совершенствование конструкций сельскохозяйственной техники	Лощенко Алексей Владиславович	по основному месту работы	Должность - доцент, ученая степень - кандидат технических наук, ученое звание - нет	Высшее образование - магистратура, Агроинженерия, Магистр техники и технологии	Повышение квалификации "Информационно-коммуникационные технологии в образовательной деятельности", 2020; Повышение квалификации "Методика преподавания инженерно-технических дисциплин в сфере агроинженерии", 2020; Повышение квалификации «Новая техника отечественного производства (Сельскохозяйственная техника компании Ростсельмаш)», 2021; Повышение квалификации «Технологи технического обслуживания и ремонта автомобильного транспорта», 2021; Повышение квалификации «Перспективные транспортные, технологические и энергетические машины и оборудование сельскохозяйственного производства», 2021; Повышение квалификации «Проектирование образовательных программ под запросы реального сектора цифровой экономики», 2022; Повышение квалификации «Педагогика, психология высшего и инклюзивного образования », 2022; Повышение квалификации «Основы противодействия терроризму», 2023; Повышение квалификации «Информационно-коммуникационные технологии в образовательной деятельности», 2023; Повышение квалификации « Патентное право», 2023; Повышение квалификации « Патентный поиск », 2023; Повышение квалификации « Продуктовая линейка, конструктивные особенности зерноуборочных комбайнов ACROS/VECTOR (органы управления, настройки, досборка, ТО)», 2023; Удостоверение о повышении квалификации по программе «Методика преподавания инженерно-технических дисциплин в сфере техники и технологии автомобильного транспорта», 2024. Удостоверение о повышении квалификации по программе «Методика преподавания инженерно-	17,075	0,019

						технических дисциплин в сфере агроинженерии», 2024; Удостоверение о повышении квалификации по программе «Воспитательная работа в вузе», 2024.		
52	Электрооборудование сельскохозяйственной техники	Костиков Олег Михайлович	по основному месту работы	Должность - доцент, ученая степень - кандидат технических наук, ученое звание - доцент	Высшее образование - специалитет, Автомобили и автомобильное хозяйство, Инженер-механик	Профессиональная переподготовка. Диплом о профессиональной переподготовке «Техносферная безопасность. Охрана труда», 2016; Повышение квалификации "Методика преподавания инженерно-технических дисциплин в сфере агроинженерии", 2020; Повышение квалификации "Методика преподавания инженерно-технических дисциплин в сфере техники и технологии автомобильного транспорта", 2020; Повышение квалификации "Информационно-коммуникационные технологии в образовательной деятельности", 2020; Повышение квалификации "Цифровые технологии в управлении технической эксплуатацией транспорта при реализации образовательных программ ФГОС 3++", 2020; Повышение квалификации "Технологии технического обслуживания и ремонта автомобильного транспорта", 2021; Повышение квалификации "Перспективные транспортные, технологические и энергетические машины и оборудование сельскохозяйственного производства", 2021; Повышение квалификации "Новая техника отечественного производства (Сельскохозяйственная техника компании Ростсельмаш)", 2021; Повышение квалификации "Педагогика, психология высшего и инклюзивного образования", 2022; Удостоверение о повышении квалификации по программе «Методика преподавания инженерно-технических дисциплин в сфере техники и технологии автомобильного транспорта», 2024; Удостоверение о повышении квалификации по программе «Методика преподавания инженерно-технических дисциплин в сфере агроинженерии», 2024; Удостоверение о повышении квалификации по	23,075	0,026

						программе «Воспитательная работа в вузе», 2024.		
53	Современные электронные системы сельскохозяйственной техники	Костиков Олег Михайлович	по основному месту работы	Должность - доцент, ученая степень - кандидат технических наук, ученое звание - доцент	Высшее образование - специалитет, Автомобили и автомобильное хозяйство, Инженер-механик	<p>Профессиональная переподготовка. Диплом о профессиональной переподготовке «Техносферная безопасность. Охрана труда», 2016;</p> <p>Повышение квалификации "Методика преподавания инженерно-технических дисциплин в сфере агроинженерии", 2020;</p> <p>Повышение квалификации "Методика преподавания инженерно-технических дисциплин в сфере техники и технологии автомобильного транспорта", 2020;</p> <p>Повышение квалификации "Информационно-коммуникационные технологии в образовательной деятельности", 2020;</p> <p>Повышение квалификации "Цифровые технологии в управлении технической эксплуатацией транспорта при реализации образовательных программ ФГОС 3++", 2020;</p> <p>Повышение квалификации "Технологии технического обслуживания и ремонта автомобильного транспорта", 2021;</p> <p>Повышение квалификации "Перспективные транспортные, технологические и энергетические машины и оборудование сельскохозяйственного производства", 2021;</p> <p>Повышение квалификации "Новая техника отечественного производства (Сельскохозяйственная техника компании Ростсельмаш)", 2021;</p> <p>Повышение квалификации "Педагогика, психология высшего и инклюзивного образования", 2022;</p> <p>Удостоверение о повышении квалификации по программе «Методика преподавания инженерно-технических дисциплин в сфере техники и технологии автомобильного транспорта», 2024.</p> <p>Удостоверение о повышении квалификации по программе «Методика преподавания инженерно-технических дисциплин в сфере агроинженерии», 2024;</p> <p>Удостоверение о повышении квалификации по</p>	23,075	0,026

						программе «Воспитательная работа в вузе», 2024.		
54	Методы математической статистики в профессиональной деятельности	Федулова Людмила Ивановна	по основному месту работы	Должность - доцент, ученая степень - кандидат технических наук, ученое звание - доцент	Высшее образование - специалитет, Математика, Преподаватель математики	Повышение квалификации "Методика преподавания физико-математических дисциплин студентам инженерного факультета аграрного вуза", 2020; Повышение квалификации "Информационно-коммуникационные технологии в образовательной деятельности", 2020; Повышение квалификации "Перспективные транспортные, технологические и энергетические машины и оборудование сельскохозяйственного производства", 2021; Повышение квалификации "Технологии технического обслуживания и ремонта автомобильного транспорта", 2021; Повышение квалификации "Педагогика, психология высшего и инклюзивного образования", 2022.	23,075	0,026
55	Математические методы исследования в агроинженерии	Федулова Людмила Ивановна	по основному месту работы	Должность - доцент, ученая степень - кандидат технических наук, ученое звание - доцент	Высшее образование - специалитет, Математика, Преподаватель математики	Повышение квалификации "Методика преподавания физико-математических дисциплин студентам инженерного факультета аграрного вуза", 2020; Повышение квалификации "Информационно-коммуникационные технологии в образовательной деятельности", 2020; Повышение квалификации "Перспективные транспортные, технологические и энергетические машины и оборудование сельскохозяйственного производства", 2021; Повышение квалификации "Технологии технического обслуживания и ремонта автомобильного транспорта", 2021; Повышение квалификации "Педагогика, психология высшего и инклюзивного образования", 2022.	23,075	0,026
56	учебная практика, ознакомительная практика (в том числе получение первичных навыков научно-исследовательской работы)	Тарарыков Дмитрий Александрович	на условиях договора ГПХ	Должность – главный инженер ООО НПКФ «Агротех-Гарант Берёзовский»	Высшее образование «Агроинженерия» – Технические системы в агробизнесе	Удостоверение о повышении квалификации по программе «Методика преподавания инженерно-технических дисциплин в сфере агроинженерии», 2024.	36,1	0,040

57	учебная практика, технологическая (проектно-технологическая) практика	Емцев Виталий Валерьевич	внешний совместитель	Должность – преподаватель 23 кафедры Эксплуатации и ремонта САТОП (ВУНЦ ВВС ВВА).	Высшее образование – специалитет, Электрификация и автоматизация сельского хозяйства, инженер; Аспирантура, Технологии, средства механизации и энергетическое оборудование в сельском, лесном и рыбном хозяйстве, Исследователь. Преподаватель-исследователь.	Диплом о профессиональной переподготовке: по программе профессиональной переподготовки военных специалистов для выполнения нового вида профессиональной деятельности в сфере педагогики высшей школы, 2019 (ВУНЦ ВВС ВВА); Повышение квалификации: по дополнительной профессиональной программе в форме стажировки в четвертом квартале 2022 года (ВУНЦ ВВС ВВА); Повышение квалификации по дополнительной профессиональной программе: «Ступени шахматного развития» 2022г. (ГАНОУ ВО «Региональный центр ОРИОН»).	72,2	0,080
58	производственная практика, эксплуатационная практика	Королев Александр Иванович	по основному месту работы	Должность - доцент, ученая степень - кандидат технических наук, ученое звание - доцент	Высшее образование - специалитет, Механизация сельского хозяйства, Инженер-механик	Профессиональная переподготовка. Диплом о профессиональной переподготовке «Педагогики и психологии профессионального образования», 2015; Профессиональная переподготовка. Диплом о профессиональной переподготовке «Эксплуатация автомобильного транспорта», 2017; Повышение квалификации "Методика преподавания инженерно-технических дисциплин в сфере техники и технологии автомобильного транспорта", 2020; Повышение квалификации "Методика преподавания инженерно-технических дисциплин в сфере агроинженерии", 2020; Повышение квалификации "Информационно-коммуникационные технологии в образовательной деятельности", 2020; Повышение квалификации "Профессиональное развитие научно-педагогических работников и среды инклюзивного образования в условиях реализации непрерывного образования", 2020; Повышение квалификации "Технологии технического обслуживания и ремонта автомобильного транспорта", 2021; Повышение квалификации "Перспективные транспортные, технологические и энергетические машины и оборудование сельскохозяйственного производства", 2021;	2	0,002

						Повышение квалификации "Новая техника отечественного производства (Сельскохозяйственная техника компании Ростсельмаш)", 2021; Повышение квалификации "Педагогика, психология высшего и инклюзивного образования", 2022.		
59	учебная практика, эксплуатационная практика	Тарарыков Дмитрий Александрович	на условиях договора ГПХ	Должность – главный инженер ООО НПКФ «Агротех-Гарант Берёзовский»	Высшее образование «Агроинженерия» – Технические системы в агробизнесе	Удостоверение о повышении квалификации по программе «Методика преподавания инженерно-технических дисциплин в сфере агроинженерии», 2024.	72,1	0,080
60	производственная практика, преддипломная практика	Королев Александр Иванович	по основному месту работы	Должность - доцент, ученая степень - кандидат технических наук, ученое звание - доцент	Высшее образование - специалитет, Механизация сельского хозяйства, Инженер-механик	Профессиональная переподготовка. Диплом о профессиональной переподготовке «Педагогика», 2015; Профессиональная переподготовка. Диплом о профессиональной переподготовке «Эксплуатация автомобильного транспорта», 2017; Повышение квалификации "Методика преподавания инженерно-технических дисциплин в сфере техники и технологии автомобильного транспорта", 2020; Повышение квалификации "Методика преподавания инженерно-технических дисциплин в сфере агроинженерии", 2020; Повышение квалификации "Информационно-коммуникационные технологии в образовательной деятельности", 2020; Повышение квалификации "Профессиональное развитие научно-педагогических работников и среды инклюзивного образования в условиях реализации непрерывного образования", 2020; Повышение квалификации "Технологии технического обслуживания и ремонта автомобильного транспорта", 2021; Повышение квалификации "Перспективные транспортные, технологические и энергетические машины и оборудование сельскохозяйственного производства", 2021; Повышение квалификации "Новая техника отечественного производства (Сельскохозяйственная техника компании	0,5	0,001

						Ростсельмаш)", 2021; Повышение квалификации "Педагогика, психология высшего и инклюзивного образования", 2022.		
		Тарарыков Дмитрий Александрович	на условиях договора ГПХ	Должность – главный инженер ООО НПКФ «Агротех-Гарант Берёзовский»	Высшее образование «Агроинженерия» – Технические системы в агробизнесе	Удостоверение о повышении квалификации по программе «Методика преподавания инженерно-технических дисциплин в сфере агроинженерии», 2024.	0,5	0,001
		Тарарыков Дмитрий Александрович	на условиях договора ГПХ	Должность – главный инженер ООО НПКФ «Агротех-Гарант Берёзовский»	Высшее образование «Агроинженерия» – Технические системы в агробизнесе	Удостоверение о повышении квалификации по программе «Методика преподавания инженерно-технических дисциплин в сфере агроинженерии», 2024.	9,25	0,010
61	Выполнение и защита выпускной квалификационной работы	Гиевский Алексей Михайлович	по основному месту работы	Должность - профессор, ученая степень - доктор технических наук, ученое звание - доцент	Высшее образование - специалитет, Механизация сельского хозяйства, Инженер-механик	Повышение квалификации "Методика преподавания инженерно-технических дисциплин в сфере агроинженерии", 2020 Повышение квалификации "Информационно-коммуникационные технологии в образовательной деятельности", 2020; Повышение квалификации "Новая техника отечественного производства (Сельскохозяйственная техника компании Ростсельмаш)", 2021; Повышение квалификации "Технологии технического обслуживания и ремонта автомобильного транспорта", 2021; Повышение квалификации "Перспективные транспортные, технологические и энергетические машины и оборудование сельскохозяйственного производства", 2021; Повышение квалификации "Педагогика, психология высшего и инклюзивного образования", 2022. Удостоверение о повышении квалификации по программе «Методика преподавания инженерно-технических дисциплин в сфере агроинженерии», 2024	9,25	0,011

62	Технологические свойства мобильных энергетических средств	Ворохобин Андрей Викторович	на условиях внутреннего совместительства	Должность - доцент, врио проректора, ученая степень - кандидат технических наук, ученое звание - доцент	Высшее образование - магистратура, Агроинженерия, Магистр техники и технологии	<p>Профессиональная переподготовка. Диплом о профессиональной переподготовке «Эксплуатация автомобильного транспорта», 2017;</p> <p>Профессиональная переподготовка. Диплом о профессиональной переподготовке «Экономика и менеджмент организации», 2020;</p> <p>Повышение квалификации "Информационно-коммуникационные технологии в образовательной деятельности", 2020;</p> <p>Повышение квалификации "Методика преподавания инженерно-технических дисциплин в сфере агроинженерии", 2020;</p> <p>Повышение квалификации "Инновационные технологии и организация производства в АПК", 2020;</p> <p>Повышение квалификации "Управление проектами в агропромышленном комплексе", 2020;</p> <p>Повышение квалификации "Технологии технического обслуживания и ремонта автомобильного транспорта", 2021;</p> <p>Повышение квалификации "Перспективные транспортные, технологические и энергетические машины и оборудование сельскохозяйственного производства", 2021;</p> <p>Повышение квалификации "Трансформация образовательной деятельности в условиях цифровой реальности", 2021;</p> <p>Повышение квалификации "Основы противодействия терроризму и экстремизму в образовательной организации", 2021;</p> <p>Повышение квалификации "Организация противодействия коррупции в организациях и учреждениях", 2021;</p> <p>Повышение квалификации "Педагогика, психология высшего и инклюзивного образования", 2022.</p> <p>Удостоверение о повышении квалификации по программе «Методика преподавания инженерно-технических дисциплин в сфере техники и технологии автомобильного транспорта», 2024.</p> <p>Удостоверение о повышении квалификации по программе «Методика преподавания инженерно-технических дисциплин в сфере агроинженерии», 2024;</p>		
----	---	-----------------------------	--	---	--	---	--	--

63	Испытания машин на надежность	Булыгин Николай Николаевич	по основному месту работы	Должность - доцент, ученая степень - кандидат технических наук, ученое звание - отсутствует	Высшее образование - специалитет, Механизация сельского хозяйства, Инженер-механик	Профессиональная переподготовка. Диплом о профессиональной переподготовке «Эксплуатация автомобильного транспорта», 2017; Повышение квалификации "Гражданское население в противодействии распространения идеологии терроризма", 2020; Повышение квалификации "Методика преподавания инженерно-технических дисциплин в сфере техники и технологии автомобильного транспорта", 2020; Повышение квалификации "Методика преподавания инженерно-технических дисциплин в сфере агроинженерии", 2020; Повышение квалификации "Информационно-коммуникационные технологии в образовательной деятельности", 2020; Повышение квалификации "Педагогика, психология высшего и инклюзивного образования", 2022.		
Итого по образовательной программе							3312,1	4,066
в т. ч. педагогические работники и лица, привлекаемые на иных условиях к реализации ОП, из числа руководителей и (или) работников иных организаций, осуществляющих трудовую деятельность в профессиональной сфере, соответствующей профессиональной деятельности выпускников							190,15	0,21

Приложение 8 Сведения об обеспеченности учебной литературой образовательной программы по направлению подготовки 35.03.06 Агроинженерия, направленность (профиль) «Эксплуатация, техническое обслуживание и ремонт машин и оборудования»

№ п/п	Наименование индикатора	Единица измерения/значение	Значение сведений
1	2	3	4
1.	Наличие в организации, осуществляющей образовательную деятельность, электронно-библиотечной системы (электронной библиотеки)	есть/нет	есть
2.	Общее количество наименований основной литературы, указанной в рабочих программах дисциплин (модулей), имеющихся в электронном каталоге электронно-библиотечной системы	ед.	144
3.	Общее количество наименований дополнительной литературы, указанной в рабочих программах дисциплин (модулей), имеющихся в электронном каталоге электронно-библиотечной системы	ед.	227
4.	Общее количество печатных изданий основной литературы, перечисленной в рабочих программах дисциплин (модулей) в наличии (суммарное количество экземпляров) в библиотеке по основной образовательной программе	экз.	6550
5.	Общее количество печатных изданий дополнительной литературы, перечисленной в рабочих программах дисциплин (модулей), в наличии в библиотеке (суммарное количество экземпляров) по основной образовательной программе	экз.	9454
6.	Общее количество наименований основной литературы, перечисленной в рабочих программах дисциплин (модулей), в наличии в библиотеке по основной образовательной программе	ед.	218
7.	Общее количество наименований дополнительной литературы, перечисленной в рабочих программах дисциплин (модулей), в наличии в библиотеке по основной образовательной программе	ед.	386
8.	Наличие печатных и (или) электронных образовательных ресурсов, адаптированных к ограничениям здоровья обучающихся из числа лиц с ограниченными возможностями здоровья	да/нет	да
9.	Наличие доступа (удаленного доступа) к современным профессиональным базам данных и информационным справочным системам, которые определены в рабочих программах дисциплин (модулей)	да/нет	да

* Отчеты по обеспеченности дисциплин учебной, учебно-методической литературой и иными библиотечно-информационными ресурсами, необходимыми для реализации ОП, формируются из Электронной картотеки книгообеспеченности

Приложение 9 Сведения о материально-технических условиях реализации образовательной программы по направлению подготовки 35.03.06 Агроинженерия, направленность (профиль) «Эксплуатация, техническое обслуживание и ремонт машин и оборудования»

№ п/п	Наименование учебных предметов, курсов, дисциплин (модулей), практики, иных видов учебной деятельности, предусмотренных учебным планом образовательной программы	Наименование помещений для проведения всех видов учебной деятельности, предусмотренной учебным планом, в том числе помещения для самостоятельной работы, с указанием перечня основного оборудования, учебно-наглядных пособий и используемого программного обеспечения	Адрес (местоположение) помещений для проведения всех видов учебной деятельности, предусмотренной учебным планом (в случае реализации образовательной программы в сетевой форме дополнительно указывается наименование организации, с которой заключен договор)
1	2	3	4
1	Философия	<p>Учебная аудитория для проведения учебных занятий: комплект учебной мебели, демонстрационное оборудование, учебно-наглядные пособия</p> <p>Учебная аудитория для проведения учебных занятий: комплект учебной мебели, демонстрационное оборудование и учебно-наглядные пособия, презентационное оборудование, используемое программное обеспечение MS Windows, Office MS Windows, DrWeb ES, 7-Zip, MediaPlayer Classic, Яндекс Браузер / Mozilla Firefox / Internet Explorer, ALT Linux, LibreOffice, AST Test</p> <p>Учебная аудитория для проведения учебных занятий: комплект учебной мебели, демонстрационное оборудование и учебно-наглядные пособия</p> <p>Помещение для самостоятельной работы: комплект учебной мебели, компьютерная техника с возможностью подключения к сети "Интернет" и обеспечением доступа в электронную информационно-образовательную среду, используемое программное обеспечение MS Windows, Office MS Windows, DrWeb ES, 7-Zip, MediaPlayer Classic, Яндекс Браузер / Mozilla Firefox / Internet Explorer, ALT Linux, LibreOffice, AST Test</p> <p>Помещение для самостоятельной работы: комплект учебной мебели, компьютерная техника с возможностью подключения к сети "Интернет" и обеспечением доступа в электронную информационно-образовательную среду, используемое программное обеспечение MS Windows, Office MS Windows, DrWeb ES, 7-Zip, MediaPlayer Classic, Яндекс Браузер / Mozilla Firefox / Internet Explorer, ALT Linux, LibreOffice, AST Test</p> <p>Помещение для самостоятельной работы: комплект учебной мебели, компьютерная техника с возможностью подключения к сети "Интернет" и обеспечением доступа в электронную информационно-образовательную среду, используемое программное обеспечение MS Windows, Office MS Windows, DrWeb ES, 7-Zip, MediaPlayer Classic, Яндекс Браузер / Mozilla Firefox / Internet Explorer, ALT Linux, LibreOffice, AST Test</p>	<p>394087, Воронежская область, г. Воронеж, ул. Тимирязева, 13</p> <p>394087, Воронежская область, г. Воронеж, ул. Тимирязева, 13</p> <p>394087, Воронежская область, г. Воронеж, ул. Тимирязева, 13</p> <p>394087, Воронежская область, г. Воронеж, ул. Тимирязева, 13</p> <p>394087, Воронежская область, г. Воронеж, ул. Тимирязева, 13, а.219 (с 16 до 20 ч.)</p> <p>394087, Воронежская область, г. Воронеж, ул. Тимирязева, 13, а.321 (с 16 до 20 ч.)</p> <p>394087, Воронежская область, г. Воронеж, ул. Мичурина, 1, а.232а</p>

№ п/п	Наименование учебных предметов, курсов, дисциплин (модулей), практики, иных видов учебной деятельности, предусмотренных учебным планом образовательной программы	Наименование помещений для проведения всех видов учебной деятельности, предусмотренной учебным планом, в том числе помещения для самостоятельной работы, с указанием перечня основного оборудования, учебно-наглядных пособий и используемого программного обеспечения	Адрес (местоположение) помещений для проведения всех видов учебной деятельности, предусмотренной учебным планом (в случае реализации образовательной программы в сетевой форме дополнительно указывается наименование организации, с которой заключен договор)
2	История России	<p>Учебная аудитория для проведения учебных занятий: комплект учебной мебели, демонстрационное оборудование, учебно-наглядные пособия</p> <p>Учебная аудитория для проведения учебных занятий: комплект учебной мебели, демонстрационное оборудование и учебно-наглядные пособия, презентационное оборудование, используемое программное обеспечение MS Windows, Office MS Windows, DrWeb ES, 7-Zip, MediaPlayer Classic, Яндекс Браузер / Mozilla Firefox / Internet Explorer, ALT Linux, LibreOffice, AST Test</p> <p>Учебная аудитория для проведения учебных занятий: комплект учебной мебели, демонстрационное оборудование и учебно-наглядные пособия</p> <p>Помещение для самостоятельной работы: комплект учебной мебели, компьютерная техника с возможностью подключения к сети "Интернет" и обеспечением доступа в электронную информационно-образовательную среду, используемое программное обеспечение MS Windows, Office MS Windows, DrWeb ES, 7-Zip, MediaPlayer Classic, Яндекс Браузер / Mozilla Firefox / Internet Explorer, ALT Linux, LibreOffice, AST Test</p> <p>Помещение для самостоятельной работы: комплект учебной мебели, компьютерная техника с возможностью подключения к сети "Интернет" и обеспечением доступа в электронную информационно-образовательную среду, используемое программное обеспечение MS Windows, Office MS Windows, DrWeb ES, 7-Zip, MediaPlayer Classic, Яндекс Браузер / Mozilla Firefox / Internet Explorer, ALT Linux, LibreOffice, AST Test</p> <p>Помещение для самостоятельной работы: комплект учебной мебели, компьютерная техника с возможностью подключения к сети "Интернет" и обеспечением доступа в электронную информационно-образовательную среду, используемое программное обеспечение MS Windows, Office MS Windows, DrWeb ES, 7-Zip, MediaPlayer Classic, Яндекс Браузер / Mozilla Firefox / Internet Explorer, ALT Linux, LibreOffice, AST Test</p>	<p>394087, Воронежская область, г. Воронеж, ул. Тимирязева, 13</p> <p>394087, Воронежская область, г. Воронеж, ул. Тимирязева, 13</p> <p>394087, Воронежская область, г. Воронеж, ул. Тимирязева, 13</p> <p>394087, Воронежская область, г. Воронеж, ул. Тимирязева, 13, а.219 (с 16 до 20 ч.)</p> <p>394087, Воронежская область, г. Воронеж, ул. Тимирязева, 13, а.321 (с 16 до 20 ч.)</p> <p>394087, Воронежская область, г. Воронеж, ул. Мичурина, 1, а.232а</p>

№ п/п	Наименование учебных предметов, курсов, дисциплин (модулей), практики, иных видов учебной деятельности, предусмотренных учебным планом образовательной программы	Наименование помещений для проведения всех видов учебной деятельности, предусмотренной учебным планом, в том числе помещения для самостоятельной работы, с указанием перечня основного оборудования, учебно-наглядных пособий и используемого программного обеспечения	Адрес (местоположение) помещений для проведения всех видов учебной деятельности, предусмотренной учебным планом (в случае реализации образовательной программы в сетевой форме дополнительно указывается наименование организации, с которой заключен договор)
3	Иностранный язык	<p>Учебная аудитория для проведения учебных занятий: комплект учебной мебели, демонстрационное оборудование и учебно-наглядные пособия: информационные источники, плакаты, иллюстрации, бумажно-печатная продукция, специализированные информационные источники.</p> <p>Учебная аудитория для проведения учебных занятий: комплект учебной мебели, демонстрационное оборудование и учебно-наглядные пособия: информационные источники, плакаты, иллюстрации, бумажно-печатная продукция, специализированные информационные источники.</p> <p>Учебная аудитория для проведения учебных занятий: комплект учебной мебели, компьютерная техника с возможностью подключения к сети «Интернет» и обеспечением, доступа в электронную информационно-образовательную среду, используемое программное обеспечение MS Windows, Office MS Windows, DrWeb ES, 7-Zip, MediaPlayer Classic, Яндекс Браузер / Mozilla Firefox / Internet Explorer, ALT Linux, LibreOffice, AST Test</p> <p>Помещение для самостоятельной работы: учебная аудитория для текущего контроля и промежуточной аттестации: комплект учебной мебели, компьютерная техника с возможностью подключения к сети «Интернет» и обеспечением, доступа в электронную информационно-образовательную среду, используемое программное обеспечение MS Windows, Office MS Windows, DrWeb ES, 7-Zip, MediaPlayer Classic, Яндекс Браузер / Mozilla Firefox / Internet Explorer, ALT Linux, LibreOffice, AST Test</p> <p>Помещение для самостоятельной работы: комплект учебной мебели, компьютерная техника с возможностью подключения к сети "Интернет" и обеспечением доступа в электронную информационно-образовательную среду, используемое программное обеспечение MS Windows, Office MS Windows, DrWeb ES, 7-Zip, MediaPlayer Classic, Яндекс Браузер / Mozilla Firefox / Internet Explorer, ALT Linux, LibreOffice, AST Test</p>	<p>394087, Воронежская область, г. Воронеж, ул. Мичурина, 1</p> <p>394087, Воронежская область, г. Воронеж, ул. Тимирязева, 13</p> <p>394087, Воронежская область, г. Воронеж, ул. Мичурина, 1, а.370</p> <p>394087, Воронежская область, г. Воронеж, ул. Мичурина, 1, а.370 (с 16 до 20 ч.)</p> <p>394087, Воронежская область, г. Воронеж, ул. Мичурина, 1, а.232а</p>

№ п/п	Наименование учебных предметов, курсов, дисциплин (модулей), практики, иных видов учебной деятельности, предусмотренных учебным планом образовательной программы	Наименование помещений для проведения всех видов учебной деятельности, предусмотренной учебным планом, в том числе помещения для самостоятельной работы, с указанием перечня основного оборудования, учебно-наглядных пособий и используемого программного обеспечения	Адрес (местоположение) помещений для проведения всех видов учебной деятельности, предусмотренной учебным планом (в случае реализации образовательной программы в сетевой форме дополнительно указывается наименование организации, с которой заключен договор)
4	Безопасность жизнедеятельности	<p>Учебная аудитория для проведения учебных занятий: комплект учебной мебели, демонстрационное оборудование, учебно-наглядные пособия</p> <p>Учебная аудитория для проведения учебных занятий: комплект учебной мебели, демонстрационное оборудование и учебно-наглядные пособия, презентационное оборудование, используемое программное обеспечение MS Windows, Office MS Windows, DrWeb ES, 7-Zip, MediaPlayer Classic, Яндекс Браузер/ Mozilla Firefox / Internet Explorer, ALT Linux, LibreOffice, AST Test</p> <p>Лаборатория, учебная аудитория для проведения учебных занятий: комплект учебной мебели, демонстрационное оборудование, лабораторное оборудование, учебно-наглядные пособия: стенды по электробезопасности, освещению, пожарной безопасности</p> <p>Лаборатория, учебная аудитория для проведения учебных занятий: комплект учебной мебели, демонстрационное оборудование, лабораторное оборудование, учебно-наглядные пособия: стенды по оценке качества воздушной среды, параметров искусственного освещения и электробезопасности</p> <p>Лаборатория, учебная аудитория для проведения учебных занятий: комплект учебной мебели, демонстрационное оборудование, учебно-наглядные пособия: стенды по замеру радиации, микроклимата, запыленности, пожарной безопасности</p> <p>Помещение для самостоятельной работы: комплект учебной мебели, компьютерная техника с возможностью подключения к сети "Интернет" и обеспечением доступа в электронную информационно-образовательную среду, используемое программное обеспечение MS Windows, Office MS Windows, DrWeb ES, 7-Zip, MediaPlayer Classic, Яндекс Браузер/ Mozilla Firefox / Internet Explorer, ALT Linux, LibreOffice, AST Test</p> <p>Помещение для самостоятельной работы: комплект учебной мебели, компьютерная техника с возможностью подключения к сети "Интернет" и обеспечением доступа в электронную информационно-образовательную среду, используемое программное обеспечение MS Windows, Office MS Windows, DrWeb ES, 7-Zip, MediaPlayer Classic, Яндекс Браузер/ Mozilla Firefox / Internet Explorer, ALT Linux, LibreOffice, AST Test</p>	<p>394087, Воронежская область, г. Воронеж, ул. Тимирязева, 13</p> <p>394087, Воронежская область, г. Воронеж, ул. Тимирязева, 13</p> <p>394087, Воронежская область, г. Воронеж, ул. Тимирязева, 11, а.418</p> <p>394087, Воронежская область, г. Воронеж, ул. Тимирязева, 11, а.419</p> <p>394087, Воронежская область, г. Воронеж, ул. Тимирязева, 11, а.423</p> <p>394087, Воронежская область, г. Воронеж, ул. Тимирязева, 13, а.219 (с 16 до 20 ч.)</p> <p>394087, Воронежская область, г. Воронеж, ул. Тимирязева, 13, а.321 (с 16 до 20 ч.)</p>

№ п/п	Наименование учебных предметов, курсов, дисциплин (модулей), практики, иных видов учебной деятельности, предусмотренных учебным планом образовательной программы	Наименование помещений для проведения всех видов учебной деятельности, предусмотренной учебным планом, в том числе помещения для самостоятельной работы, с указанием перечня основного оборудования, учебно-наглядных пособий и используемого программного обеспечения	Адрес (местоположение) помещений для проведения всех видов учебной деятельности, предусмотренной учебным планом (в случае реализации образовательной программы в сетевой форме дополнительно указывается наименование организации, с которой заключен договор)
		<p>Помещение для самостоятельной работы: комплект учебной мебели, компьютерная техника с возможностью подключения к сети "Интернет" и обеспечением доступа в электронную информационно-образовательную среду, используемое программное обеспечение MS Windows, Office MS Windows, DrWeb ES, 7-Zip, MediaPlayer Classic, Яндекс Браузер/ Mozilla Firefox / Internet Explorer, ALT Linux, LibreOffice, AST Test</p>	<p>394087, Воронежская область, г. Воронеж, ул. Мичурина, 1, а.232а</p>
5	Управление проектами	<p>Учебная аудитория для проведения учебных занятий: комплект учебной мебели, демонстрационное оборудование, учебно-наглядные пособия.</p> <p>Учебная аудитория для проведения учебных занятий: комплект учебной мебели, демонстрационное оборудование и учебно-наглядные пособия, презентационное оборудование: плакаты, анимации, видеофильмы, используемое программное обеспечение MS Windows, Office MS Windows, DrWeb ES, 7-Zip, MediaPlayer Classic, Яндекс Браузер / Mozilla Firefox / Internet Explorer, ALT Linux, LibreOffice, AST Test.</p> <p>Учебная аудитория для проведения учебных занятий: комплект учебной мебели, лабораторное оборудование: зерноуборочный комбайн ДОН-1500А (разрез); стенд «Гидравлическая система зерноуборочного комбайна Дон-1500»; стенд «Гидравлическая система зерноуборочного комбайна СК-5 «Нива»; стенд «Гидростатический привод трансмиссии»; комплекты плакатов по гидравлическим системам зерноуборочных комбайнов.</p> <p>Учебная аудитория для проведения учебных занятий: комплект учебной мебели, лабораторное оборудование: корнеуборочная самоходная машина КС-6; стенд «Гидравлическая система корнеуборочных машин»; плакаты.</p> <p>Помещение для самостоятельной работы: комплект учебной мебели, компьютерная техника с возможностью подключения к сети "Интернет" и обеспечением доступа в электронную информационно-образовательную среду, используемое программное обеспечение MS Windows, Office MS Windows, DrWeb ES, 7-Zip, MediaPlayer Classic, Яндекс Браузер / Mozilla Firefox / Internet Explorer, ALT Linux, LibreOffice, AST Test.</p> <p>Помещение для самостоятельной работы: комплект учебной мебели, компьютерная техника с возможностью подключения к сети "Интернет" и обеспечением доступа в электронную информационно-образовательную</p>	<p>394087, Воронежская область, г. Воронеж, ул. Тимирязева, 13</p> <p>394087, Воронежская область, г. Воронеж, ул. Тимирязева, 13</p> <p>394087, Воронежская область, г. Воронеж, ул. Тимирязева, 13, а.5</p> <p>394087, Воронежская область, г. Воронеж, ул. Тимирязева, 13, а.16</p> <p>394087, Воронежская область, г. Воронеж, ул. Тимирязева, 13, а.219 (с 16 до 20 ч.)</p> <p>394087, Воронежская область, г. Воронеж, ул. Тимирязева, 13, а.321 (с 16 до 20 ч.)</p>

№ п/п	Наименование учебных предметов, курсов, дисциплин (модулей), практики, иных видов учебной деятельности, предусмотренных учебным планом образовательной программы	Наименование помещений для проведения всех видов учебной деятельности, предусмотренной учебным планом, в том числе помещения для самостоятельной работы, с указанием перечня основного оборудования, учебно-наглядных пособий и используемого программного обеспечения	Адрес (местоположение) помещений для проведения всех видов учебной деятельности, предусмотренной учебным планом (в случае реализации образовательной программы в сетевой форме дополнительно указывается наименование организации, с которой заключен договор)
		<p>среду, используемое программное обеспечение MS Windows, Office MS Windows, DrWeb ES, 7-Zip, MediaPlayer Classic, Яндекс Браузер / Mozilla Firefox / Internet Explorer, ALT Linux, LibreOffice, AST Test.</p> <p>Помещение для самостоятельной работы: комплект учебной мебели, компьютерная техника с возможностью подключения к сети "Интернет" и обеспечением доступа в электронную информационно-образовательную среду, используемое программное обеспечение MS Windows, Office MS Windows, DrWeb ES, 7-Zip, MediaPlayer Classic, Яндекс Браузер / Mozilla Firefox / Internet Explorer, ALT Linux, LibreOffice, AST Test.</p>	394087, Воронежская область, г. Воронеж, ул. Мичурина, 1, а.232а
6	Правоведение и правовые основы противодействия коррупции	<p>Учебная аудитория для проведения учебных занятий: комплект учебной мебели, демонстрационное оборудование, учебно-наглядные пособия</p> <p>Учебная аудитория для проведения учебных занятий: комплект учебной мебели, демонстрационное оборудование и учебно-наглядные пособия, презентационное оборудование, используемое программное обеспечение MS Windows, Office MS Windows, DrWeb ES, 7-Zip, MediaPlayer Classic, Яндекс Браузер/ Mozilla Firefox / Internet Explorer, ALT Linux, LibreOffice, AST Test</p> <p>Учебная аудитория для проведения учебных занятий: комплект учебной мебели, демонстрационное оборудование и учебно-наглядные пособия оборудования, демонстрационное оборудование и учебно-наглядные пособия</p> <p>Помещение для самостоятельной работы: комплект учебной мебели, компьютерная техника с возможностью подключения к сети "Интернет" и обеспечением доступа в электронную информационно-образовательную среду, используемое программное обеспечение MS Windows, Office MS Windows, DrWeb ES, 7-Zip, MediaPlayer Classic, Яндекс Браузер/ Mozilla Firefox / Internet Explorer, ALT Linux, LibreOffice, AST Test</p> <p>Помещение для самостоятельной работы: комплект учебной мебели, компьютерная техника с возможностью подключения к сети "Интернет" и обеспечением доступа в электронную информационно-образовательную среду, используемое программное обеспечение MS Windows, Office MS Windows, DrWeb ES, 7-Zip, MediaPlayer Classic, Яндекс Браузер/ Mozilla Firefox / Internet Explorer, ALT Linux, LibreOffice, AST Test</p> <p>Помещение для самостоятельной работы: комплект учебной мебели,</p>	<p>394087, Воронежская область, г. Воронеж, ул. Тимирязева, 13</p> <p>394087, Воронежская область, г. Воронеж, ул. Тимирязева, 13</p> <p>394087, Воронежская область, г. Воронеж, ул. Тимирязева, 13</p> <p>394087, Воронежская область, г. Воронеж, ул. Тимирязева, 13, а.219 (с 16 до 20 ч.)</p> <p>394087, Воронежская область, г. Воронеж, ул. Тимирязева, 13, а.321 (с 16 до 20 ч.)</p>

№ п/п	Наименование учебных предметов, курсов, дисциплин (модулей), практики, иных видов учебной деятельности, предусмотренных учебным планом образовательной программы	Наименование помещений для проведения всех видов учебной деятельности, предусмотренной учебным планом, в том числе помещения для самостоятельной работы, с указанием перечня основного оборудования, учебно-наглядных пособий и используемого программного обеспечения	Адрес (местоположение) помещений для проведения всех видов учебной деятельности, предусмотренной учебным планом (в случае реализации образовательной программы в сетевой форме дополнительно указывается наименование организации, с которой заключен договор)
		компьютерная техника с возможностью подключения к сети "Интернет" и обеспечением доступа в электронную информационно-образовательную среду, используемое программное обеспечение MS Windows, Office MS Windows, DrWeb ES, 7-Zip, MediaPlayer Classic, Яндекс Браузер/ Mozilla Firefox / Internet Explorer, ALT Linux, LibreOffice, AST Test	394087, Воронежская область, г. Воронеж, ул. Мичурина, 1, а.232а
7	Психология	<p>Учебная аудитория для проведения учебных занятий: комплект учебной мебели, демонстрационное оборудование, учебно-наглядные пособия</p> <p>Учебная аудитория для проведения учебных занятий: комплект учебной мебели, демонстрационное оборудование и учебно-наглядные пособия, презентационное оборудование, используемое программное обеспечение MS Windows, Office MS Windows, DrWeb ES, 7-Zip, MediaPlayer Classic, Яндекс Браузер/ Mozilla Firefox / Internet Explorer, ALT Linux, LibreOffice, AST Test</p> <p>Учебная аудитория для проведения учебных занятий: комплект учебной мебели, демонстрационное оборудование и учебно-наглядные пособия</p> <p>Помещение для самостоятельной работы: комплект учебной мебели, компьютерная техника с возможностью подключения к сети "Интернет" и обеспечением доступа в электронную информационно-образовательную среду, используемое программное обеспечение MS Windows, Office MS Windows, DrWeb ES, 7-Zip, MediaPlayer Classic, Яндекс Браузер/ Mozilla Firefox / Internet Explorer, ALT Linux, LibreOffice, AST Test</p> <p>Помещение для самостоятельной работы: комплект учебной мебели, компьютерная техника с возможностью подключения к сети "Интернет" и обеспечением доступа в электронную информационно-образовательную среду, используемое программное обеспечение MS Windows, Office MS Windows, DrWeb ES, 7-Zip, MediaPlayer Classic, Яндекс Браузер/ Mozilla Firefox / Internet Explorer, ALT Linux, LibreOffice, AST Test</p> <p>Помещение для самостоятельной работы: комплект учебной мебели, компьютерная техника с возможностью подключения к сети "Интернет" и обеспечением доступа в электронную информационно-образовательную среду, используемое программное обеспечение MS Windows, Office MS Windows, DrWeb ES, 7-Zip, MediaPlayer Classic, Яндекс Браузер/ Mozilla Firefox / Internet Explorer, ALT Linux, LibreOffice, AST Test</p>	<p>394087, Воронежская область, г. Воронеж, ул. Тимирязева, 13</p> <p>394087, Воронежская область, г. Воронеж, ул. Тимирязева, 13</p> <p>394087, Воронежская область, г. Воронеж, ул. Тимирязева, 13</p> <p>394087, Воронежская область, г. Воронеж, ул. Тимирязева, 13, а.219 (с 16 до 20 ч.)</p> <p>394087, Воронежская область, г. Воронеж, ул. Тимирязева, 13, а.321 (с 16 до 20 ч.)</p> <p>394087, Воронежская область, г. Воронеж, ул. Мичурина, 1, а.232а</p>

№ п/п	Наименование учебных предметов, курсов, дисциплин (модулей), практики, иных видов учебной деятельности, предусмотренных учебным планом образовательной программы	Наименование помещений для проведения всех видов учебной деятельности, предусмотренной учебным планом, в том числе помещения для самостоятельной работы, с указанием перечня основного оборудования, учебно-наглядных пособий и используемого программного обеспечения	Адрес (местоположение) помещений для проведения всех видов учебной деятельности, предусмотренной учебным планом (в случае реализации образовательной программы в сетевой форме дополнительно указывается наименование организации, с которой заключен договор)
8	Русский язык и культура речи	<p>Учебная аудитория для проведения учебных занятий: комплект учебной мебели, демонстрационное оборудование, учебно-наглядные пособия</p> <p>Учебная аудитория для проведения учебных занятий: комплект учебной мебели, демонстрационное оборудование и учебно-наглядные пособия, презентационное оборудование, используемое программное обеспечение MS Windows, Office MS Windows, DrWeb ES, 7-Zip, MediaPlayer Classic, Яндекс Браузер/ Mozilla Firefox / Internet Explorer, ALT Linux, LibreOffice, AST Test</p> <p>Учебная аудитория для проведения учебных занятий: комплект учебной мебели, демонстрационное оборудование и учебно-наглядные пособия</p> <p>Помещение для самостоятельной работы: комплект учебной мебели, компьютерная техника с возможностью подключения к сети "Интернет" и обеспечением доступа в электронную информационно-образовательную среду, используемое программное обеспечение MS Windows, Office MS Windows, DrWeb ES, 7-Zip, MediaPlayer Classic, Яндекс Браузер/ Mozilla Firefox / Internet Explorer, ALT Linux, LibreOffice, AST Test</p> <p>Помещение для самостоятельной работы: комплект учебной мебели, компьютерная техника с возможностью подключения к сети "Интернет" и обеспечением доступа в электронную информационно-образовательную среду, используемое программное обеспечение MS Windows, Office MS Windows, DrWeb ES, 7-Zip, MediaPlayer Classic, Яндекс Браузер/ Mozilla Firefox / Internet Explorer, ALT Linux, LibreOffice, AST Test</p> <p>Помещение для самостоятельной работы: комплект учебной мебели, компьютерная техника с возможностью подключения к сети "Интернет" и обеспечением доступа в электронную информационно-образовательную среду, используемое программное обеспечение MS Windows, Office MS Windows, DrWeb ES, 7-Zip, MediaPlayer Classic, Яндекс Браузер/ Mozilla Firefox / Internet Explorer, ALT Linux, LibreOffice, AST Test</p>	<p>394087, Воронежская область, г. Воронеж, ул. Тимирязева, 13</p> <p>394087, Воронежская область, г. Воронеж, ул. Тимирязева, 13</p> <p>394087, Воронежская область, г. Воронеж, ул. Тимирязева, 13, а.369</p> <p>394087, Воронежская область, г. Воронеж, ул. Тимирязева, 13, а.219 (с 16 до 20 ч.)</p> <p>394087, Воронежская область, г. Воронеж, ул. Тимирязева, 13, а.321 (с 16 до 20 ч.)</p> <p>394087, Воронежская область, г. Воронеж, ул. Мичурина, 1, а.232а</p>

№ п/п	Наименование учебных предметов, курсов, дисциплин (модулей), практики, иных видов учебной деятельности, предусмотренных учебным планом образовательной программы	Наименование помещений для проведения всех видов учебной деятельности, предусмотренной учебным планом, в том числе помещения для самостоятельной работы, с указанием перечня основного оборудования, учебно-наглядных пособий и используемого программного обеспечения	Адрес (местоположение) помещений для проведения всех видов учебной деятельности, предусмотренной учебным планом (в случае реализации образовательной программы в сетевой форме дополнительно указывается наименование организации, с которой заключен договор)
9	Физическая культура и спорт	<p>Учебная аудитория для проведения учебных занятий: комплект учебной мебели, демонстрационное оборудование, учебно-наглядные пособия</p> <p>Учебная аудитория для проведения учебных занятий: комплект учебной мебели, демонстрационное оборудование и учебно-наглядные пособия, презентационное оборудование, используемое программное обеспечение MS Windows, Office MS Windows, DrWeb ES, 7-Zip, MediaPlayer Classic, Яндекс Браузер/ Mozilla Firefox / Internet Explorer, ALT Linux, LibreOffice, AST Test</p> <p>Учебные аудитории для проведения занятий по физической культуре и спорту, учебная аудитория для групповых и индивидуальных консультаций, учебная аудитория для текущего контроля и промежуточной аттестации: комплект учебной мебели, демонстрационное оборудование, учебно-наглядные пособия, стенка гимнастическая, скамейка гимнастическая, щиты баскетбольные с кольцами, канат для лазания, мешки боксерские, подушки боксерские</p> <p>Учебные аудитории для проведения занятий по физической культуре и спорту, учебная аудитория для проведения учебных занятий: комплект учебной мебели, демонстрационное оборудование, учебно-наглядные пособия, ворота с сеткой для мини-футбола, стойка для волейбола, сетка волейбольная, щиты баскетбольные с кольцами, скамейки, стенки гимнастические</p> <p>Учебные аудитории для проведения занятий по физической культуре и спорту, учебная аудитория для проведения учебных занятий: комплект учебной мебели, демонстрационное оборудование, учебно-наглядные пособия, шкаф деревянный, весы механические, маты для борьбы, ковер борцовский</p> <p>Учебные аудитории для проведения занятий по физической культуре и спорту, учебная аудитория для проведения учебных занятий: комплект учебной мебели, демонстрационное оборудование, учебно-наглядные пособия: помост для тяжелой атлетики, стойки для штанги, стойки для блинов, грифы, тренажеры, мини-помост, велотренажер, весы механические, стулья на металлической основе, стулья усиленные ученические, гантели, блины, гири</p>	<p>394087, Воронежская область, г. Воронеж, ул. Тимирязева, 13</p> <p>394087, Воронежская область, г. Воронеж, ул. Тимирязева, 13</p> <p>394087, Воронежская область, г. Воронеж, ул. Дарвина, 16а, спортивный зал №1</p> <p>394087, Воронежская область, г. Воронеж, ул. Дарвина, 16а, спортивный зал №2</p> <p>394087, Воронежская область, г. Воронеж, ул. Дарвина, 16а, спортивный зал №3</p> <p>394087, Воронежская область, г. Воронеж, ул. Дарвина, 16а, спортивный зал №4</p>

№ п/п	Наименование учебных предметов, курсов, дисциплин (модулей), практики, иных видов учебной деятельности, предусмотренных учебным планом образовательной программы	Наименование помещений для проведения всех видов учебной деятельности, предусмотренной учебным планом, в том числе помещения для самостоятельной работы, с указанием перечня основного оборудования, учебно-наглядных пособий и используемого программного обеспечения	Адрес (местоположение) помещений для проведения всех видов учебной деятельности, предусмотренной учебным планом (в случае реализации образовательной программы в сетевой форме дополнительно указывается наименование организации, с которой заключен договор)
		<p>Стадион «Центральный»: беговые дорожки</p> <p>Бассейн: комплект учебной мебели, демонстрационное оборудование и учебно-наглядные пособия, стулья ИЗО, скамейки, вешалки для одежды</p> <p>Помещение для самостоятельной работы: комплект учебной мебели, компьютерная техника с возможностью подключения к сети "Интернет" и обеспечением доступа в электронную информационно-образовательную среду, используемое программное обеспечение MS Windows, Office MS Windows, DrWeb ES, 7-Zip, MediaPlayer Classic, Яндекс Браузер/ Mozilla Firefox / Internet Explorer, ALT Linux, LibreOffice, AST Test</p> <p>Помещение для самостоятельной работы: комплект учебной мебели, компьютерная техника с возможностью подключения к сети "Интернет" и обеспечением доступа в электронную информационно-образовательную среду, используемое программное обеспечение MS Windows, Office MS Windows, DrWeb ES, 7-Zip, MediaPlayer Classic, Яндекс Браузер/ Mozilla Firefox / Internet Explorer, ALT Linux, LibreOffice, AST Test</p> <p>Помещение для самостоятельной работы: комплект учебной мебели, компьютерная техника с возможностью подключения к сети "Интернет" и обеспечением доступа в электронную информационно-образовательную среду, используемое программное обеспечение MS Windows, Office MS Windows, DrWeb ES, 7-Zip, MediaPlayer Classic, Яндекс Браузер/ Mozilla Firefox / Internet Explorer, ALT Linux, LibreOffice, AST Test</p> <p>Помещение для самостоятельной работы: комплект учебной мебели, демонстрационное оборудование, учебно-наглядные пособия, стенка гимнастическая, скамейка гимнастическая, щиты баскетбольные с кольцами, канат для лазания, мешки боксерские, подушки боксерские</p> <p>Помещение для самостоятельной работы: комплект учебной мебели, демонстрационное оборудование, учебно-наглядные пособия, ворота с сеткой для мини-футбола, стойка для волейбола, сетка волейбольная, щиты баскетбольные с кольцами, скамейки, стенки гимнастические</p> <p>Помещение для самостоятельной работы: комплект учебной мебели, демонстрационное оборудование, учебно-наглядные пособия, шкаф деревянный, весы механические, маты для борьбы, ковер борцовский</p>	<p>394087, Воронежская область, г. Воронеж, ул. Дарвина, 16а</p> <p>394043, Воронежская область, г. Воронеж, ул. Ломоносова, 81д</p> <p>394087, Воронежская область, г. Воронеж, ул. Тимирязева, 13, а.219 (с 16 до 20 ч.)</p> <p>394087, Воронежская область, г. Воронеж, ул. Тимирязева, 13, а.321 (с 16 до 20 ч.)</p> <p>394087, Воронежская область, г. Воронеж, ул. Мичурина, 1, а.232а</p> <p>394087, Воронежская область, г. Воронеж, ул. Дарвина, 16а, спортивный зал №1</p> <p>394087, Воронежская область, г. Воронеж, ул. Дарвина, 16а, спортивный зал №2</p> <p>394087, Воронежская область, г. Воронеж, ул. Дарвина, 16а, спортивный зал №3</p>

№ п/п	Наименование учебных предметов, курсов, дисциплин (модулей), практики, иных видов учебной деятельности, предусмотренных учебным планом образовательной программы	Наименование помещений для проведения всех видов учебной деятельности, предусмотренной учебным планом, в том числе помещения для самостоятельной работы, с указанием перечня основного оборудования, учебно-наглядных пособий и используемого программного обеспечения	Адрес (местоположение) помещений для проведения всех видов учебной деятельности, предусмотренной учебным планом (в случае реализации образовательной программы в сетевой форме дополнительно указывается наименование организации, с которой заключен договор)
		<p>Помещение для самостоятельной работы: комплект учебной мебели, демонстрационное оборудование, учебно-наглядные пособия: помост для тяжелой атлетики, стойки для штанги, стойки для блинов, грифы, тренажеры, мини-помост, велотренажер, весы механические, стулья на металлической основе, стулья усиленные ученические, гантели, блины, гири.</p>	394087, Воронежская область, г. Воронеж, ул. Дарвина, 16а, спортивный зал №4
10	Основы инклюзивного взаимодействия	<p>Учебная аудитория для проведения учебных занятий: комплект учебной мебели, демонстрационное оборудование и учебно-наглядные пособия, компьютерная техника с возможностью подключения к сети "Интернет" и обеспечением доступа в электронную информационно образовательную среду используемое программное обеспечение: MS Windows, Office MS Windows, DrWeb ES, 7-Zip, MediaPlayer Classic, Яндекс Браузер / Mozilla Firefox / Internet Explorer, ALT Linux, LibreOffice.</p> <p>Учебная аудитория для проведения учебных занятий: комплект учебной мебели.</p> <p>Учебная аудитория для проведения учебных занятий: комплект учебной мебели, демонстрационное оборудование и учебно-наглядные пособия, компьютерная техника с возможностью подключения к сети "Интернет" и обеспечением доступа в электронную информационно-образовательную среду, используемое программное обеспечение MS Windows, Office MS Windows, DrWeb ES, 7-Zip, MediaPlayer Classic, Яндекс Браузер / Mozilla Firefox / Internet Explorer, ALT Linux, LibreOffice</p> <p>Помещение для самостоятельной работы: комплект учебной мебели, демонстрационное оборудование и учебно-наглядные пособия, компьютерная техника с возможностью подключения к сети "Интернет" и обеспечением доступа в электронную информационно-образовательную среду, используемое программное обеспечение MS Windows, Office MS Windows, DrWeb ES, 7-Zip, MediaPlayer Classic, Яндекс Браузер / Mozilla Firefox / Internet Explorer, ALT Linux, LibreOffice.</p>	<p>394087, Воронежская область, г. Воронеж, ул. Тимирязева, 13, а 119, 218</p> <p>394087, Воронежская область, г. Воронеж, ул. Тимирязева, 13, а. 314, 315, 302</p> <p>394087, Воронежская область, г. Воронеж, ул. Тимирязева, 13, а. 218</p> <p>394087, Воронежская область, г. Воронеж, ул. Мичурина, 1, а.232 (с 16 часов по 19 часов)</p>
11	Обучение служением	<p>Учебная аудитория для проведения учебных занятий: комплект учебной мебели, демонстрационное оборудование и учебно-наглядные пособия, видеопроекторное оборудование для презентаций; средства</p>	394087, Воронежская область, г. Воронеж, ул. Мичурина, 1, а. 201,222, 366

№ п/п	Наименование учебных предметов, курсов, дисциплин (модулей), практики, иных видов учебной деятельности, предусмотренных учебным планом образовательной программы	Наименование помещений для проведения всех видов учебной деятельности, предусмотренной учебным планом, в том числе помещения для самостоятельной работы, с указанием перечня основного оборудования, учебно-наглядных пособий и используемого программного обеспечения	Адрес (местоположение) помещений для проведения всех видов учебной деятельности, предусмотренной учебным планом (в случае реализации образовательной программы в сетевой форме дополнительно указывается наименование организации, с которой заключен договор)
		<p>звукоспроизведения; экран; выход в локальную сеть и Интернет, используемое программное обеспечение MS Windows, Office MS Windows, DrWeb ES, 7-Zip, MediaPlayer Classic, Яндекс Браузер / Mozilla Firefox / Internet Explorer</p> <p>Учебная аудитория для проведения учебных занятий: учебная аудитория для групповых и индивидуальных консультаций, учебная аудитория для текущего контроля и промежуточной аттестации: комплект учебной мебели, учебно-наглядные пособия</p> <p>Помещение для самостоятельной работы: комплект учебной мебели, демонстрационное оборудование и учебно-наглядные пособия, компьютерная техника с возможностью подключения к сети «Интернет» и обеспечением доступа в электронную информационно-образовательную среду, используемое программное обеспечение MS Windows, Office MS Windows, DrWeb ES, 7-Zip, MediaPlayer Classic, Яндекс Браузер / Mozilla Firefox / Internet Explorer</p>	<p>394087, Воронежская область, г. Воронеж, ул. Мичурина, 1, а. 113, 115, 116, 119 120, 122, 123а</p> <p>394087, Воронежская область, г. Воронеж, ул. Мичурина, 1, а. 126, 219, 220, 224, 241, 273</p>
12	Экономика	<p>Учебная аудитория для проведения учебных занятий: комплект учебной мебели, демонстрационное оборудование, учебно-наглядные пособия</p> <p>Учебная аудитория для проведения учебных занятий: комплект учебной мебели, демонстрационное оборудование и учебно-наглядные пособия, презентационное оборудование, используемое программное обеспечение MS Windows, Office MS Windows, DrWeb ES, 7-Zip, MediaPlayer Classic, Яндекс Браузер / Mozilla Firefox / Internet Explorer, ALT Linux, LibreOffice, AST Test</p> <p>Учебная аудитория для проведения учебных занятий: комплект учебной мебели, демонстрационное оборудование и учебно-наглядные пособия</p> <p>Помещение для самостоятельной работы: комплект учебной мебели, компьютерная техника с возможностью подключения к сети "Интернет" и обеспечением доступа в электронную информационно-образовательную среду, используемое программное обеспечение MS Windows, Office MS Windows, DrWeb ES, 7-Zip, MediaPlayer Classic, Яндекс Браузер / Mozilla Firefox / Internet Explorer, ALT Linux, LibreOffice, AST Test</p> <p>Помещение для самостоятельной работы: комплект учебной мебели,</p>	<p>394087, Воронежская область, г. Воронеж, ул. Тимирязева, 13</p> <p>394087, Воронежская область, г. Воронеж, ул. Тимирязева, 13</p> <p>394087, Воронежская область, г. Воронеж, ул. Тимирязева, 13</p> <p>394087, Воронежская область, г. Воронеж, ул. Тимирязева, 13, а.219 (с 16 до 20 ч.)</p> <p>394087, Воронежская область, г. Воронеж, ул.</p>

№ п/п	Наименование учебных предметов, курсов, дисциплин (модулей), практики, иных видов учебной деятельности, предусмотренных учебным планом образовательной программы	Наименование помещений для проведения всех видов учебной деятельности, предусмотренной учебным планом, в том числе помещения для самостоятельной работы, с указанием перечня основного оборудования, учебно-наглядных пособий и используемого программного обеспечения	Адрес (местоположение) помещений для проведения всех видов учебной деятельности, предусмотренной учебным планом (в случае реализации образовательной программы в сетевой форме дополнительно указывается наименование организации, с которой заключен договор)
		<p>компьютерная техника с возможностью подключения к сети "Интернет" и обеспечением доступа в электронную информационно-образовательную среду, используемое программное обеспечение MS Windows, Office MS Windows, DrWeb ES, 7-Zip, MediaPlayer Classic, Яндекс Браузер/ Mozilla Firefox / Internet Explorer, ALT Linux, LibreOffice, AST Test</p> <p>Помещение для самостоятельной работы: комплект учебной мебели, компьютерная техника с возможностью подключения к сети "Интернет" и обеспечением доступа в электронную информационно-образовательную среду, используемое программное обеспечение MS Windows, Office MS Windows, DrWeb ES, 7-Zip, MediaPlayer Classic, Яндекс Браузер/ Mozilla Firefox / Internet Explorer, ALT Linux, LibreOffice, AST Test</p>	<p>Тимирязева, 13, а.321 (с 16 до 20 ч.)</p> <p>394087, Воронежская область, г. Воронеж, ул. Мичурина, 1, а.232а</p>
13	Математика	<p>Учебная аудитория для проведения учебных занятий: комплект учебной мебели, демонстрационное оборудование, учебно-наглядные пособия</p> <p>Учебная аудитория для проведения учебных занятий: комплект учебной мебели, демонстрационное оборудование и учебно-наглядные пособия, презентационное оборудование, используемое программное обеспечение MS Windows, Office MS Windows, DrWeb ES, 7-Zip, MediaPlayer Classic, Яндекс Браузер/ Mozilla Firefox / Internet Explorer, ALT Linux, LibreOffice, AST Test</p> <p>Учебная аудитория для проведения учебных занятий: комплект учебной мебели, демонстрационное оборудование, учебно-наглядные пособия</p> <p>Учебная аудитория для проведения учебных занятий: комплект учебной мебели, компьютерная техника с возможностью подключения к сети "Интернет" и обеспечением доступа в электронную информационно-образовательную среду, используемое программное обеспечение MS Windows, Office MS Windows, DrWeb ES, 7-Zip, MediaPlayer Classic, Яндекс Браузер/ Mozilla Firefox / Internet Explorer, ALT Linux, LibreOffice, AST Test, Mathcad, Maxima</p>	<p>394087, Воронежская область, г. Воронеж, ул. Тимирязева, 13</p> <p>394087, Воронежская область, г. Воронеж, ул. Тимирязева, 13</p> <p>394087, Воронежская область, г. Воронеж, ул. Тимирязева, 13</p> <p>394087, Воронежская область, г. Воронеж, ул. Тимирязева, 13</p>

№ п/п	Наименование учебных предметов, курсов, дисциплин (модулей), практики, иных видов учебной деятельности, предусмотренных учебным планом образовательной программы	Наименование помещений для проведения всех видов учебной деятельности, предусмотренной учебным планом, в том числе помещения для самостоятельной работы, с указанием перечня основного оборудования, учебно-наглядных пособий и используемого программного обеспечения	Адрес (местоположение) помещений для проведения всех видов учебной деятельности, предусмотренной учебным планом (в случае реализации образовательной программы в сетевой форме дополнительно указывается наименование организации, с которой заключен договор)
		<p>Помещение для самостоятельной работы: комплект учебной мебели, компьютерная техника с возможностью подключения к сети "Интернет" и обеспечением доступа в электронную информационно-образовательную среду, используемое программное обеспечение MS Windows, Office MS Windows, DrWeb ES, 7-Zip, MediaPlayer Classic, Яндекс Браузер/ Mozilla Firefox / Internet Explorer, ALT Linux, LibreOffice, AST Test</p> <p>Помещение для самостоятельной работы: комплект учебной мебели, компьютерная техника с возможностью подключения к сети "Интернет" и обеспечением доступа в электронную информационно-образовательную среду, используемое программное обеспечение MS Windows, Office MS Windows, DrWeb ES, 7-Zip, MediaPlayer Classic, Яндекс Браузер/ Mozilla Firefox / Internet Explorer, ALT Linux, LibreOffice, AST Test</p> <p>Помещение для самостоятельной работы: комплект учебной мебели, компьютерная техника с возможностью подключения к сети "Интернет" и обеспечением доступа в электронную информационно-образовательную среду, используемое программное обеспечение MS Windows, Office MS Windows, DrWeb ES, 7-Zip, MediaPlayer Classic, Яндекс Браузер/ Mozilla Firefox / Internet Explorer, ALT Linux, LibreOffice, AST Test</p>	<p>394087, Воронежская область, г. Воронеж, ул. Тимирязева, 13, а.219 (с 16 до 20 ч.)</p> <p>394087, Воронежская область, г. Воронеж, ул. Тимирязева, 13, а.321 (с 16 до 20 ч.)</p> <p>394087, Воронежская область, г. Воронеж, ул. Мичурина, 1, а.232а</p>
14	Физика	<p>Учебная аудитория для проведения учебных занятий: комплект учебной мебели, демонстрационное оборудование, учебно-наглядные пособия</p> <p>Учебная аудитория для проведения учебных занятий: комплект учебной мебели, демонстрационное оборудование и учебно-наглядные пособия, презентационное оборудование, используемое программное обеспечение MS Windows, Office MS Windows, DrWeb ES, 7-Zip, MediaPlayer Classic, Яндекс Браузер/ Mozilla Firefox / Internet Explorer, ALT Linux, LibreOffice, AST Test</p> <p>Учебная аудитория для проведения учебных занятий: комплект учебной мебели, демонстрационное оборудование и учебно-наглядные пособия, презентационное оборудование, используемое программное обеспечение MS Windows, Office MS Windows, DrWeb ES, 7-Zip, MediaPlayer Classic, Яндекс Браузер/ Mozilla Firefox / Internet Explorer, ALT Linux, LibreOffice, AST Test</p> <p>Лаборатория, учебная аудитория для проведения учебных занятий: комплект учебной мебели, демонстрационное оборудование и учебно-</p>	<p>394087, Воронежская область, г. Воронеж, ул. Тимирязева, 13</p> <p>394087, Воронежская область, г. Воронеж, ул. Тимирязева, 13</p> <p>394087, Воронежская область, г. Воронеж, ул. Мичурина, 1</p> <p>394087, Воронежская область, г. Воронеж, ул. Мичурина, 1, а.244</p>

№ п/п	Наименование учебных предметов, курсов, дисциплин (модулей), практики, иных видов учебной деятельности, предусмотренных учебным планом образовательной программы	Наименование помещений для проведения всех видов учебной деятельности, предусмотренной учебным планом, в том числе помещения для самостоятельной работы, с указанием перечня основного оборудования, учебно-наглядных пособий и используемого программного обеспечения	Адрес (местоположение) помещений для проведения всех видов учебной деятельности, предусмотренной учебным планом (в случае реализации образовательной программы в сетевой форме дополнительно указывается наименование организации, с которой заключен договор)
		<p>наглядные пособия, лабораторное оборудование Case - study: исследование электростатического поля методом зонда, определение относительной диэлектрической проницаемости твёрдого диэлектрика, предделение электрического сопротивления металлических проводников, определение удельного заряда электрона, изучение резонанса электромагнитных колебаний</p> <p>Учебная аудитория для проведения учебных занятий: комплект учебной мебели, демонстрационное оборудование и учебно-наглядные пособия</p> <p>Помещение для самостоятельной работы: комплект учебной мебели, компьютерная техника с возможностью подключения к сети "Интернет" и обеспечением доступа в электронную информационно-образовательную среду, используемое программное обеспечение MS Windows, Office MS Windows, DrWeb ES, 7-Zip, MediaPlayer Classic, Яндекс Браузер/ Mozilla Firefox / Internet Explorer, ALT Linux, LibreOffice, AST Test</p> <p>Помещение для самостоятельной работы: комплект учебной мебели, компьютерная техника с возможностью подключения к сети "Интернет" и обеспечением доступа в электронную информационно-образовательную среду, используемое программное обеспечение MS Windows, Office MS Windows, DrWeb ES, 7-Zip, MediaPlayer Classic, Яндекс Браузер/ Mozilla Firefox / Internet Explorer, ALT Linux, LibreOffice, AST Test</p> <p>Помещение для самостоятельной работы: комплект учебной мебели, компьютерная техника с возможностью подключения к сети "Интернет" и обеспечением доступа в электронную информационно-образовательную среду, используемое программное обеспечение MS Windows, Office MS Windows, DrWeb ES, 7-Zip, MediaPlayer Classic, Яндекс Браузер/ Mozilla Firefox / Internet Explorer, ALT Linux, LibreOffice, AST Test</p>	<p>394087, Воронежская область, г. Воронеж, ул. Тимирязева, 13, а.317</p> <p>394087, Воронежская область, г. Воронеж, ул. Тимирязева, 13, а.219 (с 16 до 20 ч.)</p> <p>394087, Воронежская область, г. Воронеж, ул. Тимирязева, 13, а.321 (с 16 до 20 ч.)</p> <p>394087, Воронежская область, г. Воронеж, ул. Мичурина, 1, а.232а</p>
15	Химия	<p>Учебная аудитория для проведения учебных занятий: комплект учебной мебели, демонстрационное оборудование, учебно-наглядные пособия</p> <p>Учебная аудитория для проведения учебных занятий: комплект учебной мебели, демонстрационное оборудование и учебно-наглядные пособия, презентационное оборудование, используемое программное обеспечение MS Windows, Office MS Windows, DrWeb ES, 7-Zip, MediaPlayer Classic, Яндекс</p>	<p>394087, Воронежская область, г. Воронеж, ул. Тимирязева, 13</p> <p>394087, Воронежская область, г. Воронеж, ул. Тимирязева, 13</p>

№ п/п	Наименование учебных предметов, курсов, дисциплин (модулей), практики, иных видов учебной деятельности, предусмотренных учебным планом образовательной программы	Наименование помещений для проведения всех видов учебной деятельности, предусмотренной учебным планом, в том числе помещения для самостоятельной работы, с указанием перечня основного оборудования, учебно-наглядных пособий и используемого программного обеспечения	Адрес (местоположение) помещений для проведения всех видов учебной деятельности, предусмотренной учебным планом (в случае реализации образовательной программы в сетевой форме дополнительно указывается наименование организации, с которой заключен договор)
		<p>Браузер/ Mozilla Firefox / Internet Explorer, ALT Linux, LibreOffice, AST Test Учебная аудитория для проведения учебных занятий: комплект учебной мебели, демонстрационное оборудование и учебно-наглядные пособия, презентационное оборудование, используемое программное обеспечение MS Windows, Office MS Windows, DrWeb ES, 7-Zip, MediaPlayer Classic, Яндекс Браузер/ Mozilla Firefox / Internet Explorer, ALT Linux, LibreOffice, AST Test</p> <p>Лаборатория, учебная аудитория для проведения учебных занятий: комплект учебной мебели, демонстрационное оборудование и учебно-наглядные пособия, лабораторное оборудование: шкаф вытяжной, газовые горелки, штатив с реактивами, штатив с пробирками, песочная баня, лабораторная посуда, реактивы</p> <p>Лаборатория, учебная аудитория для проведения учебных занятий: комплект учебной мебели, демонстрационное оборудование и учебно-наглядные пособия, лабораторное оборудование: шкаф для химической посуды и реактивов, штативы с реактивами, штативы с пробирками, титровальные установки, газовые горелки, фотоколориметр, лабораторная посуда, реактивы</p> <p>Лаборатория, учебная аудитория для проведения учебных занятий: комплект учебной мебели, демонстрационное оборудование и учебно-наглядные пособия, лабораторное оборудование: фотоколориметр, газовая горелка, штативы с реактивами, реактивы, штативы с пробирками, титровальные установки, лабораторная посуда</p> <p>Помещение для самостоятельной работы: комплект учебной мебели, компьютерная техника с возможностью подключения к сети "Интернет" и обеспечением доступа в электронную информационно-образовательную среду, используемое программное обеспечение MS Windows, Office MS Windows, DrWeb ES, 7-Zip, MediaPlayer Classic, Яндекс Браузер/ Mozilla Firefox / Internet Explorer, ALT Linux, LibreOffice, AST Test</p> <p>Помещение для самостоятельной работы: комплект учебной мебели, компьютерная техника с возможностью подключения к сети "Интернет" и обеспечением доступа в электронную информационно-образовательную среду, используемое программное обеспечение MS Windows, Office MS</p>	<p>394087, Воронежская область, г. Воронеж, ул. Мичурина, 1</p> <p>394087, Воронежская область, г. Воронеж, ул. Мичурина, 1, а.153а</p> <p>394087, Воронежская область, г. Воронеж, ул. Мичурина, 1, а.158</p> <p>394087, Воронежская область, г. Воронеж, ул. Мичурина, 1, а.154</p> <p>394087, Воронежская область, г. Воронеж, ул. Тимирязева, 13, а.219 (с 16 до 20 ч.)</p> <p>394087, Воронежская область, г. Воронеж, ул. Тимирязева, 13, а.321 (с 16 до 20 ч.)</p>

№ п/п	Наименование учебных предметов, курсов, дисциплин (модулей), практики, иных видов учебной деятельности, предусмотренных учебным планом образовательной программы	Наименование помещений для проведения всех видов учебной деятельности, предусмотренной учебным планом, в том числе помещения для самостоятельной работы, с указанием перечня основного оборудования, учебно-наглядных пособий и используемого программного обеспечения	Адрес (местоположение) помещений для проведения всех видов учебной деятельности, предусмотренной учебным планом (в случае реализации образовательной программы в сетевой форме дополнительно указывается наименование организации, с которой заключен договор)
		<p>Windows, DrWeb ES, 7-Zip, MediaPlayer Classic, Яндекс Браузер/ Mozilla Firefox / Internet Explorer, ALT Linux, LibreOffice, AST Test</p> <p>Помещение для самостоятельной работы: комплект учебной мебели, компьютерная техника с возможностью подключения к сети "Интернет" и обеспечением доступа в электронную информационно-образовательную среду, используемое программное обеспечение MS Windows, Office MS Windows, DrWeb ES, 7-Zip, MediaPlayer Classic, Яндекс Браузер/ Mozilla Firefox / Internet Explorer, ALT Linux, LibreOffice, AST Test</p>	394087, Воронежская область, г. Воронеж, ул. Мичурина, 1, а.232а
16	Информационные технологии в профессиональной деятельности	<p>Учебная аудитория для проведения учебных занятий: комплект учебной мебели, демонстрационное оборудование, учебно-наглядные пособия</p> <p>Учебная аудитория для проведения учебных занятий: комплект учебной мебели, демонстрационное оборудование и учебно-наглядные пособия, презентационное оборудование, используемое программное обеспечение MS Windows, Office MS Windows, DrWeb ES, 7-Zip, MediaPlayer Classic, Яндекс Браузер/ Mozilla Firefox / Internet Explorer, ALT Linux, LibreOffice, AST Test</p> <p>Учебная аудитория для проведения учебных занятий: комплект учебной мебели, компьютерная техника с возможностью подключения к сети "Интернет" и обеспечением доступа в электронную информационно-образовательную среду, используемое программное обеспечение MS Windows, Office MS Windows, DrWeb ES, 7-Zip, MediaPlayer Classic, Яндекс Браузер/ Mozilla Firefox / Internet Explorer, ALT Linux, LibreOffice, AST Test</p> <p>Учебная аудитория для проведения учебных занятий: комплект учебной мебели, компьютерная техника с возможностью подключения к сети "Интернет" и обеспечением доступа в электронную информационно-образовательную среду, используемое программное обеспечение MS Windows, Office MS Windows, DrWeb ES, 7-Zip, MediaPlayer Classic, Яндекс Браузер/ Mozilla Firefox / Internet Explorer, ALT Linux, LibreOffice, AST Test</p> <p>Помещение для самостоятельной работы: комплект учебной мебели, компьютерная техника с возможностью подключения к сети "Интернет" и обеспечением доступа в электронную информационно-образовательную среду, используемое программное обеспечение MS Windows, Office MS</p>	<p>394087, Воронежская область, г. Воронеж, ул. Тимирязева, 13</p> <p>394087, Воронежская область, г. Воронеж, ул. Тимирязева, 13</p> <p>394087, Воронежская область, г. Воронеж, ул. Мичурина, 1</p> <p>394087, Воронежская область, г. Воронеж, ул. Тимирязева, 13</p> <p>394087, Воронежская область, г. Воронеж, ул. Тимирязева, 13, а.219 (с 16 до 20 ч.)</p>

№ п/п	Наименование учебных предметов, курсов, дисциплин (модулей), практики, иных видов учебной деятельности, предусмотренных учебным планом образовательной программы	Наименование помещений для проведения всех видов учебной деятельности, предусмотренной учебным планом, в том числе помещения для самостоятельной работы, с указанием перечня основного оборудования, учебно-наглядных пособий и используемого программного обеспечения	Адрес (местоположение) помещений для проведения всех видов учебной деятельности, предусмотренной учебным планом (в случае реализации образовательной программы в сетевой форме дополнительно указывается наименование организации, с которой заключен договор)
		<p>Windows, DrWeb ES, 7-Zip, MediaPlayer Classic, Яндекс Браузер/ Mozilla Firefox / Internet Explorer, ALT Linux, LibreOffice, AST Test</p> <p>Помещение для самостоятельной работы: комплект учебной мебели, компьютерная техника с возможностью подключения к сети "Интернет" и обеспечением доступа в электронную информационно-образовательную среду, используемое программное обеспечение MS Windows, Office MS Windows, DrWeb ES, 7-Zip, MediaPlayer Classic, Яндекс Браузер/ Mozilla Firefox / Internet Explorer, ALT Linux, LibreOffice, AST Test</p> <p>Помещение для самостоятельной работы: комплект учебной мебели, компьютерная техника с возможностью подключения к сети "Интернет" и обеспечением доступа в электронную информационно-образовательную среду, используемое программное обеспечение MS Windows, Office MS Windows, DrWeb ES, 7-Zip, MediaPlayer Classic, Яндекс Браузер/ Mozilla Firefox / Internet Explorer, ALT Linux, LibreOffice, AST Test</p>	<p>394087, Воронежская область, г. Воронеж, ул. Тимирязева, 13, а.321 (с 16 до 20 ч.)</p> <p>394087, Воронежская область, г. Воронеж, ул. Мичурина, 1, а.232а</p>
17	Начертательная геометрия	<p>Учебная аудитория для проведения учебных занятий: комплект учебной мебели, демонстрационное оборудование, учебно-наглядные пособия</p> <p>Учебная аудитория для проведения учебных занятий: комплект учебной мебели, демонстрационное оборудование и учебно-наглядные пособия, презентационное оборудование, используемое программное обеспечение MS Windows, Office MS Windows, DrWeb ES, 7-Zip, MediaPlayer Classic, Яндекс Браузер/ Mozilla Firefox / Internet Explorer, ALT Linux, LibreOffice, AST Test</p> <p>Лаборатория, учебная аудитория для проведения учебных занятий: комплект учебной мебели, демонстрационное оборудование и учебно-наглядные пособия: комплект геометрических моделей, компоненты сборочных единиц, стенды по заданиям курса, учебные плакаты, учебно-методическая литература</p> <p>Лаборатория, учебная аудитория для проведения учебных занятий: комплект учебной мебели, демонстрационное оборудование, компьютерная техника с возможностью подключения к сети "Интернет" и обеспечением доступа в электронную информационно-образовательную среду,</p>	<p>394087, Воронежская область, г. Воронеж, ул. Тимирязева, 13</p> <p>394087, Воронежская область, г. Воронеж, ул. Тимирязева, 13</p> <p>394087, Воронежская область, г. Воронеж, ул. Тимирязева, 13, а.301</p> <p>394087, Воронежская область, г. Воронеж, ул. Тимирязева, 13, а.104</p>

№ п/п	Наименование учебных предметов, курсов, дисциплин (модулей), практики, иных видов учебной деятельности, предусмотренных учебным планом образовательной программы	Наименование помещений для проведения всех видов учебной деятельности, предусмотренной учебным планом, в том числе помещения для самостоятельной работы, с указанием перечня основного оборудования, учебно-наглядных пособий и используемого программного обеспечения	Адрес (местоположение) помещений для проведения всех видов учебной деятельности, предусмотренной учебным планом (в случае реализации образовательной программы в сетевой форме дополнительно указывается наименование организации, с которой заключен договор)
		<p>используемое программное обеспечение MS Windows, Office MS Windows, DrWeb ES, 7-Zip, MediaPlayer Classic, Яндекс Браузер/ Mozilla Firefox / Internet Explorer, ALT Linux, LibreOffice, AST Test, Kompas 3D</p> <p>Помещение для самостоятельной работы: комплект учебной мебели, компьютерная техника с возможностью подключения к сети "Интернет" и обеспечением доступа в электронную информационно-образовательную среду, используемое программное обеспечение MS Windows, Office MS Windows, DrWeb ES, 7-Zip, MediaPlayer Classic, Яндекс Браузер/ Mozilla Firefox / Internet Explorer, ALT Linux, LibreOffice, AST Test</p> <p>Помещение для самостоятельной работы: комплект учебной мебели, компьютерная техника с возможностью подключения к сети "Интернет" и обеспечением доступа в электронную информационно-образовательную среду, используемое программное обеспечение MS Windows, Office MS Windows, DrWeb ES, 7-Zip, MediaPlayer Classic, Яндекс Браузер/ Mozilla Firefox / Internet Explorer, ALT Linux, LibreOffice, AST Test</p> <p>Помещение для самостоятельной работы: комплект учебной мебели, компьютерная техника с возможностью подключения к сети "Интернет" и обеспечением доступа в электронную информационно-образовательную среду, используемое программное обеспечение MS Windows, Office MS Windows, DrWeb ES, 7-Zip, MediaPlayer Classic, Яндекс Браузер/ Mozilla Firefox / Internet Explorer, ALT Linux, LibreOffice, AST Test</p>	<p>394087, Воронежская область, г. Воронеж, ул. Тимирязева, 13, а.219 (с 16 до 20 ч.)</p> <p>394087, Воронежская область, г. Воронеж, ул. Тимирязева, 13, а.321 (с 16 до 20 ч.)</p> <p>394087, Воронежская область, г. Воронеж, ул. Мичурина, 1, а.232а</p>
18	Инженерная графика	<p>Учебная аудитория для проведения учебных занятий: комплект учебной мебели, демонстрационное оборудование, учебно-наглядные пособия</p> <p>Учебная аудитория для проведения учебных занятий: комплект учебной мебели, демонстрационное оборудование и учебно-наглядные пособия, презентационное оборудование, используемое программное обеспечение MS Windows, Office MS Windows, DrWeb ES, 7-Zip, MediaPlayer Classic, Яндекс Браузер/ Mozilla Firefox / Internet Explorer, ALT Linux, LibreOffice, AST Test</p> <p>Лаборатория, учебная аудитория для проведения учебных занятий: комплект учебной мебели, демонстрационное оборудование и учебно-наглядные пособия: комплект геометрических моделей, компоненты сборочных единиц, стенды по заданиям курса, учебные плакаты, учебно-</p>	<p>394087, Воронежская область, г. Воронеж, ул. Тимирязева, 13</p> <p>394087, Воронежская область, г. Воронеж, ул. Тимирязева, 13</p> <p>394087, Воронежская область, г. Воронеж, ул. Тимирязева, 13, а.301</p>

№ п/п	Наименование учебных предметов, курсов, дисциплин (модулей), практики, иных видов учебной деятельности, предусмотренных учебным планом образовательной программы	Наименование помещений для проведения всех видов учебной деятельности, предусмотренной учебным планом, в том числе помещения для самостоятельной работы, с указанием перечня основного оборудования, учебно-наглядных пособий и используемого программного обеспечения	Адрес (местоположение) помещений для проведения всех видов учебной деятельности, предусмотренной учебным планом (в случае реализации образовательной программы в сетевой форме дополнительно указывается наименование организации, с которой заключен договор)
		<p>методическая литература</p> <p>Лаборатория, учебная аудитория для проведения учебных занятий: комплект учебной мебели, демонстрационное оборудование, компьютерная техника с возможностью подключения к сети "Интернет" и обеспечением доступа в электронную информационно-образовательную среду, используемое программное обеспечение MS Windows, Office MS Windows, DrWeb ES, 7-Zip, MediaPlayer Classic, Яндекс Браузер/ Mozilla Firefox / Internet Explorer, ALT Linux, LibreOffice, AST Test, Kompas 3D</p> <p>Помещение для самостоятельной работы: комплект учебной мебели, компьютерная техника с возможностью подключения к сети "Интернет" и обеспечением доступа в электронную информационно-образовательную среду, используемое программное обеспечение MS Windows, Office MS Windows, DrWeb ES, 7-Zip, MediaPlayer Classic, Яндекс Браузер/ Mozilla Firefox / Internet Explorer, ALT Linux, LibreOffice, AST Test</p> <p>Помещение для самостоятельной работы: комплект учебной мебели, компьютерная техника с возможностью подключения к сети "Интернет" и обеспечением доступа в электронную информационно-образовательную среду, используемое программное обеспечение MS Windows, Office MS Windows, DrWeb ES, 7-Zip, MediaPlayer Classic, Яндекс Браузер/ Mozilla Firefox / Internet Explorer, ALT Linux, LibreOffice, AST Test</p> <p>Помещение для самостоятельной работы: комплект учебной мебели, компьютерная техника с возможностью подключения к сети "Интернет" и обеспечением доступа в электронную информационно-образовательную среду, используемое программное обеспечение MS Windows, Office MS Windows, DrWeb ES, 7-Zip, MediaPlayer Classic, Яндекс Браузер/ Mozilla Firefox / Internet Explorer, ALT Linux, LibreOffice, AST Test</p>	<p>394087, Воронежская область, г. Воронеж, ул. Тимирязева, 13, а.104</p> <p>394087, Воронежская область, г. Воронеж, ул. Тимирязева, 13, а.219 (с 16 до 20 ч.)</p> <p>394087, Воронежская область, г. Воронеж, ул. Тимирязева, 13, а.321 (с 16 до 20 ч.)</p> <p>394087, Воронежская область, г. Воронеж, ул. Мичурина, 1, а.232а</p>
19	Компьютерная графика	<p>Лаборатория, учебная аудитория для проведения учебных занятий: комплект учебной мебели, демонстрационное оборудование, компьютерная техника с возможностью подключения к сети "Интернет" и обеспечением доступа в электронную информационно-образовательную среду, используемое программное обеспечение MS Windows, Office MS Windows, DrWeb ES, 7-Zip, MediaPlayer Classic, Яндекс Браузер/ Mozilla Firefox /</p>	394087, Воронежская область, г. Воронеж, ул. Тимирязева, 13, а.104

№ п/п	Наименование учебных предметов, курсов, дисциплин (модулей), практики, иных видов учебной деятельности, предусмотренных учебным планом образовательной программы	Наименование помещений для проведения всех видов учебной деятельности, предусмотренной учебным планом, в том числе помещения для самостоятельной работы, с указанием перечня основного оборудования, учебно-наглядных пособий и используемого программного обеспечения	Адрес (местоположение) помещений для проведения всех видов учебной деятельности, предусмотренной учебным планом (в случае реализации образовательной программы в сетевой форме дополнительно указывается наименование организации, с которой заключен договор)
		<p>Internet Explorer, ALT Linux, LibreOffice, AST Test, Kompas 3D, APM WinMachine</p> <p>Учебная аудитория для проведения учебных занятий: комплект учебной мебели, компьютерная техника с возможностью подключения к сети "Интернет" и обеспечением доступа в электронную информационно-образовательную среду, используемое программное обеспечение MS Windows, Office MS Windows, DrWeb ES, 7-Zip, MediaPlayer Classic, Яндекс Браузер/ Mozilla Firefox / Internet Explorer, ALT Linux, LibreOffice, AST Test, Kompas 3D, APM WinMachine</p> <p>Помещение для самостоятельной работы: комплект учебной мебели, компьютерная техника с возможностью подключения к сети "Интернет" и обеспечением доступа в электронную информационно-образовательную среду, используемое программное обеспечение MS Windows, Office MS Windows, DrWeb ES, 7-Zip, MediaPlayer Classic, Яндекс Браузер/ Mozilla Firefox / Internet Explorer, ALT Linux, LibreOffice, AST Test</p> <p>Помещение для самостоятельной работы: комплект учебной мебели, компьютерная техника с возможностью подключения к сети "Интернет" и обеспечением доступа в электронную информационно-образовательную среду, используемое программное обеспечение MS Windows, Office MS Windows, DrWeb ES, 7-Zip, MediaPlayer Classic, Яндекс Браузер/ Mozilla Firefox / Internet Explorer, ALT Linux, LibreOffice, AST Test</p> <p>Помещение для самостоятельной работы: комплект учебной мебели, компьютерная техника с возможностью подключения к сети "Интернет" и обеспечением доступа в электронную информационно-образовательную среду, используемое программное обеспечение MS Windows, Office MS Windows, DrWeb ES, 7-Zip, MediaPlayer Classic, Яндекс Браузер/ Mozilla Firefox / Internet Explorer, ALT Linux, LibreOffice, AST Test</p>	<p>394087, Воронежская область, г. Воронеж, ул. Тимирязева, 13</p> <p>394087, Воронежская область, г. Воронеж, ул. Тимирязева, 13, а.219 (с 16 до 20 ч.)</p> <p>394087, Воронежская область, г. Воронеж, ул. Тимирязева, 13, а.321 (с 16 до 20 ч.)</p> <p>394087, Воронежская область, г. Воронеж, ул. Мичурина, 1, а.232а</p>
20	Материаловедение и технология конструкционных материалов	<p>Учебная аудитория для проведения учебных занятий: комплект учебной мебели, демонстрационное оборудование, учебно-наглядные пособия</p> <p>Учебная аудитория для проведения учебных занятий: комплект учебной мебели, демонстрационное оборудование и учебно-наглядные пособия, презентационное оборудование, используемое программное обеспечение MS</p>	<p>394087, Воронежская область, г. Воронеж, ул. Тимирязева, 13</p> <p>394087, Воронежская область, г. Воронеж, ул. Тимирязева, 13</p>

№ п/п	Наименование учебных предметов, курсов, дисциплин (модулей), практики, иных видов учебной деятельности, предусмотренных учебным планом образовательной программы	Наименование помещений для проведения всех видов учебной деятельности, предусмотренной учебным планом, в том числе помещения для самостоятельной работы, с указанием перечня основного оборудования, учебно-наглядных пособий и используемого программного обеспечения	Адрес (местоположение) помещений для проведения всех видов учебной деятельности, предусмотренной учебным планом (в случае реализации образовательной программы в сетевой форме дополнительно указывается наименование организации, с которой заключен договор)
		<p>Windows, Office MS Windows, DrWeb ES, 7-Zip, MediaPlayer Classic, Яндекс Браузер/ Mozilla Firefox / Internet Explorer, ALT Linux, LibreOffice, AST Test</p> <p>Лаборатория, учебная аудитория для проведения учебных занятий: комплект учебной мебели, демонстрационное оборудование и учебно-наглядные пособия: станок фрезерный, станок настольно-сверлильный, компьютерная техника с возможностью подключения к сети "Интернет" и обеспечением доступа в электронную информационно-образовательную среду, используемое программное обеспечение MS Windows, Office MS Windows, DrWeb ES, 7-Zip, MediaPlayer Classic, Яндекс Браузер/ Mozilla Firefox / Internet Explorer, ALT Linux, LibreOffice, AST Test</p> <p>Лаборатория, учебная аудитория для проведения учебных занятий: комплект учебной мебели, демонстрационное оборудование и учебно-наглядные пособия: металлографические микроскопы, прибор для измерения твердости Бриннелль, прибор для измерения твердости Роквелл, прибор для измерения твердости Виккерс, комплекты плакатов и фотографий микроструктур</p> <p>Лаборатория, учебная аудитория для проведения учебных занятий: комплект учебной мебели, демонстрационное оборудование и учебно-наглядные пособия: электрические печи, установка компрессорная передвижная, установка для наплавки, головка наплавочная, станок балансировочный, учебные плакаты и справочные таблицы НТД, станок токарный, установка для наплавки в среде защитных газов, установка для наплавки порошковыми проволоками, электрометализатор</p> <p>Лаборатория, учебная аудитория для проведения учебных занятий: комплект учебной мебели, лабораторное оборудование: токарно-винторезный станок 1К62, токарно-винторезный станок 1А62, токарно-винторезный станок 1А612, токарно-винторезный станок 1Д62, токарно-винторезный станок 1А625Д, токарно-винторезный станок 1А616, вертикально-фрезерный станок 6Н12, горизонтально-расточной станок 262, поперечно-строгальный станок 736, плоскошлифовальный станок 371, 372, обдирочно-заточной станок, сверлильные станки 2Л53, 2В56, настольный сверлильный станок</p> <p>Лаборатория, учебная аудитория для проведения учебных занятий:</p>	<p>394087, Воронежская область, г. Воронеж, ул. Тимирязева, 13, а.231</p> <p>394087, Воронежская область, г. Воронеж, ул. Тимирязева, 13, а.232</p> <p>394087, Воронежская область, г. Воронеж, ул. Тимирязева, 13, а.110</p> <p>394087, Воронежская область, г. Воронеж, ул. Тимирязева, 19, а.5.1.1</p> <p>394087, Воронежская область, г. Воронеж, ул.</p>

№ п/п	Наименование учебных предметов, курсов, дисциплин (модулей), практики, иных видов учебной деятельности, предусмотренных учебным планом образовательной программы	Наименование помещений для проведения всех видов учебной деятельности, предусмотренной учебным планом, в том числе помещения для самостоятельной работы, с указанием перечня основного оборудования, учебно-наглядных пособий и используемого программного обеспечения	Адрес (местоположение) помещений для проведения всех видов учебной деятельности, предусмотренной учебным планом (в случае реализации образовательной программы в сетевой форме дополнительно указывается наименование организации, с которой заключен договор)
		<p>комплект учебной мебели, лабораторное оборудование: сверла разные Лаборатория, учебная аудитория для проведения учебных занятий: комплект учебной мебели, лабораторное оборудование: горизонтально-фрезерный станок 6Н81, тоcano-фрезерный 1И6111П</p> <p>Лаборатория, учебная аудитория для проведения учебных занятий: комплект учебной мебели, лабораторное оборудование: печь муфельная СНОЛ, комплект модельного оборудования, столы для изготовления литейной формы</p> <p>Лаборатория, учебная аудитория для проведения учебных занятий: комплект учебной мебели, лабораторное оборудование: машина электроконтактная для сварки, сварочный трансформатор ТСД-300, сварочный преобразователь ПСО-500, аппарат сварочный, электроды, маска (средство индивидуальной защиты), баллон ацетиленовый, баллон кислородный, газовая горелка, газовый резак, сварочные шланги, очки, редуктор газовый, редуктор ацетиленовый, присадочная проволока, учебные стенды</p> <p>Лаборатория, учебная аудитория для проведения учебных занятий: комплект учебной мебели, лабораторное оборудование: горн кузнечный, молот пневматический МП75, наковальни с набором кузнечных инструментов</p> <p>Помещение для самостоятельной работы: комплект учебной мебели, компьютерная техника с возможностью подключения к сети "Интернет" и обеспечением доступа в электронную информационно-образовательную среду, используемое программное обеспечение MS Windows, Office MS Windows, DrWeb ES, 7-Zip, MediaPlayer Classic, Яндекс Браузер/ Mozilla Firefox / Internet Explorer, ALT Linux, LibreOffice, AST Test</p> <p>Помещение для самостоятельной работы: комплект учебной мебели, компьютерная техника с возможностью подключения к сети "Интернет" и обеспечением доступа в электронную информационно-образовательную среду, используемое программное обеспечение MS Windows, Office MS Windows, DrWeb ES, 7-Zip, MediaPlayer Classic, Яндекс Браузер/ Mozilla Firefox / Internet Explorer, ALT Linux, LibreOffice, AST Test</p>	<p>Тимирязева, 19, а.5.1.2</p> <p>394087, Воронежская область, г. Воронеж, ул. Тимирязева, 19, а.5.1.6</p> <p>394087, Воронежская область, г. Воронеж, ул. Тимирязева, 19, а.5.1.9</p> <p>394087, Воронежская область, г. Воронеж, ул. Тимирязева, 19, а.5.2.1</p> <p>394087, Воронежская область, г. Воронеж, ул. Тимирязева, 19, а.5.2.2</p> <p>394087, Воронежская область, г. Воронеж, ул. Тимирязева, 13, а.219 (с 16 до 20 ч.)</p> <p>394087, Воронежская область, г. Воронеж, ул. Тимирязева, 13, а.321 (с 16 до 20 ч.)</p>

№ п/п	Наименование учебных предметов, курсов, дисциплин (модулей), практики, иных видов учебной деятельности, предусмотренных учебным планом образовательной программы	Наименование помещений для проведения всех видов учебной деятельности, предусмотренной учебным планом, в том числе помещения для самостоятельной работы, с указанием перечня основного оборудования, учебно-наглядных пособий и используемого программного обеспечения	Адрес (местоположение) помещений для проведения всех видов учебной деятельности, предусмотренной учебным планом (в случае реализации образовательной программы в сетевой форме дополнительно указывается наименование организации, с которой заключен договор)
		Помещение для самостоятельной работы: комплект учебной мебели, компьютерная техника с возможностью подключения к сети "Интернет" и обеспечением доступа в электронную информационно-образовательную среду, используемое программное обеспечение MS Windows, Office MS Windows, DrWeb ES, 7-Zip, MediaPlayer Classic, Яндекс Браузер/ Mozilla Firefox / Internet Explorer, ALT Linux, LibreOffice, AST Test	394087, Воронежская область, г. Воронеж, ул. Мичурина, 1, а.232а
21	Основы производства продукции растениеводства	<p>Учебная аудитория для проведения учебных занятий: комплект учебной мебели, демонстрационное оборудование, учебно-наглядные пособия</p> <p>Учебная аудитория для проведения учебных занятий: комплект учебной мебели, демонстрационное оборудование и учебно-наглядные пособия, презентационное оборудование, используемое программное обеспечение MS Windows, Office MS Windows, DrWeb ES, 7-Zip, MediaPlayer Classic, Яндекс Браузер/ Mozilla Firefox / Internet Explorer, ALT Linux, LibreOffice, AST Test</p> <p>Лаборатория, учебная аудитория для проведения учебных занятий: комплект учебной мебели, лабораторное оборудование: термостат, шкаф сушильный</p> <p>Помещение для самостоятельной работы: комплект учебной мебели, компьютерная техника с возможностью подключения к сети "Интернет" и обеспечением доступа в электронную информационно-образовательную среду, используемое программное обеспечение MS Windows, Office MS Windows, DrWeb ES, 7-Zip, MediaPlayer Classic, Яндекс Браузер/ Mozilla Firefox / Internet Explorer, ALT Linux, LibreOffice, AST Test</p> <p>Помещение для самостоятельной работы: комплект учебной мебели, компьютерная техника с возможностью подключения к сети "Интернет" и обеспечением доступа в электронную информационно-образовательную среду, используемое программное обеспечение MS Windows, Office MS Windows, DrWeb ES, 7-Zip, MediaPlayer Classic, Яндекс Браузер/ Mozilla Firefox / Internet Explorer, ALT Linux, LibreOffice, AST Test</p> <p>Помещение для самостоятельной работы: комплект учебной мебели, компьютерная техника с возможностью подключения к сети "Интернет" и обеспечением доступа в электронную информационно-образовательную среду, используемое программное обеспечение MS Windows, Office MS</p>	<p>394087, Воронежская область, г. Воронеж, ул. Тимирязева, 13</p> <p>394087, Воронежская область, г. Воронеж, ул. Тимирязева, 13</p> <p>394087, Воронежская область, г. Воронеж, ул. Мичурина, 1, а.208</p> <p>394087, Воронежская область, г. Воронеж, ул. Тимирязева, 13, а.219 (с 16 до 20 ч.)</p> <p>394087, Воронежская область, г. Воронеж, ул. Тимирязева, 13, а.321 (с 16 до 20 ч.)</p> <p>394087, Воронежская область, г. Воронеж, ул. Мичурина, 1, а.232а</p>

№ п/п	Наименование учебных предметов, курсов, дисциплин (модулей), практики, иных видов учебной деятельности, предусмотренных учебным планом образовательной программы	Наименование помещений для проведения всех видов учебной деятельности, предусмотренной учебным планом, в том числе помещения для самостоятельной работы, с указанием перечня основного оборудования, учебно-наглядных пособий и используемого программного обеспечения	Адрес (местоположение) помещений для проведения всех видов учебной деятельности, предусмотренной учебным планом (в случае реализации образовательной программы в сетевой форме дополнительно указывается наименование организации, с которой заключен договор)
		Windows, DrWeb ES, 7-Zip, MediaPlayer Classic, Яндекс Браузер/ Mozilla Firefox / Internet Explorer, ALT Linux, LibreOffice, AST Test	
22	Основы производства продукции животноводства	<p>Учебная аудитория для проведения учебных занятий: комплект учебной мебели, демонстрационное оборудование, учебно-наглядные пособия</p> <p>Учебная аудитория для проведения учебных занятий: комплект учебной мебели, демонстрационное оборудование и учебно-наглядные пособия, презентационное оборудование, используемое программное обеспечение MS Windows, Office MS Windows, DrWeb ES, 7-Zip, MediaPlayer Classic, Яндекс Браузер/ Mozilla Firefox / Internet Explorer, ALT Linux, LibreOffice, AST Test</p> <p>Лаборатория, учебная аудитория для проведения учебных занятий: комплект учебной мебели, демонстрационное оборудование и учебно-наглядные пособия</p> <p>Помещение для самостоятельной работы: комплект учебной мебели, компьютерная техника с возможностью подключения к сети "Интернет" и обеспечением доступа в электронную информационно-образовательную среду, используемое программное обеспечение MS Windows, Office MS Windows, DrWeb ES, 7-Zip, MediaPlayer Classic, Яндекс Браузер/ Mozilla Firefox / Internet Explorer, ALT Linux, LibreOffice, AST Test</p> <p>Помещение для самостоятельной работы: комплект учебной мебели, компьютерная техника с возможностью подключения к сети "Интернет" и обеспечением доступа в электронную информационно-образовательную среду, используемое программное обеспечение MS Windows, Office MS Windows, DrWeb ES, 7-Zip, MediaPlayer Classic, Яндекс Браузер/ Mozilla Firefox / Internet Explorer, ALT Linux, LibreOffice, AST Test</p> <p>Помещение для самостоятельной работы: комплект учебной мебели, компьютерная техника с возможностью подключения к сети "Интернет" и обеспечением доступа в электронную информационно-образовательную среду, используемое программное обеспечение MS Windows, Office MS Windows, DrWeb ES, 7-Zip, MediaPlayer Classic, Яндекс Браузер/ Mozilla Firefox / Internet Explorer, ALT Linux, LibreOffice, AST Test</p>	<p>394087, Воронежская область, г. Воронеж, ул. Тимирязева, 13</p> <p>394087, Воронежская область, г. Воронеж, ул. Тимирязева, 13</p> <p>394087, Воронежская область, г. Воронеж, ул. Тимирязева, 13</p> <p>394087, Воронежская область, г. Воронеж, ул. Тимирязева, 13, а.219 (с 16 до 20 ч.)</p> <p>394087, Воронежская область, г. Воронеж, ул. Тимирязева, 13, а.321 (с 16 до 20 ч.)</p> <p>394087, Воронежская область, г. Воронеж, ул. Мичурина, 1, а.232а</p>
23	Теоретическая механика	Учебная аудитория для проведения учебных занятий: комплект учебной мебели, демонстрационное оборудование, учебно-наглядные пособия	394087, Воронежская область, г. Воронеж, ул. Тимирязева, 13

№ п/п	Наименование учебных предметов, курсов, дисциплин (модулей), практики, иных видов учебной деятельности, предусмотренных учебным планом образовательной программы	Наименование помещений для проведения всех видов учебной деятельности, предусмотренной учебным планом, в том числе помещения для самостоятельной работы, с указанием перечня основного оборудования, учебно-наглядных пособий и используемого программного обеспечения	Адрес (местоположение) помещений для проведения всех видов учебной деятельности, предусмотренной учебным планом (в случае реализации образовательной программы в сетевой форме дополнительно указывается наименование организации, с которой заключен договор)
		<p>Учебная аудитория для проведения учебных занятий: комплект учебной мебели, демонстрационное оборудование и учебно-наглядные пособия, презентационное оборудование, используемое программное обеспечение MS Windows, Office MS Windows, DrWeb ES, 7-Zip, MediaPlayer Classic, Яндекс Браузер/ Mozilla Firefox / Internet Explorer, ALT Linux, LibreOffice, AST Test</p> <p>Лаборатория, учебная аудитория для проведения учебных занятий: комплект учебной мебели, демонстрационное оборудование и учебно-наглядные пособия</p> <p>Помещение для самостоятельной работы: комплект учебной мебели, компьютерная техника с возможностью подключения к сети "Интернет" и обеспечением доступа в электронную информационно-образовательную среду, используемое программное обеспечение MS Windows, Office MS Windows, DrWeb ES, 7-Zip, MediaPlayer Classic, Яндекс Браузер/ Mozilla Firefox / Internet Explorer, ALT Linux, LibreOffice, AST Test</p> <p>Помещение для самостоятельной работы: комплект учебной мебели, компьютерная техника с возможностью подключения к сети "Интернет" и обеспечением доступа в электронную информационно-образовательную среду, используемое программное обеспечение MS Windows, Office MS Windows, DrWeb ES, 7-Zip, MediaPlayer Classic, Яндекс Браузер/ Mozilla Firefox / Internet Explorer, ALT Linux, LibreOffice, AST Test</p> <p>Помещение для самостоятельной работы: комплект учебной мебели, компьютерная техника с возможностью подключения к сети "Интернет" и обеспечением доступа в электронную информационно-образовательную среду, используемое программное обеспечение MS Windows, Office MS Windows, DrWeb ES, 7-Zip, MediaPlayer Classic, Яндекс Браузер/ Mozilla Firefox / Internet Explorer, ALT Linux, LibreOffice, AST Test</p>	<p>394087, Воронежская область, г. Воронеж, ул. Тимирязева, 13</p> <p>394087, Воронежская область, г. Воронеж, ул. Тимирязева, 13</p> <p>394087, Воронежская область, г. Воронеж, ул. Тимирязева, 13, а.219 (с 16 до 20 ч.)</p> <p>394087, Воронежская область, г. Воронеж, ул. Тимирязева, 13, а.321 (с 16 до 20 ч.)</p> <p>394087, Воронежская область, г. Воронеж, ул. Мичурина, 1, а.232а</p>

№ п/п	Наименование учебных предметов, курсов, дисциплин (модулей), практики, иных видов учебной деятельности, предусмотренных учебным планом образовательной программы	Наименование помещений для проведения всех видов учебной деятельности, предусмотренной учебным планом, в том числе помещения для самостоятельной работы, с указанием перечня основного оборудования, учебно-наглядных пособий и используемого программного обеспечения	Адрес (местоположение) помещений для проведения всех видов учебной деятельности, предусмотренной учебным планом (в случае реализации образовательной программы в сетевой форме дополнительно указывается наименование организации, с которой заключен договор)
24	Теплотехника	<p>Учебная аудитория для проведения учебных занятий: комплект учебной мебели, демонстрационное оборудование, учебно-наглядные пособия</p> <p>Учебная аудитория для проведения учебных занятий: комплект учебной мебели, демонстрационное оборудование и учебно-наглядные пособия, презентационное оборудование, используемое программное обеспечение MS Windows, Office MS Windows, DrWeb ES, 7-Zip, MediaPlayer Classic, Яндекс Браузер/ Mozilla Firefox / Internet Explorer, ALT Linux, LibreOffice, AST Test</p> <p>Лаборатория, учебная аудитория для проведения учебных занятий: комплект учебной мебели, лабораторное оборудование: компрессор двухступенчатый поршневой ГСВ 0,6/12; лабораторная установка для изучения теплоотдачи горизонтального цилиндра в свободном потоке газа; холодильная установка АКФВ-4; паровой котел КТ-500; двигатель Д-37; дизель-генератор 2ч 8,5/11 с оборудованием для снятия теплового баланса; измеритель температурной влажности ТКА и ПКМ-20; компрессор ГСВ 0,6/12; пушка тепловая; стенд КИ-1363Б; тепловентилятор; теплогенератор ТГ-1А; электродвигатель прилавок холодильный; комплект плакатов</p> <p>Помещение для самостоятельной работы: комплект учебной мебели, компьютерная техника с возможностью подключения к сети "Интернет" и обеспечением доступа в электронную информационно-образовательную среду, используемое программное обеспечение MS Windows, Office MS Windows, DrWeb ES, 7-Zip, MediaPlayer Classic, Яндекс Браузер/ Mozilla Firefox / Internet Explorer, ALT Linux, LibreOffice, AST Test</p> <p>Помещение для самостоятельной работы: комплект учебной мебели, компьютерная техника с возможностью подключения к сети "Интернет" и обеспечением доступа в электронную информационно-образовательную среду, используемое программное обеспечение MS Windows, Office MS Windows, DrWeb ES, 7-Zip, MediaPlayer Classic, Яндекс Браузер/ Mozilla Firefox / Internet Explorer, ALT Linux, LibreOffice, AST Test</p> <p>Помещение для самостоятельной работы: комплект учебной мебели, компьютерная техника с возможностью подключения к сети "Интернет" и обеспечением доступа в электронную информационно-образовательную среду, используемое программное обеспечение MS Windows, Office MS</p>	<p>394087, Воронежская область, г. Воронеж, ул. Тимирязева, 13</p> <p>394087, Воронежская область, г. Воронеж, ул. Тимирязева, 13</p> <p>394087, Воронежская область, г. Воронеж, ул. Тимирязева, 6, лаборатория теплотехники</p> <p>394087, Воронежская область, г. Воронеж, ул. Тимирязева, 13, а.219 (с 16 до 20 ч.)</p> <p>394087, Воронежская область, г. Воронеж, ул. Тимирязева, 13, а.321 (с 16 до 20 ч.)</p> <p>394087, Воронежская область, г. Воронеж, ул. Мичурина, 1, а.232а</p>

№ п/п	Наименование учебных предметов, курсов, дисциплин (модулей), практики, иных видов учебной деятельности, предусмотренных учебным планом образовательной программы	Наименование помещений для проведения всех видов учебной деятельности, предусмотренной учебным планом, в том числе помещения для самостоятельной работы, с указанием перечня основного оборудования, учебно-наглядных пособий и используемого программного обеспечения	Адрес (местоположение) помещений для проведения всех видов учебной деятельности, предусмотренной учебным планом (в случае реализации образовательной программы в сетевой форме дополнительно указывается наименование организации, с которой заключен договор)
		Windows, DrWeb ES, 7-Zip, MediaPlayer Classic, Яндекс Браузер/ Mozilla Firefox / Internet Explorer, ALT Linux, LibreOffice, AST Test	
25	Цифровые технологии в агроинженерии	<p>Учебная аудитория для проведения учебных занятий: комплект учебной мебели, демонстрационное оборудование, учебно-наглядные пособия</p> <p>Учебная аудитория для проведения учебных занятий: комплект учебной мебели, демонстрационное оборудование и учебно-наглядные пособия, презентационное оборудование, используемое программное обеспечение MS Windows, Office MS Windows, DrWeb ES, 7-Zip, MediaPlayer Classic, Яндекс Браузер/ Mozilla Firefox / Internet Explorer, ALT Linux, LibreOffice, AST Test</p> <p>Лаборатория, учебная аудитория для проведения учебных занятий: комплект учебной мебели, демонстрационное оборудование и учебно-наглядные пособия: стенд проверки карбюраторов ППК, стенд для проверки и очистки форсунок, переносной мультипроектор, тракторы, двигатели, комплект оборудования рабочего места мастера-наладчика, комплект диагностического оборудования приборов передвижной диагностической установки, переносной комплект диагностических приборов, оборудование стационарного поста диагностики, прибор ИМД-ц, электронный малый диагностический прибор, строботачомер, пневматический калибратор, газоанализатор, дымомер, комплект для проверки и очистки свечей, комплект диагностики, пуско-зарядное устройство, шиномонтажный станок, станок балансировочный, прибор проверки фар, компрессор, прибор ДСТ-10Н,</p>	<p>394087, Воронежская область, г. Воронеж, ул. Тимирязева, 13</p> <p>394087, Воронежская область, г. Воронеж, ул. Тимирязева, 13</p> <p>394087, Воронежская область, г. Воронеж, ул. Тимирязева, 13, а.7</p>

№ п/п	Наименование учебных предметов, курсов, дисциплин (модулей), практики, иных видов учебной деятельности, предусмотренных учебным планом образовательной программы	Наименование помещений для проведения всех видов учебной деятельности, предусмотренной учебным планом, в том числе помещения для самостоятельной работы, с указанием перечня основного оборудования, учебно-наглядных пособий и используемого программного обеспечения	Адрес (местоположение) помещений для проведения всех видов учебной деятельности, предусмотренной учебным планом (в случае реализации образовательной программы в сетевой форме дополнительно указывается наименование организации, с которой заключен договор)
		<p>люфтомер электронный, нагрузочно-диагностическая вилка, универсальный компрессор, автомобиль, диагностический комплекс</p> <p>Лаборатория, учебная аудитория для проведения учебных занятий: комплект учебной мебели, демонстрационное оборудование и компьютерная техника с возможностью подключения к сети «Интернет» и обеспечением доступа в электронную информационно-образовательную среду, преобразователь частоты, пульт микшерный, система обработки данных, система сбора данных, тензобалка, модель тракторной навесной системы, модель дорожного полотна, модель маятника с переменным аэродинамическим сопротивлением, блок питания, датчик топлива, усилитель тензометрический, регистратор с блоком питания, образцы измерительных датчиков, индикатор часового типа, набор разновесов, учебно-наглядные пособия</p> <p>Помещение для самостоятельной работы: комплект учебной мебели, компьютерная техника с возможностью подключения к сети "Интернет" и обеспечением доступа в электронную информационно-образовательную среду, используемое программное обеспечение MS Windows, Office MS Windows, DrWeb ES, 7-Zip, MediaPlayer Classic, Яндекс Браузер/ Mozilla Firefox / Internet Explorer, ALT Linux, LibreOffice, AST Test</p> <p>Помещение для самостоятельной работы: комплект учебной мебели, компьютерная техника с возможностью подключения к сети "Интернет" и обеспечением доступа в электронную информационно-образовательную среду, используемое программное обеспечение MS Windows, Office MS Windows, DrWeb ES, 7-Zip, MediaPlayer Classic, Яндекс Браузер/ Mozilla Firefox / Internet Explorer, ALT Linux, LibreOffice, AST Test</p> <p>Помещение для самостоятельной работы: комплект учебной мебели, компьютерная техника с возможностью подключения к сети "Интернет" и обеспечением доступа в электронную информационно-образовательную среду, используемое программное обеспечение MS Windows, Office MS Windows, DrWeb ES, 7-Zip, MediaPlayer Classic, Яндекс Браузер/ Mozilla Firefox / Internet Explorer, ALT Linux, LibreOffice, AST Test</p>	<p>394087, Воронежская область, г. Воронеж, ул. Тимирязева, 11, а.426</p> <p>394087, Воронежская область, г. Воронеж, ул. Тимирязева, 13, а.219 (с 16 до 20 ч.)</p> <p>394087, Воронежская область, г. Воронеж, ул. Тимирязева, 13, а.321 (с 16 до 20 ч.)</p> <p>394087, Воронежская область, г. Воронеж, ул. Мичурина, 1, а.232а</p>

№ п/п	Наименование учебных предметов, курсов, дисциплин (модулей), практики, иных видов учебной деятельности, предусмотренных учебным планом образовательной программы	Наименование помещений для проведения всех видов учебной деятельности, предусмотренной учебным планом, в том числе помещения для самостоятельной работы, с указанием перечня основного оборудования, учебно-наглядных пособий и используемого программного обеспечения	Адрес (местоположение) помещений для проведения всех видов учебной деятельности, предусмотренной учебным планом (в случае реализации образовательной программы в сетевой форме дополнительно указывается наименование организации, с которой заключен договор)
26	Основы взаимозаменяемости и технические измерения	<p>Учебная аудитория для проведения учебных занятий: комплект учебной мебели, демонстрационное оборудование, учебно-наглядные пособия</p> <p>Учебная аудитория для проведения учебных занятий: комплект учебной мебели, демонстрационное оборудование и учебно-наглядные пособия, презентационное оборудование, используемое программное обеспечение MS Windows, Office MS Windows, DrWeb ES, 7-Zip, MediaPlayer Classic, Яндекс Браузер/ Mozilla Firefox / Internet Explorer, ALT Linux, LibreOffice, AST Test</p> <p>Лаборатория, учебная аудитория для проведения учебных занятий: комплект учебной мебели, демонстрационное оборудование и учебно-наглядные пособия, лабораторное оборудование: штангенциркули, штангенрейсмасс, меры плоскопараллельные концевые, набор приспособлений для концевых мер, набор угловых мер, угломеры, тип 1-1800 и тип 2-3200, угломер оптический, линейка синусная, микрометры гладкие, глубиномер микрометрический, нутромер микро-метрический, индикаторные нутромеры, резьбовые микрометры, тангенциальный зубомер, штангензубомер, рычажно-зубчатые скобы</p> <p>Помещение для самостоятельной работы: комплект учебной мебели, компьютерная техника с возможностью подключения к сети "Интернет" и обеспечением доступа в электронную информационно-образовательную среду, используемое программное обеспечение MS Windows, Office MS Windows, DrWeb ES, 7-Zip, MediaPlayer Classic, Яндекс Браузер/ Mozilla Firefox / Internet Explorer, ALT Linux, LibreOffice, AST Test</p> <p>Помещение для самостоятельной работы: комплект учебной мебели, компьютерная техника с возможностью подключения к сети "Интернет" и обеспечением доступа в электронную информационно-образовательную среду, используемое программное обеспечение MS Windows, Office MS Windows, DrWeb ES, 7-Zip, MediaPlayer Classic, Яндекс Браузер/ Mozilla Firefox / Internet Explorer, ALT Linux, LibreOffice, AST Test</p> <p>Помещение для самостоятельной работы: комплект учебной мебели, компьютерная техника с возможностью подключения к сети "Интернет" и обеспечением доступа в электронную информационно-образовательную среду, используемое программное обеспечение MS Windows, Office MS</p>	<p>394087, Воронежская область, г. Воронеж, ул. Тимирязева, 13</p> <p>394087, Воронежская область, г. Воронеж, ул. Тимирязева, 13</p> <p>394087, Воронежская область, г. Воронеж, ул. Тимирязева, 13, а.222</p> <p>394087, Воронежская область, г. Воронеж, ул. Тимирязева, 13, а.219 (с 16 до 20 ч.)</p> <p>394087, Воронежская область, г. Воронеж, ул. Тимирязева, 13, а.321 (с 16 до 20 ч.)</p> <p>394087, Воронежская область, г. Воронеж, ул. Мичурина, 1, а.232а</p>

№ п/п	Наименование учебных предметов, курсов, дисциплин (модулей), практики, иных видов учебной деятельности, предусмотренных учебным планом образовательной программы	Наименование помещений для проведения всех видов учебной деятельности, предусмотренной учебным планом, в том числе помещения для самостоятельной работы, с указанием перечня основного оборудования, учебно-наглядных пособий и используемого программного обеспечения	Адрес (местоположение) помещений для проведения всех видов учебной деятельности, предусмотренной учебным планом (в случае реализации образовательной программы в сетевой форме дополнительно указывается наименование организации, с которой заключен договор)
		Windows, DrWeb ES, 7-Zip, MediaPlayer Classic, Яндекс Браузер/ Mozilla Firefox / Internet Explorer, ALT Linux, LibreOffice, AST Test	
27	Метрология, стандартизация, сертификация	<p>Учебная аудитория для проведения учебных занятий: комплект учебной мебели, демонстрационное оборудование, учебно-наглядные пособия</p> <p>Учебная аудитория для проведения учебных занятий: комплект учебной мебели, демонстрационное оборудование и учебно-наглядные пособия, презентационное оборудование, используемое программное обеспечение MS Windows, Office MS Windows, DrWeb ES, 7-Zip, MediaPlayer Classic, Яндекс Браузер/ Mozilla Firefox / Internet Explorer, ALT Linux, LibreOffice, AST Test</p> <p>Лаборатория, учебная аудитория для проведения учебных занятий: комплект учебной мебели, демонстрационное оборудование и учебно-наглядные пособия, лабораторное оборудование: штангенциркули, штангенрейсмасс, меры плоскопараллельные концевые, набор приспособлений для концевых мер, набор угловых мер, угломеры, тип 1-1800 и тип 2-3200, угломер оптический, линейка синусная, микрометры гладкие, глубиномер микрометрический, нутромер микро-метрический, индикаторные нутромеры, резьбовые микрометры, тангенциальный зубомер, штангензубомер, рычажно-зубчатые скобы</p> <p>Помещение для самостоятельной работы: комплект учебной мебели, компьютерная техника с возможностью подключения к сети "Интернет" и обеспечением доступа в электронную информационно-образовательную среду, используемое программное обеспечение MS Windows, Office MS Windows, DrWeb ES, 7-Zip, MediaPlayer Classic, Яндекс Браузер/ Mozilla Firefox / Internet Explorer, ALT Linux, LibreOffice, AST Test</p> <p>Помещение для самостоятельной работы: комплект учебной мебели, компьютерная техника с возможностью подключения к сети "Интернет" и обеспечением доступа в электронную информационно-образовательную среду, используемое программное обеспечение MS Windows, Office MS Windows, DrWeb ES, 7-Zip, MediaPlayer Classic, Яндекс Браузер/ Mozilla Firefox / Internet Explorer, ALT Linux, LibreOffice, AST Test</p> <p>Помещение для самостоятельной работы: комплект учебной мебели, компьютерная техника с возможностью подключения к сети "Интернет" и</p>	<p>394087, Воронежская область, г. Воронеж, ул. Тимирязева, 13</p> <p>394087, Воронежская область, г. Воронеж, ул. Тимирязева, 13</p> <p>394087, Воронежская область, г. Воронеж, ул. Тимирязева, 13, а.222</p> <p>394087, Воронежская область, г. Воронеж, ул. Тимирязева, 13, а.219 (с 16 до 20 ч.)</p> <p>394087, Воронежская область, г. Воронеж, ул. Тимирязева, 13, а.321 (с 16 до 20 ч.)</p> <p>394087, Воронежская область, г. Воронеж, ул. Мичурина, 1, а.232а</p>

№ п/п	Наименование учебных предметов, курсов, дисциплин (модулей), практики, иных видов учебной деятельности, предусмотренных учебным планом образовательной программы	Наименование помещений для проведения всех видов учебной деятельности, предусмотренной учебным планом, в том числе помещения для самостоятельной работы, с указанием перечня основного оборудования, учебно-наглядных пособий и используемого программного обеспечения	Адрес (местоположение) помещений для проведения всех видов учебной деятельности, предусмотренной учебным планом (в случае реализации образовательной программы в сетевой форме дополнительно указывается наименование организации, с которой заключен договор)
		обеспечением доступа в электронную информационно-образовательную среду, используемое программное обеспечение MS Windows, Office MS Windows, DrWeb ES, 7-Zip, MediaPlayer Classic, Яндекс Браузер/ Mozilla Firefox / Internet Explorer, ALT Linux, LibreOffice, AST Test	
28	Теория механизмов и машин	<p>Учебная аудитория для проведения учебных занятий: комплект учебной мебели, демонстрационное оборудование, учебно-наглядные пособия</p> <p>Учебная аудитория для проведения учебных занятий: комплект учебной мебели, демонстрационное оборудование и учебно-наглядные пособия, презентационное оборудование, используемое программное обеспечение MS Windows, Office MS Windows, DrWeb ES, 7-Zip, MediaPlayer Classic, Яндекс Браузер/ Mozilla Firefox / Internet Explorer, ALT Linux, LibreOffice, AST Test</p> <p>Лаборатория, учебная аудитория для проведения учебных занятий, учебная аудитория для курсового проектирования: комплект учебной мебели, демонстрационное оборудование, лабораторное оборудование, комплект зубчатых колес, установка для определения КПД планетарного редуктора, установка для определения КПД винтовой пары, комплект настольных макетов рычажных механизмов, комплект настольных моделей универсальных одинарных шарниров, комплект настольных моделей и образцы рядовых, ступенчатых, планетарных и дифференциальных зубчатых передач, установка для экспериментального исследования кинематики и динамики машин, натурные разрезы зубчатых и рычажных механизмов, приборы для модельного нарезания зубчатых колес методом огибания, установка на маятниковом подвесе для динамической балансировки ротора, установка для определения момента инерции маховика методом выбега, штангенциркули, тензометры, индикаторные головки, линейки, микрометры, учебно-наглядные пособия</p> <p>Учебная аудитория для проведения учебных занятий (выполнения курсовых работ): комплект учебной мебели, демонстрационное оборудование, компьютерная техника с возможностью подключения к сети "Интернет" и обеспечением доступа в электронную информационно-образовательную среду, используемое программное обеспечение MS Windows, Office MS Windows, DrWeb ES, 7-Zip, MediaPlayer Classic, Яндекс</p>	<p>394087, Воронежская область, г. Воронеж, ул. Тимирязева, 13</p> <p>394087, Воронежская область, г. Воронеж, ул. Тимирязева, 13</p> <p>394087, Воронежская область, г. Воронеж, ул. Тимирязева, 13, а.305</p> <p>394087, Воронежская область, г. Воронеж, ул. Тимирязева, 13, а.104</p>

№ п/п	Наименование учебных предметов, курсов, дисциплин (модулей), практики, иных видов учебной деятельности, предусмотренных учебным планом образовательной программы	Наименование помещений для проведения всех видов учебной деятельности, предусмотренной учебным планом, в том числе помещения для самостоятельной работы, с указанием перечня основного оборудования, учебно-наглядных пособий и используемого программного обеспечения	Адрес (местоположение) помещений для проведения всех видов учебной деятельности, предусмотренной учебным планом (в случае реализации образовательной программы в сетевой форме дополнительно указывается наименование организации, с которой заключен договор)
		<p>Браузер/ Mozilla Firefox / Internet Explorer, ALT Linux, LibreOffice, AST Test, Kompas 3D, APM WinMachine</p> <p>Помещение для самостоятельной работы: комплект учебной мебели, компьютерная техника с возможностью подключения к сети "Интернет" и обеспечением доступа в электронную информационно-образовательную среду, используемое программное обеспечение MS Windows, Office MS Windows, DrWeb ES, 7-Zip, MediaPlayer Classic, Яндекс Браузер/ Mozilla Firefox / Internet Explorer, ALT Linux, LibreOffice, AST Test</p> <p>Помещение для самостоятельной работы: комплект учебной мебели, компьютерная техника с возможностью подключения к сети "Интернет" и обеспечением доступа в электронную информационно-образовательную среду, используемое программное обеспечение MS Windows, Office MS Windows, DrWeb ES, 7-Zip, MediaPlayer Classic, Яндекс Браузер/ Mozilla Firefox / Internet Explorer, ALT Linux, LibreOffice, AST Test</p> <p>Помещение для самостоятельной работы: комплект учебной мебели, компьютерная техника с возможностью подключения к сети "Интернет" и обеспечением доступа в электронную информационно-образовательную среду, используемое программное обеспечение MS Windows, Office MS Windows, DrWeb ES, 7-Zip, MediaPlayer Classic, Яндекс Браузер/ Mozilla Firefox / Internet Explorer, ALT Linux, LibreOffice, AST Test</p>	<p>394087, Воронежская область, г. Воронеж, ул. Тимирязева, 13, а.219 (с 16 до 20 ч.)</p> <p>394087, Воронежская область, г. Воронеж, ул. Тимирязева, 13, а.321 (с 16 до 20 ч.)</p> <p>394087, Воронежская область, г. Воронеж, ул. Мичурина, 1, а.232а</p>
29	Соппротивление материалов	<p>Учебная аудитория для проведения учебных занятий: комплект учебной мебели, демонстрационное оборудование, учебно-наглядные пособия</p> <p>Учебная аудитория для проведения учебных занятий: комплект учебной мебели, демонстрационное оборудование и учебно-наглядные пособия, презентационное оборудование, используемое программное обеспечение MS Windows, Office MS Windows, DrWeb ES, 7-Zip, MediaPlayer Classic, Яндекс Браузер/ Mozilla Firefox / Internet Explorer, ALT Linux, LibreOffice, AST Test</p> <p>Лаборатория, учебная аудитория для проведения учебных занятий: комплект учебной мебели, лабораторное оборудование: пресс для испытания на сжатие и скалывание деревянных образцов с приспособлением для испытаний на растяжение, испытательная машина для изучения диаграммы растяжения малоуглеродистой стали, пресс гидравлический</p>	<p>394087, Воронежская область, г. Воронеж, ул. Тимирязева, 13</p> <p>394087, Воронежская область, г. Воронеж, ул. Тимирязева, 13</p> <p>394087, Воронежская область, г. Воронеж, ул. Мичурина, 1, а.161</p>

№ п/п	Наименование учебных предметов, курсов, дисциплин (модулей), практики, иных видов учебной деятельности, предусмотренных учебным планом образовательной программы	Наименование помещений для проведения всех видов учебной деятельности, предусмотренной учебным планом, в том числе помещения для самостоятельной работы, с указанием перечня основного оборудования, учебно-наглядных пособий и используемого программного обеспечения	Адрес (местоположение) помещений для проведения всех видов учебной деятельности, предусмотренной учебным планом (в случае реализации образовательной программы в сетевой форме дополнительно указывается наименование организации, с которой заключен договор)
		<p>Лаборатория, учебная аудитория для проведения учебных занятий: комплект учебной мебели, компьютерная техника с возможностью подключения к се-ти "Интернет" и обеспечением доступа в электронную информационно-образовательную среду, используемое программное обеспечение MS Windows, Office MS Windows, DrWeb ES, 7-Zip, MediaPlayer Classic, Яндекс Браузер/ Mozilla Firefox / Internet Explorer, ALT Linux, LibreOffice, AST Test, виртуальная лаборатория Сопротивление материалов, лабораторное оборудование: шкафы, пресс для испытания на сжатие стали, чугуна с приспособлением для испытаний на растяжение, универсальная испытательная машина для определения коэффициента Пуассона, модуля упругости, определения нормальных напряжений при поперечном изгибе балок, машина универсальная</p> <p>Лаборатория, учебная аудитория для проведения учебных занятий: комплект учебной мебели, лабораторное оборудование</p> <p>Лаборатория, учебная аудитория для проведения учебных занятий: комплект учебной мебели, демонстрационное оборудование, компьютерная техника с возможностью подключения к сети "Интернет" и обеспечением доступа в электронную информационно-образовательную среду, используемое программное обеспечение MS Windows, Office MS Windows, DrWeb ES, 7-Zip, MediaPlayer Classic, Яндекс Браузер/ Mozilla Firefox / Internet Explorer, ALT Linux, LibreOffice, AST Test, Kompas 3D, APM WinMachine</p> <p>Помещение для самостоятельной работы: комплект учебной мебели, компьютерная техника с возможностью подключения к сети "Интернет" и обеспечением доступа в электронную информационно-образовательную среду, используемое программное обеспечение MS Windows, Office MS Windows, DrWeb ES, 7-Zip, MediaPlayer Classic, Яндекс Браузер/ Mozilla Firefox / Internet Explorer, ALT Linux, LibreOffice, AST Test</p> <p>Помещение для самостоятельной работы: комплект учебной мебели, компьютерная техника с возможностью подключения к сети "Интернет" и обеспечением доступа в электронную информационно-образовательную среду, используемое программное обеспечение MS Windows, Office MS</p>	<p>394087, Воронежская область, г. Воронеж, ул. Мичурина, 1, а.162</p> <p>394087, Воронежская область, г. Воронеж, ул. Мичурина, 1, а.163</p> <p>394087, Воронежская область, г. Воронеж, ул. Тимирязева, 13, а.104</p> <p>394087, Воронежская область, г. Воронеж, ул. Тимирязева, 13, а.219 (с 16 до 20 ч.)</p> <p>394087, Воронежская область, г. Воронеж, ул. Тимирязева, 13, а.321 (с 16 до 20 ч.)</p>

№ п/п	Наименование учебных предметов, курсов, дисциплин (модулей), практики, иных видов учебной деятельности, предусмотренных учебным планом образовательной программы	Наименование помещений для проведения всех видов учебной деятельности, предусмотренной учебным планом, в том числе помещения для самостоятельной работы, с указанием перечня основного оборудования, учебно-наглядных пособий и используемого программного обеспечения	Адрес (местоположение) помещений для проведения всех видов учебной деятельности, предусмотренной учебным планом (в случае реализации образовательной программы в сетевой форме дополнительно указывается наименование организации, с которой заключен договор)
		Windows, DrWeb ES, 7-Zip, MediaPlayer Classic, Яндекс Браузер/ Mozilla Firefox / Internet Explorer, ALT Linux, LibreOffice, AST Test Помещение для самостоятельной работы: комплект учебной мебели, компьютерная техника с возможностью подключения к сети "Интернет" и обеспечением доступа в электронную информационно-образовательную среду, используемое программное обеспечение MS Windows, Office MS Windows, DrWeb ES, 7-Zip, MediaPlayer Classic, Яндекс Браузер/ Mozilla Firefox / Internet Explorer, ALT Linux, LibreOffice, AST Test	394087, Воронежская область, г. Воронеж, ул. Мичурина, 1, а.232а
30	Тракторы и автомобили	<p>Учебная аудитория для проведения учебных занятий: комплект учебной мебели, демонстрационное оборудование, учебно-наглядные пособия</p> <p>Учебная аудитория для проведения учебных занятий: комплект учебной мебели, демонстрационное оборудование и учебно-наглядные пособия, презентационное оборудование, используемое программное обеспечение MS Windows, Office MS Windows, DrWeb ES, 7-Zip, MediaPlayer Classic, Яндекс Браузер/ Mozilla Firefox / Internet Explorer, ALT Linux, LibreOffice, AST Test</p> <p>Лаборатория, учебная аудитория для проведения учебных занятий (выполнения курсовых работ): комплект учебной мебели, демонстрационное оборудование и учебно-наглядные пособия, презентационное оборудование, используемое программное обеспечение MS Windows, Office MS Windows, DrWeb ES, 7-Zip, MediaPlayer Classic, Яндекс Браузер/ Mozilla Firefox / Internet Explorer, ALT Linux, LibreOffice, AST Testя</p> <p>Лаборатория, учебная аудитория для проведения учебных занятий: демонстрационное оборудование и учебно-наглядные пособия: автомобиль (разрез), двигатели (разрезы), коробки передач автомобилей (разрезы), вариаторная коробка передач (разрез), двигатель с впрыском бензина (разрез)</p> <p>Лаборатория, учебная аудитория для проведения учебных занятий: комплект учебной мебели, демонстрационное оборудование и учебно-наглядные пособия: двигатели (разрезы), элементы двигателя (ТНВД), форсунки, карбюраторы, подкачивающие насосы, стенд «КШМ и ГРМ»,стенд «Система питания карбюраторного двигателя», стенд «Система питания дизельного двигателя», стенд «Система питания двигателя с впрыском топлива»</p>	<p>394087, Воронежская область, г. Воронеж, ул. Тимирязева, 13</p> <p>394087, Воронежская область, г. Воронеж, ул. Тимирязева, 13</p> <p>394087, Воронежская область, г. Воронеж, ул. Тимирязева, 13, а.3</p> <p>394087, Воронежская область, г. Воронеж, ул. Тимирязева, 13, а.8</p> <p>394087, Воронежская область, г. Воронеж, ул. Тимирязева, 13, а.9</p>

№ п/п	Наименование учебных предметов, курсов, дисциплин (модулей), практики, иных видов учебной деятельности, предусмотренных учебным планом образовательной программы	Наименование помещений для проведения всех видов учебной деятельности, предусмотренной учебным планом, в том числе помещения для самостоятельной работы, с указанием перечня основного оборудования, учебно-наглядных пособий и используемого программного обеспечения	Адрес (местоположение) помещений для проведения всех видов учебной деятельности, предусмотренной учебным планом (в случае реализации образовательной программы в сетевой форме дополнительно указывается наименование организации, с которой заключен договор)
		<p>Лаборатория, учебная аудитория для проведения учебных занятий: комплект учебной мебели, демонстрационное оборудование и учебно-наглядные пособия: трактор, трактор (разрез), трансмиссия трактора (разрез), ведущий мост трактора (разрез), ведущий мост автомобиля (разрез), механизмы поворота тракторов, главная передача трактора, коробка передач трактора (разрез), рулевой механизм трактора (разрез), элементы трансмиссии, рабочего оборудования, ходовой части (сцепление, насосы, силовые цилиндры и т.), стенд «Пневматическая тормозная система», стенд «Рулевое управление и ГНС трактора», стенд «Работа рулевой трапеции»</p> <p>Лаборатория, учебная аудитория для проведения учебных занятий: комплект учебной мебели, демонстрационное оборудование и учебно-наглядные пособия: тракторы (разрезы), автомобили (разрезы), вал отбора мощности трактора (разрез)</p> <p>Лаборатория, учебная аудитория для проведения учебных занятий: комплект учебной мебели, демонстрационное оборудование и учебно-наглядные пособия: генераторы различных типов, стартеры различных типов, стенд для испытания генераторов, стартеров, системы зажигания, стенд «Схема электрооборудования автомобиля», стенд «Схема электрооборудования трактора», стенд «Схема система зажигания от магнето»; стенд «Схема батарейного зажигания», стенд «Схема контактно-транзисторной системы зажигания», стенд «Схема транзисторной системы зажигания с бесконтактным управлением», стенд «Схема реле-регулятора контактно транзисторного», стенд «Схема реле-регулятора транзисторного», стенд «Свечи зажигания», стенд «Электрическая схема стартера»</p> <p>Помещение для самостоятельной работы: комплект учебной мебели, компьютерная техника с возможностью подключения к сети "Интернет" и обеспечением доступа в электронную информационно-образовательную среду, используемое программное обеспечение MS Windows, Office MS Windows, DrWeb ES, 7-Zip, MediaPlayer Classic, Яндекс Браузер/ Mozilla Firefox / Internet Explorer, ALT Linux, LibreOffice, AST Test</p> <p>Помещение для самостоятельной работы: комплект учебной мебели, компьютерная техника с возможностью подключения к сети "Интернет" и</p>	<p>394087, Воронежская область, г. Воронеж, ул. Тимирязева, 13, а.10</p> <p>394087, Воронежская область, г. Воронеж, ул. Тимирязева, 13, а.11</p> <p>394087, Воронежская область, г. Воронеж, ул. Тимирязева, 13, а.208</p> <p>394087, Воронежская область, г. Воронеж, ул. Тимирязева, 13, а.219 (с 16 до 20 ч.)</p> <p>394087, Воронежская область, г. Воронеж, ул. Тимирязева, 13, а.321 (с 16 до 20 ч.)</p>

№ п/п	Наименование учебных предметов, курсов, дисциплин (модулей), практики, иных видов учебной деятельности, предусмотренных учебным планом образовательной программы	Наименование помещений для проведения всех видов учебной деятельности, предусмотренной учебным планом, в том числе помещения для самостоятельной работы, с указанием перечня основного оборудования, учебно-наглядных пособий и используемого программного обеспечения	Адрес (местоположение) помещений для проведения всех видов учебной деятельности, предусмотренной учебным планом (в случае реализации образовательной программы в сетевой форме дополнительно указывается наименование организации, с которой заключен договор)
		<p>обеспечением доступа в электронную информационно-образовательную среду, используемое программное обеспечение MS Windows, Office MS Windows, DrWeb ES, 7-Zip, MediaPlayer Classic, Яндекс Браузер/ Mozilla Firefox / Internet Explorer, ALT Linux, LibreOffice, AST Test</p> <p>Помещение для самостоятельной работы: комплект учебной мебели, компьютерная техника с возможностью подключения к сети "Интернет" и обеспечением доступа в электронную информационно-образовательную среду, используемое программное обеспечение MS Windows, Office MS Windows, DrWeb ES, 7-Zip, MediaPlayer Classic, Яндекс Браузер/ Mozilla Firefox / Internet Explorer, ALT Linux, LibreOffice, AST Test</p>	394087, Воронежская область, г. Воронеж, ул. Мичурина, 1, а.232а
31	Сельскохозяйственные машины	<p>Учебная аудитория для проведения учебных занятий: комплект учебной мебели, демонстрационное оборудование, учебно-наглядные пособия</p> <p>Учебная аудитория для проведения учебных занятий: комплект учебной мебели, демонстрационное оборудование и учебно-наглядные пособия, презентационное оборудование, используемое программное обеспечение MS Windows, Office MS Windows, DrWeb ES, 7-Zip, MediaPlayer Classic, Яндекс Браузер/ Mozilla Firefox / Internet Explorer, ALT Linux, LibreOffice, AST Test</p> <p>Лаборатория, учебная аудитория для проведения учебных занятий: комплект учебной мебели, лабораторное оборудование: зерноуборочный комбайн ДОН-1500А (разрез); машина предварительной очистки зерна МПО-50; очиститель во-роха семян ОВС-25; машина вторичной очистки зерна МС-4,5; машина зерноочисти-тельная МЗ-10С; магнитная семяочистительная машина К-590; пневмосортировальный стол МОС-9С; комплект плакатов</p> <p>Лаборатория, учебная аудитория для проведения учебных занятий: комплект учебной мебели, лабораторное оборудование: рабочие органы косилки-плющилки КПС-5Г; кормоуборочный комбайн ДОН-680; навесной разбрасыватель минеральных удобрений НРУ-0,5; опрыскиватель ОП-2000У; рабочие органы сельскохозяйственных машин фирмы «Amazon»; комплекты плакатов</p> <p>Лаборатория, учебная аудитория для проведения учебных занятий: комплект учебной мебели, лабораторное оборудование: корнеуборочная самоходная машина КС-6; рабочие органы свеклоуборочного комбайна</p>	<p>394087, Воронежская область, г. Воронеж, ул. Тимирязева, 13</p> <p>394087, Воронежская область, г. Воронеж, ул. Тимирязева, 13</p> <p>394087, Воронежская область, г. Воронеж, ул. Тимирязева, 13, а.5</p> <p>394087, Воронежская область, г. Воронеж, ул. Тимирязева, 13, а.15</p> <p>394087, Воронежская область, г. Воронеж, ул. Тимирязева, 13, а.16</p>

№ п/п	Наименование учебных предметов, курсов, дисциплин (модулей), практики, иных видов учебной деятельности, предусмотренных учебным планом образовательной программы	Наименование помещений для проведения всех видов учебной деятельности, предусмотренной учебным планом, в том числе помещения для самостоятельной работы, с указанием перечня основного оборудования, учебно-наглядных пособий и используемого программного обеспечения	Адрес (местоположение) помещений для проведения всех видов учебной деятельности, предусмотренной учебным планом (в случае реализации образовательной программы в сетевой форме дополнительно указывается наименование организации, с которой заключен договор)
		<p>«Holmer»; сеялка зерновая СЗ-3,6; сеялка точного высева ТСМ-4500; картофелесажалка; рабочие секции сеялок, комплекты плакатов</p> <p>Лаборатория, учебная аудитория для проведения учебных занятий: комплект учебной мебели, лабораторное оборудование: плуг навесной оборотный ПОН-3-40; плуг полунавесной ПЛН-6-35; стенд с рабочими органами культиваторов; звенья зубовых и игольчатых борон БЗТС-1,0; БЗСС-1,0; БЗЛ-1,0; рабочие органы катков; комплекты плакатов</p> <p>Лаборатория, учебная аудитория для проведения учебных занятий: комплект учебной мебели, компьютер с возможностью подключения к сети «Интернет» и обеспечением доступа в электронную информационно-образовательную среду, демонстрационное оборудование и учебно-наглядные пособия: плакаты, анимации, видеофильмы, используемое программное обеспечение MS Windows, Office MS Windows, DrWeb ES, 7-Zip, MediaPlayer Classic, Яндекс Браузер/ Mozilla Firefox / Internet Explorer, ALT Linux, LibreOffice, AST Test</p> <p>Лаборатория, учебная аудитория для проведения учебных занятий: комплект учебной мебели, лабораторное оборудование: стенды по исследованию работы катушечного высевающего аппарата и высевающего аппарата точного высева, парусный классификатор, рассев УРЛ-1</p> <p>Помещение для самостоятельной работы: комплект учебной мебели, компьютерная техника с возможностью подключения к сети "Интернет" и обеспечением доступа в электронную информационно-образовательную среду, используемое программное обеспечение MS Windows, Office MS Windows, DrWeb ES, 7-Zip, MediaPlayer Classic, Яндекс Браузер/ Mozilla Firefox / Internet Explorer, ALT Linux, LibreOffice, AST Test</p> <p>Помещение для самостоятельной работы: комплект учебной мебели, компьютерная техника с возможностью подключения к сети "Интернет" и обеспечением доступа в электронную информационно-образовательную среду, используемое программное обеспечение MS Windows, Office MS Windows, DrWeb ES, 7-Zip, MediaPlayer Classic, Яндекс Браузер/ Mozilla Firefox / Internet Explorer, ALT Linux, LibreOffice, AST Test</p> <p>Помещение для самостоятельной работы: комплект учебной мебели,</p>	<p>394087, Воронежская область, г. Воронеж, ул. Тимирязева, 13, а.17</p> <p>394087, Воронежская область, г. Воронеж, ул. Тимирязева, 13, а.107</p> <p>394087, Воронежская область, г. Воронеж, ул. Тимирязева, 13, а.212</p> <p>394087, Воронежская область, г. Воронеж, ул. Тимирязева, 13, а.219 (с 16 до 20 ч.)</p> <p>394087, Воронежская область, г. Воронеж, ул. Тимирязева, 13, а.321 (с 16 до 20 ч.)</p> <p>394087, Воронежская область, г. Воронеж, ул.</p>

№ п/п	Наименование учебных предметов, курсов, дисциплин (модулей), практики, иных видов учебной деятельности, предусмотренных учебным планом образовательной программы	Наименование помещений для проведения всех видов учебной деятельности, предусмотренной учебным планом, в том числе помещения для самостоятельной работы, с указанием перечня основного оборудования, учебно-наглядных пособий и используемого программного обеспечения	Адрес (местоположение) помещений для проведения всех видов учебной деятельности, предусмотренной учебным планом (в случае реализации образовательной программы в сетевой форме дополнительно указывается наименование организации, с которой заключен договор)
		компьютерная техника с возможностью подключения к сети "Интернет" и обеспечением доступа в электронную информационно-образовательную среду, используемое программное обеспечение MS Windows, Office MS Windows, DrWeb ES, 7-Zip, MediaPlayer Classic, Яндекс Браузер/ Mozilla Firefox / Internet Explorer, ALT Linux, LibreOffice, AST Test	Мичурина, 1, а.232а
32	Машины и оборудование в животноводстве	<p>Учебная аудитория для проведения учебных занятий: комплект учебной мебели, демонстрационное оборудование, учебно-наглядные пособия</p> <p>Учебная аудитория для проведения учебных занятий: комплект учебной мебели, демонстрационное оборудование и учебно-наглядные пособия, презентационное оборудование, используемое программное обеспечение MS Windows, Office MS Windows, DrWeb ES, 7-Zip, MediaPlayer Classic, Яндекс Браузер/ Mozilla Firefox / Internet Explorer, ALT Linux, LibreOffice, AST Test</p> <p>Лаборатория, учебная аудитория для проведения учебных занятий: комплект учебной мебели, демонстрационное оборудование, лабораторное оборудование для первичной обработки молока и его хранения, учебно-наглядные пособия</p> <p>Лаборатория, учебная аудитория для проведения учебных занятий (выполнения курсовых работ): комплект учебной мебели, демонстрационное оборудование, лабораторное оборудование, конструкция линейной доильной установки АДМ-8, учебно-наглядные пособия</p> <p>Лаборатория, учебная аудитория для проведения учебных занятий: комплект учебной мебели, демонстрационное оборудование, лабораторное оборудование, элементы конструкции доильной установки для доения коров в доильных залах УДА-8 "Тандем"</p> <p>Лаборатория, учебная аудитория для проведения учебных занятий: комплект учебной мебели, демонстрационное оборудование, лабораторное оборудование, оборудование для переработки мяса и молока, учебно-наглядные пособия</p> <p>Помещение для самостоятельной работы: комплект учебной мебели, компьютерная техника с возможностью подключения к сети "Интернет" и обеспечением доступа в электронную информационно-образовательную среду, используемое программное обеспечение MS Windows, Office MS</p>	<p>394087, Воронежская область, г. Воронеж, ул. Тимирязева, 13</p> <p>394087, Воронежская область, г. Воронеж, ул. Тимирязева, 13</p> <p>394087, Воронежская область, г. Воронеж, ул. Тимирязева, 11, а.410</p> <p>394087, Воронежская область, г. Воронеж, ул. Тимирязева, 11, а.413</p> <p>394087, Воронежская область, г. Воронеж, ул. Тимирязева, 11, а.414</p> <p>394087, Воронежская область, г. Воронеж, ул. Тимирязева, 11, а.416</p> <p>394087, Воронежская область, г. Воронеж, ул. Тимирязева, 13, а.219 (с 16 до 20 ч.)</p>

№ п/п	Наименование учебных предметов, курсов, дисциплин (модулей), практики, иных видов учебной деятельности, предусмотренных учебным планом образовательной программы	Наименование помещений для проведения всех видов учебной деятельности, предусмотренной учебным планом, в том числе помещения для самостоятельной работы, с указанием перечня основного оборудования, учебно-наглядных пособий и используемого программного обеспечения	Адрес (местоположение) помещений для проведения всех видов учебной деятельности, предусмотренной учебным планом (в случае реализации образовательной программы в сетевой форме дополнительно указывается наименование организации, с которой заключен договор)
		<p>Windows, DrWeb ES, 7-Zip, MediaPlayer Classic, Яндекс Браузер/ Mozilla Firefox / Internet Explorer, ALT Linux, LibreOffice, AST Test</p> <p>Помещение для самостоятельной работы: комплект учебной мебели, компьютерная техника с возможностью подключения к сети "Интернет" и обеспечением доступа в электронную информационно-образовательную среду, используемое программное обеспечение MS Windows, Office MS Windows, DrWeb ES, 7-Zip, MediaPlayer Classic, Яндекс Браузер/ Mozilla Firefox / Internet Explorer, ALT Linux, LibreOffice, AST Test</p> <p>Помещение для самостоятельной работы: комплект учебной мебели, компьютерная техника с возможностью подключения к сети "Интернет" и обеспечением доступа в электронную информационно-образовательную среду, используемое программное обеспечение MS Windows, Office MS Windows, DrWeb ES, 7-Zip, MediaPlayer Classic, Яндекс Браузер/ Mozilla Firefox / Internet Explorer, ALT Linux, LibreOffice, AST Test</p>	<p>394087, Воронежская область, г. Воронеж, ул. Тимирязева, 13, а.321 (с 16 до 20 ч.)</p> <p>394087, Воронежская область, г. Воронеж, ул. Мичурина, 1, а.232а</p>
33	Гидравлика	<p>Учебная аудитория для проведения учебных занятий: комплект учебной мебели, демонстрационное оборудование, учебно-наглядные пособия</p> <p>Учебная аудитория для проведения учебных занятий: комплект учебной мебели, демонстрационное оборудование и учебно-наглядные пособия, презентационное оборудование, используемое программное обеспечение MS Windows, Office MS Windows, DrWeb ES, 7-Zip, MediaPlayer Classic, Яндекс Браузер/ Mozilla Firefox / Internet Explorer, ALT Linux, LibreOffice, AST Test</p> <p>Лаборатория, учебная аудитория для проведения учебных занятий: комплект учебной мебели, лабораторное оборудование: прибор Рейнольдса, водомер Вентури, установка для исследования потерь по длине и на местных сопротивлениях, установка по определению коэффициента Шези, установка для исследования истечения через отверстия и насадки, установка для испытания объемного гидропривода, установка для демонстрации закона Бернулли, установка для снятия характеристики центробежного насоса, установка для снятия характеристики вихревого насоса и определения рабочей точки насоса, безбашенная автоматическая водокачка, манометры, вакуумметры, счетчики количества жидкости (турбинные), счетчики количества жидкости (индукционные), расходомерные устройства,</p>	<p>394087, Воронежская область, г. Воронеж, ул. Тимирязева, 13</p> <p>394087, Воронежская область, г. Воронеж, ул. Тимирязева, 13</p> <p>394087, Воронежская область, г. Воронеж, ул. Мичурина, 1, а.1</p>

№ п/п	Наименование учебных предметов, курсов, дисциплин (модулей), практики, иных видов учебной деятельности, предусмотренных учебным планом образовательной программы	Наименование помещений для проведения всех видов учебной деятельности, предусмотренной учебным планом, в том числе помещения для самостоятельной работы, с указанием перечня основного оборудования, учебно-наглядных пособий и используемого программного обеспечения	Адрес (местоположение) помещений для проведения всех видов учебной деятельности, предусмотренной учебным планом (в случае реализации образовательной программы в сетевой форме дополнительно указывается наименование организации, с которой заключен договор)
		<p>вискозиметры, ваттметры, комплекты плакатов, стенд для изучения конструкции основных узлов объемного гидропривода, стенд для демонстрации основных узлов насосов и лабораторных занятий, виртуальная лаборатория Гидромеханики. Гидравлика</p> <p>Помещение для самостоятельной работы: комплект учебной мебели, компьютерная техника с возможностью подключения к сети "Интернет" и обеспечением доступа в электронную информационно-образовательную среду, используемое программное обеспечение MS Windows, Office MS Windows, DrWeb ES, 7-Zip, MediaPlayer Classic, Яндекс Браузер/ Mozilla Firefox / Internet Explorer, ALT Linux, LibreOffice, AST Test</p> <p>Помещение для самостоятельной работы: комплект учебной мебели, компьютерная техника с возможностью подключения к сети "Интернет" и обеспечением доступа в электронную информационно-образовательную среду, используемое программное обеспечение MS Windows, Office MS Windows, DrWeb ES, 7-Zip, MediaPlayer Classic, Яндекс Браузер/ Mozilla Firefox / Internet Explorer, ALT Linux, LibreOffice, AST Test</p> <p>Помещение для самостоятельной работы: комплект учебной мебели, компьютерная техника с возможностью подключения к сети "Интернет" и обеспечением доступа в электронную информационно-образовательную среду, используемое программное обеспечение MS Windows, Office MS Windows, DrWeb ES, 7-Zip, MediaPlayer Classic, Яндекс Браузер/ Mozilla Firefox / Internet Explorer, ALT Linux, LibreOffice, AST Test</p>	<p>394087, Воронежская область, г. Воронеж, ул. Тимирязева, 13, а.219 (с 16 до 20 ч.)</p> <p>394087, Воронежская область, г. Воронеж, ул. Тимирязева, 13, а.321 (с 16 до 20 ч.)</p> <p>394087, Воронежская область, г. Воронеж, ул. Мичурина, 1, а.232а</p>
34	Топливо и смазочные материалы	<p>Учебная аудитория для проведения учебных занятий: комплект учебной мебели, демонстрационное оборудование, учебно-наглядные пособия</p> <p>Учебная аудитория для проведения учебных занятий: комплект учебной мебели, демонстрационное оборудование и учебно-наглядные пособия, презентационное оборудование, используемое программное обеспечение MS Windows, Office MS Windows, DrWeb ES, 7-Zip, MediaPlayer Classic, Яндекс Браузер/ Mozilla Firefox / Internet Explorer, ALT Linux, LibreOffice, AST Test</p> <p>Лаборатория, учебная аудитория для проведения учебных занятий: комплект учебной мебели, демонстрационное оборудование, и учебно-наглядные пособия: установка для определения содержания воды в</p>	<p>394087, Воронежская область, г. Воронеж, ул. Тимирязева, 13</p> <p>394087, Воронежская область, г. Воронеж, ул. Тимирязева, 13</p> <p>394087, Воронежская область, г. Воронеж, ул. Тимирязева, 13, а.227</p>

№ п/п	Наименование учебных предметов, курсов, дисциплин (модулей), практики, иных видов учебной деятельности, предусмотренных учебным планом образовательной программы	Наименование помещений для проведения всех видов учебной деятельности, предусмотренной учебным планом, в том числе помещения для самостоятельной работы, с указанием перечня основного оборудования, учебно-наглядных пособий и используемого программного обеспечения	Адрес (местоположение) помещений для проведения всех видов учебной деятельности, предусмотренной учебным планом (в случае реализации образовательной программы в сетевой форме дополнительно указывается наименование организации, с которой заключен договор)
		<p>нефтепродуктах методом выпаривания, установка для определения температуры помутнения и начала кристаллизации дизельного топлива, прибор для фракционной разгонки, прибор для определения кинематической вязкости нефтепродуктов, пенетромтр для пластичных смазок, установка для определения термоокислительной стабильности масел методом Папок, установка для определения термоокислительной стабильности моторных масел, газоанализатор, пластомер, установка для определения температуры вспышки и воспламенения, прибор для определения содержания смол, установка для определения температуры каплепадения</p> <p>Помещение для самостоятельной работы: комплект учебной мебели, компьютерная техника с возможностью подключения к сети "Интернет" и обеспечением доступа в электронную информационно-образовательную среду, используемое программное обеспечение MS Windows, Office MS Windows, DrWeb ES, 7-Zip, MediaPlayer Classic, Яндекс Браузер/ Mozilla Firefox / Internet Explorer, ALT Linux, LibreOffice, AST Test</p> <p>Помещение для самостоятельной работы: комплект учебной мебели, компьютерная техника с возможностью подключения к сети "Интернет" и обеспечением доступа в электронную информационно-образовательную среду, используемое программное обеспечение MS Windows, Office MS Windows, DrWeb ES, 7-Zip, MediaPlayer Classic, Яндекс Браузер/ Mozilla Firefox / Internet Explorer, ALT Linux, LibreOffice, AST Test</p> <p>Помещение для самостоятельной работы: комплект учебной мебели, компьютерная техника с возможностью подключения к сети "Интернет" и обеспечением доступа в электронную информационно-образовательную среду, используемое программное обеспечение MS Windows, Office MS Windows, DrWeb ES, 7-Zip, MediaPlayer Classic, Яндекс Браузер/ Mozilla Firefox / Internet Explorer, ALT Linux, LibreOffice, AST Test</p>	<p>394087, Воронежская область, г. Воронеж, ул. Тимирязева, 13, а.219 (с 16 до 20 ч.)</p> <p>394087, Воронежская область, г. Воронеж, ул. Тимирязева, 13, а.321 (с 16 до 20 ч.)</p> <p>394087, Воронежская область, г. Воронеж, ул. Мичурина, 1, а.232а</p>
35	<p>Детали машин, основы конструирования и подъемно-транспортные машины</p>	<p>Учебная аудитория для проведения учебных занятий: комплект учебной мебели, демонстрационное оборудование, учебно-наглядные пособия</p> <p>Учебная аудитория для проведения учебных занятий: комплект учебной мебели, демонстрационное оборудование и учебно-наглядные пособия, презентационное оборудование, используемое программное обеспечение MS</p>	<p>394087, Воронежская область, г. Воронеж, ул. Тимирязева, 13</p> <p>394087, Воронежская область, г. Воронеж, ул. Тимирязева, 13</p>

№ п/п	Наименование учебных предметов, курсов, дисциплин (модулей), практики, иных видов учебной деятельности, предусмотренных учебным планом образовательной программы	Наименование помещений для проведения всех видов учебной деятельности, предусмотренной учебным планом, в том числе помещения для самостоятельной работы, с указанием перечня основного оборудования, учебно-наглядных пособий и используемого программного обеспечения	Адрес (местоположение) помещений для проведения всех видов учебной деятельности, предусмотренной учебным планом (в случае реализации образовательной программы в сетевой форме дополнительно указывается наименование организации, с которой заключен договор)
		<p>Windows, Office MS Windows, DrWeb ES, 7-Zip, MediaPlayer Classic, Яндекс Браузер/ Mozilla Firefox / Internet Explorer, ALT Linux, LibreOffice, AST Test</p> <p>Лаборатория, учебная аудитория для проведения учебных занятий: комплект учебной мебели, демонстрационное оборудование и учебно-наглядные пособия, лабораторное оборудование, установка для определения силы сдвига, распределения сил в резьбовых соединениях (с приспособлениями), установка для испытания подшипников скольжения, установка для испытания подшипников качения, установка для экспериментального определения КПД червячного редуктора, установка для экспериментального определения тяговой способности ременной передачи, установка для экспериментального определения стабильности срабатывания предохранительной муфты, набор подшипников качения, набор редукторов, лебедка ручная двухскоростная, таль электрическая, таль ручная, штангенциркули, тензометры, индикаторные головки, линейки, микрометры</p> <p>Учебная аудитория для проведения учебных занятий (выполнения курсовых работ): комплект учебной мебели, демонстрационное оборудование, компьютерная техника с возможностью подключения к сети "Интернет" и обеспечением доступа в электронную информационно-образовательную среду, используемое программное обеспечение MS Windows, Office MS Windows, DrWeb ES, 7-Zip, MediaPlayer Classic, Яндекс Браузер/ Mozilla Firefox / Internet Explorer, ALT Linux, LibreOffice, AST Test, Kompas 3D, APM WinMachine</p> <p>Помещение для самостоятельной работы: комплект учебной мебели, компьютерная техника с возможностью подключения к сети "Интернет" и обеспечением доступа в электронную информационно-образовательную среду, используемое программное обеспечение MS Windows, Office MS Windows, DrWeb ES, 7-Zip, MediaPlayer Classic, Яндекс Браузер/ Mozilla Firefox / Internet Explorer, ALT Linux, LibreOffice, AST Test</p> <p>Помещение для самостоятельной работы: комплект учебной мебели, компьютерная техника с возможностью подключения к сети "Интернет" и обеспечением доступа в электронную информационно-образовательную среду, используемое программное обеспечение MS Windows, Office MS</p>	<p>394087, Воронежская область, г. Воронеж, ул. Тимирязева, 13, а.304</p> <p>394087, Воронежская область, г. Воронеж, ул. Тимирязева, 13, а.104</p> <p>394087, Воронежская область, г. Воронеж, ул. Тимирязева, 13, а.219 (с 16 до 20 ч.)</p> <p>394087, Воронежская область, г. Воронеж, ул. Тимирязева, 13, а.321 (с 16 до 20 ч.)</p>

№ п/п	Наименование учебных предметов, курсов, дисциплин (модулей), практики, иных видов учебной деятельности, предусмотренных учебным планом образовательной программы	Наименование помещений для проведения всех видов учебной деятельности, предусмотренной учебным планом, в том числе помещения для самостоятельной работы, с указанием перечня основного оборудования, учебно-наглядных пособий и используемого программного обеспечения	Адрес (местоположение) помещений для проведения всех видов учебной деятельности, предусмотренной учебным планом (в случае реализации образовательной программы в сетевой форме дополнительно указывается наименование организации, с которой заключен договор)
		Windows, DrWeb ES, 7-Zip, MediaPlayer Classic, Яндекс Браузер/ Mozilla Firefox / Internet Explorer, ALT Linux, LibreOffice, AST Test Помещение для самостоятельной работы: комплект учебной мебели, компьютерная техника с возможностью подключения к сети "Интернет" и обеспечением доступа в электронную информационно-образовательную среду, используемое программное обеспечение MS Windows, Office MS Windows, DrWeb ES, 7-Zip, MediaPlayer Classic, Яндекс Браузер/ Mozilla Firefox / Internet Explorer, ALT Linux, LibreOffice, AST Test	394087, Воронежская область, г. Воронеж, ул. Мичурина, 1, а.232а
36	Электротехника и электроника	<p>Учебная аудитория для проведения учебных занятий: комплект учебной мебели, демонстрационное оборудование, учебно-наглядные пособия</p> <p>Учебная аудитория для проведения учебных занятий: комплект учебной мебели, демонстрационное оборудование и учебно-наглядные пособия, презентационное оборудование, используемое программное обеспечение MS Windows, Office MS Windows, DrWeb ES, 7-Zip, MediaPlayer Classic, Яндекс Браузер/ Mozilla Firefox / Internet Explorer, ALT Linux, LibreOffice, AST Test</p> <p>Лаборатория, учебная аудитория для проведения учебных занятий: комплект учебной мебели, компьютерная техника с возможностью подключения к сети "Интернет" и обеспечением доступа в электронную информационно-образовательную среду, используемое программное обеспечение MS Windows, Office MS Windows, DrWeb ES, 7-Zip, MediaPlayer Classic, Яндекс Браузер/ Mozilla Firefox / Internet Explorer, ALT Linux, LibreOffice, AST Test, демонстрационное оборудование и учебно-наглядные пособия, учебно-лабораторный комплекс</p> <p>Лаборатория, учебная аудитория для проведения учебных занятий: комплект учебной мебели, демонстрационное оборудование и учебно-наглядные пособия: учебно-лабораторный комплекс, трансформатор</p> <p>Помещение для самостоятельной работы: комплект учебной мебели, компьютерная техника с возможностью подключения к сети "Интернет" и обеспечением доступа в электронную информационно-образовательную среду, используемое программное обеспечение MS Windows, Office MS Windows, DrWeb ES, 7-Zip, MediaPlayer Classic, Яндекс Браузер/ Mozilla Firefox / Internet Explorer, ALT Linux, LibreOffice, AST Test</p>	<p>394087, Воронежская область, г. Воронеж, ул. Тимирязева, 13</p> <p>394087, Воронежская область, г. Воронеж, ул. Тимирязева, 13</p> <p>394087, Воронежская область, г. Воронеж, ул. Тимирязева, 13, а.102а</p> <p>394087, Воронежская область, г. Воронеж, ул. Тимирязева, 13, а.308</p> <p>394087, Воронежская область, г. Воронеж, ул. Тимирязева, 13, а.219 (с 16 до 20 ч.)</p>

№ п/п	Наименование учебных предметов, курсов, дисциплин (модулей), практики, иных видов учебной деятельности, предусмотренных учебным планом образовательной программы	Наименование помещений для проведения всех видов учебной деятельности, предусмотренной учебным планом, в том числе помещения для самостоятельной работы, с указанием перечня основного оборудования, учебно-наглядных пособий и используемого программного обеспечения	Адрес (местоположение) помещений для проведения всех видов учебной деятельности, предусмотренной учебным планом (в случае реализации образовательной программы в сетевой форме дополнительно указывается наименование организации, с которой заключен договор)
		<p>Помещение для самостоятельной работы: комплект учебной мебели, компьютерная техника с возможностью подключения к сети "Интернет" и обеспечением доступа в электронную информационно-образовательную среду, используемое программное обеспечение MS Windows, Office MS Windows, DrWeb ES, 7-Zip, MediaPlayer Classic, Яндекс Браузер/ Mozilla Firefox / Internet Explorer, ALT Linux, LibreOffice, AST Test</p> <p>Помещение для самостоятельной работы: комплект учебной мебели, компьютерная техника с возможностью подключения к сети "Интернет" и обеспечением доступа в электронную информационно-образовательную среду, используемое программное обеспечение MS Windows, Office MS Windows, DrWeb ES, 7-Zip, MediaPlayer Classic, Яндекс Браузер/ Mozilla Firefox / Internet Explorer, ALT Linux, LibreOffice, AST Test</p>	<p>394087, Воронежская область, г. Воронеж, ул. Тимирязева, 13, а.321 (с 16 до 20 ч.)</p> <p>394087, Воронежская область, г. Воронеж, ул. Мичурина, 1, а.232а</p>
37	Автоматика	<p>Учебная аудитория для проведения учебных занятий: комплект учебной мебели, демонстрационное оборудование, учебно-наглядные пособия</p> <p>Учебная аудитория для проведения учебных занятий: комплект учебной мебели, демонстрационное оборудование и учебно-наглядные пособия, презентационное оборудование, используемое программное обеспечение MS Windows, Office MS Windows, DrWeb ES, 7-Zip, MediaPlayer Classic, Яндекс Браузер/ Mozilla Firefox / Internet Explorer, ALT Linux, LibreOffice, AST Test</p> <p>Лаборатория, учебная аудитория для проведения учебных занятий: комплект учебной мебели, демонстрационное оборудование и учебно-наглядные пособия, лабораторное оборудование, коммутатор, контроллеры, принтер лазерный, регулятор, экран переносной, измеритель ПИД-регулятор, преобразователь интерфейса, принтер Samsung, регулятор, эмулятор печи, презентационное оборудование, используемое программное обеспечение MS Windows, Office MS Windows, DrWeb ES, 7-Zip, MediaPlayer Classic, Яндекс Браузер/ Mozilla Firefox / Internet Explorer, ALT Linux, LibreOffice, AST Test, VisSim, Matlab 6.1/SciLab, LOGO! Soft Comfort Demo, Kompas 3D</p> <p>Помещение для самостоятельной работы: комплект учебной мебели, компьютерная техника с возможностью подключения к сети "Интернет" и обеспечением доступа в электронную информационно-образовательную среду, используемое программное обеспечение MS Windows, Office MS</p>	<p>394087, Воронежская область, г. Воронеж, ул. Тимирязева, 13</p> <p>394087, Воронежская область, г. Воронеж, ул. Тимирязева, 13</p> <p>394087, Воронежская область, г. Воронеж, ул. Тимирязева, 13, а.309</p> <p>394087, Воронежская область, г. Воронеж, ул. Тимирязева, 13, а.219 (с 16 до 20 ч.)</p>

№ п/п	Наименование учебных предметов, курсов, дисциплин (модулей), практики, иных видов учебной деятельности, предусмотренных учебным планом образовательной программы	Наименование помещений для проведения всех видов учебной деятельности, предусмотренной учебным планом, в том числе помещения для самостоятельной работы, с указанием перечня основного оборудования, учебно-наглядных пособий и используемого программного обеспечения	Адрес (местоположение) помещений для проведения всех видов учебной деятельности, предусмотренной учебным планом (в случае реализации образовательной программы в сетевой форме дополнительно указывается наименование организации, с которой заключен договор)
		<p>Windows, DrWeb ES, 7-Zip, MediaPlayer Classic, Яндекс Браузер/ Mozilla Firefox / Internet Explorer, ALT Linux, LibreOffice, AST Test</p> <p>Помещение для самостоятельной работы: комплект учебной мебели, компьютерная техника с возможностью подключения к сети "Интернет" и обеспечением доступа в электронную информационно-образовательную среду, используемое программное обеспечение MS Windows, Office MS Windows, DrWeb ES, 7-Zip, MediaPlayer Classic, Яндекс Браузер/ Mozilla Firefox / Internet Explorer, ALT Linux, LibreOffice, AST Test</p> <p>Помещение для самостоятельной работы: комплект учебной мебели, компьютерная техника с возможностью подключения к сети "Интернет" и обеспечением доступа в электронную информационно-образовательную среду, используемое программное обеспечение MS Windows, Office MS Windows, DrWeb ES, 7-Zip, MediaPlayer Classic, Яндекс Браузер/ Mozilla Firefox / Internet Explorer, ALT Linux, LibreOffice, AST Test</p>	<p>394087, Воронежская область, г. Воронеж, ул. Тимирязева, 13, а.321 (с 16 до 20 ч.)</p> <p>394087, Воронежская область, г. Воронеж, ул. Мичурина, 1, а.232а</p>
38	Охрана труда на предприятиях АПК	<p>Учебная аудитория для проведения учебных занятий: комплект учебной мебели, демонстрационное оборудование, учебно-наглядные пособия</p> <p>Учебная аудитория для проведения учебных занятий: комплект учебной мебели, демонстрационное оборудование и учебно-наглядные пособия, презентационное оборудование, используемое программное обеспечение MS Windows, Office MS Windows, DrWeb ES, 7-Zip, MediaPlayer Classic, Яндекс Браузер/ Mozilla Firefox / Internet Explorer, ALT Linux, LibreOffice, AST Test</p> <p>Лаборатория, учебная аудитория для проведения учебных занятий: комплект учебной мебели, демонстрационное оборудование, лабораторное оборудование, учебно-наглядные пособия: стенды по электробезопасности, освещению, пожарной безопасности</p> <p>Лаборатория, учебная аудитория для проведения учебных занятий: комплект учебной мебели, демонстрационное оборудование, лабораторное оборудование, учебно-наглядные пособия: стенды по оценке качества воздушной среды, параметров искусственного освещения и электробезопасности</p> <p>Лаборатория, учебная аудитория для проведения учебных занятий: комплект учебной мебели, демонстрационное оборудование, учебно-</p>	<p>394087, Воронежская область, г. Воронеж, ул. Тимирязева, 13</p> <p>394087, Воронежская область, г. Воронеж, ул. Тимирязева, 13</p> <p>394087, Воронежская область, г. Воронеж, ул. Тимирязева, 11, а.418</p> <p>394087, Воронежская область, г. Воронеж, ул. Тимирязева, 11, а.419</p> <p>394087, Воронежская область, г. Воронеж, ул. Тимирязева, 11, а.423</p>

№ п/п	Наименование учебных предметов, курсов, дисциплин (модулей), практики, иных видов учебной деятельности, предусмотренных учебным планом образовательной программы	Наименование помещений для проведения всех видов учебной деятельности, предусмотренной учебным планом, в том числе помещения для самостоятельной работы, с указанием перечня основного оборудования, учебно-наглядных пособий и используемого программного обеспечения	Адрес (местоположение) помещений для проведения всех видов учебной деятельности, предусмотренной учебным планом (в случае реализации образовательной программы в сетевой форме дополнительно указывается наименование организации, с которой заключен договор)
		<p>наглядные пособия: стенды по замеру радиации, микроклимата, запыленности, пожарной безопасности</p> <p>Помещение для самостоятельной работы: комплект учебной мебели, компьютерная техника с возможностью подключения к сети "Интернет" и обеспечением доступа в электронную информационно-образовательную среду, используемое программное обеспечение MS Windows, Office MS Windows, DrWeb ES, 7-Zip, MediaPlayer Classic, Яндекс Браузер/ Mozilla Firefox / Internet Explorer, ALT Linux, LibreOffice, AST Test</p> <p>Помещение для самостоятельной работы: комплект учебной мебели, компьютерная техника с возможностью подключения к сети "Интернет" и обеспечением доступа в электронную информационно-образовательную среду, используемое программное обеспечение MS Windows, Office MS Windows, DrWeb ES, 7-Zip, MediaPlayer Classic, Яндекс Браузер/ Mozilla Firefox / Internet Explorer, ALT Linux, LibreOffice, AST Test</p> <p>Помещение для самостоятельной работы: комплект учебной мебели, компьютерная техника с возможностью подключения к сети "Интернет" и обеспечением доступа в электронную информационно-образовательную среду, используемое программное обеспечение MS Windows, Office MS Windows, DrWeb ES, 7-Zip, MediaPlayer Classic, Яндекс Браузер/ Mozilla Firefox / Internet Explorer, ALT Linux, LibreOffice, AST Test</p>	<p>394087, Воронежская область, г. Воронеж, ул. Тимирязева, 13, а.219 (с 16 до 20 ч.)</p> <p>394087, Воронежская область, г. Воронеж, ул. Тимирязева, 13, а.321 (с 16 до 20 ч.)</p> <p>394087, Воронежская область, г. Воронеж, ул. Мичурина, 1, а.232а</p>
39	Экономика и организация производства на предприятии АПК	<p>Учебная аудитория для проведения учебных занятий: комплект учебной мебели, демонстрационное оборудование, учебно-наглядные пособия</p> <p>Учебная аудитория для проведения учебных занятий: комплект учебной мебели, демонстрационное оборудование и учебно-наглядные пособия, презентационное оборудование, используемое программное обеспечение MS Windows, Office MS Windows, DrWeb ES, 7-Zip, MediaPlayer Classic, Яндекс Браузер/ Mozilla Firefox / Internet Explorer, ALT Linux, LibreOffice, AST Test</p> <p>Учебная аудитория для проведения учебных занятий: комплект учебной мебели, компьютерная техника с возможностью подключения к сети "Интернет" и обеспечением доступа в электронную информационно-образовательную среду, используемое программное обеспечение MS Windows, Office MS Windows, DrWeb ES, 7-Zip, MediaPlayer Classic, Яндекс</p>	<p>394087, Воронежская область, г. Воронеж, ул. Тимирязева, 13</p> <p>394087, Воронежская область, г. Воронеж, ул. Тимирязева, 13</p> <p>394087, Воронежская область, г. Воронеж, ул. Тимирязева, 13</p>

№ п/п	Наименование учебных предметов, курсов, дисциплин (модулей), практики, иных видов учебной деятельности, предусмотренных учебным планом образовательной программы	Наименование помещений для проведения всех видов учебной деятельности, предусмотренной учебным планом, в том числе помещения для самостоятельной работы, с указанием перечня основного оборудования, учебно-наглядных пособий и используемого программного обеспечения	Адрес (местоположение) помещений для проведения всех видов учебной деятельности, предусмотренной учебным планом (в случае реализации образовательной программы в сетевой форме дополнительно указывается наименование организации, с которой заключен договор)
		<p>Браузер/ Mozilla Firefox / Internet Explorer, ALT Linux, LibreOffice, AST Test</p> <p>Учебная аудитория для проведения учебных занятий: комплект учебной мебели, демонстрационное оборудование, учебно-наглядные пособия</p> <p>Помещение для самостоятельной работы: комплект учебной мебели, компьютерная техника с возможностью подключения к сети "Интернет" и обеспечением доступа в электронную информационно-образовательную среду, используемое программное обеспечение MS Windows, Office MS Windows, DrWeb ES, 7-Zip, MediaPlayer Classic, Яндекс Браузер/ Mozilla Firefox / Internet Explorer, ALT Linux, LibreOffice, AST Test</p> <p>Помещение для самостоятельной работы: комплект учебной мебели, компьютерная техника с возможностью подключения к сети "Интернет" и обеспечением доступа в электронную информационно-образовательную среду, используемое программное обеспечение MS Windows, Office MS Windows, DrWeb ES, 7-Zip, MediaPlayer Classic, Яндекс Браузер/ Mozilla Firefox / Internet Explorer, ALT Linux, LibreOffice, AST Test</p>	<p>394087, Воронежская область, г. Воронеж, ул. Тимирязева, 13</p> <p>394087, Воронежская область, г. Воронеж, ул. Тимирязева, 13, а.321 (с 16 до 20 ч.)</p> <p>394087, Воронежская область, г. Воронеж, ул. Мичурина, 1, а.232а</p>
40	Экономическое обоснование инженерно-технических решений	<p>Учебная аудитория для проведения учебных занятий: комплект учебной мебели, демонстрационное оборудование, учебно-наглядные пособия</p> <p>Учебная аудитория для проведения учебных занятий: комплект учебной мебели, демонстрационное оборудование и учебно-наглядные пособия, презентационное оборудование, используемое программное обеспечение MS Windows, Office MS Windows, DrWeb ES, 7-Zip, MediaPlayer Classic, Яндекс Браузер/ Mozilla Firefox / Internet Explorer, ALT Linux, LibreOffice, AST Test</p> <p>Учебная аудитория для проведения учебных занятий: комплект учебной мебели, компьютерная техника с возможностью подключения к сети "Интернет" и обеспечением доступа в электронную информационно-образовательную среду, используемое программное обеспечение MS Windows, Office MS Windows, DrWeb ES, 7-Zip, MediaPlayer Classic, Яндекс Браузер/ Mozilla Firefox / Internet Explorer, ALT Linux, LibreOffice, AST Test</p> <p>Учебная аудитория для проведения учебных занятий: комплект учебной мебели, демонстрационное оборудование, учебно-наглядные пособия</p> <p>Помещение для самостоятельной работы: комплект учебной мебели, компьютерная техника с возможностью подключения к сети "Интернет" и</p>	<p>394087, Воронежская область, г. Воронеж, ул. Тимирязева, 13</p> <p>394087, Воронежская область, г. Воронеж, ул. Тимирязева, 13</p> <p>394087, Воронежская область, г. Воронеж, ул. Тимирязева, 13</p> <p>394087, Воронежская область, г. Воронеж, ул. Тимирязева, 13</p> <p>394087, Воронежская область, г. Воронеж, ул. Тимирязева, 13</p> <p>394087, Воронежская область, г. Воронеж, ул. Тимирязева, 13, а.219 (с 16 до 20 ч.)</p>

№ п/п	Наименование учебных предметов, курсов, дисциплин (модулей), практики, иных видов учебной деятельности, предусмотренных учебным планом образовательной программы	Наименование помещений для проведения всех видов учебной деятельности, предусмотренной учебным планом, в том числе помещения для самостоятельной работы, с указанием перечня основного оборудования, учебно-наглядных пособий и используемого программного обеспечения	Адрес (местоположение) помещений для проведения всех видов учебной деятельности, предусмотренной учебным планом (в случае реализации образовательной программы в сетевой форме дополнительно указывается наименование организации, с которой заключен договор)
		<p>обеспечением доступа в электронную информационно-образовательную среду, используемое программное обеспечение MS Windows, Office MS Windows, DrWeb ES, 7-Zip, MediaPlayer Classic, Яндекс Браузер/ Mozilla Firefox / Internet Explorer, ALT Linux, LibreOffice, AST Test</p> <p>Помещение для самостоятельной работы: комплект учебной мебели, компьютерная техника с возможностью подключения к сети "Интернет" и обеспечением доступа в электронную информационно-образовательную среду, используемое программное обеспечение MS Windows, Office MS Windows, DrWeb ES, 7-Zip, MediaPlayer Classic, Яндекс Браузер/ Mozilla Firefox / Internet Explorer, ALT Linux, LibreOffice, AST Test</p> <p>Помещение для самостоятельной работы: комплект учебной мебели, компьютерная техника с возможностью подключения к сети "Интернет" и обеспечением доступа в электронную информационно-образовательную среду, используемое программное обеспечение MS Windows, Office MS Windows, DrWeb ES, 7-Zip, MediaPlayer Classic, Яндекс Браузер/ Mozilla Firefox / Internet Explorer, ALT Linux, LibreOffice, AST Test</p>	<p>394087, Воронежская область, г. Воронеж, ул. Тимирязева, 13, а.321 (с 16 до 20 ч.)</p> <p>394087, Воронежская область, г. Воронеж, ул. Мичурина, 1, а.232а</p>
41	Основы военной подготовки	<p>Учебная аудитория для проведения учебных занятий: комплект учебной мебели, компьютерная техника, демонстрационное оборудование, учебно-наглядные пособия.</p> <p>Учебная аудитория для проведения учебных занятий лекционного типа: комплект учебной мебели, компьютерная техника, демонстрационное оборудование, учебно-наглядные пособия</p> <p>Плац (открытая площадка): асфальтированное покрытие с нанесённой разметкой (линия построения, площадка для отработки строевых приёмов), флагшток.</p> <p>Тактический городок (полигон 300x125м):</p> <ul style="list-style-type: none"> - помещение для проведения занятий (навес) с комплектом учебной мебели; - тактическое поле: опорный пункт, участок инженерных заграждений, опорный пункт противника, командный пункт, пропускной пункт, пункт выдачи боеприпасов; открытые окопы и траншеи, участок позиции на мотострелковое отделение с перекрытой щелью, комплект макетов мишеней 	<p>394087, Воронежская область, г. Воронеж, ул. Тимирязева, 13 а. Здание Экспоцентра (корпус № 7), ауд. 201</p> <p>394087, Воронежская область, г. Воронеж, ул. Тимирязева, 13 а. Здание Экспоцентра (корпус № 7), ауд. 205</p> <p>394087, Воронежская область, г. Воронеж, ул. Тимирязева, 13 а</p> <p>394087, Воронежская область, г. Воронеж, ул. Ломоносова, 116/20</p>

№ п/п	Наименование учебных предметов, курсов, дисциплин (модулей), практики, иных видов учебной деятельности, предусмотренных учебным планом образовательной программы	Наименование помещений для проведения всех видов учебной деятельности, предусмотренной учебным планом, в том числе помещения для самостоятельной работы, с указанием перечня основного оборудования, учебно-наглядных пособий и используемого программного обеспечения	Адрес (местоположение) помещений для проведения всех видов учебной деятельности, предусмотренной учебным планом (в случае реализации образовательной программы в сетевой форме дополнительно указывается наименование организации, с которой заключен договор)
		(ростовая фигура, пулемёт, контур (макет) танка (БТР, БМП); полоса препятствий, площадка защиты от оружия массового поражения и действий по сигналам оповещения о РХБ заражении.	
42	Основы российской государственности	<p>Учебная аудитория для проведения учебных занятий: комплект учебной мебели, демонстрационное оборудование и учебно-наглядные пособия, видеопроекционное оборудование для презентаций; средства звуковоспроизведения; экран; выход в локальную сеть и Интернет, используемое программное обеспечение MS Windows, Office MS Windows, DrWeb ES, 7-Zip, MediaPlayer Classic, Яндекс Браузер / Mozilla Firefox / Internet Explorer.</p> <p>Учебная аудитория для проведения учебных занятий: учебная аудитория для групповых и индивидуальных консультаций, учебная аудитория для текущего контроля и промежуточной аттестации: комплект учебной мебели, учебно-наглядные пособия.</p> <p>Помещение для самостоятельной работы: комплект учебной мебели, демонстрационное оборудование и учебно-наглядные пособия, компьютерная техника с возможностью подключения к сети «Интернет» и обеспечением доступа в электронную информационно-образовательную среду, используемое программное обеспечение MS Windows, Office MS Windows, DrWeb ES, 7-Zip, MediaPlayer Classic, Яндекс Браузер / Mozilla Firefox / Internet Explorer.</p>	<p>394087, Воронежская область, г. Воронеж, ул. Мичурина, 1, а. 201,222, 366</p> <p>394087, Воронежская область, г. Воронеж, ул. Мичурина, 1, а. 113, 115, 116, 119 120, 122, 123а</p> <p>394087, Воронежская область, г. Воронеж, ул. Мичурина, 1, а. 126, 219, 220, 224, 241, 273</p>
43	Основы законодательства в области эксплуатации сельскохозяйственной техники	<p>Учебная аудитория для проведения учебных занятий: комплект учебной мебели, демонстрационное оборудование, учебно-наглядные пособия.</p> <p>Учебная аудитория для проведения учебных занятий: комплект учебной мебели, демонстрационное оборудование и учебно-наглядные пособия, презентационное оборудование, используемое программное обеспечение MS Windows, Office MS Windows, DrWeb ES, 7-Zip, MediaPlayer Classic, Яндекс Браузер / Mozilla Firefox / Internet Explorer, ALT Linux, LibreOffice, AST Test.</p> <p>Лаборатория, учебная аудитория для проведения учебных занятий: комплект учебной мебели, демонстрационное оборудование и компьютерная техника с возможностью подключения к сети «Интернет» и</p>	<p>394087, Воронежская область, г. Воронеж, ул. Тимирязева, 13, а.111.</p> <p>394087, Воронежская область, г. Воронеж, ул. Тимирязева, 11, а.428.</p> <p>394087, Воронежская область, г. Воронеж, ул. Тимирязева, 11, а.426.</p>

№ п/п	Наименование учебных предметов, курсов, дисциплин (модулей), практики, иных видов учебной деятельности, предусмотренных учебным планом образовательной программы	Наименование помещений для проведения всех видов учебной деятельности, предусмотренной учебным планом, в том числе помещения для самостоятельной работы, с указанием перечня основного оборудования, учебно-наглядных пособий и используемого программного обеспечения	Адрес (местоположение) помещений для проведения всех видов учебной деятельности, предусмотренной учебным планом (в случае реализации образовательной программы в сетевой форме дополнительно указывается наименование организации, с которой заключен договор)
		<p>обеспечением доступа в электронную информационно-образовательную среду, преобразователь частоты, пульт микшерный, система обработки данных, система сбора данных, тензобалка, модель тракторной навесной системы, модель дорожного полотна, модель маятника с переменным аэродинамическим сопротивлением, блок питания, датчик топлива, усилитель тензометрический, регистратор с блоком питания, образцы измерительных датчиков, индикатор часового типа, набор разновесов, учебно-наглядные пособия.</p> <p>Помещение для самостоятельной работы: комплект учебной мебели, компьютерная техника с возможностью подключения к сети "Интернет" и обеспечением доступа в электронную информационно-образовательную среду, используемое программное обеспечение MS Windows, Office MS Windows, DrWeb ES, 7-Zip, MediaPlayer Classic, Яндекс Браузер / Mozilla Firefox / Internet Explorer, ALT Linux, LibreOffice, AST Test.</p> <p>Помещение для самостоятельной работы: комплект учебной мебели, компьютерная техника с возможностью подключения к сети "Интернет" и обеспечением доступа в электронную информационно-образовательную среду, используемое программное обеспечение MS Windows, Office MS Windows, DrWeb ES, 7-Zip, MediaPlayer Classic, Яндекс Браузер / Mozilla Firefox / Internet Explorer, ALT Linux, LibreOffice, AST Test.</p> <p>Помещение для самостоятельной работы: комплект учебной мебели, компьютерная техника с возможностью подключения к сети "Интернет" и обеспечением доступа в электронную информационно-образовательную среду, используемое программное обеспечение MS Windows, Office MS Windows, DrWeb ES, 7-Zip, MediaPlayer Classic, Яндекс Браузер / Mozilla Firefox / Internet Explorer, ALT Linux, LibreOffice, AST Test.</p>	<p>394087, Воронежская область, г. Воронеж, ул. Тимирязева, 13, а.219 (с 16 до 20 ч.).</p> <p>394087, Воронежская область, г. Воронеж, ул. Тимирязева, 13, а.321 (с 16 до 20 ч.).</p> <p>394087, Воронежская область, г. Воронеж, ул. Мичурина, 1, а.232а</p>
44	Основы безопасности управления сельскохозяйственной техникой	<p>Учебная аудитория для проведения учебных занятий: комплект учебной мебели, демонстрационное оборудование, учебно-наглядные пособия</p> <p>Учебная аудитория для проведения учебных занятий: комплект учебной мебели, демонстрационное оборудование и учебно-наглядные пособия, презентационное оборудование, используемое программное обеспечение MS</p>	<p>394087, Воронежская область, г. Воронеж, ул. Тимирязева, 13, а.111</p> <p>394087, Воронежская область, г. Воронеж, ул. Тимирязева, 11, а.428</p>

№ п/п	Наименование учебных предметов, курсов, дисциплин (модулей), практики, иных видов учебной деятельности, предусмотренных учебным планом образовательной программы	Наименование помещений для проведения всех видов учебной деятельности, предусмотренной учебным планом, в том числе помещения для самостоятельной работы, с указанием перечня основного оборудования, учебно-наглядных пособий и используемого программного обеспечения	Адрес (местоположение) помещений для проведения всех видов учебной деятельности, предусмотренной учебным планом (в случае реализации образовательной программы в сетевой форме дополнительно указывается наименование организации, с которой заключен договор)
		<p>Windows, Office MS Windows, DrWeb ES, 7-Zip, MediaPlayer Classic, Яндекс Браузер / Mozilla Firefox / Internet Explorer, ALT Linux, LibreOffice, AST Test</p> <p>Лаборатория, учебная аудитория для проведения учебных занятий: комплект учебной мебели, демонстрационное оборудование и компьютерная техника с возможностью подключения к сети «Интернет» и обеспечением доступа в электронную информационно-образовательную среду, преобразователь частоты, пульт микшерный, система обработки данных, система сбора данных, тензобалка, модель тракторной навесной системы, модель дорожного полотна, модель маятника с переменным аэродинамическим сопротивлением, блок питания, датчик топлива, усилитель тензометрический, регистратор с блоком питания, образцы измерительных датчиков, индикатор часового типа, набор разновесов, учебно-наглядные пособия</p> <p>Помещение для самостоятельной работы: комплект учебной мебели, компьютерная техника с возможностью подключения к сети "Интернет" и обеспечением доступа в электронную информационно-образовательную среду, используемое программное обеспечение MS Windows, Office MS Windows, DrWeb ES, 7-Zip, MediaPlayer Classic, Яндекс Браузер / Mozilla Firefox / Internet Explorer, ALT Linux, LibreOffice, AST Test</p> <p>Помещение для самостоятельной работы: комплект учебной мебели, компьютерная техника с возможностью подключения к сети "Интернет" и обеспечением доступа в электронную информационно-образовательную среду, используемое программное обеспечение MS Windows, Office MS Windows, DrWeb ES, 7-Zip, MediaPlayer Classic, Яндекс Браузер / Mozilla Firefox / Internet Explorer, ALT Linux, LibreOffice, AST Test</p> <p>Помещение для самостоятельной работы: комплект учебной мебели, компьютерная техника с возможностью подключения к сети "Интернет" и обеспечением доступа в электронную информационно-образовательную среду, используемое программное обеспечение MS Windows, Office MS Windows, DrWeb ES, 7-Zip, MediaPlayer Classic, Яндекс Браузер / Mozilla Firefox / Internet Explorer, ALT Linux, LibreOffice, AST Test</p>	<p>394087, Воронежская область, г. Воронеж, ул. Тимирязева, 11, а.426</p> <p>394087, Воронежская область, г. Воронеж, ул. Тимирязева, 13, а.219 (с 16 до 20 ч.)</p> <p>394087, Воронежская область, г. Воронеж, ул. Тимирязева, 13, а.321 (с 16 до 20 ч.)</p> <p>394087, Воронежская область, г. Воронеж, ул. Мичурина, 1, а.232а</p>

№ п/п	Наименование учебных предметов, курсов, дисциплин (модулей), практики, иных видов учебной деятельности, предусмотренных учебным планом образовательной программы	Наименование помещений для проведения всех видов учебной деятельности, предусмотренной учебным планом, в том числе помещения для самостоятельной работы, с указанием перечня основного оборудования, учебно-наглядных пособий и используемого программного обеспечения	Адрес (местоположение) помещений для проведения всех видов учебной деятельности, предусмотренной учебным планом (в случае реализации образовательной программы в сетевой форме дополнительно указывается наименование организации, с которой заключен договор)
45	<p>Элективные дисциплины по физической культуре и спорту. Профессионально-прикладная физическая подготовка</p>	<p>Учебная аудитория для проведения учебных занятий: комплект учебной мебели, демонстрационное оборудование, учебно-наглядные пособия</p> <p>Учебная аудитория для проведения учебных занятий: комплект учебной мебели, демонстрационное оборудование и учебно-наглядные пособия, презентационное оборудование, используемое программное обеспечение MS Windows, Office MS Windows, DrWeb ES, 7-Zip, MediaPlayer Classic, Яндекс Браузер/ Mozilla Firefox / Internet Explorer, ALT Linux, LibreOffice, AST Test</p> <p>Учебные аудитории для проведения учебных занятий: комплект учебной мебели, демонстрационное оборудование, учебно-наглядные пособия, стенка гимнастическая, скамейка гимнастическая, щиты баскетбольные с кольцами, канат для лазания, мешки боксерские, подушки боксерские</p> <p>Учебные аудитории для проведения занятий по физической культуре и спорту, учебная аудитория для проведения учебных занятий: комплект учебной мебели, демонстрационное оборудование, учебно-наглядные пособия, ворота с сеткой для мини-футбола, стойка для волейбола, сетка волейбольная, щиты баскетбольные с кольцами, скамейки, стенки гимнастические</p> <p>Учебные аудитории для проведения занятий по физической культуре и спорту, учебная аудитория для проведения учебных занятий: комплект учебной мебели, демонстрационное оборудование, учебно-наглядные пособия, шкаф деревянный, весы механические, маты для борьбы, ковер борцовский</p> <p>Учебные аудитории для проведения занятий по физической культуре и спорту, учебная аудитория для проведения учебных занятий: комплект учебной мебели, демонстрационное оборудование, учебно-наглядные пособия: помост для тяжелой атлетики, стойки для штанги, стойки для блинов, грифы, тренажеры, мини-помост, велотренажер, весы механические, стулья на металлической основе, стулья усиленные ученические, гантели, блины, гири</p> <p>Стадион «Центральный»: беговые дорожки</p> <p>Бассейн: комплект учебной мебели, демонстрационное оборудование и учебно-наглядные пособия, стулья ИЗО, скамейки, вешалки для одежды</p>	<p>394087, Воронежская область, г. Воронеж, ул. Тимирязева, 13</p> <p>394087, Воронежская область, г. Воронеж, ул. Тимирязева, 13</p> <p>394087, Воронежская область, г. Воронеж, ул. Дарвина, 16а, спортивный зал №1</p> <p>394087, Воронежская область, г. Воронеж, ул. Дарвина, 16а, спортивный зал №2</p> <p>394087, Воронежская область, г. Воронеж, ул. Дарвина, 16а, спортивный зал №3</p> <p>394087, Воронежская область, г. Воронеж, ул. Дарвина, 16а, спортивный зал №4</p> <p>394087, Воронежская область, г. Воронеж, ул. Дарвина, 16а</p> <p>394043, Воронежская область, г. Воронеж, ул. Ломоносова, 81д</p>

№ п/п	Наименование учебных предметов, курсов, дисциплин (модулей), практики, иных видов учебной деятельности, предусмотренных учебным планом образовательной программы	Наименование помещений для проведения всех видов учебной деятельности, предусмотренной учебным планом, в том числе помещения для самостоятельной работы, с указанием перечня основного оборудования, учебно-наглядных пособий и используемого программного обеспечения	Адрес (местоположение) помещений для проведения всех видов учебной деятельности, предусмотренной учебным планом (в случае реализации образовательной программы в сетевой форме дополнительно указывается наименование организации, с которой заключен договор)
		<p>Помещение для самостоятельной работы: комплект учебной мебели, компьютерная техника с возможностью подключения к сети "Интернет" и обеспечением доступа в электронную информационно-образовательную среду, используемое программное обеспечение MS Windows, Office MS Windows, DrWeb ES, 7-Zip, MediaPlayer Classic, Яндекс Браузер/ Mozilla Firefox / Internet Explorer, ALT Linux, LibreOffice, AST Test</p> <p>Помещение для самостоятельной работы: комплект учебной мебели, компьютерная техника с возможностью подключения к сети "Интернет" и обеспечением доступа в электронную информационно-образовательную среду, используемое программное обеспечение MS Windows, Office MS Windows, DrWeb ES, 7-Zip, MediaPlayer Classic, Яндекс Браузер/ Mozilla Firefox / Internet Explorer, ALT Linux, LibreOffice, AST Test</p> <p>Помещение для самостоятельной работы: комплект учебной мебели, компьютерная техника с возможностью подключения к сети "Интернет" и обеспечением доступа в электронную информационно-образовательную среду, используемое программное обеспечение MS Windows, Office MS Windows, DrWeb ES, 7-Zip, MediaPlayer Classic, Яндекс Браузер/ Mozilla Firefox / Internet Explorer, ALT Linux, LibreOffice, AST Test</p> <p>Помещение для самостоятельной работы: комплект учебной мебели, демонстрационное оборудование, учебно-наглядные пособия, стенка гимнастическая, скамейка гимнастическая, щиты баскетбольные с кольцами, канат для лазания, мешки боксерские, подушки боксерские</p> <p>Помещение для самостоятельной работы: комплект учебной мебели, демонстрационное оборудование, учебно-наглядные пособия, ворота с сеткой для мини-футбола, стойка для волейбола, сетка волейбольная, щиты баскетбольные с кольцами, скамейки, стенки гимнастические</p> <p>Помещение для самостоятельной работы: комплект учебной мебели, демонстрационное оборудование, учебно-наглядные пособия, шкаф деревянный, весы механические, маты для борьбы, ковер борцовский</p> <p>Помещение для самостоятельной работы: комплект учебной мебели, демонстрационное оборудование, учебно-наглядные пособия: помост для тяжелой атлетики, стойки для штанги, стойки для блинов, грифы, тренажеры,</p>	<p>394087, Воронежская область, г. Воронеж, ул. Тимирязева, 13, а.219 (с 16 до 20 ч.)</p> <p>394087, Воронежская область, г. Воронеж, ул. Тимирязева, 13, а.321 (с 16 до 20 ч.)</p> <p>394087, Воронежская область, г. Воронеж, ул. Мичурина, 1, а.232а</p> <p>394087, Воронежская область, г. Воронеж, ул. Дарвина, 16а, спортивный зал №1</p> <p>394087, Воронежская область, г. Воронеж, ул. Дарвина, 16а, спортивный зал №2</p> <p>394087, Воронежская область, г. Воронеж, ул. Дарвина, 16а, спортивный зал №3</p> <p>394087, Воронежская область, г. Воронеж, ул. Дарвина, 16а, спортивный зал №4</p>

№ п/п	Наименование учебных предметов, курсов, дисциплин (модулей), практики, иных видов учебной деятельности, предусмотренных учебным планом образовательной программы	Наименование помещений для проведения всех видов учебной деятельности, предусмотренной учебным планом, в том числе помещения для самостоятельной работы, с указанием перечня основного оборудования, учебно-наглядных пособий и используемого программного обеспечения	Адрес (местоположение) помещений для проведения всех видов учебной деятельности, предусмотренной учебным планом (в случае реализации образовательной программы в сетевой форме дополнительно указывается наименование организации, с которой заключен договор)
		мини-помост, велотренажер, весы механические, стулья на металлической основе, стулья усиленные ученические, гантели, блины, гири.	
46	Элективные дисциплины по физической культуре и спорту, спортивные игры	<p>Учебная аудитория для проведения учебных занятий: комплект учебной мебели, демонстрационное оборудование, учебно-наглядные пособия</p> <p>Учебная аудитория для проведения учебных занятий: комплект учебной мебели, демонстрационное оборудование и учебно-наглядные пособия, презентационное оборудование, используемое программное обеспечение MS Windows, Office MS Windows, DrWeb ES, 7-Zip, MediaPlayer Classic, Яндекс Браузер/ Mozilla Firefox / Internet Explorer, ALT Linux, LibreOffice, AST Test</p> <p>Учебные аудитории для проведения занятий по физической культуре и спорту, учебная аудитория для проведения учебных занятий: комплект учебной мебели, демонстрационное оборудование, учебно-наглядные пособия, стенка гимнастическая, скамейка гимнастическая, щиты баскетбольные с кольцами, канат для лазания, мешки боксерские, подушки боксерские</p> <p>Учебные аудитории для проведения занятий по физической культуре и спорту, учебная аудитория для проведения учебных занятий: комплект учебной мебели, демонстрационное оборудование, учебно-наглядные пособия, ворота с сеткой для мини-футбола, стойка для волейбола, сетка волейбольная, щиты баскетбольные с кольцами, скамейки, стенки гимнастические</p> <p>Учебные аудитории для проведения занятий по физической культуре и спорту, учебная аудитория для проведения учебных занятий: комплект учебной мебели, демонстрационное оборудование, учебно-наглядные пособия, шкаф деревянный, весы механические, маты для борьбы, ковер борцовский</p> <p>Учебные аудитории для проведения занятий по физической культуре и спорту, учебная аудитория для проведения учебных занятий: комплект учебной мебели, демонстрационное оборудование, учебно-наглядные пособия: помост для тяжелой атлетики, стойки для штанги, стойки для блинов, грифы, тренажеры, мини-помост, велотренажер, весы механические, стулья на металлической основе, стулья усиленные ученические, гантели,</p>	<p>394087, Воронежская область, г. Воронеж, ул. Тимирязева, 13</p> <p>394087, Воронежская область, г. Воронеж, ул. Тимирязева, 13</p> <p>394087, Воронежская область, г. Воронеж, ул. Дарвина, 16а, спортивный зал №1</p> <p>394087, Воронежская область, г. Воронеж, ул. Дарвина, 16а, спортивный зал №2</p> <p>394087, Воронежская область, г. Воронеж, ул. Дарвина, 16а, спортивный зал №3</p> <p>394087, Воронежская область, г. Воронеж, ул. Дарвина, 16а, спортивный зал №4</p>

№ п/п	Наименование учебных предметов, курсов, дисциплин (модулей), практики, иных видов учебной деятельности, предусмотренных учебным планом образовательной программы	Наименование помещений для проведения всех видов учебной деятельности, предусмотренной учебным планом, в том числе помещения для самостоятельной работы, с указанием перечня основного оборудования, учебно-наглядных пособий и используемого программного обеспечения	Адрес (местоположение) помещений для проведения всех видов учебной деятельности, предусмотренной учебным планом (в случае реализации образовательной программы в сетевой форме дополнительно указывается наименование организации, с которой заключен договор)
		<p>блины, гири.</p> <p>Стадион «Центральный»: беговые дорожки</p> <p>Бассейн: комплект учебной мебели, демонстрационное оборудование и учебно-наглядные пособия, стулья ИЗО, скамейки, вешалки для одежды</p> <p>Помещение для самостоятельной работы: комплект учебной мебели, компьютерная техника с возможностью подключения к сети "Интернет" и обеспечением доступа в электронную информационно-образовательную среду, используемое программное обеспечение MS Windows, Office MS Windows, DrWeb ES, 7-Zip, MediaPlayer Classic, Яндекс Браузер/ Mozilla Firefox / Internet Explorer, ALT Linux, LibreOffice, AST Test</p> <p>Помещение для самостоятельной работы: комплект учебной мебели, компьютерная техника с возможностью подключения к сети "Интернет" и обеспечением доступа в электронную информационно-образовательную среду, используемое программное обеспечение MS Windows, Office MS Windows, DrWeb ES, 7-Zip, MediaPlayer Classic, Яндекс Браузер/ Mozilla Firefox / Internet Explorer, ALT Linux, LibreOffice, AST Test</p> <p>Помещение для самостоятельной работы: комплект учебной мебели, компьютерная техника с возможностью подключения к сети "Интернет" и обеспечением доступа в электронную информационно-образовательную среду, используемое программное обеспечение MS Windows, Office MS Windows, DrWeb ES, 7-Zip, MediaPlayer Classic, Яндекс Браузер/ Mozilla Firefox / Internet Explorer, ALT Linux, LibreOffice, AST Test</p> <p>Помещение для самостоятельной работы: комплект учебной мебели, демонстрационное оборудование, учебно-наглядные пособия, стенка гимнастическая, скамейка гимнастическая, щиты баскетбольные с кольцами, канат для лазания, мешки боксерские, подушки боксерские</p> <p>Помещение для самостоятельной работы: комплект учебной мебели, демонстрационное оборудование, учебно-наглядные пособия, ворота с сеткой для мини-футбола, стойка для волейбола, сетка волейбольная, щиты баскетбольные с кольцами, скамейки, стенки гимнастические</p> <p>Помещение для самостоятельной работы: комплект учебной мебели, демонстрационное оборудование, учебно-наглядные пособия, шкаф</p>	<p>394087, Воронежская область, г. Воронеж, ул. Дарвина, 16а</p> <p>394043, Воронежская область, г. Воронеж, ул. Ломоносова, 81д</p> <p>394087, Воронежская область, г. Воронеж, ул. Тимирязева, 13, а.219 (с 16 до 20 ч.)</p> <p>394087, Воронежская область, г. Воронеж, ул. Тимирязева, 13, а.321 (с 16 до 20 ч.)</p> <p>394087, Воронежская область, г. Воронеж, ул. Мичурина, 1, а.232а</p> <p>394087, Воронежская область, г. Воронеж, ул. Дарвина, 16а, спортивный зал №1</p> <p>394087, Воронежская область, г. Воронеж, ул. Дарвина, 16а, спортивный зал №2</p> <p>394087, Воронежская область, г. Воронеж, ул. Дарвина, 16а, спортивный зал №3</p>

№ п/п	Наименование учебных предметов, курсов, дисциплин (модулей), практики, иных видов учебной деятельности, предусмотренных учебным планом образовательной программы	Наименование помещений для проведения всех видов учебной деятельности, предусмотренной учебным планом, в том числе помещения для самостоятельной работы, с указанием перечня основного оборудования, учебно-наглядных пособий и используемого программного обеспечения	Адрес (местоположение) помещений для проведения всех видов учебной деятельности, предусмотренной учебным планом (в случае реализации образовательной программы в сетевой форме дополнительно указывается наименование организации, с которой заключен договор)
		деревянный, весы механические, маты для борьбы, ковер борцовский Помещение для самостоятельной работы: комплект учебной мебели, демонстрационное оборудование, учебно-наглядные пособия: помост для тяжелой атлетики, стойки для штанги, стойки для блинов, грифы, тренажеры, мини-помост, велотренажер, весы механические, стулья на металлической основе, стулья усиленные ученические, гантели, блины, гири	394087, Воронежская область, г. Воронеж, ул. Дарвина, 16а, спортивный зал №4
47	Элективные дисциплины по физической культуре и спорту, единоборства	<p>Учебная аудитория для проведения учебных занятий: комплект учебной мебели, демонстрационное оборудование, учебно-наглядные пособия</p> <p>Учебная аудитория для проведения учебных занятий: комплект учебной мебели, демонстрационное оборудование и учебно-наглядные пособия, презентационное оборудование, используемое программное обеспечение MS Windows, Office MS Windows, DrWeb ES, 7-Zip, MediaPlayer Classic, Яндекс Браузер/ Mozilla Firefox / Internet Explorer, ALT Linux, LibreOffice, AST Test</p> <p>Учебные аудитории для проведения занятий по физической культуре и спорту, учебная аудитория для проведения учебных занятий: комплект учебной мебели, демонстрационное оборудование, учебно-наглядные пособия, стенка гимнастическая, скамейка гимнастическая, щиты баскетбольные с кольцами, канат для лазания, мешки боксерские, подушки боксерские</p> <p>Учебные аудитории для проведения занятий по физической культуре и спорту, учебная аудитория для проведения учебных занятий: комплект учебной мебели, демонстрационное оборудование, учебно-наглядные пособия, ворота с сеткой для мини-футбола, стойка для волейбола, сетка волейбольная, щиты баскетбольные с кольцами, скамейки, стенки гимнастические</p> <p>Учебные аудитории для проведения занятий по физической культуре и спорту, учебная аудитория для проведения учебных занятий: комплект учебной мебели, демонстрационное оборудование, учебно-наглядные пособия, шкаф деревянный, весы механические, маты для борьбы, ковер борцовский</p> <p>Учебные аудитории для проведения занятий по физической культуре и спорту, учебная аудитория для проведения учебных занятий: комплект</p>	<p>394087, Воронежская область, г. Воронеж, ул. Тимирязева, 13</p> <p>394087, Воронежская область, г. Воронеж, ул. Тимирязева, 13</p> <p>394087, Воронежская область, г. Воронеж, ул. Дарвина, 16а, спортивный зал №1</p> <p>394087, Воронежская область, г. Воронеж, ул. Дарвина, 16а, спортивный зал №2</p> <p>394087, Воронежская область, г. Воронеж, ул. Дарвина, 16а, спортивный зал №3</p> <p>394087, Воронежская область, г. Воронеж, ул. Дарвина, 16а, спортивный зал №4</p>

№ п/п	Наименование учебных предметов, курсов, дисциплин (модулей), практики, иных видов учебной деятельности, предусмотренных учебным планом образовательной программы	Наименование помещений для проведения всех видов учебной деятельности, предусмотренной учебным планом, в том числе помещения для самостоятельной работы, с указанием перечня основного оборудования, учебно-наглядных пособий и используемого программного обеспечения	Адрес (местоположение) помещений для проведения всех видов учебной деятельности, предусмотренной учебным планом (в случае реализации образовательной программы в сетевой форме дополнительно указывается наименование организации, с которой заключен договор)
		<p>учебной мебели, демонстрационное оборудование, учебно-наглядные пособия: помост для тяжелой атлетики, стойки для штанги, стойки для блинов, грифы, тренажеры, мини-помост, велотренажер, весы механические, стулья на металлической основе, стулья усиленные ученические, гантели, блины, гири</p> <p>Стадион «Центральный»: беговые дорожки</p> <p>Бассейн: комплект учебной мебели, демонстрационное оборудование и учебно-наглядные пособия, стулья ИЗО, скамейки, вешалки для одежды</p> <p>Помещение для самостоятельной работы: комплект учебной мебели, компьютерная техника с возможностью подключения к сети "Интернет" и обеспечением доступа в электронную информационно-образовательную среду, используемое программное обеспечение MS Windows, Office MS Windows, DrWeb ES, 7-Zip, MediaPlayer Classic, Яндекс Браузер/ Mozilla Firefox / Internet Explorer, ALT Linux, LibreOffice, AST Test</p> <p>Помещение для самостоятельной работы: комплект учебной мебели, компьютерная техника с возможностью подключения к сети "Интернет" и обеспечением доступа в электронную информационно-образовательную среду, используемое программное обеспечение MS Windows, Office MS Windows, DrWeb ES, 7-Zip, MediaPlayer Classic, Яндекс Браузер/ Mozilla Firefox / Internet Explorer, ALT Linux, LibreOffice, AST Test</p> <p>Помещение для самостоятельной работы: комплект учебной мебели, компьютерная техника с возможностью подключения к сети "Интернет" и обеспечением доступа в электронную информационно-образовательную среду, используемое программное обеспечение MS Windows, Office MS Windows, DrWeb ES, 7-Zip, MediaPlayer Classic, Яндекс Браузер/ Mozilla Firefox / Internet Explorer, ALT Linux, LibreOffice, AST Test</p> <p>Помещение для самостоятельной работы: комплект учебной мебели, демонстрационное оборудование, учебно-наглядные пособия, стенка гимнастическая, скамейка гимнастическая, щиты баскетбольные с кольцами, канат для лазания, мешки боксерские, подушки боксерские</p> <p>Помещение для самостоятельной работы: комплект учебной мебели, демонстрационное оборудование, учебно-наглядные пособия, ворота с сеткой</p>	<p>394087, Воронежская область, г. Воронеж, ул. Дарвина, 16а</p> <p>394043, Воронежская область, г. Воронеж, ул. Ломоносова, 81д</p> <p>394087, Воронежская область, г. Воронеж, ул. Тимирязева, 13, а.219 (с 16 до 20 ч.)</p> <p>394087, Воронежская область, г. Воронеж, ул. Тимирязева, 13, а.321 (с 16 до 20 ч.)</p> <p>394087, Воронежская область, г. Воронеж, ул. Мичурина, 1, а.232а</p> <p>394087, Воронежская область, г. Воронеж, ул. Дарвина, 16а, спортивный зал №1</p> <p>394087, Воронежская область, г. Воронеж, ул. Дарвина, 16а, спортивный зал №2</p>

№ п/п	Наименование учебных предметов, курсов, дисциплин (модулей), практики, иных видов учебной деятельности, предусмотренных учебным планом образовательной программы	Наименование помещений для проведения всех видов учебной деятельности, предусмотренной учебным планом, в том числе помещения для самостоятельной работы, с указанием перечня основного оборудования, учебно-наглядных пособий и используемого программного обеспечения	Адрес (местоположение) помещений для проведения всех видов учебной деятельности, предусмотренной учебным планом (в случае реализации образовательной программы в сетевой форме дополнительно указывается наименование организации, с которой заключен договор)
		<p>для мини-футбола, стойка для волейбола, сетка волейбольная, щиты баскетбольные с кольцами, скамейки, стенки гимнастические</p> <p>Помещение для самостоятельной работы: комплект учебной мебели, демонстрационное оборудование, учебно-наглядные пособия, шкаф деревянный, весы механические, маты для борьбы, ковер борцовский</p> <p>Помещение для самостоятельной работы: комплект учебной мебели, демонстрационное оборудование, учебно-наглядные пособия: помост для тяжелой атлетики, стойки для штанги, стойки для блинов, грифы, тренажеры, мини-помост, велотренажер, весы механические, стулья на металлической основе, стулья усиленные ученические, гантели, блины, гири</p>	<p>394087, Воронежская область, г. Воронеж, ул. Дарвина, 16а, спортивный зал №3</p> <p>394087, Воронежская область, г. Воронеж, ул. Дарвина, 16а, спортивный зал №4</p>
48	<p>Элективные дисциплины по физической культуре и спорту, силовая подготовка</p>	<p>Учебная аудитория для проведения учебных занятий: комплект учебной мебели, демонстрационное оборудование, учебно-наглядные пособия</p> <p>Учебная аудитория для проведения учебных занятий: комплект учебной мебели, демонстрационное оборудование и учебно-наглядные пособия, презентационное оборудование, используемое программное обеспечение MS Windows, Office MS Windows, DrWeb ES, 7-Zip, MediaPlayer Classic, Яндекс Браузер/ Mozilla Firefox / Internet Explorer, ALT Linux, LibreOffice, AST Test</p> <p>Учебные аудитории для проведения занятий по физической культуре и спорту, учебная аудитория для проведения учебных занятий: комплект учебной мебели, демонстрационное оборудование, учебно-наглядные пособия, стенка гимнастическая, скамейка гимнастическая, щиты баскетбольные с кольцами, канат для лазания, мешки боксерские, подушки боксерские</p> <p>Учебные аудитории для проведения занятий по физической культуре и спорту, учебная аудитория для проведения учебных занятий: комплект учебной мебели, демонстрационное оборудование, учебно-наглядные пособия, ворота с сеткой для мини-футбола, стойка для волейбола, сетка волейбольная, щиты баскетбольные с кольцами, скамейки, стенки гимнастические</p> <p>Учебные аудитории для проведения занятий по физической культуре и спорту, учебная аудитория для проведения учебных занятий: комплект учебной мебели, демонстрационное оборудование, учебно-наглядные</p>	<p>394087, Воронежская область, г. Воронеж, ул. Тимирязева, 13</p> <p>394087, Воронежская область, г. Воронеж, ул. Тимирязева, 13</p> <p>394087, Воронежская область, г. Воронеж, ул. Дарвина, 16а, спортивный зал №1</p> <p>394087, Воронежская область, г. Воронеж, ул. Дарвина, 16а, спортивный зал №2</p> <p>394087, Воронежская область, г. Воронеж, ул. Дарвина, 16а, спортивный зал №3</p>

№ п/п	Наименование учебных предметов, курсов, дисциплин (модулей), практики, иных видов учебной деятельности, предусмотренных учебным планом образовательной программы	Наименование помещений для проведения всех видов учебной деятельности, предусмотренной учебным планом, в том числе помещения для самостоятельной работы, с указанием перечня основного оборудования, учебно-наглядных пособий и используемого программного обеспечения	Адрес (местоположение) помещений для проведения всех видов учебной деятельности, предусмотренной учебным планом (в случае реализации образовательной программы в сетевой форме дополнительно указывается наименование организации, с которой заключен договор)
		<p>пособия, шкаф деревянный, весы механические, маты для борьбы, ковер борцовский</p> <p>Учебные аудитории для проведения занятий по физической культуре и спорту, учебная аудитория для проведения учебных занятий: комплект учебной мебели, демонстрационное оборудование, учебно-наглядные пособия: помост для тяжелой атлетики, стойки для штанги, стойки для блинов, грифы, тренажеры, мини-помост, велотренажер, весы механические, стулья на металлической основе, стулья усиленные ученические, гантели, блины, гири</p> <p>Стадион «Центральный»: беговые дорожки</p> <p>Бассейн: комплект учебной мебели, демонстрационное оборудование и учебно-наглядные пособия, стулья ИЗО, скамейки, вешалки для одежды</p> <p>Помещение для самостоятельной работы: комплект учебной мебели, компьютерная техника с возможностью подключения к сети "Интернет" и обеспечением доступа в электронную информационно-образовательную среду, используемое программное обеспечение MS Windows, Office MS Windows, DrWeb ES, 7-Zip, MediaPlayer Classic, Яндекс Браузер/ Mozilla Firefox / Internet Explorer, ALT Linux, LibreOffice, AST Test</p> <p>Помещение для самостоятельной работы: комплект учебной мебели, компьютерная техника с возможностью подключения к сети "Интернет" и обеспечением доступа в электронную информационно-образовательную среду, используемое программное обеспечение MS Windows, Office MS Windows, DrWeb ES, 7-Zip, MediaPlayer Classic, Яндекс Браузер/ Mozilla Firefox / Internet Explorer, ALT Linux, LibreOffice, AST Test</p> <p>Помещение для самостоятельной работы: комплект учебной мебели, компьютерная техника с возможностью подключения к сети "Интернет" и обеспечением доступа в электронную информационно-образовательную среду, используемое программное обеспечение MS Windows, Office MS Windows, DrWeb ES, 7-Zip, MediaPlayer Classic, Яндекс Браузер/ Mozilla Firefox / Internet Explorer, ALT Linux, LibreOffice, AST Test</p> <p>Помещение для самостоятельной работы: комплект учебной мебели, демонстрационное оборудование, учебно-наглядные пособия, стенка</p>	<p>394087, Воронежская область, г. Воронеж, ул. Дарвина, 16а, спортивный зал №4</p> <p>394087, Воронежская область, г. Воронеж, ул. Дарвина, 16а</p> <p>394043, Воронежская область, г. Воронеж, ул. Ломоносова, 81д</p> <p>394087, Воронежская область, г. Воронеж, ул. Тимирязева, 13, а.219 (с 16 до 20 ч.)</p> <p>394087, Воронежская область, г. Воронеж, ул. Тимирязева, 13, а.321 (с 16 до 20 ч.)</p> <p>394087, Воронежская область, г. Воронеж, ул. Мичурина, 1, а.232а</p> <p>394087, Воронежская область, г. Воронеж, ул. Дарвина, 16а, спортивный зал №1</p>

№ п/п	Наименование учебных предметов, курсов, дисциплин (модулей), практики, иных видов учебной деятельности, предусмотренных учебным планом образовательной программы	Наименование помещений для проведения всех видов учебной деятельности, предусмотренной учебным планом, в том числе помещения для самостоятельной работы, с указанием перечня основного оборудования, учебно-наглядных пособий и используемого программного обеспечения	Адрес (местоположение) помещений для проведения всех видов учебной деятельности, предусмотренной учебным планом (в случае реализации образовательной программы в сетевой форме дополнительно указывается наименование организации, с которой заключен договор)
		<p>гимнастическая, скамейка гимнастическая, щиты баскетбольные с кольцами, канат для лазания, мешки боксерские, подушки боксерские</p> <p>Помещение для самостоятельной работы: комплект учебной мебели, демонстрационное оборудование, учебно-наглядные пособия, ворота с сеткой для мини-футбола, стойка для волейбола, сетка волейбольная, щиты баскетбольные с кольцами, скамейки, стенки гимнастические</p> <p>Помещение для самостоятельной работы: комплект учебной мебели, демонстрационное оборудование, учебно-наглядные пособия, шкаф деревянный, весы механические, маты для борьбы, ковер борцовский</p> <p>Помещение для самостоятельной работы: комплект учебной мебели, демонстрационное оборудование, учебно-наглядные пособия: помост для тяжелой атлетики, стойки для штанги, стойки для блинов, грифы, тренажеры, мини-помост, велотренажер, весы механические, стулья на металлической основе, стулья усиленные ученические, гантели, блины, гири</p>	<p>394087, Воронежская область, г. Воронеж, ул. Дарвина, 16а, спортивный зал №2</p> <p>394087, Воронежская область, г. Воронеж, ул. Дарвина, 16а, спортивный зал №3</p> <p>394087, Воронежская область, г. Воронеж, ул. Дарвина, 16а, спортивный зал №4</p>
49	Основы теории мобильных энергетических средств	<p>Учебная аудитория для проведения учебных занятий: комплект учебной мебели, демонстрационное оборудование, учебно-наглядные пособия</p> <p>Учебная аудитория для проведения учебных занятий: комплект учебной мебели, демонстрационное оборудование и учебно-наглядные пособия, презентационное оборудование, используемое программное обеспечение MS Windows, Office MS Windows, DrWeb ES, 7-Zip, MediaPlayer Classic, Яндекс Браузер/ Mozilla Firefox / Internet Explorer, ALT Linux, LibreOffice, AST Test</p> <p>Лаборатория, учебная аудитория для проведения учебных занятий: демонстрационное оборудование и учебно-наглядные пособия: стенды для испытания топливной аппаратуры, стенд для испытания ГНС, лабораторное оборудование, диагностический комплекс, кран-балка</p> <p>Лаборатория, учебная аудитория для проведения учебных занятий: демонстрационное оборудование и учебно-наглядные пособия: стенды обкаточно-тормозные, стенд для испытания ГНС, трак-тор Беларусь-1221, трактор МТЗ-80, трактор ЛТЗ-60АВ, трактор Т-25, автомобиль ГАЗ (дорожная лаборатория), станок токарно-винторезный, станок фрезерный, станок настольно-сверлильный, компрессор, кран-балка, лабораторное оборудование, приборы для измерения уровня шума, диагностический</p>	<p>394087, Воронежская область, г. Воронеж, ул. Тимирязева, 13</p> <p>394087, Воронежская область, г. Воронеж, ул. Тимирязева, 13</p> <p>394087, Воронежская область, г. Воронеж, ул. Тимирязева, 13, а.1</p> <p>394087, Воронежская область, г. Воронеж, ул. Тимирязева, 13, а.2</p>

№ п/п	Наименование учебных предметов, курсов, дисциплин (модулей), практики, иных видов учебной деятельности, предусмотренных учебным планом образовательной программы	Наименование помещений для проведения всех видов учебной деятельности, предусмотренной учебным планом, в том числе помещения для самостоятельной работы, с указанием перечня основного оборудования, учебно-наглядных пособий и используемого программного обеспечения	Адрес (местоположение) помещений для проведения всех видов учебной деятельности, предусмотренной учебным планом (в случае реализации образовательной программы в сетевой форме дополнительно указывается наименование организации, с которой заключен договор)
		<p>комплекс</p> <p>Лаборатория, учебная аудитория для проведения учебных занятий (выполнения курсовых работ): комплект учебной мебели, демонстрационное оборудование и учебно-наглядные пособия, презентационное оборудование, используемое программное обеспечение MS Windows, Office MS Windows, DrWeb ES, 7-Zip, MediaPlayer Classic, Яндекс Браузер/ Mozilla Firefox / Internet Explorer, ALT Linux, LibreOffice, AST Test</p> <p>Помещение для самостоятельной работы: комплект учебной мебели, компьютерная техника с возможностью подключения к сети "Интернет" и обеспечением доступа в электронную информационно-образовательную среду, используемое программное обеспечение MS Windows, Office MS Windows, DrWeb ES, 7-Zip, MediaPlayer Classic, Яндекс Браузер/ Mozilla Firefox / Internet Explorer, ALT Linux, LibreOffice, AST Test</p> <p>Помещение для самостоятельной работы: комплект учебной мебели, компьютерная техника с возможностью подключения к сети "Интернет" и обеспечением доступа в электронную информационно-образовательную среду, используемое программное обеспечение MS Windows, Office MS Windows, DrWeb ES, 7-Zip, MediaPlayer Classic, Яндекс Браузер/ Mozilla Firefox / Internet Explorer, ALT Linux, LibreOffice, AST Test</p> <p>Помещение для самостоятельной работы: комплект учебной мебели, компьютерная техника с возможностью подключения к сети "Интернет" и обеспечением доступа в электронную информационно-образовательную среду, используемое программное обеспечение MS Windows, Office MS Windows, DrWeb ES, 7-Zip, MediaPlayer Classic, Яндекс Браузер/ Mozilla Firefox / Internet Explorer, ALT Linux, LibreOffice, AST Test</p>	<p>394087, Воронежская область, г. Воронеж, ул. Тимирязева, 13, а.3</p> <p>394087, Воронежская область, г. Воронеж, ул. Тимирязева, 13, а.219 (с 16 до 20 ч.)</p> <p>394087, Воронежская область, г. Воронеж, ул. Тимирязева, 13, а.321 (с 16 до 20 ч.)</p> <p>394087, Воронежская область, г. Воронеж, ул. Мичурина, 1, а.232а</p>
50	Основы теории рабочих процессов сельскохозяйственных машин	<p>Учебная аудитория для проведения учебных занятий: комплект учебной мебели, демонстрационное оборудование, учебно-наглядные пособия</p> <p>Учебная аудитория для проведения учебных занятий: комплект учебной мебели, демонстрационное оборудование и учебно-наглядные пособия, презентационное оборудование, используемое программное обеспечение MS Windows, Office MS Windows, DrWeb ES, 7-Zip, MediaPlayer Classic, Яндекс Браузер/ Mozilla Firefox / Internet Explorer, ALT Linux, LibreOffice, AST Test</p>	<p>394087, Воронежская область, г. Воронеж, ул. Тимирязева, 13</p> <p>394087, Воронежская область, г. Воронеж, ул. Тимирязева, 13</p>

№ п/п	Наименование учебных предметов, курсов, дисциплин (модулей), практики, иных видов учебной деятельности, предусмотренных учебным планом образовательной программы	Наименование помещений для проведения всех видов учебной деятельности, предусмотренной учебным планом, в том числе помещения для самостоятельной работы, с указанием перечня основного оборудования, учебно-наглядных пособий и используемого программного обеспечения	Адрес (местоположение) помещений для проведения всех видов учебной деятельности, предусмотренной учебным планом (в случае реализации образовательной программы в сетевой форме дополнительно указывается наименование организации, с которой заключен договор)
		<p>Лаборатория, учебная аудитория для проведения учебных занятий: комплект учебной мебели, демонстрационное оборудование и учебно-наглядные пособия: видеомэгаффон, проектор, телевизор, компьютер, сканер EPSON, кабель аудио, кабель удлинитель, колонки МКЗ, лабораторное оборудование: весы</p> <p>Лаборатория, учебная аудитория для проведения учебных занятий (выполнения курсовых работ): комплект учебной мебели, демонстрационное оборудование и учебно-наглядные пособия, лабораторное оборудование: триер лабораторный, рассев лабораторный, весы, тахометр, частотный преобразователь, стол однотоумбовый, высевающий аппарат лабораторный, туковысевающий аппарат лабораторный, весы лабораторные, парусный классификатор, лабораторный пневмостол, лабораторная установка высевающего аппарата, лабораторная установка туковысевающего аппарата</p> <p>Лаборатория, учебная аудитория для проведения учебных занятий (выполнения курсовых работ): комплект учебной мебели, демонстрационное оборудование, лабораторное оборудование: триер лабораторный, рассев лабораторный, весы, тахометр, частотный преобразователь, стол однотоумбовый, высевающий аппарат лабораторный, туковысевающий аппарат лабораторный, весы лабораторные, парусный классификатор, лабораторный пневмостол, лабораторная установка высевающего аппарата, лабораторная установка туковысевающего аппарата, учебно-наглядные пособия.</p> <p>Помещение для самостоятельной работы: комплект учебной мебели, компьютерная техника с возможностью подключения к сети "Интернет" и обеспечением доступа в электронную информационно-образовательную среду, используемое программное обеспечение MS Windows, Office MS Windows, DrWeb ES, 7-Zip, MediaPlayer Classic, Яндекс Браузер/ Mozilla Firefox / Internet Explorer, ALT Linux, LibreOffice, AST Test</p> <p>Помещение для самостоятельной работы: комплект учебной мебели, компьютерная техника с возможностью подключения к сети "Интернет" и обеспечением доступа в электронную информационно-образовательную среду, используемое программное обеспечение MS Windows, Office MS</p>	<p>394087, Воронежская область, г. Воронеж, ул. Тимирязева, 13, а.107</p> <p>394087, Воронежская область, г. Воронеж, ул. Тимирязева, 13, а.108</p> <p>394087, Воронежская область, г. Воронеж, ул. Тимирязева, 13, а.108а</p> <p>394087, Воронежская область, г. Воронеж, ул. Тимирязева, 13, а.219 (с 16 до 20 ч.)</p> <p>394087, Воронежская область, г. Воронеж, ул. Тимирязева, 13, а.321 (с 16 до 20 ч.)</p>

№ п/п	Наименование учебных предметов, курсов, дисциплин (модулей), практики, иных видов учебной деятельности, предусмотренных учебным планом образовательной программы	Наименование помещений для проведения всех видов учебной деятельности, предусмотренной учебным планом, в том числе помещения для самостоятельной работы, с указанием перечня основного оборудования, учебно-наглядных пособий и используемого программного обеспечения	Адрес (местоположение) помещений для проведения всех видов учебной деятельности, предусмотренной учебным планом (в случае реализации образовательной программы в сетевой форме дополнительно указывается наименование организации, с которой заключен договор)
		<p>Windows, DrWeb ES, 7-Zip, MediaPlayer Classic, Яндекс Браузер/ Mozilla Firefox / Internet Explorer, ALT Linux, LibreOffice, AST Test.</p> <p>Помещение для самостоятельной работы: комплект учебной мебели, компьютерная техника с возможностью подключения к сети "Интернет" и обеспечением доступа в электронную информационно-образовательную среду, используемое программное обеспечение MS Windows, Office MS Windows, DrWeb ES, 7-Zip, MediaPlayer Classic, Яндекс Браузер/ Mozilla Firefox / Internet Explorer, ALT Linux, LibreOffice, AST Test</p>	394087, Воронежская область, г. Воронеж, ул. Мичурина, 1, а.232а
51	Инновационные технологии в механизации животноводства	<p>Учебная аудитория для проведения учебных занятий: комплект учебной мебели, демонстрационное оборудование, учебно-наглядные пособия</p> <p>Учебная аудитория для проведения учебных занятий: комплект учебной мебели, демонстрационное оборудование и учебно-наглядные пособия, презентационное оборудование, используемое программное обеспечение MS Windows, Office MS Windows, DrWeb ES, 7-Zip, MediaPlayer Classic, Яндекс Браузер/ Mozilla Firefox / Internet Explorer, ALT Linux, LibreOffice, AST Test</p> <p>Лаборатория, учебная аудитория для проведения учебных занятий: комплект учебной мебели, демонстрационное оборудование, лабораторное оборудование для первичной обработки молока и его хранения, учебно-наглядные пособия</p> <p>Лаборатория, учебная аудитория для проведения учебных занятий: комплект учебной мебели, демонстрационное оборудование, лабораторное оборудование, конструкция линейной доильной установки АДМ-8, учебно-наглядные пособия</p> <p>Лаборатория, учебная аудитория для проведения учебных занятий: комплект учебной мебели, демонстрационное оборудование, лабораторное оборудование, элементы конструкции доильной установки для доения коров в доильных залах УДА-8 "Тандем"</p> <p>Лаборатория, учебная аудитория для проведения учебных занятий: комплект учебной мебели, демонстрационное оборудование, лабораторное оборудование, оборудование для переработки мяса и молока, учебно-наглядные пособия</p> <p>Помещение для самостоятельной работы: комплект учебной мебели,</p>	<p>394087, Воронежская область, г. Воронеж, ул. Тимирязева, 13</p> <p>394087, Воронежская область, г. Воронеж, ул. Тимирязева, 13</p> <p>394087, Воронежская область, г. Воронеж, ул. Тимирязева, 11, а.410</p> <p>394087, Воронежская область, г. Воронеж, ул. Тимирязева, 11, а.413</p> <p>394087, Воронежская область, г. Воронеж, ул. Тимирязева, 11, а.414</p> <p>394087, Воронежская область, г. Воронеж, ул. Тимирязева, 11, а.416</p> <p>394087, Воронежская область, г. Воронеж, ул.</p>

№ п/п	Наименование учебных предметов, курсов, дисциплин (модулей), практики, иных видов учебной деятельности, предусмотренных учебным планом образовательной программы	Наименование помещений для проведения всех видов учебной деятельности, предусмотренной учебным планом, в том числе помещения для самостоятельной работы, с указанием перечня основного оборудования, учебно-наглядных пособий и используемого программного обеспечения	Адрес (местоположение) помещений для проведения всех видов учебной деятельности, предусмотренной учебным планом (в случае реализации образовательной программы в сетевой форме дополнительно указывается наименование организации, с которой заключен договор)
		<p>компьютерная техника с возможностью подключения к сети "Интернет" и обеспечением доступа в электронную информационно-образовательную среду, используемое программное обеспечение MS Windows, Office MS Windows, DrWeb ES, 7-Zip, MediaPlayer Classic, Яндекс Браузер/ Mozilla Firefox / Internet Explorer, ALT Linux, LibreOffice, AST Test</p> <p>Помещение для самостоятельной работы: комплект учебной мебели, компьютерная техника с возможностью подключения к сети "Интернет" и обеспечением доступа в электронную информационно-образовательную среду, используемое программное обеспечение MS Windows, Office MS Windows, DrWeb ES, 7-Zip, MediaPlayer Classic, Яндекс Браузер/ Mozilla Firefox / Internet Explorer, ALT Linux, LibreOffice, AST Test</p> <p>Помещение для самостоятельной работы: комплект учебной мебели, компьютерная техника с возможностью подключения к сети "Интернет" и обеспечением доступа в электронную информационно-образовательную среду, используемое программное обеспечение MS Windows, Office MS Windows, DrWeb ES, 7-Zip, MediaPlayer Classic, Яндекс Браузер/ Mozilla Firefox / Internet Explorer, ALT Linux, LibreOffice, AST Test</p>	<p>Тимирязева, 13, а.219 (с 16 до 20 ч.)</p> <p>394087, Воронежская область, г. Воронеж, ул. Тимирязева, 13, а.321 (с 16 до 20 ч.)</p> <p>394087, Воронежская область, г. Воронеж, ул. Мичурина, 1, а.232а</p>
52	Технологическое обеспечение сельскохозяйственного производства	<p>Учебная аудитория для проведения учебных занятий: комплект учебной мебели, демонстрационное оборудование, учебно-наглядные пособия</p> <p>Учебная аудитория для проведения учебных занятий: комплект учебной мебели, демонстрационное оборудование и учебно-наглядные пособия, презентационное оборудование, используемое программное обеспечение MS Windows, Office MS Windows, DrWeb ES, 7-Zip, MediaPlayer Classic, Яндекс Браузер/ Mozilla Firefox / Internet Explorer, ALT Linux, LibreOffice, AST Test</p> <p>Лаборатория, учебная аудитория для проведения учебных занятий (выполнение курсовых работ): комплект учебной мебели, демонстрационное оборудование, видеокласс, монитор, программируемая клавиатура, однополосный сканер штрихкода, фискальный регистратор, дисплей покупателя, рабочее место «АЗС», используемое программное обеспечение MS Windows, Office MS Windows, DrWeb ES, 7-Zip, MediaPlayer Classic, Яндекс Браузер/ Mozilla Firefox / Internet Explorer, ALT Linux, LibreOffice, AST Test</p>	<p>394087, Воронежская область, г. Воронеж, ул. Тимирязева, 13</p> <p>394087, Воронежская область, г. Воронеж, ул. Тимирязева, 13</p> <p>394087, Воронежская область, г. Воронеж, ул. Тимирязева, 11, а.428</p>

№ п/п	Наименование учебных предметов, курсов, дисциплин (модулей), практики, иных видов учебной деятельности, предусмотренных учебным планом образовательной программы	Наименование помещений для проведения всех видов учебной деятельности, предусмотренной учебным планом, в том числе помещения для самостоятельной работы, с указанием перечня основного оборудования, учебно-наглядных пособий и используемого программного обеспечения	Адрес (местоположение) помещений для проведения всех видов учебной деятельности, предусмотренной учебным планом (в случае реализации образовательной программы в сетевой форме дополнительно указывается наименование организации, с которой заключен договор)
		<p>Помещение для самостоятельной работы: комплект учебной мебели, компьютерная техника с возможностью подключения к сети "Интернет" и обеспечением доступа в электронную информационно-образовательную среду, используемое программное обеспечение MS Windows, Office MS Windows, DrWeb ES, 7-Zip, MediaPlayer Classic, Яндекс Браузер/ Mozilla Firefox / Internet Explorer, ALT Linux, LibreOffice, AST Test</p> <p>Помещение для самостоятельной работы: комплект учебной мебели, компьютерная техника с возможностью подключения к сети "Интернет" и обеспечением доступа в электронную информационно-образовательную среду, используемое программное обеспечение MS Windows, Office MS Windows, DrWeb ES, 7-Zip, MediaPlayer Classic, Яндекс Браузер/ Mozilla Firefox / Internet Explorer, ALT Linux, LibreOffice, AST Test</p> <p>Помещение для самостоятельной работы: комплект учебной мебели, компьютерная техника с возможностью подключения к сети "Интернет" и обеспечением доступа в электронную информационно-образовательную среду, используемое программное обеспечение MS Windows, Office MS Windows, DrWeb ES, 7-Zip, MediaPlayer Classic, Яндекс Браузер/ Mozilla Firefox / Internet Explorer, ALT Linux, LibreOffice, AST Test</p>	<p>394087, Воронежская область, г. Воронеж, ул. Тимирязева, 13, а.219 (с 16 до 20 ч.)</p> <p>394087, Воронежская область, г. Воронеж, ул. Тимирязева, 13, а.321 (с 16 до 20 ч.)</p> <p>394087, Воронежская область, г. Воронеж, ул. Мичурина, 1, а.232а</p>
53	Ресурсосбережение при эксплуатации, ремонте и техническом обслуживании машин	<p>Учебная аудитория для проведения учебных занятий: комплект учебной мебели, демонстрационное оборудование, учебно-наглядные пособия</p> <p>Учебная аудитория для проведения учебных занятий: комплект учебной мебели, демонстрационное оборудование и учебно-наглядные пособия, презентационное оборудование, используемое программное обеспечение MS Windows, Office MS Windows, DrWeb ES, 7-Zip, MediaPlayer Classic, Яндекс Браузер/ Mozilla Firefox / Internet Explorer, ALT Linux, LibreOffice, AST Test</p> <p>Лаборатория, учебная аудитория для проведения учебных занятий: комплект учебной мебели, демонстрационное оборудование, преобразователь частоты, пульт микшерный, система обработки данных, система сбора данных, тензобалка, модель тракторной навесной системы, модель дорожного полотна, модель маятника с переменным аэродинамическим со-противлением, блок питания, датчик топлива, усилитель тензометрический, регистратор с блоком питания, осциллограф,</p>	<p>394087, Воронежская область, г. Воронеж, ул. Тимирязева, 13</p> <p>394087, Воронежская область, г. Воронеж, ул. Тимирязева, 13</p> <p>394087, Воронежская область, г. Воронеж, ул. Тимирязева, 11, а.426</p>

№ п/п	Наименование учебных предметов, курсов, дисциплин (модулей), практики, иных видов учебной деятельности, предусмотренных учебным планом образовательной программы	Наименование помещений для проведения всех видов учебной деятельности, предусмотренной учебным планом, в том числе помещения для самостоятельной работы, с указанием перечня основного оборудования, учебно-наглядных пособий и используемого программного обеспечения	Адрес (местоположение) помещений для проведения всех видов учебной деятельности, предусмотренной учебным планом (в случае реализации образовательной программы в сетевой форме дополнительно указывается наименование организации, с которой заключен договор)
		<p>образцы измерительных датчиков, индикатор часового типа, набор разновесов, система обработки данных, учебно-наглядные пособия</p> <p>Лаборатория, учебная аудитория для проведения учебных занятий: комплект учебной мебели, демонстрационное оборудование и учебно-наглядные пособия: машина для испытания металла на износ, машина для испытания металла на усталость, станок токарно-винторезный (для накатки валов), резцы различные, сверла, зенкеры, развертки, фрезы, протяжки, комплекты, узлы и детали сельскохозяйственных машин, машина трения, образцы, стенд опрокидывания, блок - Т-40</p> <p>Учебная аудитория для проведения учебных занятий: комплект учебной мебели, презентационное оборудование, учебно-наглядные пособия, компьютерная техника с возможностью подключения к сети "Интернет" и обеспечением доступа в электронную информационно-образовательную среду, используемое программное обеспечение MS Windows, Office MS Windows, DrWeb ES, 7-Zip, MediaPlayer Classic, Яндекс Браузер/ Mozilla Firefox / Internet Explorer, ALT Linux, LibreOffice, AST Test</p> <p>Помещение для самостоятельной работы: комплект учебной мебели, компьютерная техника с возможностью подключения к сети "Интернет" и обеспечением доступа в электронную информационно-образовательную среду, используемое программное обеспечение MS Windows, Office MS Windows, DrWeb ES, 7-Zip, MediaPlayer Classic, Яндекс Браузер/ Mozilla Firefox / Internet Explorer, ALT Linux, LibreOffice, AST Test</p> <p>Помещение для самостоятельной работы: комплект учебной мебели, компьютерная техника с возможностью подключения к сети "Интернет" и обеспечением доступа в электронную информационно-образовательную среду, используемое программное обеспечение MS Windows, Office MS Windows, DrWeb ES, 7-Zip, MediaPlayer Classic, Яндекс Браузер/ Mozilla Firefox / Internet Explorer, ALT Linux, LibreOffice, AST Test</p> <p>Помещение для самостоятельной работы: комплект учебной мебели, компьютерная техника с возможностью подключения к сети "Интернет" и обеспечением доступа в электронную информационно-образовательную среду, используемое программное обеспечение MS Windows, Office MS</p>	<p>394087, Воронежская область, г. Воронеж, ул. Тимирязева, 13, а.12</p> <p>394087, Воронежская область, г. Воронеж, ул. Тимирязева, 11, а.427</p> <p>394087, Воронежская область, г. Воронеж, ул. Тимирязева, 13, а.219 (с 16 до 20 ч.)</p> <p>394087, Воронежская область, г. Воронеж, ул. Тимирязева, 13, а.321 (с 16 до 20 ч.)</p> <p>394087, Воронежская область, г. Воронеж, ул. Мичурина, 1, а.232а</p>

№ п/п	Наименование учебных предметов, курсов, дисциплин (модулей), практики, иных видов учебной деятельности, предусмотренных учебным планом образовательной программы	Наименование помещений для проведения всех видов учебной деятельности, предусмотренной учебным планом, в том числе помещения для самостоятельной работы, с указанием перечня основного оборудования, учебно-наглядных пособий и используемого программного обеспечения	Адрес (местоположение) помещений для проведения всех видов учебной деятельности, предусмотренной учебным планом (в случае реализации образовательной программы в сетевой форме дополнительно указывается наименование организации, с которой заключен договор)
		Windows, DrWeb ES, 7-Zip, MediaPlayer Classic, Яндекс Браузер/ Mozilla Firefox / Internet Explorer, ALT Linux, LibreOffice, AST Test	
54	Технологические процессы ремонтно-обслуживающих предприятий	<p>Учебная аудитория для проведения учебных занятий: комплект учебной мебели, демонстрационное оборудование, учебно-наглядные пособия</p> <p>Учебная аудитория для проведения учебных занятий: комплект учебной мебели, демонстрационное оборудование и учебно-наглядные пособия, презентационное оборудование, используемое программное обеспечение MS Windows, Office MS Windows, DrWeb ES, 7-Zip, MediaPlayer Classic, Яндекс Браузер/ Mozilla Firefox / Internet Explorer, ALT Linux, LibreOffice, AST Test</p> <p>Лаборатория, учебная аудитория для проведения учебных занятий: комплект учебной мебели, демонстрационное оборудование и учебно-наглядные пособия: машина для испытания металла на износ, машина для испытания металла на усталость, станок токарно-винторезный (для накатки валов), резцы различные, сверла, зенкеры, развертки, фрезы, протяжки, комплекты, узлы и детали сельскохозяйственных машин, машина трения, образцы, стенд опрокидывания, блок - Т-40</p> <p>Лаборатория, учебная аудитория для проведения учебных занятий (выполнения курсовых работ): комплект учебной мебели, демонстрационное оборудование и учебно-наглядные пособия: дефектоскоп магнитный, станок расточной, станок вертикально-хонинговальный, станок для расточки подшипников, станок для шлифовки клапанов, стенд для притирки клапанов, узлы и детали сельскохозяйственных машин, комплект оснастки для ремонта шатунов, индикатор часового типа, индикаторный нутромер, микрометрический нутромер, индикаторный нутромер, механизм хонинговальный, корпус терминала, хонинговальные бруски, справочные таблицы НТД, презентационное оборудование</p> <p>Лаборатория, учебная аудитория для проведения учебных занятий: комплект учебной мебели, демонстрационное оборудование и учебно-наглядные пособия: станок заточной, профилометр, станок фрезерный, станок токарный, станок вертикально-сверлильный, твердомер ТК, плазменная сварка</p>	<p>394087, Воронежская область, г. Воронеж, ул. Тимирязева, 13</p> <p>394087, Воронежская область, г. Воронеж, ул. Тимирязева, 13</p> <p>394087, Воронежская область, г. Воронеж, ул. Тимирязева, 13, а.12</p> <p>394087, Воронежская область, г. Воронеж, ул. Тимирязева, 13, а.13</p> <p>394087, Воронежская область, г. Воронеж, ул. Тимирязева, 13, а.112</p>

№ п/п	Наименование учебных предметов, курсов, дисциплин (модулей), практики, иных видов учебной деятельности, предусмотренных учебным планом образовательной программы	Наименование помещений для проведения всех видов учебной деятельности, предусмотренной учебным планом, в том числе помещения для самостоятельной работы, с указанием перечня основного оборудования, учебно-наглядных пособий и используемого программного обеспечения	Адрес (местоположение) помещений для проведения всех видов учебной деятельности, предусмотренной учебным планом (в случае реализации образовательной программы в сетевой форме дополнительно указывается наименование организации, с которой заключен договор)
		<p>Помещение для самостоятельной работы: комплект учебной мебели, компьютерная техника с возможностью подключения к сети "Интернет" и обеспечением доступа в электронную информационно-образовательную среду, используемое программное обеспечение MS Windows, Office MS Windows, DrWeb ES, 7-Zip, MediaPlayer Classic, Яндекс Браузер/ Mozilla Firefox / Internet Explorer, ALT Linux, LibreOffice, AST Test</p> <p>Помещение для самостоятельной работы: комплект учебной мебели, компьютерная техника с возможностью подключения к сети "Интернет" и обеспечением доступа в электронную информационно-образовательную среду, используемое программное обеспечение MS Windows, Office MS Windows, DrWeb ES, 7-Zip, MediaPlayer Classic, Яндекс Браузер/ Mozilla Firefox / Internet Explorer, ALT Linux, LibreOffice, AST Test</p> <p>Помещение для самостоятельной работы: комплект учебной мебели, компьютерная техника с возможностью подключения к сети "Интернет" и обеспечением доступа в электронную информационно-образовательную среду, используемое программное обеспечение MS Windows, Office MS Windows, DrWeb ES, 7-Zip, MediaPlayer Classic, Яндекс Браузер/ Mozilla Firefox / Internet Explorer, ALT Linux, LibreOffice, AST Test</p>	<p>394087, Воронежская область, г. Воронеж, ул. Тимирязева, 13, а.219 (с 16 до 20 ч.)</p> <p>394087, Воронежская область, г. Воронеж, ул. Тимирязева, 13, а.321 (с 16 до 20 ч.)</p> <p>394087, Воронежская область, г. Воронеж, ул. Мичурина, 1, а.232а</p>
55	Электропривод и электрооборудование	<p>Учебная аудитория для проведения учебных занятий: комплект учебной мебели, демонстрационное оборудование, учебно-наглядные пособия</p> <p>Учебная аудитория для проведения учебных занятий: комплект учебной мебели, демонстрационное оборудование и учебно-наглядные пособия, презентационное оборудование, используемое программное обеспечение MS Windows, Office MS Windows, DrWeb ES, 7-Zip, MediaPlayer Classic, Яндекс Браузер/ Mozilla Firefox / Internet Explorer, ALT Linux, LibreOffice, AST Test</p> <p>Лаборатория, учебная аудитория для проведения учебных занятий: комплект учебной мебели, компьютерная техника с возможностью подключения к сети "Интернет" и обеспечением доступа в электронную информационно-образовательную среду, используемое программное обеспечение MS Windows, Office MS Windows, DrWeb ES, 7-Zip, MediaPlayer Classic, Яндекс Браузер/ Mozilla Firefox / Internet Explorer, ALT Linux, LibreOffice, AST Test, демонстрационное оборудование и учебно-наглядные</p>	<p>394087, Воронежская область, г. Воронеж, ул. Тимирязева, 13</p> <p>394087, Воронежская область, г. Воронеж, ул. Тимирязева, 13</p> <p>394087, Воронежская область, г. Воронеж, ул. Тимирязева, 13, а.102</p>

№ п/п	Наименование учебных предметов, курсов, дисциплин (модулей), практики, иных видов учебной деятельности, предусмотренных учебным планом образовательной программы	Наименование помещений для проведения всех видов учебной деятельности, предусмотренной учебным планом, в том числе помещения для самостоятельной работы, с указанием перечня основного оборудования, учебно-наглядных пособий и используемого программного обеспечения	Адрес (местоположение) помещений для проведения всех видов учебной деятельности, предусмотренной учебным планом (в случае реализации образовательной программы в сетевой форме дополнительно указывается наименование организации, с которой заключен договор)
		<p>пособия: контроллер ПЛК110-220,30, частотный преобразователь</p> <p>Помещение для самостоятельной работы: комплект учебной мебели, компьютерная техника с возможностью подключения к сети "Интернет" и обеспечением доступа в электронную информационно-образовательную среду, используемое программное обеспечение MS Windows, Office MS Windows, DrWeb ES, 7-Zip, MediaPlayer Classic, Яндекс Браузер/ Mozilla Firefox / Internet Explorer, ALT Linux, LibreOffice, AST Test</p> <p>Помещение для самостоятельной работы: комплект учебной мебели, компьютерная техника с возможностью подключения к сети "Интернет" и обеспечением доступа в электронную информационно-образовательную среду, используемое программное обеспечение MS Windows, Office MS Windows, DrWeb ES, 7-Zip, MediaPlayer Classic, Яндекс Браузер/ Mozilla Firefox / Internet Explorer, ALT Linux, LibreOffice, AST Test</p> <p>Помещение для самостоятельной работы: комплект учебной мебели, компьютерная техника с возможностью подключения к сети "Интернет" и обеспечением доступа в электронную информационно-образовательную среду, используемое программное обеспечение MS Windows, Office MS Windows, DrWeb ES, 7-Zip, MediaPlayer Classic, Яндекс Браузер/ Mozilla Firefox / Internet Explorer, ALT Linux, LibreOffice, AST Test</p>	<p>394087, Воронежская область, г. Воронеж, ул. Тимирязева, 13, а.219 (с 16 до 20 ч.)</p> <p>394087, Воронежская область, г. Воронеж, ул. Тимирязева, 13, а.321 (с 16 до 20 ч.)</p> <p>394087, Воронежская область, г. Воронеж, ул. Мичурина, 1, а.232а</p>
56	Технология ремонта машин	<p>Учебная аудитория для проведения учебных занятий: комплект учебной мебели, демонстрационное оборудование, учебно-наглядные пособия</p> <p>Учебная аудитория для проведения учебных занятий: комплект учебной мебели, демонстрационное оборудование и учебно-наглядные пособия, презентационное оборудование, используемое программное обеспечение MS Windows, Office MS Windows, DrWeb ES, 7-Zip, MediaPlayer Classic, Яндекс Браузер/ Mozilla Firefox / Internet Explorer, ALT Linux, LibreOffice, AST Test</p> <p>Лаборатория, учебная аудитория для проведения учебных занятий (выполнение курсовых работ): комплект учебной мебели, демонстрационное оборудование и учебно-наглядные пособия: машина для испытания металла на износ, машина для испытания металла на усталость, станок токарно-винторезный (для накатки валов), резцы различные, сверла, зенкеры, развертки, фрезы, протяжки, комплекты, узлы и детали</p>	<p>394087, Воронежская область, г. Воронеж, ул. Тимирязева, 13</p> <p>394087, Воронежская область, г. Воронеж, ул. Тимирязева, 13</p> <p>394087, Воронежская область, г. Воронеж, ул. Тимирязева, 13, а.12</p>

№ п/п	Наименование учебных предметов, курсов, дисциплин (модулей), практики, иных видов учебной деятельности, предусмотренных учебным планом образовательной программы	Наименование помещений для проведения всех видов учебной деятельности, предусмотренной учебным планом, в том числе помещения для самостоятельной работы, с указанием перечня основного оборудования, учебно-наглядных пособий и используемого программного обеспечения	Адрес (местоположение) помещений для проведения всех видов учебной деятельности, предусмотренной учебным планом (в случае реализации образовательной программы в сетевой форме дополнительно указывается наименование организации, с которой заключен договор)
		<p>сельскохозяйственных машин, машина трения, образцы, стенд опрокидывания, блок - Т-40</p> <p>Лаборатория, учебная аудитория для проведения учебных занятий: комплект учебной мебели, демонстрационное оборудование и учебно-наглядные пособия: дефектоскоп магнитный, станок расточной, станок вертикально-хонинговальный, станок для расточки подшипников, станок для шлифовки клапанов, стенд для притирки клапанов, узлы и детали сельскохозяйственных машин, комплект оснастки для ремонта шатунов, индикатор часового типа, индикаторный нутромер, микрометрический нутромер, индикаторный нутромер, механизм хонинговальный, корпус терминала, хонинговальные брусочки, справочные таблицы НТД, презентационное оборудование</p> <p>Лаборатория, учебная аудитория для проведения учебных занятий: комплект учебной мебели, демонстрационное оборудование и учебно-наглядные пособия: установка для наплавки ленты, компрессор, станок круглошлифовальный для коленчатых валов, станок круглошлифовальный, станок токарный, машина балансировочная, приспособление для полирования, сварочный аппарат, шлифовальные круги, учебные плакаты и справочные таблицы НТД</p> <p>Лаборатория, учебная аудитория для проведения учебных занятий: комплект учебной мебели, демонстрационное оборудование и учебно-наглядные пособия: электрические печи, установка компрессорная передвижная, установка для наплавки, головка наплавочная, станок балансировочный, учебные плакаты и справочные таблицы НТД, станок токарный, установка для наплавки в среде защитных газов, установка для наплавки порошковыми проволоками, электрометализатор</p> <p>Лаборатория, учебная аудитория для проведения учебных занятий: комплект учебной мебели, демонстрационное оборудование и учебно-наглядные пособия: динамометр, тахометр, плотномер, провода соединительные, провода высоковольтные, стенд испытательный, учебные плакаты и справочные таблицы НТД</p> <p>Лаборатория, учебная аудитория для проведения учебных занятий:</p>	<p>394087, Воронежская область, г. Воронеж, ул. Тимирязева, 13, а.13</p> <p>394087, Воронежская область, г. Воронеж, ул. Тимирязева, 13, а.14</p> <p>394087, Воронежская область, г. Воронеж, ул. Тимирязева, 13, а.110</p> <p>394087, Воронежская область, г. Воронеж, ул. Тимирязева, 13, а.111</p> <p>394087, Воронежская область, г. Воронеж, ул.</p>

№ п/п	Наименование учебных предметов, курсов, дисциплин (модулей), практики, иных видов учебной деятельности, предусмотренных учебным планом образовательной программы	Наименование помещений для проведения всех видов учебной деятельности, предусмотренной учебным планом, в том числе помещения для самостоятельной работы, с указанием перечня основного оборудования, учебно-наглядных пособий и используемого программного обеспечения	Адрес (местоположение) помещений для проведения всех видов учебной деятельности, предусмотренной учебным планом (в случае реализации образовательной программы в сетевой форме дополнительно указывается наименование организации, с которой заключен договор)
		<p>комплект учебной мебели, демонстрационное оборудование и учебно-наглядные пособия: станок заточной, профилометр, станок фрезерный, станок токарный, станок вертикально-сверлильный, твердомер ТК, плазменная сварка</p> <p>Лаборатория, учебная аудитория для проведения учебных занятий: комплект учебной мебели, демонстрационное оборудование и учебно-наглядные пособия: набор инструмента для дефектации, узлы и детали автотракторных двигателей, измерительный инструмент (линейки, штангенциркуль, микрометр), комплекты, угломеры универсальные, индикаторы разные, приспособление для контроля упругости клапанных пружин и поршневых колец, микрометры, индикатор часового типа, индикаторные нутромеры, микрометрические нутромеры, набор резьбовых шаблонов, штангенциркули линейка поверочная, стенд-кантователь для ремонта двигателей, стенд для контроля шатунов, стенд для контроля коленчатых валов, стенд для распределительных валов, стенд для контроля, учебно-методическая литература</p> <p>Лаборатория, учебная аудитория для проведения учебных занятий: комплект учебной мебели, демонстрационное оборудование и учебно-наглядные пособия: микрометрический нутромер, штангенциркуль, стенд для испытаний, стенды для испытания масляных насосов, плакаты и справочные таблицы НТД</p> <p>Помещение для самостоятельной работы: комплект учебной мебели, компьютерная техника с возможностью подключения к сети "Интернет" и обеспечением доступа в электронную информационно-образовательную среду, используемое программное обеспечение MS Windows, Office MS Windows, DrWeb ES, 7-Zip, MediaPlayer Classic, Яндекс Браузер/ Mozilla Firefox / Internet Explorer, ALT Linux, LibreOffice, AST Test</p> <p>Помещение для самостоятельной работы: комплект учебной мебели, компьютерная техника с возможностью подключения к сети "Интернет" и обеспечением доступа в электронную информационно-образовательную среду, используемое программное обеспечение MS Windows, Office MS Windows, DrWeb ES, 7-Zip, MediaPlayer Classic, Яндекс Браузер/ Mozilla</p>	<p>Тимирязева, 13, а.112</p> <p>394087, Воронежская область, г. Воронеж, ул. Тимирязева, 13, а.114</p> <p>394087, Воронежская область, г. Воронеж, ул. Тимирязева, 13, а.116</p> <p>394087, Воронежская область, г. Воронеж, ул. Тимирязева, 13, а.219 (с 16 до 20 ч.)</p> <p>394087, Воронежская область, г. Воронеж, ул. Тимирязева, 13, а.321 (с 16 до 20 ч.)</p>

№ п/п	Наименование учебных предметов, курсов, дисциплин (модулей), практики, иных видов учебной деятельности, предусмотренных учебным планом образовательной программы	Наименование помещений для проведения всех видов учебной деятельности, предусмотренной учебным планом, в том числе помещения для самостоятельной работы, с указанием перечня основного оборудования, учебно-наглядных пособий и используемого программного обеспечения	Адрес (местоположение) помещений для проведения всех видов учебной деятельности, предусмотренной учебным планом (в случае реализации образовательной программы в сетевой форме дополнительно указывается наименование организации, с которой заключен договор)
		Firefox / Internet Explorer, ALT Linux, LibreOffice, AST Test Помещение для самостоятельной работы: комплект учебной мебели, компьютерная техника с возможностью подключения к сети "Интернет" и обеспечением доступа в электронную информационно-образовательную среду, используемое программное обеспечение MS Windows, Office MS Windows, DrWeb ES, 7-Zip, MediaPlayer Classic, Яндекс Браузер/ Mozilla Firefox / Internet Explorer, ALT Linux, LibreOffice, AST Test	394087, Воронежская область, г. Воронеж, ул. Мичурина, 1, а.232а
57	Эксплуатация машинно-тракторного парка	Учебная аудитория для проведения учебных занятий: комплект учебной мебели, демонстрационное оборудование, учебно-наглядные пособия Учебная аудитория для проведения учебных занятий: комплект учебной мебели, демонстрационное оборудование и учебно-наглядные пособия, презентационное оборудование, используемое программное обеспечение MS Windows, Office MS Windows, DrWeb ES, 7-Zip, MediaPlayer Classic, Яндекс Браузер/ Mozilla Firefox / Internet Explorer, ALT Linux, LibreOffice, AST Test Лаборатория, учебная аудитория для проведения учебных занятий: комплект учебной мебели, демонстрационное оборудование и учебно-наглядные пособия: стенд проверки карбюраторов ППК, стенд для проверки и очистки форсунок, переносной мультипроектор, тракторы, двигатели, комплект оборудования рабочего места мастера-наладчика, комплект диагностического оборудования приборов передвижной диагностической установки, переносной комплект диагностических приборов, оборудование стационарного поста диагностики, прибор ИМД-электронный малый диагностический прибор, строботаксометр, пневматический калибратор, газоанализатор, дымомер, комплект для проверки и очистки свечей, комплект диагностики, пуско-зарядное устройство, шиномонтажный станок, станок балансировочный, прибор проверки фар, компрессор, прибор ДСТ-10Н, люфтомер электронный, нагрузочно-диагностическая вилка, универсальный компрессор, автомобиль, диагностический комплекс Помещение для самостоятельной работы: комплект учебной мебели, компьютерная техника с возможностью подключения к сети "Интернет" и обеспечением доступа в электронную информационно-образовательную среду, используемое программное обеспечение MS Windows, Office MS	394087, Воронежская область, г. Воронеж, ул. Тимирязева, 13 394087, Воронежская область, г. Воронеж, ул. Тимирязева, 13 394087, Воронежская область, г. Воронеж, ул. Тимирязева, 13, а.7 394087, Воронежская область, г. Воронеж, ул. Тимирязева, 13, а.219 (с 16 до 20 ч.)

№ п/п	Наименование учебных предметов, курсов, дисциплин (модулей), практики, иных видов учебной деятельности, предусмотренных учебным планом образовательной программы	Наименование помещений для проведения всех видов учебной деятельности, предусмотренной учебным планом, в том числе помещения для самостоятельной работы, с указанием перечня основного оборудования, учебно-наглядных пособий и используемого программного обеспечения	Адрес (местоположение) помещений для проведения всех видов учебной деятельности, предусмотренной учебным планом (в случае реализации образовательной программы в сетевой форме дополнительно указывается наименование организации, с которой заключен договор)
		<p>Windows, DrWeb ES, 7-Zip, MediaPlayer Classic, Яндекс Браузер/ Mozilla Firefox / Internet Explorer, ALT Linux, LibreOffice, AST Test</p> <p>Помещение для самостоятельной работы: комплект учебной мебели, компьютерная техника с возможностью подключения к сети "Интернет" и обеспечением доступа в электронную информационно-образовательную среду, используемое программное обеспечение MS Windows, Office MS Windows, DrWeb ES, 7-Zip, MediaPlayer Classic, Яндекс Браузер/ Mozilla Firefox / Internet Explorer, ALT Linux, LibreOffice, AST Test</p> <p>Помещение для самостоятельной работы: комплект учебной мебели, компьютерная техника с возможностью подключения к сети "Интернет" и обеспечением доступа в электронную информационно-образовательную среду, используемое программное обеспечение MS Windows, Office MS Windows, DrWeb ES, 7-Zip, MediaPlayer Classic, Яндекс Браузер/ Mozilla Firefox / Internet Explorer, ALT Linux, LibreOffice, AST Test</p>	<p>394087, Воронежская область, г. Воронеж, ул. Тимирязева, 13, а.321 (с 16 до 20 ч.)</p> <p>394087, Воронежская область, г. Воронеж, ул. Мичурина, 1, а.232а</p>
58	Развитие технологий и конструкций средств механизации сельского хозяйства	<p>Учебная аудитория для проведения учебных занятий: комплект учебной мебели, демонстрационное оборудование, учебно-наглядные пособия.</p> <p>Учебная аудитория для проведения учебных занятий: комплект учебной мебели, демонстрационное оборудование и учебно-наглядные пособия, презентационное оборудование, используемое программное обеспечение MS Windows, Office MS Windows, DrWeb ES, 7-Zip, MediaPlayer Classic, Яндекс Браузер/ Mozilla Firefox / Internet Explorer, ALT Linux, LibreOffice, AST Test</p> <p>Учебная аудитория для проведения учебных занятий: комплект учебной мебели, лабораторное оборудование: зерноуборочный комбайн ДОН-1500А (разрез); машина предварительной очистки зерна МПО-50; очиститель во-роха семян ОВС-25; машина вторичной очистки зерна МС-4,5; машина зерноочисти-тельная МЗ-10С; магнитная семяочистительная машина К-590; пневмосортировальный стол МОС-9С; комплект плакатов</p> <p>Учебная аудитория для проведения учебных занятий: комплект учебной мебели, лабораторное оборудование: рабочие органы косилки-плющилки КПС-5Г; кормоуборочный комбайн ДОН-680; навесной разбрасыватель минеральных удобрений НРУ-0,5; опрыскиватель ОП-2000У; рабочие органы сельскохозяйственных машин фирмы «Amazone»; комплекты плакатов</p>	<p>394087, Воронежская область, г. Воронеж, ул. Тимирязева, 13</p> <p>394087, Воронежская область, г. Воронеж, ул. Тимирязева, 13</p> <p>394087, Воронежская область, г. Воронеж, ул. Тимирязева, 13, а.5</p> <p>394087, Воронежская область, г. Воронеж, ул. Тимирязева, 13, а.15</p>

№ п/п	Наименование учебных предметов, курсов, дисциплин (модулей), практики, иных видов учебной деятельности, предусмотренных учебным планом образовательной программы	Наименование помещений для проведения всех видов учебной деятельности, предусмотренной учебным планом, в том числе помещения для самостоятельной работы, с указанием перечня основного оборудования, учебно-наглядных пособий и используемого программного обеспечения	Адрес (местоположение) помещений для проведения всех видов учебной деятельности, предусмотренной учебным планом (в случае реализации образовательной программы в сетевой форме дополнительно указывается наименование организации, с которой заключен договор)
		<p>Учебная аудитория для проведения учебных занятий: комплект учебной мебели, лабораторное оборудование: корнеуборочная самоходная машина КС-6; рабочие органы свеклоуборочного комбайна «Holmer»; сеялка зерновая СЗ-3,6; сеялка точного высева ТСМ-4500; картофелесажалка; рабочие секции сеялок, комплекты плакатов</p> <p>Учебная аудитория для проведения учебных занятий: комплект учебной мебели, лабораторное оборудование: плуг навесной оборотный ПОН-3-40; плуг полунавесной ПЛН-6-35; стенд с рабочими органами культиваторов; звенья зубовых и игольчатых борон БЗТС-1,0; БЗСС-1,0; БЗЛ-1,0; рабочие органы катков; комплекты плакатов</p> <p>Учебная аудитория для проведения учебных занятий: комплект учебной мебели, компьютер с возможностью подключения к сети «Интернет» и обеспечением доступа в электронную информационно-образовательную среду, демонстрационное оборудование и учебно-наглядные пособия: плакаты, анимации, видеофильмы, используемое программное обеспечение MS Windows, Office MS Windows, DrWeb ES, 7-Zip, MediaPlayer Classic, Яндекс Браузер/ Mozilla Firefox / Internet Explorer, ALT Linux, LibreOffice, AST Test</p> <p>Учебная аудитория для проведения учебных занятий: комплект учебной мебели, лабораторное оборудование: стенды по исследованию работы катушечного высевающего аппарата и высевающего аппарата точного высева, парусный классификатор, рассев УРЛ-1</p> <p>Помещение для самостоятельной работы: комплект учебной мебели, компьютерная техника с возможностью подключения к сети "Интернет" и обеспечением доступа в электронную информационно-образовательную среду, используемое программное обеспечение MS Windows, Office MS Windows, DrWeb ES, 7-Zip, MediaPlayer Classic, Яндекс Браузер/ Mozilla Firefox / Internet Explorer, ALT Linux, LibreOffice, AST Test</p> <p>Помещение для самостоятельной работы: комплект учебной мебели, компьютерная техника с возможностью подключения к сети "Интернет" и обеспечением доступа в электронную информационно-образовательную среду, используемое программное обеспечение MS Windows, Office MS</p>	<p>394087, Воронежская область, г. Воронеж, ул. Тимирязева, 13, а.16</p> <p>394087, Воронежская область, г. Воронеж, ул. Тимирязева, 13, а.17</p> <p>394087, Воронежская область, г. Воронеж, ул. Тимирязева, 13, а.107</p> <p>394087, Воронежская область, г. Воронеж, ул. Тимирязева, 13, а.108</p> <p>394087, Воронежская область, г. Воронеж, ул. Тимирязева, 13, а.219 (с 16 до 20 ч.)</p> <p>394087, Воронежская область, г. Воронеж, ул. Тимирязева, 13, а.321 (с 16 до 20 ч.)</p>

№ п/п	Наименование учебных предметов, курсов, дисциплин (модулей), практики, иных видов учебной деятельности, предусмотренных учебным планом образовательной программы	Наименование помещений для проведения всех видов учебной деятельности, предусмотренной учебным планом, в том числе помещения для самостоятельной работы, с указанием перечня основного оборудования, учебно-наглядных пособий и используемого программного обеспечения	Адрес (местоположение) помещений для проведения всех видов учебной деятельности, предусмотренной учебным планом (в случае реализации образовательной программы в сетевой форме дополнительно указывается наименование организации, с которой заключен договор)
		Windows, DrWeb ES, 7-Zip, MediaPlayer Classic, Яндекс Браузер/ Mozilla Firefox / Internet Explorer, ALT Linux, LibreOffice, AST Test Помещение для самостоятельной работы: комплект учебной мебели, компьютерная техника с возможностью подключения к сети "Интернет" и обеспечением доступа в электронную информационно-образовательную среду, используемое программное обеспечение MS Windows, Office MS Windows, DrWeb ES, 7-Zip, MediaPlayer Classic, Яндекс Браузер/ Mozilla Firefox / Internet Explorer, ALT Linux, LibreOffice, AST Test	394087, Воронежская область, г. Воронеж, ул. Мичурина, 1, а.232а
59	Совершенствование конструкций сельскохозяйственной техники	<p>Учебная аудитория для проведения учебных занятий: комплект учебной мебели, демонстрационное оборудование, учебно-наглядные пособия</p> <p>Учебная аудитория для проведения учебных занятий: комплект учебной мебели, демонстрационное оборудование и учебно-наглядные пособия, презентационное оборудование, используемое программное обеспечение MS Windows, Office MS Windows, DrWeb ES, 7-Zip, MediaPlayer Classic, Яндекс Браузер/ Mozilla Firefox / Internet Explorer, ALT Linux, LibreOffice, AST Test</p> <p>Учебная аудитория для проведения учебных занятий: комплект учебной мебели, лабораторное оборудование: зерноуборочный комбайн ДОН-1500А (разрез); машина предварительной очистки зерна МПО-50; очиститель вороха семян ОВС-25; машина вторичной очистки зерна МС-4,5; машина зерноочисти-тельная МЗ-10С; магнитная семяочистительная машина К-590; пневмосортировальный стол МОС-9С; комплект плакатов</p> <p>Учебная аудитория для проведения учебных занятий: комплект учебной мебели, лабораторное оборудование: рабочие органы косилки-плющилки КПС-5Г; кормоуборочный комбайн ДОН-680; навесной разбрасыватель минеральных удобрений НРУ-0,5; опрыскиватель ОП-2000У; рабочие органы сельскохозяйственных машин фирмы «Amazon»; комплекты плакатов</p> <p>Учебная аудитория для проведения учебных занятий: комплект учебной мебели, лабораторное оборудование: корнеуборочная самоходная машина КС-6; рабочие органы свеклоуборочного комбайна «Holmer»; сеялка зерновая СЗ-3,6; сеялка точного высева ТСМ-4500; картофелесажалка; рабочие секции сеялок, комплекты плакатов</p> <p>Учебная аудитория для проведения учебных занятий: комплект учебной</p>	<p>394087, Воронежская область, г. Воронеж, ул. Тимирязева, 13</p> <p>394087, Воронежская область, г. Воронеж, ул. Тимирязева, 13</p> <p>394087, Воронежская область, г. Воронеж, ул. Тимирязева, 13, а.5</p> <p>394087, Воронежская область, г. Воронеж, ул. Тимирязева, 13, а.15</p> <p>394087, Воронежская область, г. Воронеж, ул. Тимирязева, 13, а.16</p> <p>394087, Воронежская область, г. Воронеж, ул.</p>

№ п/п	Наименование учебных предметов, курсов, дисциплин (модулей), практики, иных видов учебной деятельности, предусмотренных учебным планом образовательной программы	Наименование помещений для проведения всех видов учебной деятельности, предусмотренной учебным планом, в том числе помещения для самостоятельной работы, с указанием перечня основного оборудования, учебно-наглядных пособий и используемого программного обеспечения	Адрес (местоположение) помещений для проведения всех видов учебной деятельности, предусмотренной учебным планом (в случае реализации образовательной программы в сетевой форме дополнительно указывается наименование организации, с которой заключен договор)
		<p>мебели, лабораторное оборудование: пflug навесной оборотный ПОН-3-40; пflug полунавесной ПЛН-6-35; стенд с рабочими органами культиваторов; звенья зубовых и игольчатых борон БЗТС-1,0; БЗСС-1,0; БЗЛ-1,0; рабочие органы катков; комплекты плакатов</p> <p>Учебная аудитория для проведения учебных занятий: комплект учебной мебели, компьютер с возможностью подключения к сети «Интернет» и обеспечением доступа в электронную информационно-образовательную среду, демонстрационное оборудование и учебно-наглядные пособия: плакаты, анимации, видеofilмы, используемое программное обеспечение MS Windows, Office MS Windows, DrWeb ES, 7-Zip, MediaPlayer Classic, Яндекс Браузер/ Mozilla Firefox / Internet Explorer, ALT Linux, LibreOffice, AST Test</p> <p>Учебная аудитория для проведения учебных занятий: комплект учебной мебели, лабораторное оборудование: стенды по исследованию работы катушечного высевающего аппарата и высевающего аппарата точного высева, парусный классификатор, рассев УРЛ-1</p> <p>Помещение для самостоятельной работы: комплект учебной мебели, компьютерная техника с возможностью подключения к сети "Интернет" и обеспечением доступа в электронную информационно-образовательную среду, используемое программное обеспечение MS Windows, Office MS Windows, DrWeb ES, 7-Zip, MediaPlayer Classic, Яндекс Браузер/ Mozilla Firefox / Internet Explorer, ALT Linux, LibreOffice, AST Test</p> <p>Помещение для самостоятельной работы: комплект учебной мебели, компьютерная техника с возможностью подключения к сети "Интернет" и обеспечением доступа в электронную информационно-образовательную среду, используемое программное обеспечение MS Windows, Office MS Windows, DrWeb ES, 7-Zip, MediaPlayer Classic, Яндекс Браузер/ Mozilla Firefox / Internet Explorer, ALT Linux, LibreOffice, AST Test</p> <p>Помещение для самостоятельной работы: комплект учебной мебели, компьютерная техника с возможностью подключения к сети "Интернет" и обеспечением доступа в электронную информационно-образовательную среду, используемое программное обеспечение MS Windows, Office MS</p>	<p>Тимирязева, 13, а.17</p> <p>394087, Воронежская область, г. Воронеж, ул. Тимирязева, 13, а.107</p> <p>394087, Воронежская область, г. Воронеж, ул. Тимирязева, 13, а.108</p> <p>394087, Воронежская область, г. Воронеж, ул. Тимирязева, 13, а.219 (с 16 до 20 ч.)</p> <p>394087, Воронежская область, г. Воронеж, ул. Тимирязева, 13, а.321 (с 16 до 20 ч.)</p> <p>394087, Воронежская область, г. Воронеж, ул. Мичурина, 1, а.232а</p>

№ п/п	Наименование учебных предметов, курсов, дисциплин (модулей), практики, иных видов учебной деятельности, предусмотренных учебным планом образовательной программы	Наименование помещений для проведения всех видов учебной деятельности, предусмотренной учебным планом, в том числе помещения для самостоятельной работы, с указанием перечня основного оборудования, учебно-наглядных пособий и используемого программного обеспечения	Адрес (местоположение) помещений для проведения всех видов учебной деятельности, предусмотренной учебным планом (в случае реализации образовательной программы в сетевой форме дополнительно указывается наименование организации, с которой заключен договор)
		Windows, DrWeb ES, 7-Zip, MediaPlayer Classic, Яндекс Браузер/ Mozilla Firefox / Internet Explorer, ALT Linux, LibreOffice, AST Test	
60	Электрооборудование сельскохозяйственной техники	<p>Учебная аудитория для проведения учебных занятий: комплект учебной мебели, демонстрационное оборудование, учебно-наглядные пособия</p> <p>Учебная аудитория для проведения учебных занятий: комплект учебной мебели, демонстрационное оборудование и учебно-наглядные пособия, презентационное оборудование, используемое программное обеспечение MS Windows, Office MS Windows, DrWeb ES, 7-Zip, MediaPlayer Classic, Яндекс Браузер/ Mozilla Firefox / Internet Explorer, ALT Linux, LibreOffice, AST Test</p> <p>Лаборатория, учебная аудитория для проведения учебных занятий: комплект учебной мебели, демонстрационное оборудование и учебно-наглядные пособия: генераторы различных типов, стартеры различных типов, стенд для испытания генераторов, стартеров, системы зажигания, стенд «Схема электрооборудования автомобиля», стенд «Схема электрооборудования трактора», стенд «Схема система зажигания от магнето»; стенд «Схема батарейного зажигания», стенд «Схема контактно-транзисторной системы зажигания», стенд «Схема транзисторной системы зажигания с бесконтактным управлением», стенд «Схема реле-регулятора контактно транзисторного», стенд «Схема реле-регулятора транзисторного», стенд «Свечи зажигания», стенд «Электрическая схема стартера»</p> <p>Лаборатория, учебная аудитория для проведения учебных занятий: демонстрационное оборудование и учебно-наглядные пособия: стенды обкаточно-тормозные, стенд для испытания ГНС, трактор Беларус-1221, трактор МТЗ-80, трактор ЛТЗ-60АВ, трактор Т-25, автомобиль ГАЗ (дорожная лаборатория), станок токарно-винторезный, станок фрезерный, станок настольно-сверлильный, компрессор, кран-балка, лабораторное оборудование, приборы для измерения уровня шума, диагностический комплекс</p> <p>Лаборатория, учебная аудитория для проведения учебных занятий: комплект учебной мебели, демонстрационное оборудование и учебно-наглядные пособия</p> <p>Помещение для самостоятельной работы: комплект учебной мебели,</p>	<p>394087, Воронежская область, г. Воронеж, ул. Тимирязева, 13</p> <p>394087, Воронежская область, г. Воронеж, ул. Тимирязева, 13</p> <p>394087, Воронежская область, г. Воронеж, ул. Тимирязева, 13, а.208</p> <p>394087, Воронежская область, г. Воронеж, ул. Тимирязева, 13, а.2</p> <p>394087, Воронежская область, г. Воронеж, ул. Тимирязева, 13, а.3</p> <p>394087, Воронежская область, г. Воронеж, ул.</p>

№ п/п	Наименование учебных предметов, курсов, дисциплин (модулей), практики, иных видов учебной деятельности, предусмотренных учебным планом образовательной программы	Наименование помещений для проведения всех видов учебной деятельности, предусмотренной учебным планом, в том числе помещения для самостоятельной работы, с указанием перечня основного оборудования, учебно-наглядных пособий и используемого программного обеспечения	Адрес (местоположение) помещений для проведения всех видов учебной деятельности, предусмотренной учебным планом (в случае реализации образовательной программы в сетевой форме дополнительно указывается наименование организации, с которой заключен договор)
		<p>компьютерная техника с возможностью подключения к сети "Интернет" и обеспечением доступа в электронную информационно-образовательную среду, используемое программное обеспечение MS Windows, Office MS Windows, DrWeb ES, 7-Zip, MediaPlayer Classic, Яндекс Браузер/ Mozilla Firefox / Internet Explorer, ALT Linux, LibreOffice, AST Test</p> <p>Помещение для самостоятельной работы: комплект учебной мебели, компьютерная техника с возможностью подключения к сети "Интернет" и обеспечением доступа в электронную информационно-образовательную среду, используемое программное обеспечение MS Windows, Office MS Windows, DrWeb ES, 7-Zip, MediaPlayer Classic, Яндекс Браузер/ Mozilla Firefox / Internet Explorer, ALT Linux, LibreOffice, AST Test</p> <p>Помещение для самостоятельной работы: комплект учебной мебели, компьютерная техника с возможностью подключения к сети "Интернет" и обеспечением доступа в электронную информационно-образовательную среду, используемое программное обеспечение MS Windows, Office MS Windows, DrWeb ES, 7-Zip, MediaPlayer Classic, Яндекс Браузер/ Mozilla Firefox / Internet Explorer, ALT Linux, LibreOffice, AST Test</p>	<p>Тимирязева, 13, а.219 (с 16 до 20 ч.)</p> <p>394087, Воронежская область, г. Воронеж, ул. Тимирязева, 13, а.321 (с 16 до 20 ч.)</p> <p>394087, Воронежская область, г. Воронеж, ул. Мичурина, 1, а.232а</p>
61	Современные электронные системы сельскохозяйственной техники	<p>Учебная аудитория для проведения учебных занятий: комплект учебной мебели, демонстрационное оборудование, учебно-наглядные пособия</p> <p>Учебная аудитория для проведения учебных занятий: комплект учебной мебели, демонстрационное оборудование и учебно-наглядные пособия, презентационное оборудование, используемое программное обеспечение MS Windows, Office MS Windows, DrWeb ES, 7-Zip, MediaPlayer Classic, Яндекс Браузер/ Mozilla Firefox / Internet Explorer, ALT Linux, LibreOffice, AST Test</p> <p>Лаборатория, учебная аудитория для проведения учебных занятий: комплект учебной мебели, демонстрационное оборудование и учебно-наглядные пособия: генераторы различных типов, стартеры различных типов, стенд для испытания генераторов, стартеров, системы зажигания, стенд «Схема электрооборудования автомобиля», стенд «Схема электрооборудования трактора», стенд «Схема система зажигания от магнето»; стенд «Схема батарейного зажигания», стенд «Схема контактно-транзисторной системы зажигания», стенд «Схема транзисторной системы</p>	<p>394087, Воронежская область, г. Воронеж, ул. Тимирязева, 13</p> <p>394087, Воронежская область, г. Воронеж, ул. Тимирязева, 13</p> <p>394087, Воронежская область, г. Воронеж, ул. Тимирязева, 13, а.208</p>

№ п/п	Наименование учебных предметов, курсов, дисциплин (модулей), практики, иных видов учебной деятельности, предусмотренных учебным планом образовательной программы	Наименование помещений для проведения всех видов учебной деятельности, предусмотренной учебным планом, в том числе помещения для самостоятельной работы, с указанием перечня основного оборудования, учебно-наглядных пособий и используемого программного обеспечения	Адрес (местоположение) помещений для проведения всех видов учебной деятельности, предусмотренной учебным планом (в случае реализации образовательной программы в сетевой форме дополнительно указывается наименование организации, с которой заключен договор)
		<p>зажигания с бесконтактным управлением», стенд «Схема реле-регулятора контактно транзисторного», стенд «Схема реле-регулятора транзи-сторного», стенд «Свечи зажигания», стенд «Электрическая схема стартера»</p> <p>Лаборатория, учебная аудитория для проведения учебных занятий: демонстрационное оборудование и учебно-наглядные пособия: стенды обкаточно-тормозные, стенд для испытания ГНС, трактор Беларус-1221, трактор МТЗ-80, трактор ЛТЗ-60АВ, трактор Т-25, автомобиль ГАЗ (дорожная лаборатория), станок токарно-винторезный, станок фрезерный, станок настольно-сверлильный, компрессор, кран-балка, лабораторное оборудование, приборы для измерения уровня шума, диагностический комплекс</p> <p>Лаборатория, учебная аудитория для проведения учебных занятий: комплект учебной мебели, демонстрационное оборудование и учебно-наглядные пособия</p> <p>Помещение для самостоятельной работы: комплект учебной мебели, компьютерная техника с возможностью подключения к сети "Интернет" и обеспечением доступа в электронную информационно-образовательную среду, используемое программное обеспечение MS Windows, Office MS Windows, DrWeb ES, 7-Zip, MediaPlayer Classic, Яндекс Браузер/ Mozilla Firefox / Internet Explorer, ALT Linux, LibreOffice, AST Test</p> <p>Помещение для самостоятельной работы: комплект учебной мебели, компьютерная техника с возможностью подключения к сети "Интернет" и обеспечением доступа в электронную информационно-образовательную среду, используемое программное обеспечение MS Windows, Office MS Windows, DrWeb ES, 7-Zip, MediaPlayer Classic, Яндекс Браузер/ Mozilla Firefox / Internet Explorer, ALT Linux, LibreOffice, AST Test</p> <p>Помещение для самостоятельной работы: комплект учебной мебели, компьютерная техника с возможностью подключения к сети "Интернет" и обеспечением доступа в электронную информационно-образовательную среду, используемое программное обеспечение MS Windows, Office MS Windows, DrWeb ES, 7-Zip, MediaPlayer Classic, Яндекс Браузер / Mozilla Firefox / Internet Explorer, ALT Linux, LibreOffice, AST Test</p>	<p>394087, Воронежская область, г. Воронеж, ул. Тимирязева, 13, а.2</p> <p>394087, Воронежская область, г. Воронеж, ул. Тимирязева, 13, а.3</p> <p>394087, Воронежская область, г. Воронеж, ул. Тимирязева, 13, а.219 (с 16 до 20 ч.)</p> <p>394087, Воронежская область, г. Воронеж, ул. Тимирязева, 13, а.321 (с 16 до 20 ч.)</p> <p>394087, Воронежская область, г. Воронеж, ул. Мичурина, 1, а.232а</p>

№ п/п	Наименование учебных предметов, курсов, дисциплин (модулей), практики, иных видов учебной деятельности, предусмотренных учебным планом образовательной программы	Наименование помещений для проведения всех видов учебной деятельности, предусмотренной учебным планом, в том числе помещения для самостоятельной работы, с указанием перечня основного оборудования, учебно-наглядных пособий и используемого программного обеспечения	Адрес (местоположение) помещений для проведения всех видов учебной деятельности, предусмотренной учебным планом (в случае реализации образовательной программы в сетевой форме дополнительно указывается наименование организации, с которой заключен договор)
62	Методы математической статистики в профессиональной деятельности	<p>Учебная аудитория для проведения учебных занятий: комплект учебной мебели, демонстрационное оборудование и учебно-наглядные пособия, презентационное оборудование, используемое программное обеспечение MS Windows, Office MS Windows, DrWeb ES, 7-Zip, MediaPlayer Classic, Яндекс Браузер / Mozilla Firefox / Internet Explorer, ALT Linux, LibreOffice, AST Test.</p> <p>Учебная аудитория для проведения учебных занятий: комплект учебной мебели, демонстрационное оборудование, учебно-наглядные пособия.</p> <p>Учебная аудитория для проведения учебных занятий: комплект учебной мебели, компьютерная техника с возможностью подключения к сети "Интернет" и обеспечением доступа в электронную информационно образовательную среду, используемое программное обеспечение MS Windows, Office MS Windows, DrWeb ES, 7-Zip, MediaPlayer Classic, Яндекс Браузер / Mozilla Firefox / Internet Explorer, ALT Linux, LibreOffice, AST Test, Mathcad, Maxima.</p> <p>Помещение для самостоятельной работы: комплект учебной мебели, компьютерная техника с возможностью подключения к сети "Интернет" и обеспечением доступа в электронную информационно-образовательную среду, используемое программное обеспечение MS Windows, Office MS Windows, DrWeb ES, 7-Zip, MediaPlayer Classic, Яндекс Браузер / Mozilla Firefox / Internet Explorer, ALT Linux, LibreOffice, AST Test.</p>	<p>394087, Воронежская область, г. Воронеж, ул. Тимирязева, 13, а. 218</p> <p>394087, Воронежская область, г. Воронеж, ул. Тимирязева, 13</p> <p>394087, Воронежская область, г. Воронеж, ул. Тимирязева, 13</p> <p>394087, Воронежская область, г. Воронеж, ул. Тимирязева, 13, а.219 (с 16 до 20 ч.)</p>
63	Математические методы исследования в агроинженерии	<p>Учебная аудитория для проведения учебных занятий: комплект учебной мебели, демонстрационное оборудование и учебно-наглядные пособия, презентационное оборудование, используемое программное обеспечение MS Windows, Office MS Windows, DrWeb ES, 7-Zip, MediaPlayer Classic, Яндекс Браузер / Mozilla Firefox / Internet Explorer, ALT Linux, LibreOffice, AST Test.</p> <p>Учебная аудитория для проведения учебных занятий: комплект учебной мебели, демонстрационное оборудование, учебно-наглядные пособия.</p> <p>Учебная аудитория для проведения учебных занятий: комплект учебной мебели, компьютерная техника с возможностью подключения к сети "Интернет" и обеспечением доступа в электронную информационно образовательную среду, используемое программное</p>	<p>394087, Воронежская область, г. Воронеж, ул. Тимирязева, 13, а. 218</p> <p>394087, Воронежская область, г. Воронеж, ул. Тимирязева, 13</p> <p>394087, Воронежская область, г. Воронеж, ул. Тимирязева, 13</p>

№ п/п	Наименование учебных предметов, курсов, дисциплин (модулей), практики, иных видов учебной деятельности, предусмотренных учебным планом образовательной программы	Наименование помещений для проведения всех видов учебной деятельности, предусмотренной учебным планом, в том числе помещения для самостоятельной работы, с указанием перечня основного оборудования, учебно-наглядных пособий и используемого программного обеспечения	Адрес (местоположение) помещений для проведения всех видов учебной деятельности, предусмотренной учебным планом (в случае реализации образовательной программы в сетевой форме дополнительно указывается наименование организации, с которой заключен договор)
		<p>обеспечение MS Windows, Office MS Windows, DrWeb ES, 7-Zip, MediaPlayer Classic, Яндекс Браузер / Mozilla Firefox / Internet Explorer, ALT Linux, LibreOffice, AST Test, Mathcad, Maxima.</p> <p>Помещение для самостоятельной работы: комплект учебной мебели, компьютерная техника с возможностью подключения к сети "Интернет" и обеспечением доступа в электронную информационно-образовательную среду, используемое программное обеспечение MS Windows, Office MS Windows, DrWeb ES, 7-Zip, MediaPlayer Classic, Яндекс Браузер / Mozilla Firefox / Internet Explorer, ALT Linux, LibreOffice, AST Test.</p>	394087, Воронежская область, г. Воронеж, ул. Тимирязева, 13, а.219 (с 16 до 20 ч.)
64	учебная практика, ознакомительная практика (в том числе получение первичных навыков научно-исследовательской работы)	<p>Учебная аудитория для проведения учебных занятий: комплект учебной мебели, компьютерная техника с возможностью подключения к сети "Интернет" и обеспечением доступа в электронную информационно-образовательную среду, используемое программное обеспечение MS Windows, Office MS Windows, DrWeb ES, 7-Zip, MediaPlayer Classic, Яндекс Браузер/ Mozilla Firefox / Internet Explorer, ALT Linux, LibreOffice, AST Test</p> <p>Учебная аудитория для проведения учебных занятий: комплект учебной мебели, компьютерная техника с возможностью подключения к сети "Интернет" и обеспечением доступа в электронную информационно-образовательную среду, используемое программное обеспечение MS Windows, Office MS Windows, DrWeb ES, 7-Zip, MediaPlayer Classic, Яндекс Браузер/ Mozilla Firefox / Internet Explorer, ALT Linux, LibreOffice, AST Test</p> <p>Помещение для самостоятельной работы: комплект учебной мебели, компьютерная техника с возможностью подключения к сети "Интернет" и обеспечением доступа в электронную информационно-образовательную среду, используемое программное обеспечение MS Windows, Office MS Windows, DrWeb ES, 7-Zip, MediaPlayer Classic, Яндекс Браузер/ Mozilla Firefox / Internet Explorer, ALT Linux, LibreOffice, AST Test</p> <p>Помещение для самостоятельной работы: комплект учебной мебели, компьютерная техника с возможностью подключения к сети "Интернет" и обеспечением доступа в электронную информационно-образовательную среду, используемое программное обеспечение MS Windows, Office MS Windows, DrWeb ES, 7-Zip, MediaPlayer Classic, Яндекс Браузер/ Mozilla</p>	<p>394087, Воронежская область, г. Воронеж, ул. Тимирязева, 13, а.219</p> <p>394087, Воронежская область, г. Воронеж, ул. Тимирязева, 13, а.321</p> <p>394087, Воронежская область, г. Воронеж, ул. Тимирязева, 13, а.219 (с 16 до 20 ч.)</p> <p>394087, Воронежская область, г. Воронеж, ул. Тимирязева, 13, а.321 (с 16 до 20 ч.)</p>

№ п/п	Наименование учебных предметов, курсов, дисциплин (модулей), практики, иных видов учебной деятельности, предусмотренных учебным планом образовательной программы	Наименование помещений для проведения всех видов учебной деятельности, предусмотренной учебным планом, в том числе помещения для самостоятельной работы, с указанием перечня основного оборудования, учебно-наглядных пособий и используемого программного обеспечения	Адрес (местоположение) помещений для проведения всех видов учебной деятельности, предусмотренной учебным планом (в случае реализации образовательной программы в сетевой форме дополнительно указывается наименование организации, с которой заключен договор)
		Firefox / Internet Explorer, ALT Linux, LibreOffice, AST Test Помещение для самостоятельной работы: комплект учебной мебели, компьютерная техника с возможностью подключения к сети "Интернет" и обеспечением доступа в электронную информационно-образовательную среду, используемое программное обеспечение MS Windows, Office MS Windows, DrWeb ES, 7-Zip, MediaPlayer Classic, Яндекс Браузер/ Mozilla Firefox / Internet Explorer, ALT Linux, LibreOffice, AST Test	394087, Воронежская область, г. Воронеж, ул. Мичурина, 1, а.232а
65	учебная практика, технологическая (проектно-технологическая) практика	Учебная аудитория для проведения учебных занятий: комплект учебной мебели, демонстрационное оборудование и учебно-наглядные пособия: станок фрезерный, станок настольно-сверлильный, компьютерная техника с возможностью подключения к сети "Интернет" и обеспечением доступа в электронную информационно-образовательную среду, используемое программное обеспечение MS Windows, Office MS Windows, DrWeb ES, 7-Zip, MediaPlayer Classic, Яндекс Браузер/ Mozilla Firefox / Internet Explorer, ALT Linux, LibreOffice, AST Test Учебная аудитория для проведения учебных занятий: комплект учебной мебели, демонстрационное оборудование и учебно-наглядные пособия: металлографические микроскопы, прибор для измерения твердости Бриннель, прибор для измерения твердости Роквелл, прибор для измерения твердости Виккерс, комплекты плакатов и фотографий микроструктур Учебная аудитория для проведения учебных занятий: комплект учебной мебели, демонстрационное оборудование и учебно-наглядные пособия: электрические печи, установка компрессорная передвижная, установка для наплавки, головка наплавочная, станок балансировочный, учебные плакаты и справочные таблицы НТД, станок токарный, установка для наплавки в среде защитных газов, установка для наплавки порошковыми проволоками, электрометализатор Учебная аудитория для проведения учебных занятий: комплект учебной мебели, лабораторное оборудование: токарно-винторезный станок 1К62, токарно-винторезный станок 1А62, токарно-винторезный станок 1А612, токарно-винторезный станок 1Д62, токарно-винторезный станок 1А625Д, токарно-винторезный станок 1А616, вертикально-фрезерный станок 6Н12,	394087, Воронежская область, г. Воронеж, ул. Тимирязева, 13, а.231 394087, Воронежская область, г. Воронеж, ул. Тимирязева, 13, а.232 394087, Воронежская область, г. Воронеж, ул. Тимирязева, 13, а.110 394087, Воронежская область, г. Воронеж, ул. Тимирязева, 19, а.5.1.1

№ п/п	Наименование учебных предметов, курсов, дисциплин (модулей), практики, иных видов учебной деятельности, предусмотренных учебным планом образовательной программы	Наименование помещений для проведения всех видов учебной деятельности, предусмотренной учебным планом, в том числе помещения для самостоятельной работы, с указанием перечня основного оборудования, учебно-наглядных пособий и используемого программного обеспечения	Адрес (местоположение) помещений для проведения всех видов учебной деятельности, предусмотренной учебным планом (в случае реализации образовательной программы в сетевой форме дополнительно указывается наименование организации, с которой заключен договор)
		<p>горизонтально-расточной станок 262, поперечно-строгальный станок 736, плоскошлифовальный станок 371, 372, обдирочно-заточной станок, сверлильные станки 2Л53, 2В56, настольный сверлильный станок</p> <p>Учебная аудитория для проведения учебных занятий: комплект учебной мебели, лабораторное оборудование: сверла разные</p> <p>Учебная аудитория для проведения учебных занятий: комплект учебной мебели, лабораторное оборудование: горизонтально-фрезерный станок 6Н81, тоcano-фрезерный 1Иб111П</p> <p>Учебная аудитория для проведения учебных занятий: комплект учебной мебели, лабораторное оборудование: печь муфельная СНОЛ, комплект модельного оборудования, столы для изготовления литейной формы</p> <p>Учебная аудитория для проведения учебных занятий: комплект учебной мебели, лабораторное оборудование: машина электроконтактная для сварки, сварочный трансформатор ТСД-300, сварочный преобразователь ПСО-500, аппарат сварочный, электроды, маска (средство индивидуальной защиты), баллон ацетиленовый, баллон кислородный, газовая горелка, газовый резак, сварочные шланги, очки, редуктор газовый, редуктор ацетиленовый, присадочная проволока, учебные стенды</p> <p>Учебная аудитория для проведения учебных занятий: комплект учебной мебели, лабораторное оборудование: горн кузнечный, молот пневматический МП75, наковальни с набором кузнечных инстру-ментов</p> <p>Помещение для самостоятельной работы: комплект учебной мебели, компьютерная техника с возможностью подключения к сети "Интернет" и обеспечением доступа в электронную информационно-образовательную среду, используемое программное обеспечение MS Windows, Office MS Windows, DrWeb ES, 7-Zip, MediaPlayer Classic, Яндекс Браузер/ Mozilla Firefox / Internet Explorer, ALT Linux, LibreOffice, AST Test</p> <p>Помещение для самостоятельной работы: комплект учебной мебели, компьютерная техника с возможностью подключения к сети "Интернет" и обеспечением доступа в электронную информационно-образовательную среду, используемое программное обеспечение MS Windows, Office MS Windows, DrWeb ES, 7-Zip, MediaPlayer Classic, Яндекс Браузер/ Mozilla</p>	<p>394087, Воронежская область, г. Воронеж, ул. Тимирязева, 19, а.5.1.2</p> <p>394087, Воронежская область, г. Воронеж, ул. Тимирязева, 19, а.5.1.6</p> <p>394087, Воронежская область, г. Воронеж, ул. Тимирязева, 19, а.5.1.9</p> <p>394087, Воронежская область, г. Воронеж, ул. Тимирязева, 19, а.5.2.1</p> <p>394087, Воронежская область, г. Воронеж, ул. Тимирязева, 19, а.5.2.2</p> <p>394087, Воронежская область, г. Воронеж, ул. Тимирязева, 13, а.219 (с 16 до 20 ч.)</p> <p>394087, Воронежская область, г. Воронеж, ул. Тимирязева, 13, а.321 (с 16 до 20 ч.)</p>

№ п/п	Наименование учебных предметов, курсов, дисциплин (модулей), практики, иных видов учебной деятельности, предусмотренных учебным планом образовательной программы	Наименование помещений для проведения всех видов учебной деятельности, предусмотренной учебным планом, в том числе помещения для самостоятельной работы, с указанием перечня основного оборудования, учебно-наглядных пособий и используемого программного обеспечения	Адрес (местоположение) помещений для проведения всех видов учебной деятельности, предусмотренной учебным планом (в случае реализации образовательной программы в сетевой форме дополнительно указывается наименование организации, с которой заключен договор)
		Firefox / Internet Explorer, ALT Linux, LibreOffice, AST Test Помещение для самостоятельной работы: комплект учебной мебели, компьютерная техника с возможностью подключения к сети "Интернет" и обеспечением доступа в электронную информационно-образовательную среду, используемое программное обеспечение MS Windows, Office MS Windows, DrWeb ES, 7-Zip, MediaPlayer Classic, Яндекс Браузер/ Mozilla Firefox / Internet Explorer, ALT Linux, LibreOffice, AST Test	394087, Воронежская область, г. Воронеж, ул. Мичурина, 1, а.232а
66	производственная практика, эксплуатационная практика	<ol style="list-style-type: none"> 1. Договор №1-13 от 13.08.2019 о сотрудничестве и организации прохождения практики обучающихся с ООО «ЭкоНиваТехника-Холдинг». 2. Соглашение о взаимном стратегическом сотрудничестве между ФГБОУ ВО Воронежский ГАУ и ООО «Кун Восток» от 19 марта 2019 г. 3. Соглашение о взаимном стратегическом сотрудничестве между ФГБОУ ВО Воронежский ГАУ и ООО «ЭкоНиваАПК-Холдинг» от 10 апреля 2017 г. 4. Соглашение о взаимном стратегическом сотрудничестве между ФГБОУ ВО Воронежский ГАУ и ООО «Продимекс» от 15 марта 2017 г. 5. Соглашение о взаимном стратегическом сотрудничестве между ФГБОУ ВО Воронежский ГАУ и ООО «ЦЧ АПК» от 13 февраля 2018 г. 6. Соглашение о взаимном стратегическом сотрудничестве между ФГБОУ ВО Воронежский ГАУ и ООО «Агротех-Гарант» от 14 марта 2018 г. 7. Соглашение о взаимном стратегическом сотрудничестве между ФГБОУ ВО Воронежский ГАУ и ООО «Агро-Лидер» от 27 ноября 2018 г. 8. Соглашение о взаимном стратегическом сотрудничестве между ФГБОУ ВО Воронежский ГАУ и ООО «Луч» от 29 января 2019 г. 9. Соглашение о взаимном стратегическом сотрудничестве между ФГБОУ ВО Воронежский ГАУ и ООО СХП «Мокрое» от 20 ноября 2018 г. 10. Соглашение о взаимном стратегическом сотрудничестве между ФГБОУ ВО Воронежский ГАУ и ООО «Логус-агро» от 23 марта 2018 г. 11. Соглашение о взаимном стратегическом сотрудничестве между ФГБОУ ВО Воронежский ГАУ и ЗАО «Агрофирма Павловская Нива» от 06 февраля 2013 г. 12. Соглашение о взаимном стратегическом сотрудничестве между ФГБОУ ВО Воронежский ГАУ и ООО «ЭкоНива-Черноземье» от 31 июля 	<ol style="list-style-type: none"> 1. 397926, Воронежская обл., Лискинский р-н, с. Щучье, ул. Советская, 33 2. 394038, г. Воронеж, ул. Космонавтов, 17Б, литера Е1, Е2, помещение 5 3. 397926, Воронежская обл., Лискинский р-н, с. Щучье, ул. Советская, 33 4. 121170, г. Москва, ул. Кульнева, 3, оф. 1 5. 394016, Воронежская область, город Воронеж, Московский проспект, 19 Б, офис 12 6. 394087, г. Воронеж, ул. Ломоносова, 114/14 7. 394033, г. Воронеж, ул. Витрука, 15А 8. 396116, Воронежская обл., Верхнехавский р-н, пос. Вишневка, ул. Комарова, 61 9. 399635, Липецкая обл., Липедянский р-н, с. Мокрое, ул. Центральная, 114 10. 396304, Воронежская обл., Новоусманский р-н, п. Трудовое, ул. Садовая, 27, оф. 1 11. 396422, Воронежская обл., г. Павловск, ул. Набережная, 38 12. 394036, г. Воронеж, ул. Ф. Энгельса, 33а

№ п/п	Наименование учебных предметов, курсов, дисциплин (модулей), практики, иных видов учебной деятельности, предусмотренных учебным планом образовательной программы	Наименование помещений для проведения всех видов учебной деятельности, предусмотренной учебным планом, в том числе помещения для самостоятельной работы, с указанием перечня основного оборудования, учебно-наглядных пособий и используемого программного обеспечения	Адрес (местоположение) помещений для проведения всех видов учебной деятельности, предусмотренной учебным планом (в случае реализации образовательной программы в сетевой форме дополнительно указывается наименование организации, с которой заключен договор)
		<p>2017 г.</p> <p>13. Договор о социальном партнерстве с ООО УК «Дон-Агро» от 21 февраля 2017 г.</p> <p>14. Соглашение о взаимном стратегическом сотрудничестве между ФГБОУ ВО Воронежский ГАУ и ООО «Авангард-Агро-Воронеж» от 01 марта 2018 г.</p> <p>15. Соглашение о взаимном стратегическом сотрудничестве между ФГБОУ ВО Воронежский ГАУ и ООО УК «Агрокультура» от 08 апреля 2016 г.</p> <p>16. Соглашение о взаимном стратегическом сотрудничестве между ФГБОУ ВО Воронежский ГАУ и ООО «Бутурлиновский Агрокомплекс» от 11 ноября 2016 г.</p> <p>17. Соглашение о взаимном стратегическом сотрудничестве между ФГБОУ ВО Воронежский ГАУ и ООО ПТП «Агропромснаб» от 06 апреля 2016 г.</p> <p>18. Соглашение о взаимном стратегическом сотрудничестве между ФГБОУ ВО Воронежский ГАУ и ПАО «Группа Черкизово» от 15 января 2019 г.</p> <p>19. Соглашение о взаимном стратегическом сотрудничестве между ФГБОУ ВО Воронежский ГАУ и ООО "ВОРОНЕЖКОМПЛЕКТ" от 27 января 2017 г.</p> <p>20. Соглашение о взаимном стратегическом сотрудничестве между ФГБОУ ВО Воронежский ГАУ и ООО "Сократ" от 03 июня 2019 г.</p>	<p>13. 396650, Воронежская обл., г. Россошь, ул. Пролетарская, 75, оф. 5</p> <p>14. 397837, Воронежская обл., Острогожский район, поселок Элеваторный, Рабочая улица, 1</p> <p>15. 394016, Воронежская обл., город Воронеж, Московский проспект, дом 19 б, офис 417</p> <p>16. 397500, Воронежская обл., Бутурлиновский район, город Бутурлиновка, Рабочая улица, дом 82, кабинет 27</p> <p>17. 396420, Воронежская обл., Павловский район, г. Павловск, Строительная улица, 8 А</p> <p>18. 125047, г. Москва, ул. Лесная, 5, здание "В"</p> <p>19. 394038, г. Воронеж, ул. Дорожная, 36И</p> <p>20. 394068, Россия, г. Воронеж, ул. Шишкова, 75б</p>
67	учебная практика, эксплуатационная практика	<p>Учебная аудитория для проведения учебных занятий: комплект учебной мебели, демонстрационное оборудование и учебно-наглядные пособия: видеоматрифон, проектор, телевизор, компьютер, сканер EPSON, кабель аудио, кабель удлинитель, колонки МКЗ, лабораторное оборудование: весы, используемое программное обеспечение MS Windows, Office MS Windows, DrWeb ES, 7-Zip, MediaPlayer Classic, Яндекс Браузер/ Mozilla Firefox / Internet Explorer, ALT Linux, LibreOffice, AST Test</p> <p>Учебный парк: тракторы: Т-40АМ, ЮМЗ-6АМ, МТЗ-80, ДТ-75М, Т-150К, Т-150, К-700А, комбайн: СК-5, «Енисей-1200», почвообрабатывающие СХМ:</p>	394087, Воронежская область, г. Воронеж, ул. Тимирязева, 13, а.107

№ п/п	Наименование учебных предметов, курсов, дисциплин (модулей), практики, иных видов учебной деятельности, предусмотренных учебным планом образовательной программы	Наименование помещений для проведения всех видов учебной деятельности, предусмотренной учебным планом, в том числе помещения для самостоятельной работы, с указанием перечня основного оборудования, учебно-наглядных пособий и используемого программного обеспечения	Адрес (местоположение) помещений для проведения всех видов учебной деятельности, предусмотренной учебным планом (в случае реализации образовательной программы в сетевой форме дополнительно указывается наименование организации, с которой заключен договор)
		<p>ПН-3-35, ПН-4-35, ПЛН-6-35, КПС-4Г, КРН-4,2, БДТ-3,0, АКП-3,0, разбрасыватели: МВУ-8Б, РОУ-6, опрыскиватель: ОПУ-2000, сеялки: СЗУ-3,6; СТВ-12, картофелесажалка: КСМ-4, стенд для регулировки форсунок, набор инструментов и приспособлений для выполнения ТО</p> <p>Помещение для самостоятельной работы: комплект учебной мебели, компьютерная техника с возможностью подключения к сети "Интернет" и обеспечением доступа в электронную информационно-образовательную среду, используемое программное обеспечение MS Windows, Office MS Windows, DrWeb ES, 7-Zip, MediaPlayer Classic, Яндекс Браузер/ Mozilla Firefox / Internet Explorer, ALT Linux, LibreOffice, AST Test</p> <p>Помещение для самостоятельной работы: комплект учебной мебели, компьютерная техника с возможностью подключения к сети "Интернет" и обеспечением доступа в электронную информационно-образовательную среду, используемое программное обеспечение MS Windows, Office MS Windows, DrWeb ES, 7-Zip, MediaPlayer Classic, Яндекс Браузер/ Mozilla Firefox / Internet Explorer, ALT Linux, LibreOffice, AST Test</p> <p>Помещение для самостоятельной работы: комплект учебной мебели, компьютерная техника с возможностью подключения к сети "Интернет" и обеспечением доступа в электронную информационно-образовательную среду, используемое программное обеспечение MS Windows, Office MS Windows, DrWeb ES, 7-Zip, MediaPlayer Classic, Яндекс Браузер/ Mozilla Firefox / Internet Explorer, ALT Linux, LibreOffice, AST Test</p>	<p>394087, Воронежская область, г. Воронеж, ул. Тимирязева, 6</p> <p>394087, Воронежская область, г. Воронеж, ул. Тимирязева, 13, а.219 (с 16 до 20 ч.)</p> <p>394087, Воронежская область, г. Воронеж, ул. Тимирязева, 13, а.321 (с 16 до 20 ч.)</p> <p>394087, Воронежская область, г. Воронеж, ул. Мичурина, 1, а.232а</p>
68	производственная практика, преддипломная практика	<ol style="list-style-type: none"> 1. Договор №1-13 от 13.08.2019 о сотрудничестве и организации прохождения практики обучающихся с ООО «ЭкоНиваТехника-Холдинг». 2. Соглашение о взаимном стратегическом сотрудничестве между ФГБОУ ВО Воронежский ГАУ и ООО «Жун Восток» от 19 марта 2019 г. 3. Соглашение о взаимном стратегическом сотрудничестве между ФГБОУ ВО Воронежский ГАУ и ООО «ЭкоНиваАПК-Холдинг» от 10 апреля 2017 г. 4. Соглашение о взаимном стратегическом сотрудничестве между ФГБОУ ВО Воронежский ГАУ и ООО «Продимекс» от 15 марта 2017 г. 5. Соглашение о взаимном стратегическом сотрудничестве между ФГБОУ ВО Воронежский ГАУ и ООО «ЦЧ АПК» от 13 февраля 2018 г. 	<ol style="list-style-type: none"> 1. 397926, Воронежская обл., Лискинский р-н, с. Щучье, ул. Советская, 33 2. 394038, г. Воронеж, ул. Космонавтов, 17Б, литера Е1, Е2, помещение 5 3. 397926, Воронежская обл., Лискинский р-н, с. Щучье, ул. Советская, 33 4. 121170, г. Москва, ул. Кульнева, 3, оф. 1 5. 394016, Воронежская область, город Воронеж, Московский проспект, 19 Б, офис 12

№ п/п	Наименование учебных предметов, курсов, дисциплин (модулей), практики, иных видов учебной деятельности, предусмотренных учебным планом образовательной программы	Наименование помещений для проведения всех видов учебной деятельности, предусмотренной учебным планом, в том числе помещения для самостоятельной работы, с указанием перечня основного оборудования, учебно-наглядных пособий и используемого программного обеспечения	Адрес (местоположение) помещений для проведения всех видов учебной деятельности, предусмотренной учебным планом (в случае реализации образовательной программы в сетевой форме дополнительно указывается наименование организации, с которой заключен договор)
		<p>6. Соглашение о взаимном стратегическом сотрудничестве между ФГБОУ ВО Воронежский ГАУ и ООО «Агротех-Гарант» от 14 марта 2018 г.</p> <p>7. Соглашение о взаимном стратегическом сотрудничестве между ФГБОУ ВО Воронежский ГАУ и ООО «Агро-Лидер» от 27 ноября 2018 г.</p> <p>8. Соглашение о взаимном стратегическом сотрудничестве между ФГБОУ ВО Воронежский ГАУ и ООО «Луч» от 29 января 2019 г.</p> <p>9. Соглашение о взаимном стратегическом сотрудничестве между ФГБОУ ВО Воронежский ГАУ и ООО СХП «Мокрое» от 20 ноября 2018 г.</p> <p>10. Соглашение о взаимном стратегическом сотрудничестве между ФГБОУ ВО Воронежский ГАУ и ООО «Логус-агро» от 23 марта 2018 г.</p> <p>11. Соглашение о взаимном стратегическом сотрудничестве между ФГБОУ ВО Воронежский ГАУ и ЗАО «Агрофирма Павловская Нива» от 06 февраля 2013 г.</p> <p>12. Соглашение о взаимном стратегическом сотрудничестве между ФГБОУ ВО Воронежский ГАУ и ООО «ЭкоНива-Черноземье» от 31 июля 2017 г.</p> <p>13. Договор о социальном партнерстве с ООО УК «Дон-Агро» от 21 февраля 2017 г.</p> <p>14. Соглашение о взаимном стратегическом сотрудничестве между ФГБОУ ВО Воронежский ГАУ и ООО «Авангард-Агро-Воронеж» от 01 марта 2018 г.</p> <p>15. Соглашение о взаимном стратегическом сотрудничестве между ФГБОУ ВО Воронежский ГАУ и ООО УК «Агрокультура» от 08 апреля 2016 г.</p> <p>16. Соглашение о взаимном стратегическом сотрудничестве между ФГБОУ ВО Воронежский ГАУ и ООО «Бутурлиновский Агрокомплекс» от 11 ноября 2016 г.</p> <p>17. Соглашение о взаимном стратегическом сотрудничестве между ФГБОУ ВО Воронежский ГАУ и ООО ПТП «Агропромснаб» от 06 апреля 2016 г.</p> <p>18. Соглашение о взаимном стратегическом сотрудничестве между ФГБОУ ВО Воронежский ГАУ и ПАО «Группа Черкизово» от 15 января 2019</p>	<p>6. 394087, г. Воронеж, ул. Ломоносова, 114/14</p> <p>7. 394033, г. Воронеж, ул. Витрука, 15А</p> <p>8. 396116, Воронежская обл., Верхнехавский р-н, пос. Вишневка, ул. Комарова, 61</p> <p>9. 399635, Липецкая обл., Лебедянский р-н, с. Мокрое, ул. Центральная, 114</p> <p>10. 396304, Воронежская обл., Новоусманский р-н, п. Трудовое, ул. Садовая, 27, оф. 1</p> <p>11. 396422, Воронежская обл., г. Павловск, ул. Набережная, 38</p> <p>12. 394036, г. Воронеж, ул. Ф. Энгельса, 33а</p> <p>13. 396650, Воронежская обл., г. Россошь, ул. Пролетарская, 75, оф. 5</p> <p>14. 397837, Воронежская обл., Острогожский район, поселок Элеваторный, Рабочая улица, 1</p> <p>15. 394016, Воронежская обл., город Воронеж, Московский проспект, дом 19 б, офис 417</p> <p>16. 397500, Воронежская обл., Бутурлиновский район, город Бутурлиновка, Рабочая улица, дом 82, кабинет 27</p> <p>17. 396420, Воронежская обл., Павловский район, г. Павловск, Строительная улица, 8 А</p> <p>18. 125047, г. Москва, ул. Лесная, 5, здание "В"</p>

№ п/п	Наименование учебных предметов, курсов, дисциплин (модулей), практики, иных видов учебной деятельности, предусмотренных учебным планом образовательной программы	Наименование помещений для проведения всех видов учебной деятельности, предусмотренной учебным планом, в том числе помещения для самостоятельной работы, с указанием перечня основного оборудования, учебно-наглядных пособий и используемого программного обеспечения	Адрес (местоположение) помещений для проведения всех видов учебной деятельности, предусмотренной учебным планом (в случае реализации образовательной программы в сетевой форме дополнительно указывается наименование организации, с которой заключен договор)
		<p>г.</p> <p>19. Соглашение о взаимном стратегическом сотрудничестве между ФГБОУ ВО Воронежский ГАУ и ООО "ВОРОНЕЖКОМПЛЕКТ" от 27 января 2017 г.</p> <p>20. Соглашение о взаимном стратегическом сотрудничестве между ФГБОУ ВО Воронежский ГАУ и ООО "Сократ" от 03 июня 2019 г.</p>	<p>19. 394038, г. Воронеж, ул. Дорожная, 36И</p> <p>20. 394068, Россия, г. Воронеж, ул. Шишкова, 75б</p>
69	Выполнение и защита выпускной квалификационной работы	<p>Учебная аудитория для проведения учебных занятий: комплект учебной мебели, демонстрационное оборудование и учебно-наглядные пособия: видеомаягнитофон, проектор, телевизор, компьютер, сканер EPSON, кабель аудио, кабель удлинитель, колонки МКЗ, используемое программное обеспечение MS Windows, Office MS Windows, DrWeb ES, 7-Zip, MediaPlayer Classic, Яндекс Браузер/ Mozilla Firefox / Internet Explorer, ALT Linux, LibreOffice, AST Test</p> <p>Помещение для самостоятельной работы: комплект учебной мебели, компьютерная техника с возможностью подключения к сети "Интернет" и обеспечением доступа в электронную информационно-образовательную среду, используемое программное обеспечение MS Windows, Office MS Windows, DrWeb ES, 7-Zip, MediaPlayer Classic, Яндекс Браузер/ Mozilla Firefox / Internet Explorer, ALT Linux, LibreOffice, AST Test</p> <p>Помещение для самостоятельной работы: комплект учебной мебели, компьютерная техника с возможностью подключения к сети "Интернет" и обеспечением доступа в электронную информационно-образовательную среду, используемое программное обеспечение MS Windows, Office MS Windows, DrWeb ES, 7-Zip, MediaPlayer Classic, Яндекс Браузер/ Mozilla Firefox / Internet Explorer, ALT Linux, LibreOffice, AST Test</p> <p>Помещение для самостоятельной работы: комплект учебной мебели, компьютерная техника с возможностью подключения к сети "Интернет" и обеспечением доступа в электронную информационно-образовательную среду, используемое программное обеспечение MS Windows, Office MS Windows, DrWeb ES, 7-Zip, MediaPlayer Classic, Яндекс Браузер/ Mozilla Firefox / Internet Explorer, ALT Linux, LibreOffice, AST Test</p>	<p>394087, Воронежская область, г. Воронеж, ул. Тимирязева, 13</p> <p>394087, Воронежская область, г. Воронеж, ул. Тимирязева, 13, а.219 (с 16 до 20 ч.)</p> <p>394087, Воронежская область, г. Воронеж, ул. Тимирязева, 13, а.321 (с 16 до 20 ч.)</p> <p>394087, Воронежская область, г. Воронеж, ул. Мичурина, 1, а.232а</p>

№ п/п	Наименование учебных предметов, курсов, дисциплин (модулей), практики, иных видов учебной деятельности, предусмотренных учебным планом образовательной программы	Наименование помещений для проведения всех видов учебной деятельности, предусмотренной учебным планом, в том числе помещения для самостоятельной работы, с указанием перечня основного оборудования, учебно-наглядных пособий и используемого программного обеспечения	Адрес (местоположение) помещений для проведения всех видов учебной деятельности, предусмотренной учебным планом (в случае реализации образовательной программы в сетевой форме дополнительно указывается наименование организации, с которой заключен договор)
70	Технологические свойства мобильных энергетических средств	<p>Учебная аудитория для проведения учебных занятий: комплект учебной мебели, демонстрационное оборудование, учебно-наглядные пособия</p> <p>Учебная аудитория для проведения учебных занятий: комплект учебной мебели, демонстрационное оборудование и учебно-наглядные пособия, презентационное оборудование, используемое программное обеспечение MS Windows, Office MS Windows, DrWeb ES, 7-Zip, MediaPlayer Classic, Яндекс Браузер/ Mozilla Firefox / Internet Explorer, ALT Linux, LibreOffice, AST Test</p> <p>Учебная аудитория для проведения учебных занятий: демонстрационное оборудование и учебно-наглядные пособия: стенды обкаточно-тормозные, стенд для испытания ГНС, трактор Беларусь-1221, трактор МТЗ-80, трактор ЛТЗ-60АВ, трактор Т-25, автомобиль ГАЗ (дорожная лаборатория), станок токарно-винторезный, станок фрезерный, станок настольно-сверлильный, компрессор, кран-балка, лабораторное оборудование, приборы для измерения уровня шума, диагностический комплекс,</p> <p>Учебная аудитория для проведения учебных занятий: комплект учебной мебели, демонстрационное оборудование и учебно-наглядные пособия</p> <p>Помещение для хранения и профилактического обслуживания учебного оборудования: мебель для хранения и обслуживания учебного оборудования, специализированное оборудование для ремонта компьютеров</p> <p>Помещение для самостоятельной работы: комплект учебной мебели, компьютерная техника с возможностью подключения к сети "Интернет" и обеспечением доступа в электронную информационно-образовательную среду, используемое программное обеспечение MS Windows, Office MS Windows, DrWeb ES, 7-Zip, MediaPlayer Classic, Яндекс Браузер/ Mozilla Firefox / Internet Explorer, ALT Linux, LibreOffice, AST Test</p> <p>Помещение для самостоятельной работы: комплект учебной мебели, компьютерная техника с возможностью подключения к сети "Интернет" и обеспечением доступа в электронную информационно-образовательную среду, используемое программное обеспечение MS Windows, Office MS Windows, DrWeb ES, 7-Zip, MediaPlayer Classic, Яндекс Браузер/ Mozilla Firefox / Internet Explorer, ALT Linux, LibreOffice, AST Test</p> <p>Помещение для самостоятельной работы: комплект учебной мебели,</p>	<p>394087, Воронежская область, г. Воронеж, ул. Тимирязева, 13</p> <p>394087, Воронежская область, г. Воронеж, ул. Тимирязева, 13</p> <p>394087, Воронежская область, г. Воронеж, ул. Тимирязева, 13, а.2</p> <p>394087, Воронежская область, г. Воронеж, ул. Тимирязева, 13, а.3</p> <p>394087, Воронежская область, г. Воронеж, ул. Тимирязева, 13, а.219 (с 16 до 20 ч.)</p> <p>394087, Воронежская область, г. Воронеж, ул. Тимирязева, 13, а.321 (с 16 до 20 ч.)</p> <p>394087, Воронежская область, г. Воронеж, ул.</p>

№ п/п	Наименование учебных предметов, курсов, дисциплин (модулей), практики, иных видов учебной деятельности, предусмотренных учебным планом образовательной программы	Наименование помещений для проведения всех видов учебной деятельности, предусмотренной учебным планом, в том числе помещения для самостоятельной работы, с указанием перечня основного оборудования, учебно-наглядных пособий и используемого программного обеспечения	Адрес (местоположение) помещений для проведения всех видов учебной деятельности, предусмотренной учебным планом (в случае реализации образовательной программы в сетевой форме дополнительно указывается наименование организации, с которой заключен договор)
		компьютерная техника с возможностью подключения к сети "Интернет" и обеспечением доступа в электронную информационно-образовательную среду, используемое программное обеспечение MS Windows, Office MS Windows, DrWeb ES, 7-Zip, MediaPlayer Classic, Яндекс Браузер/ Mozilla Firefox / Internet Explorer, ALT Linux, LibreOffice, AST Test	Мичурина, 1, а.232а
71	Испытания машин на надежность	<p>Учебная аудитория для проведения учебных занятий: комплект учебной мебели, демонстрационное оборудование, учебно-наглядные пособия</p> <p>Учебная аудитория для проведения учебных занятий: комплект учебной мебели, демонстрационное оборудование и учебно-наглядные пособия, презентационное оборудование, используемое программное обеспечение MS Windows, Office MS Windows, DrWeb ES, 7-Zip, MediaPlayer Classic, Яндекс Браузер/ Mozilla Firefox / Internet Explorer, ALT Linux, LibreOffice, AST Test</p> <p>Учебная аудитория для проведения учебных занятий: комплект учебной мебели, демонстрационное оборудование и учебно-наглядные пособия: машина для испытания металла на износ, машина для испытания металла на усталость, станок токарно-винторезный (для накатки валов), резцы различные, сверла, зенкеры, развертки, фрезы, протяжки, комплекты, узлы и детали сельскохозяйственных машин, машина трения, образцы, стенд опрокидывания, блок - Т-40</p> <p>Помещение для самостоятельной работы: комплект учебной мебели, компьютерная техника с возможностью подключения к сети "Интернет" и обеспечением доступа в электронную информационно-образовательную среду, используемое программное обеспечение MS Windows, Office MS Windows, DrWeb ES, 7-Zip, MediaPlayer Classic, Яндекс Браузер/ Mozilla Firefox / Internet Explorer, ALT Linux, LibreOffice, AST Test</p> <p>Помещение для самостоятельной работы: комплект учебной мебели, компьютерная техника с возможностью подключения к сети "Интернет" и обеспечением доступа в электронную информационно-образовательную среду, используемое программное обеспечение MS Windows, Office MS Windows, DrWeb ES, 7-Zip, MediaPlayer Classic, Яндекс Браузер/ Mozilla Firefox / Internet Explorer, ALT Linux, LibreOffice, AST Test</p> <p>Помещение для самостоятельной работы: комплект учебной мебели,</p>	<p>394087, Воронежская область, г. Воронеж, ул. Тимирязева, 13</p> <p>394087, Воронежская область, г. Воронеж, ул. Тимирязева, 13</p> <p>394087, Воронежская область, г. Воронеж, ул. Тимирязева, 13, а.12</p> <p>394087, Воронежская область, г. Воронеж, ул. Тимирязева, 13, а.219 (с 16 до 20 ч.)</p> <p>394087, Воронежская область, г. Воронеж, ул. Тимирязева, 13, а.321 (с 16 до 20 ч.)</p> <p>394087, Воронежская область, г. Воронеж, ул.</p>

№ п/п	Наименование учебных предметов, курсов, дисциплин (модулей), практики, иных видов учебной деятельности, предусмотренных учебным планом образовательной программы	Наименование помещений для проведения всех видов учебной деятельности, предусмотренной учебным планом, в том числе помещения для самостоятельной работы, с указанием перечня основного оборудования, учебно-наглядных пособий и используемого программного обеспечения	Адрес (местоположение) помещений для проведения всех видов учебной деятельности, предусмотренной учебным планом (в случае реализации образовательной программы в сетевой форме дополнительно указывается наименование организации, с которой заключен договор)
		компьютерная техника с возможностью подключения к сети "Интернет" и обеспечением доступа в электронную информационно-образовательную среду, используемое программное обеспечение MS Windows, Office MS Windows, DrWeb ES, 7-Zip, MediaPlayer Classic, Яндекс Браузер/ Mozilla Firefox / Internet Explorer, ALT Linux, LibreOffice, AST Test	Мичурина, 1, а.232а

Приложение 10

Фонд оценочных средств для оценки уровня сформированности компетенций по образовательной программе по направлению подготовки 35.03.06 Агроинженерия, направленность (профиль) «Эксплуатация, техническое обслуживание и ремонт машин и оборудования»

Министерство сельского хозяйства Российской Федерации

**Федеральное государственное бюджетное образовательное учреждение
высшего образования**

**«Воронежский государственный аграрный университет
имени императора Петра I»
(ФГБОУ ВО Воронежский ГАУ)**

ФОНД ОЦЕНОЧНЫХ СРЕДСТВ (ФОС)

для оценки уровня сформированности универсальных, общепрофессиональных, профессиональных компетенций по направлению подготовки 35.03.06 «Агроинженерия», направленность (профиль) «Эксплуатация, техническое обслуживание и ремонт машин и оборудования»

УК-1 Способен осуществлять поиск, критический анализ и синтез информации, применять системный подход для решения поставленных задач

Б1.О.01 Философия

Тип заданий: закрытый

Выберите правильный ответ. Термин «философия» в переводе с греческого означает:

1. Стремление к истине
2. Умение рассуждать
3. Любовь к мудрости
4. Ведение правильного образа жизни

Правильный ответ: 3

Тип заданий: закрытый

Выберите несколько правильных вариантов ответа. Познавательно-интеллектуальная сторона мировоззрения – это:

1. Миропонимание
2. Мироощущение
3. Мироосмысление
4. Мирозерцание

Правильный ответ: 1, 3

Тип заданий: закрытый

Выберите несколько правильных вариантов ответа. Элементами мировоззрения являются:

1. Знания
2. Научные теории
3. Ценности
4. Убеждения
5. Сомнения
6. Эмоции

Правильный ответ: 1, 3, 4, 5

Тип заданий: закрытый

Выберите несколько правильных вариантов ответа. Основные разделы философии – это:

1. Онтология
2. Социология
3. Политология
4. Аксиология
5. Гносеология

Правильный ответ: 1, 4, 5

Тип заданий: закрытый

Установите правильное соответствие между полным содержанием термина (левый столбец) и его значением (правый столбец). Каждый ответ правого столбца может быть использован один раз.

Полное содержание понятия	Определение
А. Учение о бытии	1. Миропонимание
Б. Философская дисциплина, занимающаяся исследованием ценностей как системообразующих оснований человеческого бытия	2. Онтология
В. Интеллектуальная сторона мировоззрения	3. Гносеология
Г. Учение о познании	4. Аксиология

Правильный ответ: А-2, Б-4, В-1, Г-3

Тип заданий: закрытый

Установите правильную последовательность и расположите в хронологическом порядке основные формы материализма в их историческом развитии:

1. Метафизический
2. Диалектический
3. Стихийный, созерцательный

Правильный ответ: 3, 1, 2

Тип заданий: закрытый

Выберите правильный ответ. Раздел философии, изучающий фундаментальные принципы бытия:

1. Этика
2. Аксиология
3. Эсхатология
4. Онтология

Правильный ответ: 4

Тип заданий: закрытый

Выберите правильный ответ. Какое определение бытия считается полным?

1. Бытие – это объективная реальность
2. Бытие – это субъективная реальность
3. Бытие – это все существующее
4. Бытие – это все, что нас окружает

Правильный ответ: 3

Тип заданий: закрытый

Выберите несколько правильных вариантов ответа. Проблема бытия принадлежит к:

1. Вечным вопросам в философии
2. Абстрактным категориям в философии
3. К новоевропейской философии
4. Современной философской мысли

Правильный ответ: 1, 2

Тип заданий: закрытый

Выберите несколько правильных вариантов ответа. Какое определение бытия считается полным:

1. Бытие – это все, что нас окружает
2. Бытие – это все, что существует
3. Бытие – это объективная и субъективная реальность
4. Бытие – это все существующее вообще

Правильный ответ: 2, 3, 4

Тип заданий: закрытый

Установите правильную последовательность и расположите уровни организации материи в порядке их развития (обозначьте цифрами):

1. Общество
2. Неживая природа
3. Живая природа

Правильный ответ: 2, 3, 1

Тип заданий: закрытый

Установите правильное соответствие между полным содержанием термина (левый столбец) и его значением (правый столбец). Каждый ответ правого столбца может быть использован один раз.

Полное содержание понятия	Определение
А. Исходная категория в философском осмыслении мира, обозначающая существование, все то, что существует	1. Пространство
Б. Направленное изменение системы, процесс возникновения новых качеств	2. Объективность
В. Форма бытия материи, характеризующая ее протяженность, структурность, сосуществование и взаимодействие элементов во всех материальных системах. Имеет следующие свойства: однородность и изотропность, трёхмерность и др.	3. Бытие
Г. Свойство предметов, процессов, явлений существовать независимо от человека, его сознания	4. Развитие

Правильный ответ: А-3, Б-4, В-1, Г-2

Тип заданий: закрытый

Выберите несколько правильных вариантов ответа. Феномен бессознательного, его роль и влияние на область сознания изучали:

1. И. Кант
2. Сократ
3. К. Юнг
4. З. Фрейд

Правильный ответ: 3, 4

Тип заданий: закрытый

Установите правильное соответствие между полным содержанием термина (левый столбец) и его значением (правый столбец). Каждый ответ правого столбца может быть использован один раз.

Полное содержание понятия	Определение
А. Система условных символов, с помощью которых передается сочетание звуков, имеющих для людей определенные значения	1. Активность сознания
Б. Избирательность и целенаправленность сознания, которая выражается в генерировании новых идей, в актах продуктивного воображения, управлении практической деятельностью	2. Самосознание
В. Осознание человеком своих действий, чувств, мыслей, мотивов поведения, интересов, своего положения в обществе	3. Мышление
Г. Процесс обобщенного и опосредованного отражения действительности в ее существенных связях и отношениях	4. Язык

Правильный ответ: А-4, Б-1, В-2, Г-3

Тип заданий: закрытый

Выберите правильный ответ. Раздел философского знания, исследующий природу познавательных процессов:

1. Аксиология
2. Этика
3. Гносеология
4. Антропология

Правильный ответ: 3

Тип заданий: закрытый

Выберите несколько правильных вариантов ответа. К рациональному уровню познания относят:

1. Восприятие
2. Понятие
3. Умозаключение
4. Суждение

Правильный ответ: 2, 3, 4

Тип заданий: закрытый

Установите правильное соответствие между полным содержанием термина (левый столбец) и его значением (правый столбец). Каждый ответ правого столбца может быть использован один раз.

Полное содержание понятия	Определение
А. Течение в теории познания, отрицающее возможность полного достоверного сущностного знания	1. Рационализм
Б. Правильное отражение окружающей действительности, то есть знание, которое соответствует действительности	2. Истина
В. Концепция в теории познания, считающая разум главной формой и источником знания	3. Агностицизм

Правильный ответ: А-3, Б-2, В-1

Тип заданий: закрытый

Установите правильную последовательность элементов рационального познания:

1. Умозаключение
2. Суждение
3. Понятие

Правильный ответ: 3, 2, 1

Тип заданий: закрытый

Выберите правильный ответ. Какая концепция абсолютизирует природное начало в человеке?

1. Сциентизм
2. Меркантилизм
3. Идеализм
4. Панбиологизм

Правильный ответ: 4

Тип заданий: закрытый

Выберите правильный ответ. Неповторимое своеобразие отдельного человека в противоположность общим чертам характеризуется понятием:

1. Личность
2. Индивидуальность
3. Субъект
4. Индивид

Правильный ответ: 2

Тип заданий: закрытый

Выберите несколько правильных вариантов ответа. Понимание человека как образа и подобия Бог характерно для:

1. Материализма
2. Схоластики

3. Патристики
4. Прагматизма

Правильный ответ: 2, 3

Тип заданий: закрытый

Установите правильное соответствие между полным содержанием термина (левый столбец) и его значением (правый столбец). Каждый ответ правого столбца может быть использован один раз.

Полное содержание понятия	Определение
А. Наука о происхождении и эволюции человека, образовании человеческих рас и нормальных вариациях физического строения человека	1. Антропология
Б. Готовность бескорыстно действовать ради блага других людей, даже в ущерб собственным интересам, если это велит моральный долг или сострадание	2. Альтруизм
В. Процесс освоения человеком правил, норм общения и поведения, духовных ценностей общества	3. Социализация

Правильный ответ: А-1, Б-2, В-3

Тип заданий: закрытый

Установите правильную последовательность и расположите в хронологическом порядке понимание человека в философии:

1. Человек – образ и подобие Бога
2. Человек мыслится как часть космоса (природы), как микрокосм
3. Человек – субъект всей познавательной деятельности как сферы приложения и критического, и практического разума

Правильный ответ: 2, 1, 3

Тип заданий: закрытый

Выберите правильный ответ. Основоположником социальной философии является:

1. Ф. Бэкон
2. О. Конт
3. А. Герцен
4. И. Кант

Правильный ответ: 2

Тип заданий: закрытый

Выберите несколько правильных вариантов ответа. Основное влияние на развитие общества оказывают:

1. Природные условия
2. Географическое положение страны
3. Производство материальных благ
4. Деятельность людей в различных сферах жизни

Правильный ответ: 3, 4

Тип заданий: закрытый

Выберите несколько правильных вариантов ответа. Основатели диалектико-материалистической философии – это:

1. К. Маркс
2. Гельвеций
3. Демокрит
4. Ф. Энгельс

Правильный ответ: 1, 4

Тип заданий: закрытый

Выберите несколько правильных вариантов ответа. Сферами жизни общества являются:

1. экономическая
2. политическая
3. духовная
4. природная

Правильный ответ: 1, 2, 3

Тип заданий: закрытый (Н1)

Установите соответствие трактовки общества тому или иному философу:

А. Формационный подход	1. Тойнби
Б. Цивилизационный подход	2. Маркс

Правильный ответ: А-1, Б-2

Тип заданий: закрытый

Выберите правильный ответ. Противоречия между человеком и природой возникают, когда:

1. Человек непрерывно воспроизводит самого себя как субъекта, соединяющего в себе природные, социальные и духовные качества
2. Происходит растворение человека в абстрактных социальных качествах, теряется контроль над результатами своей деятельности
3. Задачи науки рассматриваются как способ овладения силами природы, а природа – как источник удовлетворения потребностей индивида

Правильный ответ: 3

Тип заданий: закрытый

Выберите несколько правильных вариантов ответа. К основным глобальным проблемам можно отнести такие:

1. Угроза ядерной войны
2. Экологическая катастрофа
3. Проблемы образования
4. Проблемы медицины

Правильный ответ: 1, 2

Тип заданий: открытый

Запишите правильный ответ. Раздел философского знания, изучающий возникновение и сущность нравственности, основные категории морали, это – _____ (имя существ., един. число)

Правильный ответ: мораль

Тип заданий: открытый

Запишите правильный ответ. Исторически первой формой мировоззрения, использующей вымысел, фантазию для объяснения непонятого является _____ (имя существ., един. число)

Правильный ответ: мифология

Тип заданий: открытый

Запишите правильный ответ. Мировоззрение, основой которого является вера в сверхъестественное, это _____ (имя существ., един. число)

Правильный ответ: религия

Тип заданий: открытый

Запишите правильный ответ. Первую попытку выделить из всей совокупности знаний собственно философскую проблематику предпринял древнегреческий философ (имя) _____

Правильный ответ: Аристотель

Тип заданий: открытый

Философское направление, признающее первоосновой мира материю, природу, это: _____ (имя существ., един. число)

Правильный ответ: материализм

Тип заданий: открытый

Вставь недостающее слово: Древнегреческий мыслитель Платон явился основателем такого философского направления как объективный _____ (имя существ., един. число)

Правильный ответ: идеализм

Тип заданий: открытый

Запишите правильный ответ. Философское учение о бытие – это _____ (имя существ., един. число)

Правильный ответ: онтология

Тип заданий: открытый

Запишите правильный ответ. Философское учение, признающее в качестве первоначала какую-либо единую субстанцию, называется: _____ (имя существ., един. число)

Правильный ответ: монизм

Тип заданий: открытый

Запишите правильный ответ. Развитие, сопровождающееся появлением более совершенного качества по сравнению с предыдущим: _____ (имя существ., един. число)

Правильный ответ: прогресс

Тип заданий: открытый

Запишите правильный ответ. Атомистическую гипотезу строения материи впервые выдвинул _____ (имя собственное)

Правильный ответ: Демокрит

Тип заданий: открытый

Запишите правильный ответ. Форма бытия материи, характеризующая длительность, последовательность событий, это _____ (имя существ., един. число)

Правильный ответ: время

Тип заданий: открытый

Для какой эпохи характерна приведённая ниже трактовка бытия «Бог и только Он есть истинно существующее; неизменно пребывающее, всё порождающее, источник всякого бытия» (Августин):

Правильный ответ: средневековье

Тип заданий: открытый

Запишите правильный ответ. Форма психической деятельности, безусловный рефлекс, тип поведения, построенный на основе биологических форм существования, это _____ (имя существ., един. число)

Правильный ответ: инстинкт

Тип заданий: открытый

Запишите правильный ответ. Сознательная целеустремлённость человека на выполнение тех или иных действий, это: _____.

Правильный ответ: воля

Тип заданий: открытый

Запишите правильный ответ. Логический процесс, в ходе которого из двух или нескольких суждений выводится новое суждение, представляющее собой новое знание о предмете – это _____.

Правильный ответ: умозаключение

Тип заданий: открытый

Запишите правильный ответ. Научное предположение, истинное значение которого еще не доказано – это _____.

Правильный ответ: гипотеза

Тип заданий: открытый

Запишите правильный ответ. Форма мысли, в которой что-либо утверждается или отрицается – это _____.

Правильный ответ: суждение

Тип заданий: открытый

Запишите правильный ответ. То, на что направлена предметно-практическая и познавательная деятельность субъекта – это _____.

Правильный ответ: объект

Тип заданий: открытый

Запишите правильный ответ. Наука, изучающая человека, его происхождение, развитие

_____ (имя существ., един. число)

Правильный ответ: антропология

Тип заданий: открытый

Запишите правильный ответ. Индивид как субъект социальных отношений и сознательной деятельности – это _____.

Правильный ответ: личность

Тип заданий: открытый

Запишите правильный ответ. Философ античности, который рассматривал человека как существо общественное, государственное, политическое _____ (имя)

Правильный ответ: Аристотель

Тип заданий: открытый

Запишите правильный ответ. Антропоцентризм как мировоззренческий принцип характерен для эпохи _____ (имя существ., един. число)

Правильный ответ: Возрождения

Тип заданий: открытый

Запишите правильный ответ. Одна из сфер жизни общества, осуществляющая процесс управления государством _____ (имя существ., един. число)

Правильный ответ: политика

Тип заданий: открытый

Запишите правильный ответ. Одна из форм общественного сознания, регулирующая поведение людей во всех областях общественной жизни _____ (имя существ., един. число)

Правильный ответ: мораль

Тип заданий: открытый

Запишите правильный ответ. Укажите фамилию философа, который разработал концепцию материалистического понимания истории _____ (фамилия)

Правильный ответ: Маркс

Тип заданий: открытый

Запишите правильный ответ. Философская наука, предметом изучения которой является природа прекрасного, – это _____ (имя существ., един. число)

Правильный ответ: эстетика

Тип заданий: открытый

Вставь недостающее слово в высказывание (имя существ., един. число).
Естественное состояние человека, к которому призывал вернуться, Ж.-Ж. Руссо, где отсутствует неравенство и частная собственность, это – «золотой _____»,

Правильный ответ: век

Тип заданий: открытый

Запишите правильный ответ. Определите философскую категорию, соразмерную категории «природа», понимаемой в широком смысле слова. (имя существ., един. число)

Правильный ответ: бытие

Тип заданий: открытый

Запишите правильный ответ. Глобальные проблемы наиболее четко проявили себя в _____ веке. (указать цифру)

Правильный ответ: 20

Тип заданий: открытый

Вставь недостающее слово в определение (имя прилаг., един. число) Бытие – это объективная и _____ реальность (имя существ., един. число).

Правильный ответ: субъективная

Б1.О.10.02 Обучение служением

Тип заданий: закрытый

Выберите одно верное утверждение. Развитие и самоизменение человека в процессе усвоения и воспроизводства культуры, что происходит во взаимодействии человека со стихийными, относительно направляемыми и целенаправленно создаваемыми условиями жизни на всех возрастных этапах

1. Реабилитация
2. Социализация
3. Адаптация

Правильный ответ: 2.

Тип заданий: закрытый

Выберите несколько верных ответов. Перечислите основные функции педагогики волонтерства:

1. Просвещение (обучение и воспитание) – усвоение знаний о природе общества, отношениях между людьми, об отношении людей к природным и социальным объектам, о способах деятельности человека и др.;
2. Совершенствование физических сил, интеллектуальных возможностей, духовности;
3. Формирование ценностно-ориентационного отношения к явлениям окружающего мир;
4. Изучение закономерностей социального развития, социализации человека, влияния факторов среды на него, разработка теоретической базы, обосновывающей социально-педагогические явления
5. Социальная адаптация – освоение форм социального поведения (в детские годы – опыт детских отношений, в школьные – опыт ученичества, в молодости – профессиональные знания и умения в сотрудничестве с другими людьми

Правильный ответ: 1, 2, 3, 5.

Тип заданий: закрытый

Выберите несколько верных ответов. На сегодняшний день основными направлениями ресурсного обеспечения развития инклюзивного образования являются:

1. Научное и методическое обеспечение деятельности педагогических коллективов;
2. Психологическое сопровождение всех участников инклюзивных процессов;
3. Проектирование процесса взаимодействия различных уровней образовательной системы;
4. Разработка практико-ориентированных технологий индивидуального обучения и психолого-педагогического сопровождения процессов включения ребенка с особыми образовательными потребностями в общеобразовательную среду
5. Медицинское обследование лиц с ОВЗ
6. Моделирование компонентов и содержательного наполнения инклюзивной образовательной среды

Правильный ответ: 1, 2, 3, 4, 6.

Тип заданий: закрытый

Процесс социальной адаптации включает в себя четыре качественные стадии. Установите правильное соответствие. Каждый ответ правого столбца может быть использован один раз:

Стадия социальной адаптации	Характеристика
А. Начальная стадия	1. Индивид отказывается от прежних образцов и ценностей и полностью принимает новые
Б. Стадия терпимости	2. Адаптирующийся индивид улавливает правила поведения, но система ценностей социума внутренне им не признается
В. Стадия приспособления («аккомодация»)	3. Социальная среда и индивид признают равноценность эталонов поведения в отношении друг друга
Г. Стадия полной адаптации («ассимиляция»)	4. Взаимные уступки: индивид признает и принимает систему ценностей среды, представители этой среды признают некоторые ценности данного индивида

Правильный ответ: А-2, Б-3, В-4, Г-1.

Тип заданий: закрытый

Рассматривая социальное здоровье как состояние личности в обществе, ее социальное благополучие, социальный комфорт, социальную безопасность, жизненную активность, выделяется несколько компонентов. Установите правильное соответствие между компонентом социального здоровья и его описанием. Каждый ответ правого столбца может быть использован один раз (ответ запишите в формате «буква-цифра»):

Компонент социального здоровья	Характеристика
А. Эмоционально-мотивационный компонент	1. Ценности собственного «я», ценности «я» других людей, представления о нормах и ценностях взаимоотношений между людьми в социуме, которые становятся личными смыслами отношений ребенка к миру, к людям, к самому себе
Б. Когнитивный компонент	2. Владение навыками эффективного общения, умениями устанавливать социальные контакты и действовать в различных коммуникативных ситуациях
В. Поведенческий компонент	3. Наличие потребности в общении с окружающими, потребности в самореализации в референтных социальных группах

Правильный ответ: А-3, Б-1, В-2.

Тип заданий: открытый

Запишите правильный ответ. Первая академическая публикация, в которой упоминается реализация в России подхода обучения служением, датирована _____ годом. Ответ укажите цифрой.

Правильный ответ: 2011.

Тип заданий: открытый

Запишите правильный ответ. В России методика «обучение служением» развивается с _____ года. Ответ укажите цифрой.

Правильный ответ: 1999.

Тип заданий: открытый

Запишите правильный ответ. В отечественном высшем образовании методологию «обучения служением» одними из первых стали применять образовательные организации, на базе которых работали Центры привлечения и подготовки волонтеров к XXII Олимпийским и XI Паралимпийским зимним играм в Сочи _____ года. Ответ укажите цифрой.

Правильный ответ: 2014.

Тип заданий: открытый

Вставь недостающее слово в определение (имя существ., един. число) _____ – форма организации совместной деятельности обучающихся и преподавателей, совокупность приёмов и действий в их определенной последовательности, направленная на анализ и решение практической проблемы.

Правильный ответ: проект.

Тип заданий: открытый

Вставь недостающее слово в определение (имя существ., един. число) _____ проекта – это систематический анализ эффективности и результативности, сравнение полученных результатов с установленными целями и стандартами.

Правильный ответ: эффективность.

УК-2 Способен определять круг задач в рамках поставленной цели и выбирать оптимальные способы их решения, исходя из действующих правовых норм, имеющихся ресурсов и ограничений

Б1.О.05 Управление проектами

Тип заданий: закрытый

Принятый к исполнению план проекта в отрасли автомобильного транспорта, содержащий сведения об основных временных и стоимостных параметрах проекта, называется _____.

1. Архивом проекта;
2. Базовым планом;
3. Бюджетом проекта;
4. Расписанием проекта.

Правильный ответ: 2

Тип заданий: закрытый

Измеримый результат, который должен быть получен в ходе реализации проекта, это _____.

1. План проекта;
2. Продукт проекта;
3. Бюджет проекта;
4. Работа проекта.

Правильный ответ: 2

Тип заданий: закрытый

Генеральная цель проекта, четко выраженная причина его существования – это его _____.

1. Концепция;
2. Миссия;
3. Стратегия;
4. Жизненный цикл.

Правильный ответ: 2

Тип заданий: закрытый

Горизонтальная линейная диаграмма, на которой задачи проекта представляются протяженными во времени отрезками, характеризующимися датами начала и окончания, задержками и, возможно, другими временными параметрами, – это диаграмма:

1. Бранта;
2. Предшествования-следования;
3. Ганта;
4. Герцшпрунга-Рассела.

Правильный ответ: 3

Тип заданий: закрытый

Ресурсами для выполнения работ по проекту типа «мощность» являются _____.
Укажите несколько правильных ответов.

1. Финансовые средства;
2. Средства труда только однократного применения;
3. Машины;
4. Люди.

Правильный ответ: 3, 4.

Тип заданий: закрытый

Методы сетевого планирования основываются на методах оценки и пересмотра планов и _____.

1. Построения стрелочных диаграмм;
2. Структурной декомпозиции работ;
3. Критического пути;
4. Иерархической структуры работ.

Правильный ответ: 3

Тип заданий: закрытый

Документ, содержащий общую сумму финансовых средств, распределенных по статьям и временным периодам, называется _____.

1. Архивом проекта;
2. Базовым планом;
3. Бюджетом проекта;
4. Концепцией проекта

Правильный ответ: 3

Тип заданий: закрытый

Действие, выполняемое для достижения цели проекта, это _____.

1. Работа проекта;
2. План проекта;
3. Проектный процесс;
4. Корректирующее действие.

Правильный ответ: 1

Тип заданий: закрытый

Плановые даты исполнения работ и контрольных событий проекта, это _____.

1. План проекта;
2. Бюджет проекта;
3. Расписание проекта;
4. Иерархическая структура работ.

Правильный ответ: 3

Тип заданий: закрытый

Вероятное для проекта событие, наступление которого может как отрицательно, так и положительно отразиться на результатах проекта, называется _____.

1. Работой проекта;
2. Риском;
3. Продуктом проекта;
4. Контрольным событием проекта.

Правильный ответ: 2

Тип заданий: открытый

Проект, который имеет лишь одного постоянного сотрудника – управляющего проектом, является _____ матричной структурой.

Правильный ответ: слабой

Тип заданий: открытый

Состояния, которые проходит проект в процессе своей реализации – это ___ проекта.

Правильный ответ: фазы

Тип заданий: открытый

Завершающая фаза жизненного цикла проекта состоит из приемочных испытаний и опытной _____ проекта.

Правильный ответ: эксплуатации

Тип заданий: открытый

Объединение ресурсов в процессе создания виртуального офиса проекта характеризуется _____ независимостью.

Правильный ответ: территориальной

Тип заданий: открытый

Отношение высоколиквидных активов к текущим пассивам – это коэффициент _____ ликвидности.

Правильный ответ: абсолютной

Тип заданий: открытый

Насколько спрос чувствителен к изменению цены, показывает _____ спроса.

Правильный ответ: эластичность

Тип заданий: открытый

Метод контроля фактического выполнения работ по проекту, который отслеживает только моменты завершения детальных работ, является методом _____ контроля:

Правильный ответ: простого

Тип заданий: открытый

Структурная декомпозиция работ (СДР) проекта – это _____ изображение иерархической структуры всех работ проекта

Правильный ответ: графическое

Тип заданий: открытый

Период индивидуальных испытаний включает в себя проведение пусконаладочных и _____ работ.

Правильный ответ: монтажных

Тип заданий: открытый

Необходимость участия других стран отличает мегапроекты и _____ проекты.

Правильный ответ: международные

Б1.О.06 Правоведение и правовые основы противодействия коррупции

Тип заданий: закрытый

Установите правильную последовательность нормативно-правовых актов по убыванию юридической силы.

1. Постановление Правительства Российской Федерации
2. Федеральный конституционный закон
3. Конституция Российской Федерации
4. Федеральный закон
5. Закон Воронежской области

Правильный ответ: 3, 2, 4, 5, 1

Тип заданий: закрытый

Установите правильную последовательность подзаконных нормативно-правовых актов по убыванию юридической силы.

1. Постановление Правительства Московской области
2. Постановление администрации Волгограда
3. Указ Президента Российской Федерации
4. Постановление Правительства Российской Федерации

Правильный ответ: 3, 4, 1, 2

Тип заданий: закрытый

Решение по конкретному делу (судебному или административному) ставшее образцом для рассмотрения аналогичных вопросов, есть

1. Нормативный акт
2. Правовой прецедент
3. Международный договор
4. Правовой договор

Правильный ответ: 2

Тип заданий: закрытый

Нормативно-правовые акты высшей юридической силы, принятые законодательным (представительным) органом государственной власти субъекта РФ по предметам ведения субъекта федерации и по предметам совместного ведения РФ – это

1. Федеральные конституционные законы
2. Федеральные законы
3. Законы субъектов РФ
4. Локальные акты

Правильный ответ: 3

Тип заданий: закрытый

Акт управления общенормативного содержания, издаваемый Правительством РФ в пределах его компетенции, на основе и во исполнение Конституции РФ, ФКЗ, ФЗ и указов президента РФ – это _____.

1. Постановление Правительства РФ
2. Указ Президента РФ
3. Федеральный конституционный закон
4. Федеральный закон

Правильный ответ: 1

Тип заданий: закрытый

Акты действующего законодательства, которые посвящены различным сторонам жизни общества. Они издаются в строгом соответствии с предписаниями Конституции РФ. Речь идет о

1. Обыкновенных законах
2. Конституционных законах
3. Постановлениях
4. Актах применения права

Правильный ответ: 1

Тип заданий: открытый

Запишите правильный ответ. Объявление в установленном законом порядке несовершеннолетнего полностью дееспособным – это _____.

Правильный ответ: эмансипация

Тип заданий: закрытый

Федеральный законодательный акт РФ, принимаемый в соответствии с Конституцией РФ по предметам ведения РФ и по предметам совместного ведения РФ и ее субъектов – это _____.

1. Федеральный конституционный закон
2. Федеральный закон
3. Закон субъекта РФ
4. Подзаконный нормативно-правовой акт

Правильный ответ: 2

Тип заданий: закрытый

Акты, необходимость принятия которых предусмотрена непосредственно Конституцией. Они являются своеобразным «продолжением» Конституции. Речь идет о _____

1. Обыкновенных законах
2. Конституционных законах
3. Постановлениях
4. Актах применения права

Правильный ответ: 2

Тип заданий: закрытый

Отметьте признак, отличающий закон от иных нормативных актов.

1. Издается в определенном порядке
2. Издается компетентным органом
3. Обладает высшей юридической силой
4. Содержит нормы права

Правильный ответ: 3

Тип заданий: закрытый

К структурным единицам права не относятся _____. Укажите несколько правильных ответов.

1. Отрасль права
2. Правовой статус
3. Правовой институт
4. Правовое поле

Правильный ответ: 1, 4

Тип заданий: закрытый

По характеру правовых предписаний нормы права делятся на

1. События и действия
2. Нормы материальных отраслей права и нормы процессуальных отраслей права
3. Управомочивающие, обязывающие, запрещающие
4. Отсылочные и бланкетные

Правильный ответ: 3

Тип заданий: закрытый

Законный режим имущества супругов действует

1. Начиная с момента расторжения брака
2. Если брачным договором не установлено иное
3. С момента записи родителей ребенка в книге записей рождений
4. С момента установления отцовства (материнства)

Правильный ответ: 2

Тип заданий: закрытый

Юридические лица, являющиеся коммерческими организациями, могут создаваться в форме _____. Укажите несколько правильных ответов.

1. Производственных кооперативов
2. Благотворительных и иных фондов
3. Потребительских кооперативов
4. Государственных и муниципальных унитарных предприятий

Правильный ответ: 1, 4

Тип заданий: закрытый

Порядок разрешения коллективного трудового спора состоит из следующих этапов. Укажите несколько правильных ответов.

1. Посредником и (или) в трудовом арбитраже
2. Судом
3. Комиссией по трудовым спорам
4. Примирительной комиссией

Правильный ответ: 4, 1

Тип заданий: закрытый

Не подлежат изменению без принятия новой Конституции РФ следующие главы действующей Конституции РФ _____. Укажите несколько правильных ответов.

1. Основы конституционного строя
2. Права и свободы человека и гражданина
3. Президент Российской Федерации
4. Федеральное собрание
5. Конституционные поправки и пересмотр Конституции

Правильный ответ: 1, 2, 5

Тип заданий: закрытый

Установите правильное соответствие между категорией преступления по степени тяжести и наказанием. Ответ запишите в формате «Буква-цифра».

Категории преступлений по степени тяжести	Наказание
А. Преступлениями небольшой тяжести	1. Умышленные деяния – до 5 лет лишения свободы, неосторожные деяния – до 10 лет лишения свободы
Б. Преступлениями средней тяжести	2. До 3-х лет лишения свободы
В. Тяжкими преступлениями	3. Свыше десяти лет или более строгое наказание
Г. Особо тяжкими преступлениями	4. Умышленные деяния – до 10 лет лишения свободы, неосторожные деяния – до 15 лет лишения свободы

Правильный ответ: А-2, Б-1, В-4, Г-3

Тип заданий: закрытый

Способность лица отвечать за свои поступки, как правило, противоправные – это

1. деликтоспособность
2. правоспособность
3. правосубъектность
4. дееспособность

Правильный ответ: 1

Тип заданий: закрытый

Установите правильное соответствие между видом правомерного поведения и примерами. Ответ запишите в формате «Буква-цифра».

Виды правомерного поведения	Примеры
А. Активное	1. Развод супругов
Б. Пассивное	2. Заключение гражданином РФ договора купли-продажи
В. Необходимое (желательное)	3. Гражданин РФ не участвует в выборах
Г. Социально допустимое	4. Уплата гражданином РФ налогов

Правильный ответ: А-2, Б-3, В-4, Г-1

Тип заданий: закрытый

Установите правильное соответствие между видами правонарушений и видами юридической ответственности. Ответ запишите в формате «Буква-цифра».

Виды правонарушений	Виды юридической ответственности
А. Гражданин Котов выражался нецензурными словами в автобусе, оказывал сопротивление сотруднику полиции, вызванному пассажирами.	1. Гражданско-правовая
Б. Проходя таможенный контроль в международном аэропорту, гражданин Якин не указал в таможенной декларации несколько вещей из золота, представляющих культурную ценность.	2. Дисциплинарная
В. Штукатур, маляр и обойщик обязались Митину отремонтировать его квартиру и подписали договор, но квартира не была отремонтирована	3. Уголовно-правовая
Г. Водитель Быстров повторно нарушил трудовую дисциплину в течение года	4. Административно-правовая

Правильный ответ: А-4, Б-3, В-1, Г-2

Тип заданий: закрытый

Преступление – это _____.

1. Виновно совершенное общественно опасное деяние, запрещенное уголовным законом под угрозой наказания
2. Общественно опасное деяние, запрещенное уголовным законом под угрозой наказания
3. Виновно совершенное общественно опасное деяние, запрещенное уголовным или административным законом под угрозой наказания
4. Объективно-противоправное деяние

Правильный ответ: 1

Тип заданий: открытый

Запишите правильный ответ. Возникающая на основе норм права общественная связь, участники которой имеют субъективные юридические права и юридические обязанности, обеспеченные государством – это _____.

Правильный ответ: правоотношение

Тип заданий: открытый

Запишите правильный ответ. Способность (возможность) лица иметь субъективные права и юридические обязанности – это _____.

Правильный ответ: правоспособность

Тип заданий: открытый

Запишите правильный ответ. Возможность субъекта не только иметь права и обязанности, способность осуществлять их своими действиями, отвечать за последствия, быть участником правовых отношений – это _____ .

Правильный ответ: дееспособность

Тип заданий: открытый

Запишите правильный ответ. Система общеобязательных правил поведения, которые устанавливаются и охраняются государством, выражают интересы населения страны и служат государственным регулятором общественных отношений – это _____ .

Правильный ответ: право

Тип заданий: открытый

Запишите правильный ответ. Устойчивая правовая связь человека и государства, выражающаяся в наличии взаимных прав, обязанностей и ответственности – это _____ .

Правильный ответ: гражданство

Тип заданий: открытый

Запишите правильный ответ. Решение по конкретному делу (судебному или административному) ставшее образцом для рассмотрения аналогичных вопросов, есть правовой _____ .

Правильный ответ: прецедент

Тип заданий: открытый

Запишите правильный ответ. Административно-правовой ответственности подлежит лицо, достигшее к моменту совершения административного правонарушения возраста ___ лет. Ответ запишите цифрой.

Правильный ответ: 16

Тип заданий: открытый

Запишите правильный ответ. в Российской Федерации _____ форма правления.

Правильный ответ: республиканская

Тип заданий: открытый

Запишите правильный ответ. По общему правилу трудовой договор разрешается заключать с подростками, достигшими возраста ___ лет. Ответ запишите цифрой.

Правильный ответ: 16

Тип заданий: открытый

Запишите правильный ответ. Элемент правовой нормы, который указывает на условия, при которых данная правовая норма подлежит применению – это _____ .

Правильный ответ: гипотеза

Тип заданий: открытый

Запишите правильный ответ. Элемент нормы права, который указывает на правовые последствия несоблюдения требований правовой нормы – это _____ .

Правильный ответ: санкция

Тип заданий: открытый

Запишите правильный ответ. Элемент правовой нормы, содержащий дозволение, предписание или запрет для субъекта, которому адресована правовая норма – это _____ .

Правильный ответ: диспозиция

Тип заданий: открытый

Запишите правильный ответ. Уголовно-правовой ответственности, по общему правилу, подлежит лицо, достигшее к моменту совершения преступления возраста ___ лет. Ответ запишите цифрой.

Правильный ответ: 16

Тип заданий: открытый

Запишите правильный ответ. Президент РФ избирается на ___ лет. Ответ запишите цифрой.

Правильный ответ: 6

Тип заданий: открытый

Конституционный суд РФ состоит из ___ судей. Ответ запишите цифрой.

Правильный ответ: 11

Тип заданий: открытый

Запишите правильный ответ. Лишение физического лица права замещать должности – это _____ .

Правильный ответ: дисквалификация

Тип заданий: открытый

Запишите правильный ответ. Мера административного наказания, выраженная в официальном порицании физического или юридического лица – это _____ .

Правильный ответ: предупреждение

Тип заданий: открытый

Запишите правильный ответ. Действия граждан и юридических лиц, направленные на установление, изменение и прекращение гражданских прав и обязанностей, признаются _____ .

Правильный ответ: сделками

Тип заданий: открытый

Запишите правильный ответ. Это разновидность государственного устройства, в которой вся полнота власти принадлежит специальному законодательному органу – ____ .

Правильный ответ: парламенту

Б1.О.10.02 Обучение служением

Тип заданий: закрытый

В.С. Безрукова предлагает определенный порядок действий по проектированию социально-педагогического объекта. Установите правильное соответствие. Каждый ответ правого столбца может быть использован один раз

Порядок действий при проектировании социально-педагогического объекта	Характеристика
А. Подготовительная работа	1. Выбор системообразующего фактора; установление связей и зависимостей компонентов; написание документа.
Б. Разработка проекта	2. Мысленное экспериментирование применение проекта; экспертная оценка проекта; корректировка проекта; принятие решения об использовании проекта

В. Проверка качества проекта	3. Анализ объекта проектирования; выбор формы проектирования; теоретическое обеспечение проекта; методическое обеспечение проекта; пространственно-временное обеспечение проектирования; материально-техническое обеспечение проектирования; правовое обеспечение проектирования.
------------------------------	---

Правильный ответ: А-3, Б-1, В-2.

Тип заданий: закрытый

По направленности выделяют определенные виды социальных проектов. Установите правильное соответствие. Каждый ответ правого столбца может быть использован один раз

Направленность социального проекта	Характеристика
А. Оздоровительные проекты (программы)	1. Образовательные и профессионально ориентированные мероприятия
Б. Социально-психологические проекты	2. Суть которых в нравственном совершенствовании личности, ликвидации образовавшегося в обществе дефицита позитивных социальных отношений, распространении этики ненасильственного и бесконфликтного решения социальных и личностных проблем
В. Социально-педагогические проекты	3. Предполагают решение проблем социально-психологической адаптации различных категорий населения к изменяющимся условиям действительности;
Г. Проекты в сфере профессиональной культуры	4. Направлены на предоставление дополнительных условий для достижения физического и психического благополучия, формирование навыков самостоятельного обеспечения

Правильный ответ: А-4, Б-4, В-2, Г-1.

Тип заданий: закрытый

В.С. Безрукова предлагает определенный порядок действий по проектированию социально-педагогического объекта. Установите правильную последовательность (ответ запишите очерёдность цифр верной последовательности, разделённых запятой):

1. Проверка качества проекта: мысленное экспериментирование применение проекта; экспертная оценка проекта; корректировка проекта; принятие решения об использовании проекта

2. Разработка проекта: выбор системообразующего фактора; установление связей и зависимостей компонентов; написание документа

3. Подготовительная работа: анализ объекта проектирования; выбор формы проектирования; теоретическое обеспечение проекта; методическое обеспечение проекта; пространственно-временное обеспечение проектирования; материально-техническое обеспечение проектирования; правовое обеспечение проектирования

Правильный ответ: 3, 2, 1.

Тип заданий: закрытый

Установите правильную последовательность действий при планировании проекта формулировка цели и задач, которые будут выполняться (ответ запишите очерёдно цифр верной последовательности, разделённых запятой):

1. Анализ внешних факторов, влияющих на решаемую проблему
2. Оценка объема ресурсов (временных, человеческих, материальных, финансовых), которые потребуются для реализации проекта

Правильный ответ: 2, 1.

Тип заданий: закрытый

Обучение служением базируется на каком подходе, если рассматривать его к организации урочной и внеурочной деятельности как единого учебно-воспитательного пространства через введение инструментов добровольчества, соединяющих теоретические знания, получаемые на занятиях, с практической деятельностью.

1. Личностно-ориентированном подходе.
2. Инновационно-ориентированном подходе.
3. Практико-ориентированном подходе.

Правильный ответ: 3.

Задания открытого типа

Тип заданий: открытый

Запишите правильный ответ. Социальный проект содержит _____ основных этапа. Ответ укажите цифрой.

Правильный ответ: 3.

Тип заданий: открытый

Вставь недостающее слово в определение (имя существ., един. число). _____ социального проекта является привлечение внимания общественности и государственных органов власти на решение или предупреждение проблем в различных областях, улучшение качества жизни населения, а также снижение социальной напряженности.

Правильный ответ: цель.

Тип заданий: открытый

Вставь недостающее слово в определение (имя существ., един. число). Жизненный _____ проекта – это последовательность этапов, через которые проходят проекты от инициации до завершения независимо от их специфики.

Правильный ответ: цикл.

Тип заданий: открытый

Вставь недостающее слово в определение (имя существ., един. число). _____ проекта – это этап, на котором запланированный проект приводится в действие и выполняется. (У2):

Правильный ответ: реализация.

Тип заданий: открытый

Запишите правильный ответ. Служение – это отношение к профессиональной и общественной работе, основанное на стремлении к полной реализации ценностного потенциала деятельности и мотивированное бескорыстными _____ потребностями, чувством долга и социальной ответственностью.

Правильный ответ: гуманистическими.

УК-3 Способен осуществлять социальное взаимодействие и реализовывать свою роль в команде

Б1.О.07 Психология

Тип заданий: закрытый

Установите правильное соответствие между понятиями (левый столбец) и их определениями (правый столбец). Каждый ответ правого столбца может быть использован один раз. Ответ запишите в формате «Буква-цифра»

Понятия	Определения
А. Личность	1. человек как единичное природное существо
Б. Индивид	2. характеристика человека как социального существа
В. Субъект деятельности	3. Носитель сознания, обладающий способностью к деятельности

Правильный ответ: А-2, Б-1, В-3.

Тип заданий: закрытый

Выберите правильный ответ. Воля характеризуется в психологии как:

1. Внутренние переживания, связанные с удовлетворением потребностей человека его отношениями с людьми и окрашенные в приятные или неприятные тона;
2. Особая внутренняя психологическая энергия, которой человек в состоянии управлять и которую может направлять на самого себя, на свое поведение, активизируя или тормозя с ее помощью в нужный момент времени тот или иной психический процесс;
3. Совокупность факторов, иницирующих, направляющих и поддерживающих активность человека, направленную на удовлетворение потребностей или достижение определенной цели.

Правильный ответ: 2

Тип заданий: закрытый

Выберите правильный ответ. Деятельность – это _____.

1. Динамическая система взаимодействия субъекта с миром;
2. Взаимодействие человека с животным миром;
3. Система трудовых отношений.

Правильный ответ: 1

Тип заданий: закрытый

Выберите правильный ответ. Разговаривая по телефону, мы слышим не все звуки, но понимаем всю фразу благодаря следующему свойству восприятия.

1. Осмысленности;
2. Константности;
3. Предметности;
4. Целостности;
5. сСруктурности.

Правильный ответ: 5

Тип заданий: открытый

Запишите правильный ответ. Обобщенная, упрощенная, сокращенная система представлений о социальных объектах называется _____ мира.

Правильный ответ: образ

Тип заданий: закрытый

Установите правильное соответствие между психологическими характеристиками личности (левый столбец) и их определениями (правый столбец). Каждый ответ правого столбца может быть использован один раз. Ответ запишите в формате «Буква-цифра»

Психологические характеристики личности	Определения
А. Характер	1. Сознательное регулирование человеком своего поведения, связанного с преодолением внутренних и внешних препятствий.
Б. Темперамент	2. Система устойчивых свойств личности, проявляющихся в отношениях человека к себе, к людям, к выполняемой работе.
В. Воля	3. Совокупность индивидуальных особенностей, характеризующих динамическую и эмоциональную стороны поведения человека.

Правильный ответ: А-2, Б-3, В-3.

Тип заданий: закрытый

Выберите несколько правильных вариантов ответа. Опосредованное общение:

1. Происходит в ситуациях, когда субъекты отделены друг от друга временем или расстоянием;
2. Обеспечивается при помощи различных средств (телефон, письмо и т.д.);
3. Характеризуется неполным психологическим контактом;
4. Характеризуется затрудненной обратной связью;

Правильный ответ: 1, 2, 3, 4

Тип заданий: закрытый

Выберите правильный ответ. Общение – это полифункциональный процесс. В зависимости от критерия, выделяют различные функции. По какому критерию выделены следующие функции общения: контактная, информационная, побудительная, координационная, понимания, эмотивная, установления отношений, оказания влияния?

1. Цель общения;
2. Уровень общения;
3. Количество участников общения;
4. Социальная значимость общения;
5. Полезность общения;
6. Продолжительность общения.

Правильный ответ: 1

Тип заданий: закрытый

Выберите несколько правильных вариантов ответа. Специфика межличностного информационного обмена определяется

1. Наличием процесса психологической обратной связи;
2. Возникновением коммуникативных барьеров;
3. Многоуровневостью передачи информации;
4. Влиянием пространственно-временного контекста на содержание информации;

Правильный ответ: 1, 2, 3, 4

Тип заданий: открытый

Запишите правильный ответ. В процессе убеждения идет воздействие на человека через такую сферу как _____.

Правильный ответ: эмоции

Тип заданий: закрытый

Выберите несколько правильных вариантов ответа. Коммуникативные барьеры непонимания возникают:

1. Вследствие принадлежности субъектов общения к разным социальным слоям;
2. В связи с различными знаковыми средствами передачи сообщения;
3. Вследствие разного уровня развития и владения речью;
4. При различиях в идеологии и различиях в представлениях структуре и смысле

власти

Правильный ответ: 1, 2, 3, 4

Тип заданий: закрытый

Выберите несколько правильных вариантов ответа. К коммуникативным барьерам непонимания относятся _____.

1. Фонетический;
2. Семантический;
3. Стилистический;
4. Логический;

Правильный ответ: 1, 2, 3, 4

Тип заданий: закрытый

Выберите несколько правильных вариантов ответа. Коммуникативные барьеры отношений возникают, если:

1. В процессе контакта возникают негативные чувства;
2. В процессе контакта возникают негативные эмоции;
3. Взаимодействующие стороны испытывают симпатию друг у друга;
4. Если участники общения являются носителями разных субкультур

Правильный ответ: 1, 2

Тип заданий: закрытый

Выберите несколько правильных вариантов ответа. В процессе познания другого человека одновременно осуществляется несколько процессов:

1. Эмоциональная оценка другого;
2. Интерпретация его поведения и попытка понять причины его поведения;
3. Построение стратегии воздействия на собеседника;
4. Построение собственной стратегии поведения;

Правильный ответ: 1, 2, 3, 4

Тип заданий: закрытый (З1)

Установите правильное соответствие между формами невербальной коммуникации (левый столбец) и их характеристикой (правый столбец). Каждый ответ правого столбца может быть использован один раз. Ответ запишите в формате «Буква-цифра»

Формы невербальной коммуникации	Характеристика
А. Кинесика	1. Это система вокализации, т. е. качество голоса, его диапазон, тональность.
Б. Паралингвистика	2. Это система средств общения, включающая жесты, мимику, пантомимику.
В. Экстралингвистика	3. Включение в речь пауз, других вкраплений, например покашливаний, плача, смеха, сюда же относят темп речи.

Правильный ответ: А-2, Б-1, В-3.

Тип заданий: закрытый

Установите правильную последовательность фаз акта общения, который, по мнению Д. Г. Мида, является функциональной единицей взаимодействия.

1. Фаза уточнения ситуации;
2. Фаза непосредственного действия;
3. Фаза побуждения;
4. Фаза завершения.

Правильный ответ: 3, 1, 2, 4

Тип заданий: закрытый

Выберите правильный ответ. Стратегия взаимодействия – это:

1. Совокупность доминирующих особенностей поведения человека в отношениях с другими людьми;
2. Типичная форма эмоционального реагирования на нестандартные ситуации общения;
3. Совокупность когнитивных процессов, порождаемых ситуацией общения;
4. Образ возможного поведения, существующий до ситуации общения;

Правильный ответ: 1

Тип заданий: открытый

Запишите правильный ответ. Социальная группа, на нормы, ценности и оценки которой ориентируется индивид в своем поведении и самооценке, называется _____ группа.

Правильный ответ: референтная

Тип заданий: открытый

Вставь недостающее слово в определение (имя существ., един. число). _____ – это свойство головного мозга, обеспечивающее человеку и животным способность отражать воздействия предметов и явлений реального мира.

Правильный ответ: Психика

Тип заданий: открытый

Вставь недостающее слово в определение (имя существ., един. число). _____ – это совокупность внешних и внутренних условий, вызывающих активность субъекта и определяющих направленность деятельности.

Правильный ответ: Мотив

Тип заданий: открытый

Вставь недостающее слово в определение (имя существ., един. число). _____ – это умственные способности человека, совокупность всех познавательных способностей.

Правильный ответ: Интеллект

Тип заданий: открытый

Вставь недостающее слово в определение (имя существ., мн. число). _____ – это такие особенности человека, которые позволяют ему успешно овладеть тем или иным видом деятельности, профессией.

Правильный ответ: Способности

Тип заданий: открытый

Вставь недостающее слово в определение (имя существ., мн. число). _____ – это переживание человеком своего отношения ко всему тому, что он познает и делает.

Правильный ответ: Эмоции

Тип заданий: открытый

Вставь недостающее слово в определение (имя существ., един. число). Сильное и относительно кратковременное эмоциональное состояние – это _____ .

Правильный ответ: аффект

Тип заданий: открытый (Н1)

Вставь недостающее слово в определение (имя существ., един. число). _____ – это система устойчивых свойств личности, проявляющихся в отношениях человека к себе, к людям, к выполняемой работе.

Правильный ответ: Характер

Тип заданий: открытый

Вставь недостающее слово в определение (имя существ., мн. число). _____ – это: переживание человеком своего отношения ко всему тому, что он познает и делает.

Правильный ответ: Чувства

Тип заданий: открытый

Запишите правильный ответ. _____ как социально-психологический механизм выражается в следовании какому-либо примеру, образцу.

Правильный ответ: Подражание

Тип заданий: открытый

Запишите правильный ответ.

Холерик, сангвиник, флегматик, меланхолик – это _____ темперамента.

Правильный ответ: типы

Тип заданий: открытый

Запишите правильный ответ. _____ – это процесс взаимосвязи и взаимодействия общественных субъектов, процесс установления и развития контактов между людьми, восприятие и взаимный обмен информацией.

Правильный ответ: Общение

Тип заданий: открытый

Запишите правильный ответ. _____ общение – это взаимодействие при помощи дополнительных средств, созданных самим человеком (письма, аудио- и видеотехники, более современных средств для организации общения и обмена информацией).

Правильный ответ: Опосредованное

Б1.О.10.01 Основы инклюзивного взаимодействия

Тип заданий: закрытый

Разумное приспособление – это _____ .

1. Обязанность предоставлять инвалидам возможность пользоваться на вокзалах залом повышенной комфортности для официальных делегаций

2. Обязанность приспособить для инвалидов с учетом имеющихся у них ограничений жизнедеятельности помещения организации путем оборудования их пандусами, широкими дверными проемами, надписями шрифтом Брайля, и т.п.

3. Обязанность для обеспечения доступности инвалидов полностью реконструировать здание XVI в., которое является памятником архитектуры

Правильный ответ: 2.

Тип заданий: закрытый

Каким документом установлены права инвалидов во всем мире?

1. Конституция РФ
2. Всеобщая декларация прав человека
3. Конвенция о правах инвалидов

Правильный ответ: 3.

Тип заданий: закрытый

Инвалидом в российском правовом поле считают в соответствии с Федеральным законом «О социальной защите инвалидов в Российской Федерации» от 24.11.1995 №181-ФЗ

1. Лицо, которое имеет нарушение здоровья со стойким расстройством функций организма, обусловленное заболеваниями, последствиями травм или дефектами, приводящее к ограничению жизнедеятельности и вызывающее необходимость его социальной защиты
2. Лицо, у которого выявлено тяжелое заболевание
3. Лицо, которое имеет определенные проблемы жизнедеятельности

Правильный ответ: 1.

Тип заданий: закрытый

Информация на «ясном языке» (или «легкое чтение») направлена на облегчение понимания информации

1. Для лиц с нарушениями зрения
2. Для лиц с нарушениями слуха
3. Для лиц с нарушениями умственного развития

Правильный ответ: 3.

Тип заданий: закрытый

Чтобы привлечь внимание человека, который плохо слышит, необходимо

1. Помахать рукой человеку или похлопать по плечу
2. Громко крикнуть
3. Хлопнуть в ладоши

Правильный ответ: 1.

Тип заданий: закрытый

Входит ли организация сопровождения инвалидов, имеющих стойкие расстройства функции зрения и самостоятельного передвижения, по территории объекта в комплекс мер по созданию доступности?

1. Не имеет значения
2. Нет
3. Да

Правильный ответ: 3.

Тип заданий: закрытый

Внедрение инклюзивного образования в учреждении предполагает активное вовлечение в процесс _____. Укажите несколько правильных ответов.

1. Родителей учащихся
2. Администрации образовательного учреждения
3. Учителей образовательного учреждения
4. Учащихся

Правильный ответ: 1, 2, 3, 4.

Тип заданий: закрытый

Совместное обучение и воспитание детей, имеющих ОВЗ, с их нормально развивающимися сверстниками подразумевает _____ .

1. Инклюзия
2. Интеракция
3. Индивидуализация

Правильный ответ: 1.

Тип заданий: закрытый

Социальная интеграция должна быть обеспечена _____ .

1. Всем без исключения детям с нарушениями в развитии
2. Только детям с нарушениями развития в младшем школьном возрасте
3. Детям, обучающимся только в специальных учреждениях

Правильный ответ: 1.

Тип заданий: закрытый

Укажите причины ЗПР (задержки психического развития). Укажите несколько верных ответов.

1. Алкоголизм родителей
2. Общий дефицит общения с окружающими
3. Легкая родовая травма
4. Гениальные родители

Правильный ответ: 1, 2, 3.

Тип заданий: закрытый

Укажите причины ДЦП (детского церебрального паралича). Укажите несколько верных ответов.

1. Травма головного мозга
2. Инфекции матери во время беременности
3. Низкий уровень жизни семьи с больным ребенком
4. Гениальные родители

Правильный ответ: 1, 2.

Тип заданий: закрытый

Признак появления заболевания глаз у ребенка. Укажите несколько верных ответов.

1. Часто прищуривается
2. Часто моргает
3. Покраснение глаз
4. Ощущение жжения, рези в глазах

Правильный ответ: 1, 2, 3, 4.

Тип заданий: закрытый

По глубине нарушения слуха при тугоухости можно выделить несколько категорий. Укажите несколько верных ответов.

1. Легкую и умеренную
2. Простую и сложную
3. Значительную и тяжелую
4. Значительную и незначительную

Правильный ответ: 1, 3

Тип заданий: закрытый

Что из перечисленного не входит в содержание критерия доступности для инвалидов зданий и сооружений через изложение ряда соответствующих ему требований (п. 5.2 Свода правил по проектированию и строительству СП 31-102-99)

1. Возможности беспрепятственно достигнуть места обслуживания и воспользоваться предоставленным обслуживанием
2. Беспрепятственного движения по коммуникационным путям, помещениям и пространствам
3. Возможность избежать травм, ранений, увечий, излишней усталости и т.п. из-за свойств архитектурной среды зданий

Правильный ответ: 3.

Тип заданий: закрытый

Установите правильное соответствие между степенью умственной отсталости и её описанием. Каждый ответ правого столбца может быть использован один раз . Запишите ответ в формате «Буква-цифра»

Степень умственной отсталости	Характеристика степени умственной отсталости
А. Дебильность	1. У лиц этой категории медленно развиваются понимание и использование речи, а окончательное развитие в этой области ограничено. Отстаёт и развитие навыков самообслуживания и моторики. Некоторые нуждаются в надзоре на протяжении всей жизни
Б. Имбецильность	2. Люди с этой степенью умственной отсталости приобретают речевые навыки с некоторой задержкой, при этом большинство из них способны использовать речь в повседневных целях, поддерживать беседу. Большинство людей достигают полной независимости в сфере ухода за собой. Возможно трудоустройство
В. Идиотия	3. Существуют серьезные ограничения к пониманию или выполнению требований или инструкций. Большинство больных неподвижны или резко ограничены в подвижности. Неспособны или малоспособны заботиться о своих основных потребностях и нуждаются в постоянной помощи и надзоре

Правильный ответ: А-2, Б-1, В-3.

Тип заданий: открытый

Запишите правильный ответ. В какой стране впервые внедрили в педагогическую практику инклюзивное образование?

Правильный ответ: Великобритания

Тип заданий: открытый

Запишите правильный ответ. закреплена Гарантия прав на получение равного, бесплатного и доступного образования в РФ закреплена в _____ РФ?

Правильный ответ: конституции

Тип заданий: открытый

Запишите правильный ответ. Орган государственной власти РФ уполномочен защищать права инвалидов называется _____ РФ.

Правильный ответ: правительством

Тип заданий: открытый

Запишите правильный ответ цифрой. В каком году в Российской Федерации началась реализация проекта «Интеграция лиц с ограниченными возможностями здоровья»?

Правильный ответ: 1992.

Тип заданий: открытый

Запишите правильный ответ. Какова предельная наполняемость для обучающихся по адаптированной основной общеобразовательной программе имеющих тяжелые нарушения речи? Ответ запишите числом.

Правильный ответ: 12.

Тип заданий: открытый

Запишите правильный ответ. До скольких человек в учебной группе устанавливается численность учащихся с ограниченными возможностями здоровья, детей инвалидов и инвалидов по дополнительным общеразвивающим программам? Ответ запишите числом.

Правильный ответ: 15.

Тип заданий: открытый

Вставь недостающее слово в определение (имя существ., един. число). _____ – система и процесс формирования отсутствующих у инвалида способностей к бытовой, общественной, профессиональной и иной деятельности.

Правильный ответ: Абилитация

Тип заданий: открытый

Вставь недостающее слово в определение (имя существ., един. число). _____ – восполнение недоразвитых, нарушенных или утраченных функций вследствие аномалий развития, перенесенных заболеваний и травм.

Правильный ответ: Компенсация

Тип заданий: открытый

Вставь недостающее слово в определение (имя существ., един. число). _____ – система и процесс полного и частичного восстановления способностей инвалидов к бытовой, общественной, профессиональной и иной деятельности. (31)

Правильный ответ: Реабилитация.

Тип заданий: открытый

Вставь недостающее слово в определение (имя существ., един. число). _____ – это процесс и результат предоставления человеку с ограниченными возможностями прав и реальных возможностей участвовать во всех видах и формах жизни наравне и вместе с остальными членами общества в условиях, компенсирующих ему отклонения в развитии.

Правильный ответ: Интеграция.

Тип заданий: открытый

Вставь недостающее слово в определение (имя прилагательное, един. число). _____ образование – форма обучения, при которой каждому человеку, независимо от имеющихся физических, социальных, эмоциональных, языковых, интеллектуальных и других особенностей, предоставляется возможность учиться в общеобразовательных учреждениях.

Правильный ответ: Инклюзивное

Тип заданий: открытый

Вставь недостающее слово в определение (имя существ., един. число). _____ – совокупность врожденных или приобретенных при жизни общих умственных способностей, от которых зависит успешность освоения различных видов деятельности.

Правильный ответ: Интеллект

Тип заданий: открытый

Вставь недостающее слово в определение (имя существ., един. число). _____ – человек добровольно оказывающий безвозмездную помощь людям, нуждающимся в особой поддержке и социальной защите, некоммерческим организациям, государству. (31)

Правильный ответ: Волонтер

Тип заданий: открытый

Вставь недостающее слово в определение (имя существ., един. число). _____ – персональный сопровождающий ученика с особенностями развития. (31)

Правильный ответ: Тьютор

Тип заданий: открытый

Закончите предложение. Основной готовностью педагога к работе в условиях инклюзивного образования является (имя прилаг., един. число) _____.

Правильный ответ: психологическая

Б1.О.10.02 Обучение служением

Тип заданий: закрытый

Процесс социальной адаптации включает в себя четыре стадии (начальная, стадия терпимости, приспособления и полной адаптации). Охарактеризуйте стадию приспособления («аккомодации»):

1. Индивид отказывается от прежних образцов и ценностей и полностью принимает новые.
2. Взаимные уступки: индивид признает и принимает систему ценностей среды, представители этой среды признают некоторые ценности данного индивида.
3. Социальная среда и индивид признают равноценность эталонов поведения в отношении друг друга.
4. Адаптирующийся индивид улавливает правила поведения, но система ценностей социума внутренне им не признается.

Правильный ответ: 2

Тип заданий: закрытый

Установите правильное соответствие между правилом планирования социального проекта и его описанием. Каждый ответ правого столбца может быть использован один раз:

Правило	Характеристика правила при планировании социального проекта
А. Правило ресурсов	1. Крупные проекты нередко имеют разные возможности для реализации в зависимости от территории. Это создает проблемы усреднения показателей, которые в этом случае не могут использоваться как контрольные. Поэтому лучше разделить проект на локальные проекты, определяя свои стандарты и подходы для каждой группы однородных территорий.

Б. Правило времени	2. Всякий проект может иметь свои позитивные и негативные последствия. Негативные последствия социального нововведения неизбежны. Продумывание превентивных мер по предупреждению таких последствий составляет одну из задач планирования
В. Правило места	3. Ресурсы, которые можно не использовать без большого ущерба для достижения цели, не следует планировать. То, что ресурсы, которые могут быть привлечены для реализации проекта, ограничены, – исходное положение социального проектирования. Привлечение излишних ресурсов деформирует проект и отвлекает усилия от других участков деятельности
Г. Правило последствий	4. В случае, если проект выходит за пределы среднесрочного проектирования, его целесообразно разделить на несколько последовательно осуществляемых проектов

Правильный ответ: А-3, Б-4, В-1, Г-2.

Тип заданий: закрытый

Приведите пример экономических факторов, влияющих на предложения труда волонтеров :

1. Рост информатизации общества позволяет быстрее получить доступ к информации, поэтому чем выше технологический уровень развития, тем выше вероятность, что потенциальный волонтер найдет объявление о добровольческом проекте, заинтересуется и примет в нем участие

2. Предложение добровольческого труда носит постоянный, сезонный и периодический характер, который определяется поведением волонтера исходя из его предельной нормы замещения досуга волонтерским трудом, размера личного или иного дохода, личной заинтересованности в проектах различного типа и т. Д

3. Уровень волонтерства в стране имеет прямую корреляцию с уровнем экономического развития: чем выше благосостояние граждан и уровень гражданского общества, тем выше доля волонтеров. Аналогично, чем выше уровень дохода человека, тем вероятнее он станет добровольцем

Правильный ответ: 3

Тип заданий: закрытый

Основой социально-педагогических проектов являются (выберите несколько вариантов ответа):

1. Решение проблем социально-психологической адаптации различных категорий населения к изменяющимся условиям действительности

2. Распространение этики ненасильственного и бесконфликтного решения социальных и личностных проблем

3. Ликвидация образовавшегося в обществе дефицита позитивных социальных отношений

4. Нравственное совершенствование личности

Правильный ответ: 2, 3, 4.

Тип заданий: закрытый

При рассмотрении социального здоровья как состояния личности в обществе, ее социального благополучия, социального комфорта, социальной безопасности, жизненной активности, выделяют несколько компонентов. Характеристика когнитивного компонента предусматривает:

1. Наличие потребности в общении с окружающими, потребности в самореализации в референтных социальных группах
2. Ценности собственного «я», ценности «я» других людей, представления о нормах и ценностях взаимоотношений между людьми в социуме, которые становятся личными смыслами отношений ребенка к миру, к людям, к самому себе
3. Владение навыками эффективного общения, умениями устанавливать социальные контакты и действовать в различных коммуникативных ситуациях

Правильный ответ: 2

Задания открытого типа

Тип заданий: открытый

Запишите правильный ответ. Волонтером может стать любой желающий в возрасте от _____ лет в Российской Федерации. Ответ укажите цифрой:

Правильный ответ: 14.

Тип заданий: открытый

Запишите правильный ответ. В России принято выделять _____ направлений волонтерской деятельности. Ответ укажите цифрой.

Правильный ответ: 17.

Тип заданий: открытый

Запишите правильный ответ. Сколько категорий лиц с ОВЗ выделяют на основании ФГОС? Ответ укажите цифрой.

Правильный ответ: 8.

Тип заданий: открытый

Запишите правильный ответ. Понятие «некоммерческая организация» появилось на законодательном уровне в _____ г. Ответ укажите цифрой.

Правильный ответ: 1991.

Тип заданий: открытый

Запишите правильный ответ. Добровольческая деятельность – это наиболее распространенная форма участия молодых людей в социальном служении; под добровольческой деятельностью понимают свободный выбор активного участия в _____ деятельности посредством личного труда (ответ – словосочетание через дефис).

Правильный ответ: социально-значимой.

УК-4 Способен осуществлять деловую коммуникацию в устной и письменной формах на государственном языке Российской Федерации и иностранном(ых) языке(ах)

Б1.О.03 Иностранный язык (Английский язык)

Тип заданий: открытый

Напишите правильный ответ, используя глагол в скобках.

He _____ (work) at the station every week.

Правильный ответ: works

Тип заданий: открытый

Напишите правильный ответ, используя глагол в скобках.

Look! The train _____ (come).

Правильный ответ: is coming

Тип заданий: открытый

Напишите правильный ответ, используя глагол в скобках.

He _____ (go) to the cinema two weeks ago.

Правильный ответ: went

Тип заданий: открытый

Напишите правильный ответ, используя глагол в скобках.

I ... just ... (do) my homework.

Правильный ответ: have done

Тип заданий: открытый

Напишите правильный ответ, используя глагол в скобках.

The day before yesterday whole evening she (sleep).

Правильный ответ: was sleeping

Тип заданий: открытый

Напишите правильный ответ, используя существительное в скобках.

All ... (child) like playing board games.

Правильный ответ: children

Тип заданий: открытый

Напишите правильный ответ, используя существительное в скобках.

In the old house we can see a lot of ... (mouse)

Правильный ответ: mice

Тип заданий: открытый

Напишите правильный ответ, используя существительное в скобках..

You mustn't keep your ... (foot) cold.

Правильный ответ: feet

Тип заданий: открытый

Напишите правильный ответ, используя прилагательное в скобках.

She is the ... (clever) woman I have ever seen.

Правильный ответ: cleverest

Тип заданий: открытый

Напишите правильный ответ, используя прилагательное в скобках.

He is (good) than her cousin.

Правильный ответ: better

Тип заданий: открытый

Напишите правильный предлог.

We must walk foot more.

Правильный ответ: on

Тип заданий: открытый

Напишите правильный предлог.

I like to travel ... train.

Правильный ответ: by

Тип заданий: открытый

Напишите правильный предлог.

We must learn this English text heart.

Правильный ответ: by

Тип заданий: открытый

Напишите правильное вопросительное слово.

.... milk does the farm produce annually?

Правильный ответ: how much

Тип заданий: открытый

Напишите правильный ответ, используя глагол в скобках.

He ... (like) reading science fiction.

Правильный ответ: likes

Тип заданий: открытый

Напишите правильный ответ, используя глагол в скобках.

She ... already ... (translate) the article.

Правильный ответ: has translated

Тип заданий: открытый

Напишите правильный ответ, используя глагол в скобках.

We ... (visit) Moscow last week.

Правильный ответ: visited

Тип заданий: открытый

Напишите правильный ответ, используя глагол в скобках.

I (water) the plants at the moment.

Правильный ответ: am watering

Тип заданий: открытый

Напишите правильный ответ, используя глагол в скобках.

I ... (finish) my course paper by last Monday.

Правильный ответ: had finished

Тип заданий: открытый

Вставьте недостающее слово в предложение.

He has been an executive ... two months.

Правильный ответ: for

Тип заданий: открытый

Вставьте недостающее слово в предложение.
... long has she studied English at university?

Правильный ответ: how

Тип заданий: открытый

Вставьте недостающее слово в предложение.
The company has employed temporary employees ... it was founded

Правильный ответ: since

Тип заданий: открытый

Вставьте недостающее слово в предложение.
At the age of 17, Josh developed an interest ... information technology.

Правильный ответ: in

Тип заданий: закрытый

Выберите один правильный ответ.

I be at work on time.

1. should
2. may
3. must

Правильный ответ: 3

Тип заданий: закрытый

Прочитайте текст и выберите один правильный ответ.

The Earl of St. Vincent dates back to the 12th century, when it was built as a boarding house for the masons who constructed the church. It was named after a former Admiral who sailed with Lord Nelson. Lovingly restored by the present owners, it is a most extraordinary pub, filled with antiques and hidden away in the old part of the tiny, picturesque village of Enclosable, in beautiful North Cornwall, England. North Cornwall is one of the last, unspoilt places in the British Isles to offer the visitor coastal scenery as magnificent and beautiful as anywhere in the world, together with the facilities and hospitality to ensure that you will return time and time again. The Earl of St. Vincent is to be found off the A389 Wade Bridge to Bondman Road. Close by there are the picturesque harbors of Padstow and Port Isaac, some superb golfing and a great many historic monuments and ancient sites.

Чем привлекает туристов описанный паб? Тем, что:

1. Он расположен в доме, где в XII веке находилась церковь;
2. В доме, где он расположен, жил соратник адмирала Нельсона;
3. До него удобно добираться на автотранспорте;
4. В нем до сих пор сохранился дух старой Англии.

Правильный ответ: 4

Тип заданий: закрытый

Установите соответствие. Ответ запишите в формате «цифра-буква»

- | | |
|----------|---------------------------------|
| 1. 8.25 | a) it's quarter to eleven. |
| 2. 11.15 | b) It's three o'clock |
| 3. 10.45 | c) It's ten to six. |
| 4. 5.50 | d) It's half past ten. |
| 5. 10.30 | e) It's quarter past eleven. |
| 6. 3.00 | f) It's twenty-five past eight. |

Правильный ответ: 1-f; 2-e; 3-a; 4-c; 5-d; 6-b.

Тип заданий: закрытый

Установите соответствие. Ответ запишите в формате «цифра-буква»

- | | |
|---|--|
| 1. What faculty do you study at? | a) Yes, I do. |
| 2. Do you speak English very well? | b) I speak Russian, English and German fluently. |
| 3. What is your native town? | c) Manchester. |
| 4. How many foreign languages do you speak? | d) Agricultural business |

Правильный ответ: 1-d, 2-a, 3-c, 4-b.

Тип заданий: закрытый

Выберите один правильный ответ.

... will it take me to learn French?- I think you'll be able to speak in another few months.

1. How much
2. How long
3. What

Правильный ответ: 2

Тип заданий: закрытый

Выберите предложения, где корректно используется наречие частотности.

1. I hardly ever go to university by bus.
2. The annual conference usually takes place in March.
3. The lecturer gives us never extra homework.
4. Mr. Shipman lectures globally seldom.
5. Caroline fails her exams often.

Правильный ответ: 1,2

Тип заданий: закрытый

Вы приехали на стажировку в страну изучаемого языка. Вам нужно добраться до университета. Спросите у прохожих путь. Выберите несколько правильных вопросов.

1. Is there a bus stop near here?
2. How can I get to Colorado State University?
3. Could you tell me the way to Colorado State University?
4. How much is the entrance fee?
5. Could you recommend me a good restaurant?

Правильный ответ: 2,3

Тип заданий: закрытый

Установите правильную последовательность диалога и расположите предложения хронологическом порядке.

1. Sure! what do you want to know?
2. Hello! I'm Joanne, the new manager.
3. John, can you tell me about working in the company?
4. Hi, nice to meet you, I'm John.
5. I check emails and work with documentation.
6. What are your job responsibilities?

Правильный ответ: 2,4,3,1,6,5

Тип заданий: закрытый

Выберите один правильный ответ

Who was the first president of the USA?

1. George Washington
2. Abraham Lincoln

3. John Kennedy

Правильный ответ: 1

Тип заданий: закрытый

Выберите один правильный ответ.

The United Kingdom of Great Britain and Northern Ireland is ...

1. a constitutional monarchy
2. a presidential republic
3. an absolute monarchy
4. a parliamentary republic

Правильный ответ: 1

Тип заданий: закрытый

Расположите наречия частотности в порядке возрастания частоты.

1. rarely
2. never
3. often
4. always
5. sometimes

Правильный ответ: 2, 1, 5, 3, 4

Тип заданий: закрытый

Выберите несколько правильных ответов.

What does Omar want to be?

1. He is a student.
2. He wants to be a senior manager.
3. He wants a high salary.
4. He is going to be a senior manager. He studies at the faculty of economics.

Правильный ответ: 2,3

Тип заданий: закрытый

Установите правильное соответствие между следующими профессиями и их определениями. Ответ запишите в формате «цифра-буква»

- | | |
|------------------------|---|
| 1. A lawyer | a) prepares financial records for the company |
| 2. A mechanic | b) helps clients with legal problems |
| 3. A food scientist | c) designs computer software |
| 4. A software engineer | d) improves food processing methods |
| 5. A Civil servant | e) works for a government department |
| 6. An accountant | f) repairs cars and farm machinery |

Правильный ответ: 1-b, 2-f, 3-d, 4-c, 5-e, 6-a

Тип заданий: закрытый

Выберите несколько правильных ответов.

На программе академического обмена за границей Вы встретили специалиста в области вашей будущей профессиональной деятельности. Выберите вопросы, которые Вы бы ему задали.

1. What are your job duties?
2. What qualifications do you need to work in this sphere?
3. What do you do at weekends?
4. What academic background do you have?
5. Where do you usually have lunch?

6. How often do you travel abroad with your family?

Правильный ответ: 1, 2, 4

Тип заданий: закрытый

Расположите предложения в правильном хронологическом порядке.

1. It was just after midnight on July 17th last year.
2. The police officers weren't surprised when James told them the story.
3. The road was clear and he was driving carefully.
4. He was still looking under the car when the police car pulled up.
5. She was wearing a dark coat and a blue scarf.
6. He got out and looked under the car but, to his surprise, there was nothing there.
7. "Since then several people have seen her ghost there".
8. James tried to stop but it was too late.
9. While he was looking under the car, he felt a cold wind on his face and he shivered. Everything felt strange.
10. "A girl was killed in a car crash on this road in July 1971".
11. James was driving home from work.
12. Suddenly a young girl stepped out into the road in front of him.

Правильный ответ: 1, 11, 3, 12, 5, 8, 6, 9, 4, 2, 10, 7.

Тип заданий: закрытый

Установите правильное соответствие между следующими вопросами и ответами.

Ответ запишите в формате «цифра-буква»

- | | |
|------------------------------------|--|
| 1. Are you Polish? | No, I'm not. I'm single. |
| 2. Are you from Warsaw? | No, I'm not. My native town is Gdansk. |
| 3. What's your job? | University of Warsaw |
| 4. Are you married? | Yes, I am |
| 5. What university did you finish? | I'm a regional manager in Bayer. |

Правильный ответ: 1-d, 2-b, 3-e, 4-a, 5-c

Тип заданий: закрытый

Выберите один правильный ответ.

He ... here from 1955 to 1960.

1. worked
2. works
3. has been working
4. has worked

Правильный ответ: 1

Тип заданий: закрытый

Выберите несколько правильных ответов.

Вам необходимо подготовить доклад о сельском хозяйстве и агробизнесе страны изучаемого языка. Выберите предложения, которые вы бы включили в свой доклад.

1. Selective breeding has increased the output of meat.
2. Civil servants often work overtime.
3. Millions of people are employed in agriculture.
4. The major agricultural products are foods, fibers, fuels and raw materials.
5. Genetically modified organisms are widely used in farming.
6. Agribusiness has enabled different businesses to see how they can work together.
7. Secure communication is vital in defense industry.

8. Computers in modern cars help control and manage vehicles.

Правильный ответ: 1, 3, 4, 5, 6

Тип заданий: закрытый

Выберите один правильный ответ.

The US Government, or the Congress, consists of two parts: the House of Representatives and ...

1. the House of Commons
2. the President
3. the Senate
4. the House of Lords

Правильный ответ: 3

Тип заданий: закрытый

Установите правильное соответствие между следующими глаголами и их определениями.

- | | |
|---------------|--------------------------------|
| 1. to produce | to create |
| 2. to employ | to make or grow something |
| 3. to develop | to give something for money |
| 4. to sell | to pay someone to work for you |

Правильный ответ: 1-b, 2-d, 3-a, 4-c

Тип заданий: закрытый

Выберите несколько правильных ответов.

Agriculture does not provide people with ...

1. food
2. coal
3. shelter
4. fertilizers
5. animal feed

Правильный ответ: 2, 3

Тип заданий: закрытый

Выберите несколько правильных ответов.

The British Parliament consists of ...

1. the House of Commons
2. the President
3. the Senate
4. the House of Lords
5. the Prime Minister
6. the Queen or King

Правильный ответ: 1,2

Тип заданий: закрытый

Выберите один правильный ответ.

I don't understand this sentence. Could you tell me what ...?

1. this word means
2. means this word
3. does mean this word
4. does this word mean

Правильный ответ: 2

Б1.О.03 Иностранный язык (Немецкий язык)

Тип заданий: открытый

Прочитайте биографию Олега Кузнецова и вставьте недостающие заголовки в колонку слева

Lebenslauf

(1)_____ (2)_____	Oleg Kusnezow
(3)_____ (4)_____	20.April 1993; Woronesh
(5)_____	Sadowajastrasse, 3 , 394000 Woronesh
(6)_____	ledig
(7)_____	Grundschule Dorf Alexandrowka, Gebiet Woronesh Gymnasium Woronesh, Abitur
(8)_____	Studium der Landtechnik an der Agraruniversität Woronesh, Abschluss als Diplom
(9)_____	Ingenieur in der Maschinenbau -Abteilung bei der Firma „AMAZONE“ Woronesh
(10)_____	gute Deutschkenntnisse
(11)_____	Erfahrung mit Arbeit im Internet und Intranet Textverarbeitung mit Word Tabellenkalkulation mit Excel
(12)_____	Fußball

Правильный ответ:

- 1. Vorname**
- 2. Name**
- 3. Geburtsdatum**
- 4. Geburtsort**
- 5. Anschrift**
- 6. Familienstand**
- 7. Schulbildung**
- 8. Berufsausbildung**
- 9. Berufstätigkeit**
- 10 . Sprachen**
- 11. EDV - Kenntnisse**
- 12 . Hobbys**

Тип заданий: открытый

Deutschland ist ein Bundesstaat, der aus einzelnen Ländern besteht. Wie viele Bundesländer hat Deutschland?

Правильный ответ: 16

Тип заданий: открытый

Wann feiert man in Deutschland den Tag der deutschen Einheit?

Правильный ответ: am 3. Oktober

Тип заданий: открытый

Wie viele Menschen leben in Russland?

Правильный ответ: 146 Millionen

Тип заданий: открытый

Welche Farben hat die russische Nationalflagge?

Правильный ответ: weiß - blau - rot

Тип заданий: открытый

Замените выделенные слова одним местоимением
Studierst du und dein Freund an der Agraruniversität?

Правильный ответ: ihr

Тип заданий: открытый

Дополните предложения подходящими предлогами.

1. Er fährt ... dem Auto.
2. Klaus läuft ... Hause.
3. Wir protestieren ... den Preissteigerung.
4. Am Wochenende kommt er ... Berlin.
5. Die Kinder sitzen .. dem Stuhl.
6. Unsere Familie lebt hier ... einem Jahr.

Правильный ответ: 1. mit, 2. nach, 3. gegen, 4. nach, 5. auf, f. seit

Тип заданий: открытый

Дополните предложения соответствующими притяжательными местоимениями.

1. Luise und ...Freundin gehen ins Kino.
2. Wir besuchen Klaus. Er ist Freund.
3. Herr Huber,Auto ist kaputt.
4. Martin und Bruder bleiben heute zu Hause.

Правильный ответ: 1. ihre, 2. unser, 3. Ihr, 4. sein

Тип заданий: открытый

Вставьте модальные глаголы в нужной форме .

- 1.... du Deutsch sprechen?
- 2.... ich fragen?
3. Er ... einige Tage im Bett bleiben.
4. Ich ... Kaffee.
5. Er ... nicht schwimmen.
6. In der Bibliothek ... man nicht laut sprechen.

Правильный ответ: 1. kannst, 2. darf, 3. soll, 4. mag, 5. kann, 6. darf

Тип заданий: открытый

Переведите предложение на русский язык
Die Bücher bekommt man in der Bibliothek.

Правильный ответ: Книги получают в библиотеке.

Тип заданий: открытый

Переведите предложение на русский язык
Er möchte im Sommer nach Deutschland fahren.

Правильный ответ: Он хотел бы поехать летом в Германию.

Тип заданий: открытый

Wie nennt man das Studienbuch anders?

Правильный ответ: die Matrikel

Тип заданий: закрытый

Wie viele Menschen leben in Deutschland?

1. 500 000
2. 3,4 Millionen
3. 17 Millionen
4. 81 Millionen

Правильный ответ: 4

Тип заданий: закрытый

Die deutsche Flagge hat drei Querstreifen. Welche Reihenfolge der Farben von oben nach unten ist richtig?

1. Schwarz-Gold-Rot
2. Schwarz-Rot-Gold
3. Gold-Schwarz-Rot
4. Rot-Gold-Schwarz

Правильный ответ: 2

Тип заданий: закрытый

In der Bundesrepublik gibt es drei Städte, die gleichzeitig Bundesländer sind, sogenannte Stadtstaaten. Es sind die Städte Укажите несколько правильных ответов.

1. Berlin
2. Hamburg
3. Bremen
4. Hessen

Правильный ответ: 1, 2, 4

Тип заданий: закрытый

In welcher Stadt findet das größte Volksfest der Welt – das Oktoberfest – einmal im Jahr statt?

1. Köln
2. Hamburg
3. München
4. Nürnberg

Правильный ответ: 3

Тип заданий: закрытый

Выберите слова, где буква h не читается. Укажите несколько правильных ответов.

1. zuhören
2. stehen
3. fahren
4. hier
5. die Wohnung
6. heissen
7. Dreher.

Правильный ответ: 2, 3, 5,7

Тип заданий: закрытый

Was ist das größte Bundesland (in Landmasse)?

1. Niedersachsen
2. Hamburg
3. Bayern
4. Bremen

Правильный ответ: 3

Тип заданий: закрытый

Найдите слова со звуком –ш-. Укажите несколько правильных ответов.

1. der Sport
2. der Westen
3. die Tochter
4. der Schnee
5. stehen
6. deutsch
7. die Sprache
8. der Gast

Правильный ответ: 1, 4, 5, 7

Тип заданий: закрытый

Найдите правильный перевод выражения direkt studieren

1. Учиться в университете
2. Учиться очно
3. Учиться в школе
4. Учиться заочно

Правильный ответ: 2

Тип заданий: закрытый

Выберите глаголы с отделяемыми приставками. Укажите несколько правильных ответов.

1. abschreiben
2. zumachen
3. gefallen
4. aufstehen
5. empfehlen
6. bekommen
7. zurückkehren
8. einkaufen
9. versprechen
10. fernsehen

Правильный ответ: 1, 2, 4, 7, 8, 10

Тип заданий: закрытый

Поставьте глаголы в соответствующую видовременную форму.
sich erholen, vorbereiten, anrufen, sich befinden.

1. Er ... seine Freundin jeden Tag
2. Ich ... heute am Morgen mein Frühstück selbst
3. Unsere Universität nicht weit vom Stadtzentrum.
4. Meine Eltern und ich gewöhnlich im Süden.

Правильный ответ: 1 – ruftan, 2 – habe ... vorbereitet, 3 – befindet sich, 4 – erholen uns

Тип заданий: закрытый

Thomas interessiert ... für Computertechnik.

1. mich
2. dich
3. sich
4. uns

Правильный ответ: 3

Тип заданий: закрытый

Wie hast du ... auf Seminar vorbereitet?

1. uns
2. dich
3. mich
4. euch

Правильный ответ: 2

Тип заданий: закрытый

Seid ihr vor einer Stunde erst _____?

1. angekommen
2. ankommen
3. gekommen an

Правильный ответ: 1

Тип заданий: закрытый

Найдите правильный перевод предложения

Mir fällt Deutsch leicht und ich lerne zwei Fremdsprachen.

1. Мне тяжело даётся немецкий язык, но я учу 2 иностранных языка.
2. Мне легко даётся немецкий язык, и я учу 2 иностранных языка.
3. Мне легко даётся немецкий язык, и я не учу 2 иностранных языка.

Правильный ответ: 2

Тип заданий: закрытый

Найдите правильный перевод предложения

Школьная система образования – дело федеральных земель.

1. Das Schulsystem ist die Sache der Bundesländer.
2. Das Schulsystem ist die Berufe der Bundesländer.
3. Das Schulsystem ist die Zeit der Bundesländer.

Правильный ответ: 1

Тип заданий: закрытый

Mit wem hast du gestern _____?

1. getelefoniert
2. telefoniert
3. angerufen

Правильный ответ: 2

Тип заданий: закрытый

Am Freitag _____ Sandra den ganzen Nachmittag Prüfung.

1. war
2. gehabt
3. hatte

Правильный ответ: 3

Тип заданий: закрытый

Укажите, какую из следующих глагольных форм нужно употребить в предложении:
Die Arbeitsproduktivität ... um 30 Prozent gestiegen.

1. hat;
2. haben;
3. ist;
4. sind

Правильный ответ: 3

Тип заданий: закрытый

Укажите, в каких предложениях глагол «erhöhen» употреблен в форме партиципа II.
Укажите несколько правильных ответов.

1. Die Arbeitsproduktivität war durch eine neue Erntemethode um 30 Prozent erhöht.
2. Wir wissen gut, dass neue Technik die Arbeitsproduktivität erhöht.
3. Auf dem Lande hat sich die Arbeitsproduktivität bedeutend erhöht.

Правильный ответ: 1, 3

Тип заданий: закрытый

... der Text leicht ist, kann ich ihn ohne Wörterbuch lesen.

1. weil
2. da
3. dass
4. was

Правильный ответ: 2

Тип заданий: закрытый

Укажите, какое из следующих предложений соответствует немецкому предложению: Uns war eine klare Aufgabe gestellt.

1. Поставленная задача была нам ясна.
2. Задача была поставлена ясно.
3. Нам была поставлена ясная задача.

Правильный ответ: 3

Тип заданий: закрытый

Ohne Visum ... Nina nicht ausreisen.

1. sollst
2. wollt
3. darf
4. musst

Правильный ответ: 3

Тип заданий: закрытый

... Sie schon gefahren?

1. Haben
2. Seid
3. Sind

Правильный ответ: 3

Б1.О.03 Иностранный язык (Французский язык)

Тип заданий: закрытый

Trouvez l'intrus:

1. être sympa ;
2. être similaire ;
3. être semblable ;
4. être pareil

Правильный ответ: 1

Тип заданий: закрытый

Choisissez un outil numérique

1. une trottinette
2. une tablette
3. une horloge
4. un comprimé

Правильный ответ: 2

Тип заданий: закрытый

Bruno travaille sans rémunération, il est

1. salarié.
2. chômeur.
3. bénévole.
4. retraité.

Правильный ответ: 3

Тип заданий: закрытый

Les énergies renouvelables, ce sont

1. le pétrole, le gaz naturel, le charbon.
2. l'énergie solaire, l'énergie éolienne, l'énergie hydraulique.
3. les deux premières variantes sont correctes.
4. il n'y a pas de variante correcte.

Правильный ответ: 2

Тип заданий: закрытый

Choisissez les qualités.

1. distrait, têtu.
2. menteur, râleur.
3. hypocrite, froid.
4. généreux, gai.

Правильный ответ: 4

Тип заданий: закрытый

Nous sommes en quelle saison ?

1. Nous sommes jeudi.
2. Nous sommes en été.
3. Nous sommes en mai.
4. Regarde par la fenêtre !

Правильный ответ: 2

Тип заданий: закрытый

On se retrouve où ?

1. On se retrouve à 11 heures.
2. Tout est complet.
3. On se retrouve devant le cinéma.
4. On va voir.

Правильный ответ: 3

Тип заданий: закрытый

Combien ça coûte ?

1. Un paquet de café.
2. Beaucoup de fruits.
3. A la boulangerie.
4. Dix euros.

Правильный ответ: 4

Тип заданий: закрытый

Cette route est très (dangereux).

1. dangereux
2. dangereuse
3. dangereuse
4. dangerouze

Правильный ответ: 4

Тип заданий: закрытый

Cela te fait plaisir ?

1. Non, ce n'est pas ce qui m'intéresse.
2. Oui, c'est ce que j'ai pris.
3. Oui, c'est ce qui me fait plaisir.
4. Oui, c'est ce que nous offrons.

Правильный ответ: 3

Тип заданий: закрытый

Cette nouvelle est (faux).

1. fausse
2. faux
3. fause
4. fauxe

Правильный ответ: 1

Тип заданий: закрытый

Tous les matins, je (se réveiller) à 9 heures.

1. me réveille
2. se réveille
3. reveille
4. de réveille

Правильный ответ: 1

Тип заданий: закрытый

Les élèves font du sport et (se fatiguer).

1. se fatiguer
2. se fatigue

3. se fatiguent

4. se fatiguez

Правильный ответ: 3

Тип заданий: закрытый

Je (se perdre) facilement dans la ville.

1. se perds

2. se perd

3. me perds

4. me perd

Правильный ответ: 3

Тип заданий: закрытый

Aux sources de la Seine se trouve

1. la statue de la déesse Sequana

2. la statue de la déesse Clio

3. la statue de Napoléon III

4. la statue de Napoléon II

Правильный ответ: 1

Тип заданий: закрытый

Quel est le plus haut sommet de France et d'Europe ?

1. Le mont Blanc (dans les Alpes).

2. Le Vignemale (Pyrénées)

3. Le Puy de Sancy (Massif central)

4. Les Vosges

Правильный ответ: 2

Тип заданий: закрытый

En Bretagne, on parle

1. le français, le breton, le gallo.

2. le français, le Breton.

3. le breton.

4. le français.

Правильный ответ: 1

Тип заданий: закрытый

Le Festival de la danse bre-tonne de Guingamp a lieu en

1. Septembre.

2. Juin.

3. Août.

4. Juillet

Правильный ответ: 3

Тип заданий: закрытый

La gymnaste avance (prudent) sur la poutre.

1. prudemment

2. prudement

3. prudamment

4. prudentment

Правильный ответ: 2

Тип заданий: закрытый

Je vais chez coiffeur:..... cheveux sont trop longs.

1. mon, mes
2. ma, mon
3. mon, miens
4. ma, mes

Правильный ответ: 1

Тип заданий: закрытый

Quels pays ont des frontières communes avec la France?

1. L'Espagne, Andorre, l'Italie, la Suisse, l'Allemagne, le Luxembourg.
2. L'Espagne, l'Andorre, l'Italie, la Suisse, l'Allemagne, la Belgique, le Luxembourg, Monaco.
3. L'Espagne, Andorre, l'Italie, la Suisse, l'Allemagne, la Belgique.
4. L'Espagne, Andorre, l'Italie, la Suisse.

Правильный ответ: 2

Тип заданий: закрытый

La situation géographique avantageuse sur le carrefour des voies de commerce à l'Europe du Nord et la Méditerranée distingue

1. la Bourgogne
2. la Bretagne
3. l'Île-de-France
4. l'Aquitaine

Правильный ответ: 1

Тип заданий: закрытый

L'Assemblée nationale est.....

1. le Parlement;
2. un musée;
3. l'Université de France;
4. la mairie de la ville de Paris.

Правильный ответ: 1

Тип заданий: закрытый

Comment s'appelle la France d'autrefois?

1. Florence
2. La Gaule
3. L'Empire Romain
4. Lutèce

Правильный ответ: 2

Тип заданий: открытый

L'entrée musée.

Правильный ответ: du

Тип заданий: открытый

Je t'ai attendu deux heures, mais tu n'es pas venu.

Правильный ответ: pendant

Тип заданий: открытый

Nathalie a appris le françaisquelques mois.

Правильный ответ: en

Тип заданий: закрытый

Le journal le plus lu en France ...

1. le Monde
2. Libération
3. L'Equipe
4. le Figaro

Правильный ответ: 3

Тип заданий: открытый

..... traverse Paris et le divise en deux parties: la rive gauche et la rive droite.

Правильный ответ: La Seine

Тип заданий: закрытый

L'hymne de la France c'est ...

1. La Marseillaise
2. La Française
3. La Parinaise
4. La Bourgeoise

Правильный ответ: 1

Тип заданий: открытый

La Picardie c'est une.....

Правильный ответ: province

Тип заданий: открытый

La France a des contours qui évoquent

Правильный ответ: un hexagone

Тип заданий: открытый

Les plus hautes montagnes de France sont

Правильный ответ: les Alpes

Тип заданий: открытый

Ouvre la porte avec ta clé, j'ai perdu

Правильный ответ: la mienne

Тип заданий: открытый

Dès lors que les deux parties estiment que c'est intérêt stratégique d'aboutir à une solution, ce problème pourra être surmonté.

Правильный ответ: leur

Тип заданий: открытый

Transformez les phrases en remplaçant les mots en gras. C'est son père qui m'a téléphoné. (ses parents).

Правильный ответ: Ce sont ses parents qui m'ont téléphoné.

Тип заданий: открытый

Transformez les phrases à l'impératif affirmatif ou négatif selon le cas. Vous ne devez pas manger de viande.

Правильный ответ: Ne mangez pas de viande.

Тип заданий: открытый

Remplacez les mots soulignés par un pronom possessif.

Ce sont vos enfants ? Non, ce ne sont pas mes enfants.

Правильный ответ: Non, ce ne sont pas les miens.

Тип заданий: открытый

Utilisez l'imparfait et la négation.

Maintenant, je peux bien parler français.

Правильный ответ: Avant, je ne pouvais pas bien parler français.

Тип заданий: открытый

Il est général, ses deux amis sont aussi

Правильный ответ: généraux

Тип заданий: открытый

Les enfants sous-alimentés sont toujours

Правильный ответ: malades

Тип заданий: открытый

La Tour Eiffel est construite par.....

Правильный ответ: Gustave Eiffel.

Тип заданий: открытый

Les enfants de 3 à 6 ans vont à l'école primaire.

Правильный ответ: primaire.

Тип заданий: открытый

C'est l'anniversaire de ma mère. Je téléphone.

Правильный ответ: lui.

Тип заданий: открытый

Je vais mettre la robe j'ai achetée hier.

Правильный ответ: que.

Тип заданий: открытый

Qu'est-ce que vous buvez? Je boisbière.

Правильный ответ: de la.

Б1.О.03 Иностранный язык (Русский язык как иностранный)

Тип заданий: закрытый

Выберите правильный ответ.

Николай должен сделать эту работу ... месяца.

1. Около
2. После
3. По мере
4. В течение

Правильный ответ: 4

Тип заданий: закрытый

Установите правильное соответствие между полным содержанием термина (левый столбец) и его значением (правый столбец). Каждый ответ правого столбца может быть использован один раз. Ответ запишите в формате «Буква-цифра»

Полное содержание понятия	Определение
А. Часть речи, которая отвечает на вопрос «Кто?» или «Что?»	1. прилагательное
Б. Часть речи, которая отвечает на вопрос «Что делать?» или «Что сделать?»	2. существительное
В. Часть речи, которая отвечает на вопрос «Какой?», «Какая?», «Какое?»	3. глагол

Правильный ответ: А-2, Б-3, В-1

Тип заданий: закрытый

Выберите несколько правильных вариантов ответа. Эти ... нужно выполнить к концу месяца.

1. Упражнения
2. Проблемы
3. Задания
4. Мечты

Правильный ответ: 1, 3

Тип заданий: закрытый

Выберите несколько правильных вариантов ответа. Вчера в Российском посольстве прошли важные...

1. Встречи
2. Планы
3. Беседы
4. Переговоры

Правильный ответ: 1, 4

Тип заданий: закрытый

Выберите несколько правильных вариантов ответа. Накануне ... мы привыкли готовить подарки.

1. Субботы
2. Рождества
3. Нового года
4. Отпуска

Правильный ответ: 2, 3

Тип заданий: закрытый

Установите правильную последовательность и расположите в правильном порядке части слова:

1. Окончание
2. Корень
3. Приставка
4. Суффикс

Правильный ответ: 3, 2, 4, 1

Тип заданий: закрытый

Выберите правильный ответ. Оля приехала в Москву ... образования.

1. К продолжению

2. Продолжением
3. На продолжение
4. Для продолжения

Правильный ответ: 4

Тип заданий: закрытый

Выберите правильный ответ. Дети весело играли в

1. Футбол
2. Футболе
3. Футболом
4. Футбола

Правильный ответ: 1

Тип заданий: закрытый

Выберите правильный ответ. Было интересно почитать о взглядах учёных ...
страны.

1. На экономическое развитие
2. Экономического развития
3. Экономическому развитию
4. Об экономическом развитии

Правильный ответ: 1

Тип заданий: закрытый

Выберите правильный ответ. Я давно наблюдаю Её ждёт большое будущее.

1. Эту ученицу
2. За этой ученицей
3. С этой ученицей
4. Этой ученицы

Правильный ответ: 2

Тип заданий: закрытый

Выберите несколько правильных вариантов ответа.

Мы долго уговаривали ... не уходить так рано.

1. нашего друга
2. нашу подругу
3. о нашем друге
4. с нашей подругой

Правильный ответ: 1, 2

Тип заданий: закрытый

Выберите несколько правильных вариантов ответа. _____ потребовалось
несколько дней, чтобы подняться на вершину.

1. Молодому альпинисту
2. Смелому альпинисту
3. Опытному альпинисту
4. Молодой альпинист

Правильный ответ: 1, 2, 3

Тип заданий: закрытый

Выберите несколько правильных вариантов ответа. Во время спора все перешли на
крик, только Борис говорил

1. Громко

2. Спокойно
3. Тихо
4. Быстро

Правильный ответ: 2, 3

Тип заданий: закрытый

Выберите правильный ответ. Я совершенно не разбираюсь _____ .

1. С современной музыкой
2. Современную музыку
3. В современной музыке
4. Для современной музыки

Правильный ответ: 3

Тип заданий: закрытый

Выберите несколько правильных вариантов ответа. Мария написала мне сначала из Курска, а потом _____ .

1. В Москве
2. В Воронеже
3. Из Москвы
4. Из Воронежа

Правильный ответ: 3, 4

Тип заданий: закрытый

Выберите правильный ответ. Директор попросил секретаря напомнить ему _____ .

1. О запланированном визите
2. К запланированному визиту
3. Запланированный визит
4. Запланированного визита

Правильный ответ: 1

Тип заданий: закрытый

Выберите правильный ответ. Темнело, и Олег сел ближе _____ .

1. У настольной лампы
2. К настольной лампе
3. С настольной лампой
4. Настольную лампу

Правильный ответ: 2

Тип заданий: закрытый

Выберите правильный ответ. За помощью мы обратились _____ .

1. Андрей Николаевич
2. К Андрею Николаевичу
3. У Андрея Николаевича
4. С Андреем Николаевичем.

Правильный ответ: 2

Тип заданий: закрытый

Выберите несколько правильных вариантов ответа. Антон обещал позвонить _____ .

1. Через неделю
2. После недели
3. Через день
4. За неделю

5. На день
6. Через две недели

Правильный ответ: 1, 3, 6

Тип заданий: закрытый

Выберите несколько правильных вариантов ответа. Мы закончили репетицию _____ до начала концерта.

1. В десять минут
2. На десять минут
3. За десять минут
4. За двадцать минут

Правильный ответ: 3, 4

Тип заданий: закрытый

Выберите правильный ответ. Света хорошо одевается, сегодня она пришла _____ .

1. В синем платье
2. С синим платьем
3. Синее платье
4. Синего платья

Правильный ответ: 1

Тип заданий: закрытый

Выберите несколько правильных вариантов ответа. В 5 часов _____ ещё не было: они опаздывали.

1. Гости
2. Гостей
3. Друзей
4. С друзьями

Правильный ответ: 2, 3

Тип заданий: закрытый

Выберите правильный ответ. Не надо завидовать _____ .

1. С чужими достижениями
2. О чужих достижениях
3. Чужих достижений
4. Чужим достижениям

Правильный ответ: 4

Тип заданий: открытый

Запишите правильный ответ.

Мне не нравится, когда употребляют грубые _____ (слово).

Правильный ответ: слова

Тип заданий: открытый

Запишите правильный ответ. Эти рисунки выполнены русскими _____ (художник).

Правильный ответ: художниками

Тип заданий: открытый

Запишите правильный ответ.

Он _____ мне, как только мы познакомились (понравится, прошедшее время).

Правильный ответ: понравился

Тип заданий: открытый

Запишите правильный ответ. Уже поздно, боюсь, он не _____ (приходить).

Правильный ответ: придет

Тип заданий: открытый

Запишите правильный ответ.

Я не могу _____ в квартиру: ключ забыла! (входить).

Правильный ответ: войти

Тип заданий: открытый

Запишите правильный ответ.

Опоздавшие на самолёт пассажиры должны ждать следующего _____ (рейс).

Правильный ответ: рейса

Тип заданий: открытый

Запишите правильный ответ. Оркестр, который исполнял симфонию, был очень _____ (известный).

Правильный ответ: известным

Тип заданий: открытый

Запишите правильный ответ. Я обязательно посмотрю балет, поставленный в Датском _____ (театр).

Правильный ответ: театре

Тип заданий: открытый

Запишите правильный ответ.

Объяснив секретарю цель прихода, мы прошли в кабинет _____ (директора).

Правильный ответ: директора

Тип заданий: открытый

Запишите правильный ответ. Ты должен пойти с дочерью в зоопарк, потому что _____ (обещать).

Правильный ответ: обещал

Тип заданий: открытый

Запишите правильный ответ. Мальчик слушал песню так внимательно, что сразу все слова _____ (запомнить).

Правильный ответ: запомнил

Тип заданий: открытый

Запишите правильный ответ. Таня взяла отпуск по уходу за больным ____ (ребенок).

Правильный ответ: ребенком

Тип заданий: открытый

Запишите правильный ответ.

Открывая выставку, министр сельского хозяйства РФ _____, что Россия показывает здесь высокие технологии (отметить, прошедшее время).

Правильный ответ: отметил

Тип заданий: открытый

Запишите правильный ответ. Автор отмечает, что в Суздале хорошо отдыхать всем _____ (путешественник).

Правильный ответ: путешественникам

Тип заданий: открытый

Запишите правильный ответ. В школьные годы Вика и Николай были _____ (друг).

Правильный ответ: друзьями

Тип заданий: открытый

Запишите правильный ответ. Я приглашаю тебя поехать со мной на _____ море (Черный).

Правильный ответ: Черное

Тип заданий: открытый

Запишите правильный ответ. Только я думаю поехать туда на _____ (велосипед).

Правильный ответ: велосипеде

Тип заданий: открытый

Запишите правильный ответ. Молодых девушек очень волнует _____ внешность (красивый).

Правильный ответ: красивая

Тип заданий: открытый

Запишите правильный ответ. Брат замечательно _____ на гитаре (играть, настоящее время).

Правильный ответ: играет

Тип заданий: открытый

Запишите правильный ответ. Мой брат профессионально _____ автомобиль (водить, настоящее время).

Правильный ответ: водит

Тип заданий: открытый

Запишите правильный ответ. После занятий я _____ продукты (покупать, настоящее время).

Правильный ответ: покупаю

Тип заданий: открытый

Запишите правильный ответ. Вечером я _____ вкусный ужин (готовить, настоящее время).

Правильный ответ: готовлю

Тип заданий: открытый

Запишите правильный ответ. Зимой я люблю кататься на _____ (лыжи).

Правильный ответ: лыжах

Б.О.08 Русский язык и культура речи

Тип заданий: закрытый

Укажите неверный вариант ответа. Словесный язык – это...

1. Вербальное средство общения
2. Универсальная система
3. Явление, существующее вне сознания человека
4. Система знаков

Правильный ответ: 3

Тип заданий: открытый

Русский язык относится к языковой семье.

Правильный ответ: индоевропейской

Тип заданий: закрытый

Видом речевой деятельности не является...

1. Письмо
2. Слушание
3. Чтение
4. Обдумывание

Правильный ответ: 4

Тип заданий: закрытый

Во вступительной части выступления не должно быть...

1. Апелляции к недавно произошедшему событию
2. Апелляции к интересам аудитории
3. Извинения
4. Апелляции к авторитетному мнению

Правильный ответ: 3

Тип заданий: закрытый

Признаками нормы являются

1. Историческая обусловленность
2. Общеупотребительность
3. Локальность
4. Социальная замкнутость

Правильный ответ: 1, 2

Тип заданий: открытый

По уровням языка и сферам использования языковых средств нормы делятся на орфоэпические, _____, грамматические, стилистические и нормы письменной речи.

Правильный ответ: лексические

Тип заданий: закрытый

В каком ряду во всех словах ударение падает на третий слог?

1. Километр, кладовая, мастерски
2. Эксперт, квартал, склады
3. Торги, умерший, пломбировать
4. Туфля, отнял феномен

Правильный ответ: 1

Тип заданий: открытый

Употребление в речи близких по смыслу и потому логически излишних слов – это...

Правильный ответ: плеоназм

Тип заданий: закрытый

Укажите предложение, в котором нарушены стилистические нормы.

1. Завод завершает освоение новой модели трактора.
2. В нашем зеленом массиве много грибов и ягод.

3. Кислород образует двухатомные молекулы, характеризующиеся высокой прочностью.

4. Коллектив предприятия взял обязательство удвоить выпуск продукции за год.

Правильный ответ: 2

Тип заданий: закрытый

Укажите грамматическое значение рода выделенного существительного в предложении: Австралийские кенгуру – это сумчатые млекопитающие с удлиненными задними ногами.

1. Мужской
2. Женский
3. Общий
4. Средний

Правильный ответ: 1

Тип заданий: открытый

Нормы, требующие правильного образования грамматических форм слов разных частей речи (форм рода, числа существительных, кратких форм и степеней сравнения прилагательных и др.), называются ...

Правильный ответ: морфологические

Тип заданий: открытый

Раздел грамматики, который учит соединять слова в словосочетания и строить из них предложения, называется

Правильный ответ: синтаксис

Тип заданий: открытый

Вид монологической речи, произносимой с целью оказания желаемого воздействия на аудиторию, называется _____ речь.

Правильный ответ: ораторская

Тип заданий: открытый

Область лингвистики, которая изучает осознанную речевую деятельность по созданию целенаправленной и целесообразной этически корректной эффективной речи в заданных или смоделированных условиях общения называется _____ речи.

Правильный ответ: культура

УК-5 Способен воспринимать межкультурное разнообразие общества в социально-историческом, этическом и философском контекстах
Б1.О.01 Философия

Тип заданий: закрытый

Выберите правильный ответ. Античной называют философию:

1. Древней Греции и Рима
2. Древнего Китая и Рима
3. Арабскую
4. Древнеиндийскую

Правильный ответ: 1

Тип заданий: закрытый

Выберите правильный ответ. Основателем первой философской школы в античности является:

1. Сократ
2. Фалес
3. Платон
4. Демокрит

Правильный ответ: 2

Тип заданий: закрытый

Выберите несколько правильных вариантов ответа. К философам античности относятся:

1. Сократ
2. Аристотель
3. Платон
4. Ф. Аквинский

Правильный ответ: 1, 2, 3

Тип заданий: закрытый

Установите правильное соответствие между полным именем философа (левый столбец) и названием философской школы, которую он основал (правый столбец). Каждый ответ правого столбца может быть использован один раз.

Имя философа	Философская школа
А. Платон	1. Ликей (Лицей)
Б. Аристотель	2. Академия
В. Фалес	3. Милетская школа

Правильный ответ: А-2, Б-1, В-3

Тип заданий: закрытый

Установите правильную последовательность и расположите в хронологическом порядке творчество философов античности:

1. Аристотель
2. Сократ
3. Платон
4. Фалес

Правильный ответ: 4, 2, 3, 1

Тип заданий: закрытый

Установите правильное соответствие между полным содержанием термина (левый столбец) и его значением (правый столбец). Каждый ответ правого столбца может быть использован один раз.

Полное содержание понятия	Определение
А. Вера в единого, одного Бога	1. Догматизм
Б. Религиозное учение о конце света и страшном суде	2. Патристика
В. Приверженность прошлому, некритическое следование некогда установленным канонам, без учёта изменений	3. Эсхатология
Г. Один из этапов средневековой философии; термин, обозначающий совокупность теологических, философских доктрин христианских мыслителей II- VII вв. (так называемых отцов церкви)	4. Монотеизм

Правильный ответ: А-4, Б-3, В-1, Г-2

Тип заданий: закрытый

Установите правильную последовательность и расположите уровни бытия, представленные Фомой Аквинским в порядке их развития (обозначьте цифрами):

1. Животный мир
2. Душа человека
3. Неживая природа
4. Растительный мир

Правильный ответ: 3, 4, 1, 2

Тип заданий: закрытый

Выберите несколько правильных вариантов ответа. Кто не является представителем философии эпохи Возрождения:

1. Дж. Бруно
2. Ф. Аквинский
3. А. Аврелий
4. Н. Кузанский
5. Н. Макиавелли

Правильный ответ: 2, 3

Тип заданий: закрытый

Выберите несколько правильных вариантов ответа. Что из перечисленного ниже является характерным для философии эпохи Возрождения:

1. Антропоцентризм
2. Космоцентризм
3. Диалектичность
4. Гуманизм
5. Пантеизм

Правильный ответ: 1, 4, 5

Тип заданий: закрытый

Выберите несколько правильных вариантов ответа. Философами Нового времени являются:

1. Ф. Бэкон
2. Ф. Аквинский
3. Г. Лейбниц
4. Р. Декарт

Правильный ответ: 1, 3, 4

Тип заданий: закрытый

Установите правильное соответствие между полным содержанием термина (левый столбец) и его значением (правый столбец). Каждый ответ правого столбца может быть использован один раз.

Полное содержание понятия	Определение
А. Философия, объясняющая природу из нее самой, без обращения к сверхъестественным причинам	1. Гелиоцентризм
Б. Модель Вселенной, центром которой является Солнце	2. Пантеизм
В. Направление христианства, появившееся в результате реформаторского движения	3. Натурфилософия
Г. Учение, отождествляющее Бога с природой	4. Протестантизм

Правильный ответ: А-3, Б-1, В-4, Г-2

Тип заданий: закрытый

Выберите правильный ответ. Иммануил Кант называет свою философскую систему:

1. Критической
2. Прагматической
3. Пантеистической
4. Экзистенциальной

Правильный ответ: 1

Тип заданий: закрытый

Выберите правильный ответ. Русский мыслитель, который был инициатором создания Московского университета, в котором, по его мнению, должно быть три факультета: философский, юридический и медицинский:

1. В.С. Соловьев
2. М. Ломоносов
3. А.Н. Радищев
4. П.Я. Чаадаев

Правильный ответ: 2

Тип заданий: закрытый

Установите правильное соответствие между именем мыслителя (правый столбец) и философским направлением (левый столбец). Каждый ответ правого столбца может быть использован один раз.

Направление	Философ
А. Космизм	1. В.Г. Белинский
Б. Славянофилы	2. К.С. Аксаков
В. Западники	3. К. Э. Циолковский

Правильный ответ: А-3, Б-2, В-1

Тип заданий: закрытый

Установите правильную последовательность и расположите в хронологическом порядке творчество мыслителей:

1. М.В. Ломоносов
2. Л.Н. Толстой
3. К.Э. Циолковский
4. Владимир Мономах

Правильный ответ: 4, 1, 2, 3

Тип заданий: открытый

Запишите правильный ответ. Античный философ-идеалист, автор диалога «Идеальное государство», создатель Академии – это _____ (имя)

Правильный ответ: Платон

Тип заданий: открытый

Запишите правильный ответ. Кто из античных философов предложил извлекать скрытое в человеке правильное знание с помощью наводящих вопросов:

Правильный ответ: Сократ

Тип заданий: открытый

Запишите правильный ответ. Платон, философ-идеалист, делил мир на мир вещей и мир _____ (имя существ., мн. число)

Правильный ответ: идей

Тип заданий: открытый

Запишите правильный ответ. Кто заложил основы многих направлений научного знания: был первым античным ученым, создавшим систематическую науку о природе – физику; заложил основы формальной логики как науки о формах и законах правильного мышления.

Правильный ответ: Аристотель

Тип заданий: открытый

Запишите правильный ответ. Учение, считающее материальную и духовную субстанцию равноправными началами, это – _____ (имя существ., един. число)

Правильный ответ: дуализм

Тип заданий: открытый

Запишите правильный ответ. Методом познания, который использует процесс движения мысли от частного к общему является _____ (имя существ., един. число)

Правильный ответ: индукция

Тип заданий: открытый

Запишите правильный ответ. Направление в гносеологии, признающее чувственный опыт источником знания, это – _____ (имя существ., един. число)

Правильный ответ: эмпиризм

Тип заданий: открытый

Запишите правильный ответ. Концепция в теории познания, считающая разум главной формой и источником знания _____ (имя существ., един. число)

Правильный ответ: рационализм

Тип заданий: открытый

Запишите правильный ответ. Теория и метод познания явлений действительности в их развитии и самодвижении – это _____ (имя существ., един. число)

Правильный ответ: диалектика

Тип заданий: открытый

Запишите правильный ответ. Кант, Гегель, Шеллинг относятся к представителям такого философского направления, как _____ (имя существ., един. число)

Правильный ответ: идеализм

Тип заданий: открытый

Запишите правильный ответ. В немецкой классической философии представлены такие разновидности идеализма как объективный и _____ (имя прилагательное, ед. число)

Правильный ответ: субъективный

Тип заданий: открытый

Запишите правильный ответ. Представитель немецкой классической философии Л. Фейербах относится к такому философскому направлению, как _____ (имя существ., един. число)

Правильный ответ: материализм

Тип заданий: открытый

Представитель немецкой классической философии, который превратил диалектику в стройную научную систему, сформулировал основные ее принципы и законы: _____ (фамилия)

Правильный ответ: Гегель

Тип заданий: открытый

Запишите правильный ответ. Направление, которое при выборе исторического пути развития России, ориентировалось на западноевропейские идеалы правового государства, демократию, материализм, рационализм, атеизм, научный прогресс, это: _____ (имя существ., мн. число)

Правильный ответ: западники

Тип заданий: открытый

Запишите правильный ответ. Мыслитель-моралист, русский писатель, создавший концепцию толстовства _____ (фамилия)

Правильный ответ: Толстой

Б1.О.02 История России

Тип заданий: закрытый

Выберите правильный ответ. Какое из перечисленных событий произошло раньше всех других?

1. Крещение Руси
2. Невская битва
3. Присоединение Казани к России
4. Куликовская битва

Правильный ответ: 1

Тип заданий: закрытый

Выберите правильный ответ. Первый свод русского права назывался?

1. Кормчая книга
2. Соборное уложение
3. Судебник Ивана IV
4. Русская Правда

Правильный ответ: 4

Тип заданий: открытый (

Запишите правильный ответ. Генеральным сражением Северной войны стала _____ (название битвы)

Правильный ответ: Полтавская битва

Тип заданий: закрытый

Прочтите отрывок из исторического источника и укажите, о каком церковном деятеле в нем идет речь: «А великодержавный князь... достохвальный и победоносный великий Дмитрий... пришел к святому, ибо большую веру имел к старцу, чтобы спросить его, повелит ли ему выступить против безбожных, так как знал, что [он] добродетелен и обладает даром пророчества. И святой, выслушав великого князя, благословил его, вооружил молитвой и сказал: «Победишь и с великой славой живым возвратишься в свое отечество».

1. Патриархе Филарете
2. Патриархе Никоне
3. Сергии Радонежском
4. Иосифе Волоцком

Правильный ответ: 3

Тип заданий: закрытый

Выберите правильный ответ. Что из перечисленного стало результатом реформ патриарха Никона в XVII в.?

1. Исправление церковных книг по греческим образцам
2. Учреждение патриаршества
3. Создание Сената
4. Организация опричнины

Правильный ответ: 1

Тип заданий: закрытый

Выберите правильный ответ. «Бироновщина» - это термин, характеризующий правление императрицы?

1. Екатерины I
2. Анны Иоанновны
3. Елизаветы Петровны
4. Екатерины II

Правильный ответ: 2

Тип заданий: закрытый

Выберите правильный ответ. Какое из названных событий относится к периоду русско-японской войны (1904-1905 гг.)?

1. Полтавская битва
2. Бородинская битва
3. Курская битва
4. Цусимское сражение

Правильный ответ: 4

Тип заданий: закрытый

Прочтите исторический документ и укажите год его создания. «...На мили вокруг мужчины и женщины возводят дополнительные укрепления... Все трудоспособные мужчины и женщины принимают участие в окончательной подготовке обороны. Этот дух и эти приготовления составляют разницу между Москвой октября <...> года и Парижем июня прошлого года. Не слышно ни одного голоса об объявлении столицы открытым городом...»

1. 1941
2. 1942
3. 1943
4. 1944

Правильный ответ: 1

Тип заданий: закрытый

Выберите правильный ответ. Что из перечисленного относится к результатам внутренней политики Александра II?

1. Отмена крепостного права
2. Прекращение деятельности земств
3. Создание Государственного совета
4. Укрепление позиций дворянства

Правильный ответ: 1

Тип заданий: закрытый

Выберите правильный ответ. Какое из перечисленных мероприятий относится к политике «просвещённого абсолютизма» Екатерины II?

1. Созыв Уложенной комиссии
2. Отмена кормлений
3. Создание военных поселений
4. Учреждение Синода и Сената

Правильный ответ: 1

Тип заданий: закрытый

Установите соответствие между фамилиями выдающихся российских ученых начала XX в. и отраслями науки, которыми они занимались. Ответ запишите в формате «Буква-цифра».

Ученые	Отрасли науки
А. Жуковский Н.Е.	1. Химия
Б. Мечников И.И.	2. Самолетостроение
В. Тимирязев К.А.	3. Ботаника
Г. Менделеев Д.И.	4. Медицина

Правильный ответ: А-2, Б-4, В-3, Г-1

Тип заданий: закрытый

Выберите правильный ответ. Первым председателем Всероссийской Чрезвычайной Комиссии (ВЧК) стал?

1. В.И. Ленин
2. Л.Д. Троцкий
3. Ф.Э. Дзержинский
4. М.И. Калинин

Правильный ответ: 3

Тип заданий: закрытый

Выберите правильный ответ. Последствием индустриализации в СССР в 1920–1930-е гг. является:

1. Значительное повышение уровня жизни населения
2. Интеграция в мировую экономику
3. Расширение частного сектора экономики
4. Создание военно-промышленного комплекса

Правильный ответ: 4

Тип заданий: открытый

Запишите название государства, к истории которого относятся следующие понятия: «Хрустальная ночь», «тоталитаризм», «Веймарская республика»

Правильный ответ: Германия

Тип заданий: закрытый

Выберите правильный ответ. Крупнейшее танковое сражение Второй мировой войны произошло в ходе?

1. Берлинской операции
2. блокады Ленинграда
3. Курской битвы
4. Сталинградской битвы

Правильный ответ: 3

Тип заданий: закрытый

Выберите правильный ответ. Для внутреннего курса М. С. Горбачева было характерно:

1. «Омоложение» высших партийных кадров
2. Укрепление авторитета сталинских кадров
3. Усиление позиций силовых структур
4. Усиление центральной власти на местах

Правильный ответ: 1

Тип заданий: закрытый

Выберите правильный ответ. Ныне действующая Конституция РФ была принята:

1. Всенародным референдумом
2. Верховным Советом РФ
3. Государственной Думой РФ
4. Президентом РФ

Правильный ответ: 1

Тип заданий: открытый

Запишите правильный ответ. «Уже по Русской земле разнеслось веселье и ликование. Преодолела слава русская хулу поганых. Уже низвергнут Див на землю, а гроза и слава великого князя Дмитрия Ивановича и брата его, князя Владимира Андреевича, по всем землям пронеслась. Стреляй, князь великий, по всем землям, рази, князь великий, со своей храброй дружиной поганого Мамаю... за землю Русскую, за веру христианскую. Уже поганые оружие свое побросали, а головы свои склонили под мечи русские». В приведенном выше отрывке из «Жития Сергия Радонежского» идет речь о _____ битве (укажите название битвы).

Правильный ответ: Куликовская битва

Тип заданий: открытый

Запишите правильный ответ. Поражение России в Крымской войне, низкий уровень экономического развития страны, отсутствие у крестьянского сословия юридических прав привели правительство императора Александра II к мысли о необходимости отмены _____ права.

Правильный ответ: крепостного

Тип заданий: открытый

Запишите правильный ответ. Социализация земли, демократическая республика, установление демократических прав и свобод граждан, широкая автономия областей и

предоставление национальным окраинам права на самоопределение – в начале XX века являлись основными положениями политической программы партии _____ (название партии через дефис).

Правильный ответ: социалистов-революционеров

Тип заданий: открытый

Запишите правильный ответ. «Поруха», династический кризис, самозванцы, семибоярщина, ополчение, «Совет всея земли» – термины, относящиеся к периоду российской истории, получившему название _____ время.

Правильный ответ: Смутное

Тип заданий: открытый

Запишите правильный ответ. Одной из причин Первой русской революции стало поражение России в _____ (название через дефис) войне

Правильный ответ: русско-японской

Тип заданий: открытый

Запишите правильный ответ. Должность наркома просвещения в первом советском правительстве занимал _____ (фамилия).

Правильный ответ: Луначарский

Тип заданий: открытый

Укажите имя правителя, к правлению которого относятся следующие исторические события: политические репрессии, культ личности, принудительная коллективизация, депортация народов.

Правильный ответ: Иосиф Сталин

Тип заданий: открытый

Запишите правильный ответ. 5–6 декабря 1941 г. началось контрнаступление Красной Армии под _____ (название города)

Правильный ответ: Москвой

Тип заданий: открытый

Прочтите отрывок из исторического документа и укажите военную операцию, о которой идет речь. «Решено было обрушить наш удар за два часа до рассвета. Сто сорок зенитных прожекторов должны были внезапно осветить позиции противника и объекты атаки. Во время подготовки _____ (название операции) операции ее участникам была показана эффективность действия прожекторов. Все единодушно высказались за их применение. Серьезному обсуждению подвергся вопрос о применении танковых армий. Учитывая наличие сильной тактической обороны на Зееловских высотах, был решено ввести в сражение танковые армии только после захвата этих высот».

Правильный ответ: Берлинской

Тип заданий: открытый

Операция советских войск по контрнаступлению под Сталинградом называлась ____.

Правильный ответ: Уран

Тип заданий: открытый

Запишите правильный ответ. Внешнеполитическая программа, выдвинутая президентом США Г. Трумэнном после Второй мировой войны, основой которой являлась политика «сдерживания» в отношении СССР во всем мире, называлась Доктрина _____.

Правильный ответ: Трумэна

Тип заданий: открытый

Запишите правильный ответ. Правление Н.С. Хрущева носит название _____

Правильный ответ: оттепель

Тип заданий: открытый

Запишите правильный ответ. Конституция, в которой утверждалось, что в СССР построено «развитое социалистическое общество» была принята в _____ году. Ответ запишите цифрой.

Правильный ответ: 1977

Б1.О.10.02 Обучение служением**Тип заданий: закрытый**

В должностные обязанности социального педагога включены различные виды помощи. Установите правильное соответствие. Каждый ответ правого столбца может быть использован один раз (Ответ запишите в формате «буква-цифра»):

Вид помощи	Характеристика
А. Социально-реабилитационная помощь	1. Направленная на уход за больными детьми и профилактику здоровья, профилактику алкоголизма, наркомании несовершеннолетних, медико-социальный патронаж детей из семей группы риска
Б. Медико-социальная помощь	2. Направлена на создание благоприятного микроклимата в семье и микросоциуме, в которых развивается ребенок, устранение негативных воздействий дома, в школьном коллективе, затруднении во взаимоотношениях с окружающими; и в профессиональном и личном самоопределении.
В. Социально-психологическая помощь	3. Направлена на создание условий для реализации права родителей на воспитание детей, преодоление педагогических ошибок и конфликтных ситуаций, порождающих беспризорность и безнадзорность, на обеспечение развития и воспитание детей в семьях группы риска
Г. Социально-педагогическая помощь	4. Направленная на оказание реабилитационных услуг в центрах, комплексах, службах и других учреждениях по восстановлению психологического, морального, эмоционального состояния и здоровья нуждающихся в ней детей

Правильный ответ: А-4, Б-1, В-2, Г-3.

Тип заданий: закрытый

Горизонтальное направление психолого-педагогического сопровождения включает в себя следующие модули (ответ запишите правильной последовательностью цифр):

1. Диагностика
2. Рефлексия
3. Реализация
4. Проектирование

Правильный ответ: 1, 4, 2, 3.

Тип заданий: закрытый

Социально-реабилитационная помощь направлена на:

1. Оказание содействия в получении пособий, компенсаций, единовременных выплат, адресной помощи детям, на материальную поддержку сирот, выпускников детских домов

2. Направленная на уход за больными детьми и профилактику здоровья, профилактику алкоголизма, наркомании несовершеннолетних, медико-социальный патронаж детей из семей группы риска

3. Создание условий для реализации права родителей на воспитание детей, преодоление педагогических ошибок и конфликтных ситуаций, порождающих беспризорность и безнадзорность, на обеспечение развития и воспитание детей в семьях группы риска

4. Создание благоприятного микроклимата в семье и микросоциуме, в которых развивается ребенок, устранение негативных воздействий дома, в школьном коллективе, затруднении во взаимоотношениях с окружающими; и в профессиональном и личном самоопределении

Правильный ответ: 2

Тип заданий: закрытый

Вид социального проекта, направленный изучение политических идей и концепций, обсуждение актуальных проблем общественно-политической жизни, создание организационно-правовых основ для самореализации личности в сфере общественно-политической деятельности (33):

1. Социально-педагогические проект
2. Проект в сфере профессиональной культуры
3. Социальный проект историко-культурной направленности
4. Информационно-просветительский проект

Правильный ответ: 4

Тип заданий: закрытый

Социальное проектирование – это:

1. Конструирование индивидом, группой или организацией действия, направленного на достижение социально значимой цели и локализованного по месту, времени и ресурсам

2. Пределенная направленная деятельность человека в социальной практике

3. Создание благоприятного микроклимата в семье и микросоциуме, в которых развивается ребенок, устранение негативных воздействий дома, в школьном коллективе, затруднении во взаимоотношениях с окружающими; и в профессиональном и личном самоопределении

Правильный ответ: 1

Тип заданий: открытый

Запишите правильный ответ. Сфера добровольчества регулируется Федеральным законом от 11 августа _____ года № 135-ФЗ «О благотворительной деятельности и добровольчестве (волонтерстве)». Ответ укажите цифрой.

Правильный ответ: 1995.

Тип заданий: открытый

Вставь недостающее слово в определение (имя существ., един. число). _____ – человек, который безвозмездно помогает незащищённым слоям населения.

Правильный ответ: волонтер.

Тип заданий: открытый

Вставь недостающее слово в определение (имя существ., един. число). _____ – лицо (лица), осуществляющее какую-либо деятельность добровольно, а также зачастую безвозмездно, не получая за это материальное вознаграждение.

Правильный ответ: доброволец.

Тип заданий: открытый

Вставь недостающее слово в определение (имя существ., един. число). _____ – это степень осознания себя гражданином своей страны и соответствующее этому поведение, готовность личности активно содействовать процветанию общества.

Правильный ответ: гражданственность.

Тип заданий: открытый

Запишите правильный ответ. В Указе Президента Российской Федерации от 09.11.2022 № 809 «Об утверждении Основ государственной политики по сохранению и укреплению традиционных российских духовно-нравственных ценностей» утверждено _____ традиционных ценностей Ответ укажите цифрой.

Правильный ответ: 17.

Б1.О.41 Основы российской государственности

Тип заданий: закрытый

Выберите правильный ответ. В каких частях света расположена Россия?

1. Европа
2. Америка
3. Европа и Азия
4. Азия

Правильный ответ: 3

Тип заданий: закрытый

Выберите правильный ответ. Представитель «этнологической» теории цивилизационного подхода к истории:

1. Н. Данилевский
2. Л.Н. Гумилев
3. А.С. Панарин
- 4.О. Шпенглер

Правильный ответ: 2

Тип заданий: закрытый

Выберите правильный ответ. Какому политическому режиму в наибольшей степени свойственны разделение властей, многопартийность, сохранение гражданских свобод, регулярные выборы?

1. Демократическому
2. Авторитарному
3. Тоталитарному
4. Президентскому

Правильный ответ: 1

Тип заданий: закрытый

Выберите правильный ответ. Автор теории «столкновения цивилизаций»:

1. Л. Гумилев
2. А. Тойнби
3. С. Хантингтон
4. Н. Данилевский

Правильный ответ: 3

Тип заданий: закрытый

Выберите правильный ответ. Ныне действующая Конституция РФ была принята:

1. Всенародным референдумом
2. Верховным Советом РФ
3. Государственной Думой РФ
4. Президентом РФ

Правильный ответ: 1

Тип заданий: открытый

Какова площадь России?

Правильный ответ: 17,1 млн. км

Тип заданий: открытый

Какой народ, проживающий в европейской части России, исповедует буддизм?

Правильный ответ: калмыки

Тип заданий: открытый

Какой советский учёный участвовал в создании первой водородной бомбы?

Правильный ответ: Курчатов

Тип заданий: открытый

Автором первой официальной российской идеологии – «Теории официальной народности» – является _____ (напишите фамилию)

Правильный ответ: С.С. Уваров

Тип заданий: открытый

Какой из нормативных актов занимает в их иерархии высшее положение?

Правильный ответ: Конституция

УК-6 Способен управлять своим временем, выстраивать и реализовывать траекторию саморазвития на основе принципов образования в течение всей жизни
Б1.О.07 Психология

Тип заданий: закрытый

Выберите правильный ответ. Раскрытие творческого потенциала личности является _____ .

1. Важным залогом роста профессионализма личности
2. Способом организации рефлексивной деятельности
3. Предпосылкой развития волевых качеств личности
4. Переживанием радости от успеха в работе

Правильный ответ: 1

Тип заданий: закрытый

Выберите правильный ответ. Активизация рефлексивно-инновационного потенциала развивающейся личности связана

1. С развитием рефлексивной культуры профессионала
2. С готовностью принять помощь и оказать ее другим
3. Со склонностью сильно увлекаться своей работой
4. С переживанием радости от успеха в работе

Правильный ответ:1

Тип заданий: закрытый

Выберите правильный ответ. Потенциал личности, отражающий ресурсность психических процессов (объем и характеристики памяти, внимания, мышления и др.), это _____ .

1. Потенциал опыта
2. Психический потенциал
3. Характерологический потенциал
4. Творческий потенциал

Правильный ответ:2

Тип заданий: закрытый

Выберите правильный ответ. Понимание психологической саморегуляции состоит в ее рассмотрении как _____ .

1. Сознательного управления внешней и внутренней активностью
2. Правильного представления личности о себе
3. Профессионального опыта личности
4. Развитых познавательных способностей

Правильный ответ: 1

Тип заданий: закрытый

Выберите правильный ответ. Социальный интеллект в психологии саморазвития:

1. «Инструмент» психики, обеспечивающий человеку ориентацию в социальной действительности;
2. Набор умственных способностей, благодаря которым человек с легкостью адаптируется в обществе;
3. Социальные навыки, способствующие нахождению общего языка для общения индивида с другими представителями социума.

Правильный ответ:1

Тип заданий: закрытый

Выберите правильный ответ. Стратегия, не связанная с использованием временного ресурса:

1. Хронологическая стратегия
2. Стратегия позитивного отбора
3. Стратегия негативного отбора
4. Стратегия риска

Правильный ответ:4

Тип заданий: закрытый

Выберите правильный ответ. Жизненный путь личности с точки зрения психологии:

1. Развитие и формирование личности в социуме;
2. Прохождение этапов взросления с раннего возраста до глубокой старости;
3. Профессиональный и карьерный рост индивида.

Правильный ответ:1

Тип заданий: закрытый

Выберите правильный ответ. Мотивы личности в психологии:

1. Движущая и направляющая сила деятельности;
2. Тайны и желания индивида;
3. Факторы, объясняющие поведения индивида.

Правильный ответ:1

Тип заданий: закрытый

Выберите правильный ответ. Понятие успешной карьеры и успешного карьерного поведения связывают:

1. С последовательностью изменений профессий, статусов, ролей, видов работ и т.д.
2. С успешным профессиональным самоопределением
3. С социальной адаптивностью и успешностью жизненного пути
4. С более или менее структурированным и осознанным жизненным и профессиональным проектом

Правильный ответ:2

Тип заданий: закрытый

Установите правильное соответствие между группами факторов, детерминирующих профессиональное становление и развитие (левый столбец) и их перечнем (правый столбец). Каждый ответ правого столбца может быть использован два раза. Ответ запишите в формате «Буква-цифра»

Группы факторов, детерминирующих профессиональное становление и развитие	Перечень факторов, детерминирующих профессиональное становление и развитие
А. Внутренние	1. Социально-профессиональная активность.
	2. Ведущая учебно-профессиональная и профессиональная деятельность.
Б. Внешние	3. Мотивы и смыслы профессиональной деятельности.
	4. Социально-экономические условия.

Правильный ответ: А-1, 3 , Б-2, 4.

Тип заданий: закрытый

Выберите правильный ответ. О каком виде карьеры идет речь: в данный вид карьеры входят составляющие вертикальной и горизонтальной карьеры; продвижение происходит посредством смены вертикального роста и горизонтального

1. Ступенчатая карьера
2. Вертикальная карьера
3. Скрытая карьера
4. Горизонтальная карьера

Правильный ответ: 1

Тип заданий: закрытый

Выберите правильный ответ. О каком виде карьеры идет речь: означает перемещение деятельности с другой функциональной областью, или выполнение трудовой деятельности на той ступени, которая формально не закреплена в организационной структуре организации

1. Горизонтальная карьера
2. Ступенчатая карьера
3. Скрытая карьера
4. Вертикальная карьера

Правильный ответ: 1

Тип заданий: закрытый

Выберите правильный ответ. К профессиональным деструкциям, которые отрицательно сказываются на динамике роста, искажают профиль личности, изменяют траекторию профессиональной жизни человека, относится:

1. Вклад в развитие работников на заключительной стадии их карьеры слишком дорого обходится организации и не оправдывает себя
2. Заниматься любимым делом – главный приоритет
3. Стремиться озвучивать пожелания по зарплате первым в ходе собеседования
4. Смена работы раз в 5 лет влияет на карьеру в будущем

Правильный ответ: 1

Тип заданий: закрытый

Выберите несколько правильных вариантов ответа. Факторы, влияющие на профессиональную успешность и карьерный рост:

1. Творческая и профессиональная активность, проявленная во время обучения в вузе
2. Смена сферы деятельности и возможность начинать все с нуля
3. Стаж деятельности на определенной должности или профессии
4. Ориентироваться на мнение коллектива в принятии решений

Правильный ответ: 1, 3

Тип заданий: закрытый

Выберите несколько правильных вариантов ответа. Факторы, влияющие на профессиональную успешность и карьерный рост.

1. Уровень творческой активности в процессе трудовой деятельности
2. Возраст
3. Эмоционально-волевые состояния, такие как: воля, стрессоустойчивость и эмоциональная устойчивость
4. Гендерная принадлежность

Правильный ответ: 1, 3

Тип заданий: закрытый

Выберите правильный ответ. На российских предприятиях при оценке работников наиболее часто применяют:

1. Произвольные устные или письменные характеристики
2. Метод принудительного выбора
3. Коэффициентный метод
4. Профессионально-учебную деятельность

Правильный ответ: 1

Тип заданий: закрытый

Выберите правильный ответ. Неформальным показателем профессионального становления НЕ является:

1. Диплом специалиста
2. Профессиональное мышление
3. Умение применять нестандартные средства для решения задач
4. Востребованность труда

Правильный ответ: 1

Тип заданий: закрытый

Выберите правильный ответ. Стресс-собеседование – это:

1. Разновидность собеседования, при которой рекрутер специально создаёт неудобную обстановку для кандидата. По задумке, техника помогает быстро определить, насколько кандидат устойчив к стрессу и сложным ситуациям, может ли сохранять спокойствие и проявлять гибкость, идти на компромиссы.

2. Беседа равных людей, у каждого из которых есть своя позиция, имеющая право на существование, и определенный круг интересов, который может стать общим.

Правильный ответ: 1

Тип заданий: закрытый

Выберите несколько правильных вариантов ответа. Какие из утверждений о жизненном пути личности являются верными:

1. Жизненный путь личности зависит от макро- и микросреды ее развития
2. Жизненный путь личности зависит только от макросреды ее развития
3. Основной единицей жизненного пути является переживание
4. Основной единицей жизненного пути является событие

Правильный ответ: 1, 4

Тип заданий: закрытый

Выберите несколько правильных вариантов ответа. Личностный кризис всегда:

1. Нежелателен для человека и его нужно избегать
2. Очень полезен для человека, и к нему нужно стремиться
3. Имеет неопределенные последствия для личности
4. Изменяет что-то в человеке или в его образе жизни

Правильный ответ: 3, 4

Тип заданий: закрытый

Выберите несколько правильных вариантов ответа. Самоэффективность по А. Бандуре зависит от:

1. Вербального убеждения
2. Сферы и характера деятельности личности
3. Наблюдаемого опыта других людей
4. Прошлого опыта личности

Правильный ответ: 1, 3, 4

Тип заданий: закрытый

Установите правильное соответствие между классификацией личностных тестов (левый столбец) и их общей характеристикой (правый столбец). Каждый ответ правого столбца может быть использован один раз. Ответ запишите в формате «Буква-цифра»

Классификация личностных тестов	Общая характеристика
А. Направлены на комплексное описание типа личности	1. Включают вопросы и задания для оценки степени продвинутой способности, знаний, навыков, умений после прохождения человеком обучения, профессиональной и другой подготовки
Б. Направлены на оценку способностей	2. Звучат вопросы о вашей жизни и ваших привычках, ответы на которые позволяют сделать какое-то заключение о вас.
В. Направленные на оценку уровня необходимых для работы навыков	3. Включают вопросы для оценки возможностей индивида в овладении знаниями, навыками, умениями, необходимыми для одной или нескольких деятельностей.

Правильный ответ: А-2, Б-3, В-1.

Тип заданий: закрытый

Выберите несколько правильных вариантов ответа. Условиями для укрепления психологического здоровья, развития психологического благополучия и становления качественной жизни выступают:

1. Способность жить сообразно культуре и преодолевая культуру
2. Творческие переживания личности
3. Признание достоинства и безусловной ценности Другого

Правильный ответ: 1, 2, 3

Тип заданий: закрытый

Установите правильное соответствие между деструкциями личности (левый столбец) и их описанием (правый столбец). Каждый ответ правого столбца может быть использован один раз. Ответ запишите в формате «Буква-цифра»

Деструкции личности	Описание деструкции
А. Профессионально-типологические	1. Возникают в процессе специализации.
Б. Специальные профессиональные	2. Данные деструкции обусловлены наложением индивидуально-психологических особенностей личности на психологическую структуру профессиональной деятельности
В. Индивидуальные	3. Появляются из-за таких особенностей характера работников, которые связаны с возникновением сверхкачеств, или акцентуаций (сверхответственность, суперчестность, гиперактивность и др.)

Правильный ответ: А-2, Б-1, В-3.

Тип заданий: закрытый

Установите правильную последовательность этапов развития карьеры работника:

1. Индивидуального плана развития

2. Постановки цели
3. Использование возможностей организации

Правильный ответ: 2, 1, 3

Тип заданий: закрытый (Н1)

Установите правильную последовательность стадий карьеры:

1. Обучение профессии
2. Профессионализм
3. Достижение успеха
4. Включение в трудовую деятельность
5. Мастерство
6. Переоценка ценностей

Правильный ответ: 1, 4, 3, 2, 6, 5

Тип заданий: закрытый

Установите правильную последовательность видов потребностей в иерархии А. Маслоу:

1. Потребности в безопасности: экономическая, физическая, условия жизни.
2. Социальные потребности: социальные связи, общение, совместная деятельность.
3. Физиологические потребности: еда, жилье, одежда, вода, воздух, сон и т. д.
4. Самоактуализация: самовыражение, самоидентификация.
5. Самоуважение: уважение или признание со стороны других, служебный рост.

Правильный ответ: 3. 1, 2, 5, 4

Тип заданий: закрытый

Установите правильную последовательность этапов карьерного развития

1. Поиск работы
2. Составление резюме
3. Выход на новую работу и адаптация
4. Собеседование и найм
5. Профессиональное самоопределение
6. Карьерный рост

Правильный ответ: 5, 1, 2, 4, 3, 6

Тип заданий: закрытый

Установите правильное соответствие между направлением в психологии (левый столбец) и его характеристикой (правый столбец). Каждый ответ правого столбца может быть использован один раз. Ответ запишите в формате «Буква-цифра»

Направление в психологии	Характеристика направления
А. Возрастная психология	1. Процессы, связанные с осознанными самоизменениями человека в разных сферах жизнедеятельности: духовной, профессиональной, социальной, физической.
Б. Психология саморазвития	2. Изучает личность и различные индивидуальные процессы, динамические аспекты душевной жизни, индивидуальные различия.
В. Психология личности	3. Психологические изменения человека в зависимости от его возраста.

Правильный ответ: А-3, Б-1, В-2.

Тип заданий: открытый

Запишите правильный ответ. Наиболее важное личностно-профессиональное качество – это _____.

Правильный ответ: ответственность

Тип заданий: закрытый

Установите правильное соответствие между видами карьеры (левый столбец) и их характеристикой (правый столбец). Каждый ответ правого столбца может быть использован один раз. Ответ запишите в формате «Буква-цифра»

Виды карьеры	Характеристика видов карьеры
А. Деловая карьера	1. Предполагает последовательное восхождение сотрудника по служебной лестнице на одном месте работы или в течение жизни.
Б. Динамичная карьера	2. Включает в себя всю цепочку принятых решений в отношении какой-либо деятельности.
В. Организационная карьера	3. Заключается в смене рода деятельности или рабочего места.

Правильный ответ: А-1, Б-3, В-2.

Тип заданий: открытый

Вставьте недостающее слово в определение (имя существ., един. число). Субъект профессиональной деятельности, обладающий высокими показателями профессионализма личности и деятельности, имеющий высокий профессиональный и социальный статус, нацеленный на самосовершенствование – это _____.

Правильный ответ: профессионал

Тип заданий: открытый

Запишите правильный ответ. _____ компонент является базовым в системе нравственной регуляции деятельности и поведения у профессионала.

Правильный ответ: Мотивационный

Тип заданий: открытый

Запишите правильный ответ. Наивысший уровень _____ и активизации мотивации характерен для возрастного периода 30-35 лет.

Правильный ответ: притязаний

Тип заданий: открытый

Запишите правильный ответ. Личностным коррелятором высокого уровня самоконтроля является _____.

Правильный ответ: самоэффективность

Тип заданий: открытый

Запишите правильный ответ. Свойства личности, сформировавшиеся в ходе жизненного опыта, связанные с преодолением препятствий и выработки силы воли – это _____ качества личности.

Правильный ответ: волевые

Тип заданий: открытый

Вставьте недостающее слово в определение (имя существ., един. число). Оценка собственных личностных качеств, чувств, достоинств и демонстрация их окружающим – это _____ личности.

Правильный ответ: самооценка

Тип заданий: открытый

Запишите правильный ответ. Осознание индивидом собственных потребностей, способностей, мотивов поведения, мыслей – это _____ личности.

Правильный ответ: самосознание

Тип заданий: открытый

Запишите правильный ответ. Набор специальных характеристик человека, которые отличают одного индивида от другого – это _____.

Правильный ответ: индивидуальность

Тип заданий: открытый

Вставь недостающее слово в определение (имя существ., един. число). _____ – это индивидуально осознанная позиция и поведение человека, связанные с развитием его профессиональной деятельности и опыта на протяжении всей жизни, которые не являются зависимыми от физических границ организации и государства.

Правильный ответ: Карьера

Тип заданий: открытый

Запишите правильные ответы. Необходимыми качествами для построения карьеры являются общительность, доброжелательность и _____:

Правильный ответ: целеустремленность

Тип заданий: открытый (31)

Запишите правильный ответ. _____ карьерного потенциала позволяет руководителю и работнику обсудить и связать прошлое исполнение, интересы карьеры и потребности в повышении квалификации в последовательный план карьерного продвижения.

Правильный ответ: Оценка

Тип заданий: открытый

Вставь недостающее слово в определение (имя существ., един. число). _____ – это: совокупность представлений, сложившихся в общественном мнении о том, как должен вести себя человек в соответствии со своим статусом.

Правильный ответ: Имидж

Тип заданий: открытый

Запишите правильный ответ. _____ – это узнаваемый образ или имя конкретного человека, работающего в определенной сфере и добившегося в ней признания.

Правильный ответ: Бренд

Тип заданий: открытый

Запишите правильный ответ. Для процесса профессионального развития в современных условиях характерно _____.

Правильный ответ: цикличность

Тип заданий: открытый

Запишите правильный ответ. Процесс выбора личностью профессионального пространства, создающий основы для планирования карьеры и постановки карьерных целей – профессиональное _____.

Правильный ответ: самоопределение

Тип заданий: открытый

Запишите правильный ответ. Содержанием этапа _____ является усвоение практических навыков и алгоритмов действий, основных социальных ролей, приспособление к ритму, характеру, особенностям работы.

Правильный ответ: адаптации

Тип заданий: открытый

Запишите правильный ответ. Содержанием этапа _____ является процесс совершенствования и самораскрытия субъекта трудовой деятельности

Правильный ответ: профессионализации

Тип заданий: открытый

Запишите правильный ответ. Определите к какому типу массового интервью относится описание: каждому кандидату предлагается возможность выступить и в течение пяти минут рассказать о себе. Задача перед ним стоит непростая, ведь за эти несколько минут соискатель должен положительно выделиться и убедить менеджера по персоналу нанять именно его: _____ .

Правильный ответ: самопрезентация

Тип заданий: открытый

Вставь недостающее слово в определение (имя существ., един. число). Система сложившихся взглядов на окружающий мир и свое место в нем называется _____ .

Правильный ответ: мировоззрением

Тип заданий: открытый

Запишите правильный ответ. Степень трудности тех целей, к которым стремится человек и достижение которых представляется человеку привлекательным и возможным, характеризует уровень _____ .

Правильный ответ: притязаний

Тип заданий: открытый

Запишите правильный ответ. Психологическая защита, при которой человек стремится дать логически связное и морально приемлемое объяснение той или иной установки, поступка, идеи, чувства, подлинные мотивы которых остаются неосознанными – это _____ .

Правильный ответ: рационализация

Тип заданий: открытый

Запишите правильный ответ. Психологическая защита, при которой человек стремится приписывать себе чувства, мысли, настроение, свойственные другому человеку – это _____ .

Правильный ответ: идентификация

Тип заданий: открытый

Запишите правильный ответ.

Психологическая защита, при которой человек стремится выразить в дискурсивном виде свои конфликты и эмоции, чтобы овладеть ими – это _____ .

Правильный ответ: интеллектуализация

Тип заданий: открытый

Запишите правильный ответ. Процесс и принцип формирования личности, предусматривающий создание таких систем образования, которые открыты для людей любого возраста, способствуют его развитию, вовлекают его в процесс овладения знаниями, умениями, навыками и способами поведения (общения) в течение всей жизни – это _____ образование.

Правильный ответ: непрерывное

Тип заданий: открытый

Запишите правильный ответ. Планомерное и организованное обучение и выпуск квалифицированных кадров для всех областей человеческой деятельности, владеющих совокупностью специальных знаний, навыков и способов общения – это _____ кадров.

Правильный ответ: подготовка

Тип заданий: открытый

Запишите правильный ответ. Основаниями для составления плана развития карьеры является _____ на карьере.

Правильный ответ: мотивация

Тип заданий: открытый

Запишите правильный ответ. _____ карьера означает, что работник должен быть специалистом в разных областях, что дает возможность работнику, в общем, увидеть весь рабочий процесс организации и повышает его личный опыт. Ступени карьеры могут осуществляться как в одной организации, так и в разных организациях.

Правильный ответ: Неспециализированная

Тип заданий: открытый

Запишите правильный ответ. Инструменты _____-менеджмента позволяют: управлять собственными временными ресурсами, вовремя выполнять и сдавать работу, бороться с собственной неэффективностью.

Правильный ответ: тайм

Тип заданий: открытый

Запишите правильный ответ. _____ является, по мнению А. Маслоу, редким феноменом, так как многие люди не понимают пользы, смысла самосовершенствования, многие люди просто не видят своих возможностей, не подозревают об их существовании, у них присутствует страх успеха (комплекс Ионы).

Правильный ответ: Самоактуализация

УК-7 Способен поддерживать должный уровень физической подготовленности для обеспечения полноценной социальной и профессиональной деятельности
Б1.О.08 Физическая культура и спорт

Тип заданий: закрытый

Выберите правильный ответ. Физическая культура это:

1. Процесс изменения естественных морфофункциональных свойств организма в течение жизни.
2. Часть общей культуры, представляющая собой творческую деятельность по усвоению прошлых и освоению новых материальных и духовных ценностей в сфере физического развития, оздоровления и воспитания людей.
3. Специфическая форма деятельности человека, направленная на совершенствование двигательных качеств и подготовку его к соревновательной деятельности.

Правильный ответ: 2

Тип заданий: закрытый

Выберите правильный ответ. Спорт — это:

1. Специфическая форма деятельности человека, направленная на специальную подготовку и участие в соревнованиях по какому-либо виду спорта.
2. Процесс изменения естественных морфофункциональных свойств организма в течение индивидуальной жизни.
3. Формирование специально-прикладных знаний и умений, способствующих достижению готовности человека к эффективной трудовой деятельности.

Правильный ответ: 1

Тип заданий: закрытый

Выберите правильный ответ. Физическое воспитание – это:

1. Биологический процесс развития морфологических и функциональных свойств организма в течение жизни человека.
2. Обучение молодежи знаниям в области гигиены, врачебного контроля, воспитание организаторских навыков в области физической культуры и спорта.
3. Вид воспитательного процесса, заключающегося в обучении двигательным актам и управлении развитием и совершенствованием физических качеств человека.

Правильный ответ: 3

Тип заданий: закрытый

Выберите правильный ответ. Основное средство физического воспитания:

1. Физические упражнения.
2. Занятия различными видами спорта, посещение спортивных мероприятий.
3. Воспитание психологической устойчивости.

Правильный ответ: 1

Тип заданий: закрытый

Выберите правильный ответ. Какие из ниже перечисленных факторов влияют на содержание производственной гимнастики на рабочем месте?

1. Возраст работников и их желание заниматься физкультурой.
2. Биоритмы работника, калорийность обеда.
3. Характер и условия трудовой деятельности.

Правильный ответ: 3

Тип заданий: закрытый

Выберите правильный ответ. Почему физические упражнения являются основным средством физического воспитания?

1. Физические упражнения направлены на формирование физических способностей человека.
2. Физические упражнения своим воздействием на организм позволяют улучшить гигиенические факторы.
3. Физические упражнения позволяют в основном использовать режим двигательной активности.

Правильный ответ: 1

Тип заданий: закрытый

Установите правильное соответствие между средствами физического воспитания (левый столбец) и видами средств физического воспитания (правый столбец). Каждый ответ правого столбца может быть использован один раз. Ответ запишите в формате «Буква-цифра».

Средства физического воспитания	Виды средств физического воспитания
А. Основные	1. Оздоровительные силы природы и гигиенические факторы
Б. Вспомогательные	2. Физические упражнения
В. Технические	3. Тренажеры и тренировочные устройства

Правильный ответ: А-2, Б-1, В-3.

Тип заданий: закрытый

Выберите правильный ответ. Составляющие здорового образа жизни, это:

1. Требования санитарии и гигиены, вредные привычки, генетические факторы.
2. Двигательная активность; режим труда и отдыха, питание, экология.
3. Отказ от вредных привычек и двигательной активности.

Правильный ответ: 2

Тип заданий: закрытый

Выберите правильный ответ. Задачи утренней гигиенической гимнастики:

1. Совершенствование общих физических качеств.
2. Ликвидация застойных явлений после сна, активизация физиологических систем организма.
3. Утренняя тренировка профессиональных качеств специалиста.

Правильный ответ: 2

Тип заданий: закрытый

Установите правильное соответствие между характеристиками физических качеств (левый столбец) и видами спорта и упражнениями которые их развивают (правый столбец). Каждый ответ правого столбца может быть использован один раз. Ответ запишите в формате «Буква-цифра».

Характеристики физических качеств	Виды спорта и упражнения, которые их развивают
А. Общая выносливость	1. Гиревой спорт
Б. Сила	2. Подтягивания, сгибание и разгибание рук в упоре лежа
В. Силовая выносливость	3. Лыжные гонки, плавание на длинные дистанции

Правильный ответ: А-3, Б-2, В-1.

Тип заданий: закрытый

Выберите правильный ответ. Физическое развитие — это:

1. Разнообразие мотивов занятиями спортом, социально и личностно значимых потребностей, форм и методов, средств обучения и воспитания.
2. Процесс изменения естественных морфофункциональных свойств организма в течение жизни человека (длина, масса тела, окружность грудной клетки, быстрота, сила, выносливость, ловкость).
3. Часть общей культуры человека, которая представляет собой творческую деятельность по освоению прошлых и создание новых ценностей в сфере развития, оздоровления и воспитания людей.

Правильный ответ: 2

Тип заданий: закрытый

Установите правильное соответствие между физическими качествами (левый столбец) и их определениями (правый столбец). Каждый ответ правого столбца может быть использован один раз. Ответ запишите в формате «Буква-цифра».

Физическое качество	Определение
А. Абсолютная сила	1. Максимальная сила, проявляемая человеком в каком-либо движении, независимо от массы его тела
Б. Сила	2. Сила, проявляемая человеком в пересчете на 1 кг собственного веса
В. Относительная сила	3. Способность человека преодолевать внешнее сопротивление или противостоять ему за счет мышечных усилий (напряжений)

Правильный ответ: А-1, Б-3, В-2.

Тип заданий: закрытый

Выберите правильный ответ. Организационные требования к утренней гимнастике:

1. Число упражнений комплекса не должно превышать 4-5.
2. Необходимо предварительно разработать комплекс упражнений, дозировку и последовательность их выполнения.
3. Отдается предпочтение упражнениям на натуживание и статическим позам.

Правильный ответ: 2

Тип заданий: закрытый

Установите правильное соответствие между методами самоконтроля физического развития (левый столбец) и функциональными пробами и тестами, с помощью которых они осуществляются (правый столбец). Каждый ответ правого столбца может быть использован один раз. Ответ запишите в формате «Буква-цифра».

Методы самоконтроля физического развития	Функциональные пробы и тесты
А. Методы самоконтроля физической работоспособности	1. Проба Рюффье, ортостатическая проба, Проба Штанге
Б. Методы самоконтроля функционального состояния кардиореспираторной системы	2. Гарвардский степ-тест, функциональная проба Кверга
В. Методы самоконтроля личного	3. Весо-ростовой показатель, жизненная

физического развития	емкость легких
----------------------	----------------

Правильный ответ: А-2, Б-1, В-3.

Тип заданий: закрытый

Выберите несколько правильных вариантов ответа. Здоровый образ жизни (ЗОЖ) человека, это:

1. Форма жизнедеятельности, процесс самоорганизации и самодисциплины, направленный на укрепление адаптивных возможностей организма.
2. Формирование у человека ответственности за здоровье – как части общекультурного развития, самореализации.
3. Процесс приспособления организма к меняющимся производственным и социальным условиям.

Правильный ответ: 1, 2

Тип заданий: закрытый

Выберите правильный ответ. Профессиональная направленность физического развития – это:

1. Приобщение человека к физической культуре для овладения им системой ценностей, знаний, творческого развития, физических способностей.
2. Формирование специальных прикладных знаний, качеств, умений и навыков, способствующих готовности человека к эффективной профессиональной деятельности.
3. Процесс физического образования и воспитания, выражающей высокую степень развития индивидуальных физических способностей.

Правильный ответ: 2

Тип заданий: закрытый

Выберите правильный ответ. Какие задачи решают самостоятельные занятия по общей физической подготовке?

1. Направлены на улучшение физического развития, функциональных возможностей организма.
2. Совершенствуются техника и тактика в избранном виде спорта.
3. Повышение работоспособности студента, возможность не посещать занятия по физвоспитанию.

Правильный ответ: 1

Тип заданий: закрытый

Установите правильное соответствие между медицинскими группами (левый столбец) и показателями состояния здоровья студента, на основании которых они распределяются в них (правый столбец). Каждый ответ правого столбца может быть использован один раз. Ответ запишите в формате «Буква-цифра».

Медицинские группы	Показатели состояния здоровья студента
А. Основная	1. Студент имеет отклонения в состоянии здоровья, постоянного или временного характера, требующие ограничения физических нагрузок, но допущенного к выполнению учебной работы
Б. Подготовительная	2. Студент без отклонений в состоянии здоровья, или имеет незначительные отклонения в состоянии здоровья при недостаточном физическом развитии и недостаточной функциональной подготовленности
В. Специальная	3. Студент не имеет отклонений в состоянии здоровья, или имеет незначительные отклонения в состоянии здоровья

	при достаточном физическом развитии и функциональной подготовленности
--	---

Правильный ответ: А-3, Б-2, В-3.

Тип заданий: закрытый

Выберите правильный ответ. При самостоятельных занятиях оздоровительным бегом необходимо руководствоваться следующими принципами:

1. С первых занятий необходимо максимально поддерживать скорость бега, чтобы побыстрее набрать хорошую форму.

2. Если занятия бегом нерегулярны, то это можно компенсировать высокой скоростью бега, т.е. интенсивностью.

3. Нагрузка должна соответствовать функциональным возможностям организма, обеспечивать наибольший эффект, должна быть регулярной и систематичной.

Правильный ответ: 3

Тип заданий: закрытый

Установите правильное соответствие между типом телосложения (левый столбец) и его характеристикой (правый столбец). Каждый ответ правого столбца может быть использован один раз. Ответ запишите в формате «Буква-цифра».

Тип телосложения	Характеристика типа телосложения
А. Гиперстеник	1. Человек с широкими плечами укороченными руками, ногами, шеей. Обмен веществ замедлен.
Б. Астеник	2. Наиболее пропорционально сложенный человек. Таких большинство.
В. Нормостеник	3. Человек с длинными ногами и руками, узкими плечами, бедрами и грудной клеткой. Обмен веществ слегка превышен.

Правильный ответ: А-1, Б-3, В-2.

Тип заданий: закрытый

Установите правильную последовательность упражнений в комплексе утренней гигиенической гимнастики:

1. Упражнения на все группы мышц

2. Ходьба

3. Упражнения на расслабление с глубоким дыханием

4. Упражнения на потягивания

Правильный ответ: 2, 4, 1, 3

Тип заданий: закрытый

Установите правильную последовательность упражнений в подготовке легкоатлета:

1. Общая физическая подготовка

2. Упражнения на ускорение

3. Упражнения на общую выносливость

Правильный ответ: 3, 1, 2

Тип заданий: закрытый

Выберите несколько правильных вариантов ответа. Объективные показатели самоконтроля занимающихся физической культурой и спортом, это:

1. Частота дыхания в покое.

2. Масса тела.

3. Частота сердечных сокращений (пульс).

Правильный ответ: 1, 2, 3

Тип заданий: закрытый

Установите правильную последовательность получения спортивных разрядов:

1. 3, 2, 1 юношеский.
2. Кандидат в мастера спорта.
3. 3, 2, 1 взрослый.

Правильный ответ: 1, 3, 2

Тип заданий: закрытый

Установите правильную последовательность выполнения теста для определения гибкости шейного отдела позвоночника:

1. Наклонить голову влево (вправо). Верхний край левого /правого/ уха должен находиться на одной вертикальной линии с нижним краем другого уха.
2. Сделать отметку на стене на уровне носа, встать боком к стене, повернуть голову в сторону метки. Туловище должно быть неподвижно, нос должен «смотреть» точно на метку.
3. Наклонить голову вперед. Подбородок должен коснуться груди.

Правильный ответ: 3, 1, 2

Тип заданий: закрытый

Выберите правильный ответ. Физкультурная пауза, ее продолжительность и место в течение рабочего дня?

1. Проводится 5 минут, перед обедом один раз.
2. Проводится 5-10 минут два раза в течение дня.
3. Проводится 5 минут после обеда один раз.

Правильный ответ: 2

Тип заданий: закрытый

Выберите правильный ответ. Самоконтроль при занятиях физической культурой и спортом, это:

1. Врачебный контроль в процессе занятий физической культурой и спортом.
2. Контроль своего состояния по результатам диспансеризации.
3. Регулярное наблюдение за состоянием своего здоровья, физической подготовкой и их изменениями под влиянием регулярных занятий спортом.

Правильный ответ: 3

Тип заданий: открытый

Запишите правильный ответ. Двигательные действия, используемые для физического совершенствования человека называются _____ упражнениями.

Правильный ответ: физическими.

Тип заданий: открытый

Запишите правильный ответ. Комплекс упражнений, применяемых в режиме рабочего дня, для повышения работоспособности и восстановления называют _____ гимнастика.

Правильный ответ: производственная

Тип заданий: открытый

Вставь недостающее слово в определение (имя существ., един. число). _____ - это нормальное психосоматическое состояние человека, отражающее физическое, психическое и социальное благополучие.

Правильный ответ: здоровье.

Тип заданий: закрытый

Выберите несколько правильных вариантов ответа. Субъективные показатели самоконтроля занимающихся физической культурой и спортом, это:

1. Сон.
2. Самочувствие.
3. Вялость.

Правильный ответ: 1, 2, 3

Тип заданий: закрытый

Установите правильную последовательность получения спортивных званий:

1. Мастер спорта.
2. Мастер спорта международного класса.
3. Заслуженный мастер спорта.

Правильный ответ: 1, 2, 3

Тип заданий: открытый

Запишите правильный ответ. Естественные природные факторы: солнце, воздух и вода – это основные средства _____.

Правильный ответ: закаливание

Тип заданий: открытый

Запишите правильный ответ. _____ в течение учебного дня (производственная гимнастика: физкультминутки, физкультурные паузы) относятся к формам самостоятельных занятий физическими упражнениями:

Правильный ответ: Упражнения

Тип заданий: открытый

Запишите правильный ответ. Количество воздуха, которое может выдохнуть человек после максимально глубокого вдоха называют _____ емкостью легких.

Правильный ответ: жизненной

Тип заданий: открытый

Запишите правильный ответ. Для контроля за сердечнососудистой системой организма используется _____ проба.

Правильный ответ: ортостатическая

Тип заданий: открытый

Запишите правильный ответ. Работоспособность оценивают по результатам теста _____, который представляет собой 12-ти минутный непрерывный бег.

Правильный ответ: Купера

Тип заданий: открытый

Запишите правильный ответ. При контроле за сердечно-сосудистой системой организма используется проба _____.

Правильный ответ: Рюффье.

Тип заданий: открытый

Запишите правильный ответ. Укрепление здоровья и повышение эффективности труда – это основные задачи _____ физической культуры.

Правильный ответ: производственной

Тип заданий: закрытый

Выберите несколько правильных вариантов ответа. Среди форм самостоятельных занятий физическими упражнениями выделяют:

1. Упражнения в течение учебного дня.
2. Утреннюю гигиеническую гимнастику.
3. Самостоятельные тренировочные занятия.

Правильный ответ: 1, 2, 3

Тип заданий: открытый

Запишите правильный ответ. Проведением мероприятий по производственной физической культуре занимается _____.

Правильный ответ: инструктор

Тип заданий: открытый

Запишите правильные ответы. К эффективным средствам восстановления работоспособности относят: _____, контрастный душ.

Правильный ответ: массаж

Тип заданий: открытый

Минимальный объем двигательной активности необходимый студенту составляет ___-___ часов в неделю. Ответ запишите цифрами, разделёнными тире.

Правильный ответ: 6-8

Тип заданий: открытый

Запишите правильный ответ. В комплексы упражнений гигиенической гимнастики не следует включать упражнения с _____ отягощениями.

Правильный ответ: предельными

Тип заданий: открытый

Запишите правильный ответ. Шейпинг, гидроаэробика, ушу, гимнастика хатха-його, армрестлинг относят к _____ системам физических упражнений.

Правильный ответ: оздоровительным

Тип заданий: открытый

Запишите правильный ответ. Методами исследования физического развития являются _____.

Правильный ответ: антропометрия

Тип заданий: открытый

Запишите правильный ответ. Ведущим показателем функционального состояния организма является общая физическая _____.

Правильный ответ: работоспособность

Тип заданий: открытый

Запишите правильный ответ. Все функциональные пробы классифицируются по типу _____ показателей.

Правильный ответ: регистрируемых

Тип заданий: открытый

Запишите правильный ответ. Субъективными показателями (собственными ощущениями самочувствия) определяется _____ физических нагрузок.

Правильный ответ: интенсивность

Тип заданий: открытый

Умеренная интенсивность ЧСС, обеспечиваемая аэробными механизмами энергообеспечения составляет: ___-___ ударов в минуту. Ответ запишите цифрами, разделёнными тире.

Правильный ответ: 130-150

Тип заданий: открытый

Между окончанием занятий физическими упражнениями и приемом пищи рекомендуется делать перерыв ___-___ минут. Ответ запишите цифрами, разделёнными тире.

Правильный ответ: 20-30

Тип заданий: открытый

Запишите правильный ответ. Прямое положение головы и позвоночника, горизонтальный уровень надплечий и углов лопаток относятся к признакам нормальной _____.

Правильный ответ: осанки

Тип заданий: открытый

Запишите правильный ответ. Упражнения с гантелями, гириями, тренажерами эспандерами и штангой относятся к _____ гимнастике.

Правильный ответ: атлетической

Тип заданий: открытый

Запишите правильный ответ. Физические двигательные качества (сила, выносливость, быстрота и др.) и тип нервной системы необходимо учитывать при выборе _____ спорта.

Правильный ответ: вида

Тип заданий: открытый

Запишите правильный ответ. Развивающая тренировка на данную группу мышц (1-2 раза) в неделю называют _____.

Правильный ответ: сплит

Тип заданий: открытый

Запишите правильный ответ. Силовые упражнения рекомендуется сочетать с упражнениями на _____.

Правильный ответ: гибкость

Тип заданий: открытый

Запишите правильные ответы. Структура самостоятельного занятия по общей физической подготовке состоит из трех частей: _____, основной и заключительной.

Правильный ответ: подготовительной

Тип заданий: открытый

Запишите правильный ответ. Микропауза активного отдыха проводится в течение 20-30 сек, _____ в течение рабочего дня.

Правильный ответ: многократно

Тип заданий: открытый (Н1)

Запишите правильный ответ. Абсолютная сила мышц человека измеряется _____ .

Правильный ответ: динамометром

Тип заданий: открытый

Запишите правильный ответ. Физическое упражнение _____ развивает мышцы рук.

Правильный ответ: подтягивание

УК-8 Способен создавать и поддерживать в повседневной жизни и в профессиональной деятельности безопасные условия жизнедеятельности для сохранения природной среды, обеспечения устойчивого развития общества, в том числе при угрозе и возникновении чрезвычайных ситуаций и военных конфликтов

Б1.О.04 Безопасность жизнедеятельности

Тип заданий: закрытый

Выберите правильный ответ. Запрещается использовать фильтрующий противогаз при содержании кислорода в воздухе менее

1. 21%
2. 20%
3. 19%
4. 18%

Правильный ответ: 4

Тип заданий: закрытый

Выберите правильный ответ. Подготовка защитных сооружений к приему людей выполняется с указания

1. Начальника ГО объекта
2. Главного инженера объекта
3. Объявлении в СМИ
4. Главного инженера объекта при объявлении в СМИ

Правильный ответ: 1

Тип заданий: закрытый

Выберите правильный ответ. Температура воздуха (в градусах Цельсия) внутри убежища зимой не должна быть менее

1. 10 °С
2. 16 °С
3. 17 °С
4. 18 °С

Правильный ответ: 1

Тип заданий: закрытый

Выберите правильный ответ. Средства защиты ОД делятся по принципу защитного действия на

1. Фильтрующие
2. Изолирующие
3. Комбинированные
4. Фильтрующие и изолирующие

Правильный ответ: 4

Тип заданий: закрытый

Выберите правильный ответ. Дегазация - это:

1. Мероприятие удаления радиоактивных веществ до норм.
2. Удаление ртути и ее соединений.
3. Мероприятие удаления или нейтрализации АХОВ и ОВ .
4. Процесс удаления болезнетворных микроорганизмов

Правильный ответ: 3

Тип заданий: закрытый

Выберите правильный ответ. По каким измерениям подбирают размер маски противогаза ГП-7

1. Вокруг головы через подбородок, щеки, макушку
2. Вокруг головы через надбровные дуги, на 2-3 см выше ушных раковин и сзади через наиболее выступающую точку головы
3. По сумме двух измерений вокруг головы через подбородок, щеки, макушку и через надбровные дуги, на 2-3 см выше ушных раковин, а сзади через наиболее выступающую точку головы
4. По сумме двух измерений вокруг головы через подбородок, щеки, макушку и через надбровные дуги, на 2-3 см выше ушных раковин, а сзади через наиболее выступающую точку головы и, кроме того, по измерению от переносицы до подбородка

Правильный ответ: 3

Тип заданий: закрытый

Выберите правильный ответ. Дезактивация - это:

1. Мероприятие удаления или нейтрализации АХОВ и ОВ .
2. Мероприятие уничтожения насекомых-переносчиков заболеваний и сельскохозяйственных вредителей.
3. Мероприятие удаления радиоактивных веществ до норм.
4. Процесс обработки сельскохозяйственных культур ядохимикатами

Правильный ответ: 3

Тип заданий: закрытый

Выберите правильный ответ. Демеркуризация – это

1. Удаление радиоактивных веществ до норм
2. Удаление ртути и ее соединений
3. Удаление или нейтрализации АХОВ и ОВ
4. Удаление болезнетворных микроорганизмов

Правильный ответ: 2

Тип заданий: закрытый

Выберите правильный ответ. Основными задачами ГО на объекте являются:

1. Защита персонала объекта и населения от ЧС;
2. Повышение устойчивости функционирования объекта в ЧС;
3. Проведение аварийно-спасательных и других неотложных работ в очагах поражения и зонах катастрофического затопления.
4. Защита персонала объекта и населения от ЧС, повышение устойчивости функционирования объекта в ЧС, проведение аварийно-спасательных и других неотложных работ в очагах поражения и зонах катастрофического затопления

Правильный ответ: 4

Тип заданий: закрытый

Выберите правильный ответ. Определите степень термического ожога, если у пострадавшего произошло омертвление кожи, образование струпа, который возник в результате свертывания белков тканей

1. 1
2. 2
3. 3
4. 4

Правильный ответ: 3

Тип заданий: закрытый

Выберите правильный ответ. При химических ожогах следует в первую очередь:

1. Приложить холодный компресс на пораженное место.
2. Промывать пораженное место большим количеством воды.
3. Протирать пораженное место спиртом.
4. Наложить повязку на пораженное место.

Правильный ответ: 2

Тип заданий: закрытый

Выберите правильный ответ. По каким измерениям подбирают размер маски противогаза ГП-7

1. Вокруг головы через подбородок, щеки, макушку
2. Вокруг головы через надбровные дуги, на 2-3 см выше ушных раковин и сзади через наиболее выступающую точку головы
3. По сумме двух измерений вокруг головы через подбородок, щеки, макушку и через надбровные дуги, на 2-3 см выше ушных раковин, а сзади через наиболее выступающую точку головы
4. По сумме двух измерений вокруг головы через подбородок, щеки, макушку и через надбровные дуги, на 2-3 см выше ушных раковин, а сзади через наиболее выступающую точку головы и, кроме того, по измерению от переносицы до подбородка

Правильный ответ: 3

Тип заданий: закрытый

Выберите правильный ответ. Каким показателем не оценивают устойчивость атмосферы при ЧС ?

1. Инверсией
2. Конверсией
3. Изотермией
4. Глубиной распространения облака

Правильный ответ: 4

Тип заданий: закрытый

Выберите правильный ответ. Токсичность химических веществ оценивается

1. Средней смертельной дозой
2. Содержанием веществ в организме в количестве оказывающем влияние на самочувствие
3. Содержанием веществ в организме в количестве не оказывающем влияние на изменения в организме
4. Средней смертельной дозой и содержанием веществ в организме, в количестве не оказывающем влияние на изменения в организме

Правильный ответ: 1

Тип заданий: закрытый

Выберите правильный ответ. Какой из режимов функционирования РСЧС в пределах территории не устанавливают органы местного самоуправления

1. Повседневной деятельности
2. Повышенной готовности
3. Чрезвычайной ситуации
4. Помесячной деятельности

Правильный ответ: 4

Тип заданий: закрытый

Выберите правильный ответ. По какому параметру нормируется общее действие ионизирующего излучения на человека:

1. Экспозиционной дозе
2. Эффективной дозе
3. Поглощённой дозе
4. Эвивалентной дозе

Правильный ответ: 2

Тип заданий: закрытый

Выберите правильный ответ. Допустимая эффективная доза ионизирующего излучения, предусмотренная нормами радиационной безопасности для населения, за 5 последовательных лет:

1. 1 мЗв
2. 2 мЗв
3. 3 мЗв
4. 5 мЗв

Правильный ответ: 4

Тип заданий: закрытый

Выберите правильный ответ. При какой потенциальной дозе ионизирующего излучения, территория, загрязнённая радионуклидами, нормами радиационной безопасности отнесена к зоне радиационного контроля:

1. 1-5 мЗв
2. 5-20 мЗв
3. 20-50 мЗв
4. Более 50 мЗв

Правильный ответ: 1

Тип заданий: закрытый

Выберите несколько правильных вариантов ответа. Какие из приведенных средств относится к первичным средствам пожаротушения:

1. Пожарный автомобиль
2. Багор
3. Кошма
4. Огнетушитель

Правильный ответ: 2, 3, 4

Тип заданий: закрытый

Выберите несколько правильных вариантов ответа. Укажите среди приведенных огнетушителей порошковый

- 1) ОП-10
- 2) ОУБ-7
- 3) ОП-5
- 4) ОУ-80

Правильный ответ: 1, 4

Тип заданий: закрытый

Выберите несколько правильных вариантов ответа. Что из перечисленного требуется знать для прогнозирования химической обстановки

1. Название химически опасного вещества
2. Количество химически опасного вещества

3. Химический состав вещества
4. Агрегатное состояние химически опасного вещества

Правильный ответ: 1, 2, 4

Тип заданий: закрытый

Выберите несколько правильных вариантов ответа. Что из перечисленного требуется знать для прогнозирования радиационной обстановки

1. Направление ветра
2. Эталонный уровень радиации
3. Расстояние до объекта
4. Мощность ядерного устройства

Правильный ответ: 1, 2, 3

Тип заданий: закрытый

Выберите несколько правильных вариантов ответа. Что из перечисленного требуется знать для прогнозирования наводнения

1. Сечение русла реки
2. Площадь выпадения осадков
3. Дату выполнения прогнозирования
4. Расход воды после выпадения осадков

Правильный ответ: 1, 2, 4

Тип заданий: закрытый

Установите правильное соответствие между определением и его трактовкой. Ответ запишите в формате Номер-Буква.

1	Опасное природное явление	А	Катастрофическое природное явление (или процесс), который может вызвать многочисленные человеческие жертвы, значительный материальный ущерб и другие тяжелые последствия
2	Стихийное бедствие	Б	Крупномасштабная авария, повлекшая за собой многочисленные человеческие жертвы, значительный материальный ущерб и другие тяжелые последствия
3	Авария	В	Стихийное событие природного происхождения, которое по своей интенсивности, масштабу распространения и продолжительности может вызвать отрицательные последствия для жизни людей и т.д.
4	Катастрофа	Г	Чрезвычайное событие техногенного характера, происшедшее по конструктивным, производственным, технологическим или эксплуатационным причинам и т.д.

Правильный ответ: 1-В; 2-А; 3-Г; 4-Б

Тип заданий: закрытый

Выберите несколько правильных вариантов ответа. Собираясь в летнее время эвакуироваться, какие продукты не следует брать в дорогу?

1. Печенье
2. Сыр
3. Масло сливочное
4. Консервы

Правильный ответ: 1, 2, 4

Тип заданий: закрытый

Установите правильное соответствие между видом излучения и испускаемыми частицами. Ответ запишите в формате Номер-Буква.

1	α -излучение	А	Электроны
2	β - излучение	Б	Нейтроны
3	γ - излучение	В	Атомы гелия
4	n- излучение	Г	Волны

Правильный ответ: 1-В; 2-А; 3-Г; 4-Б

Тип заданий: закрытый

Установите правильное соответствие зоны радиационной аварии загрязненности территории. Ответ запишите в формате «номер-буква».

1	Зона отчуждения	А	Территория, в границах которой эффективная доза составляет от 1 до 5 мЗв
2	Зона отселения	Б	Территория, в границах которой годовая эффективная доза более 50 мЗв
3	Зона ограниченного проживания населения	В	Территория, в границах которой эффективная доза составляет от 20 до 50 мЗв
4	Зона радиационного контроля	Г	Территория, в границах которой эффективная доза составляет от 5 до 20 мЗв

Правильный ответ: 1-Б; 2-В; 3-Г; 4-А

Тип заданий: закрытый

Установите правильное соответствие между категорией помещений по пожарной безопасности и ее характеристикой, а также веществ и материалов, находящихся в помещении. Ответ запишите в формате «Номер первого столбца-номер третьего столбца».

1	А	1	Горючие пыли или волокна, легковоспламеняющиеся жидкости с температурой вспышки более 28 °С, горючие жидкости в таком количестве, что могут образовывать взрывоопасные пылевоздушные или паровоздушные смеси, при воспламенении которых развивается расчетное избыточное давление взрыва в помещении, превышающее 5 кПа
2	Б	2	Негорючие вещества и материалы в горячем, раскаленном или расплавленном состоянии, процесс обработки которых сопровождается выделением лучистого тепла, искр и пламени, и (или) горючие газы, жидкости и твердые вещества, которые сжигаются или утилизируются в качестве топлива
3	Г	3	Негорючие вещества и материалы в холодном состоянии
4	Д	4	Горючие газы, легковоспламеняющиеся жидкости с температурой вспышки не более 28 °С в таком количестве, что могут образовывать взрывоопасные парогазовоздушные смеси, при воспламенении которых развивается расчетное избыточное давление взрыва в помещении, превышающее 5 кПа, и (или) вещества и материалы, способные взрываться и гореть при взаимодействии с водой, кислородом воздуха или друг с другом, в таком количестве, что расчетное избыточное давление взрыва в помещении превышает 5 кПа

Правильный ответ: 1-4; 2-1; 3-2; 4-3

Тип заданий: закрытый

Установите правильную последовательность неполной разборки автомата Калашникова:

1. Отделить крышку ствольной коробки
2. Отделить затвор от затворной рамы
3. Отделить затворную раму с затвором
4. Отделить возвратный механизм

Правильный ответ: 1, 4, 3, 2

Тип заданий: закрытый

Установите правильную последовательность сборки автомата Калашникова после неполной разборки:

1. Присоединить затвор к затворной раме
2. Присоединить затворную раму с затвором к ствольной коробке
3. Присоединить возвратный механизм
4. Присоединить газовую трубку со ствольной накладкой

Правильный ответ: 4, 1, 2, 3

Тип заданий: открытый

Запишите правильный ответ. В каком году на Чернобыльской АС произошла авария? (указать только год)

Правильный ответ: 1986

Тип заданий: открытый

Запишите правильный ответ. Наибольшей проникающей способностью обладает _____ излучение

Правильный ответ: гамма

Тип заданий: открытый

Запишите правильный ответ. Наименьшей проникающей способностью обладает _____ излучение

Правильный ответ: альфа

Тип заданий: открытый

Запишите правильный ответ. Лучевая болезнь 1 степени возникает при облучении в _____ Зв (указать диапазон в формате цифра-цифра)

Правильный ответ: 1-2

Тип заданий: открытый

Запишите правильный ответ. Лучевая болезнь 2 степени возникает при облучении в _____ Зв (указать диапазон в формате цифра-цифра)

Правильный ответ: 2-4

Тип заданий: открытый

Запишите правильный ответ. Лучевая болезнь 3 степени возникает при облучении в _____ Зв (указать диапазон в формате цифра-цифра)

Правильный ответ: 4-6

Тип заданий: открытый

Запишите правильный ответ. Признаками жизни являются: реакция зрачков на свет, наличие пульса и _____ (ответ в именительном падеже)

Правильный ответ: дыхание.

Тип заданий: открытый

Запишите правильный ответ. Что обозначает цифра в маркировке огнетушителя ОУ-8, ОП-2:

Правильный ответ: объем

Тип заданий: открытый

Запишите правильный ответ. ЧС на технологической линии предприятия относится к ЧС _____ характера.

Правильный ответ: техногенного.

Тип заданий: открытый

Запишите правильный ответ. Паводковое наводнение относится к ЧС _____ характера

Правильный ответ: природного.

Тип заданий: открытый

Запишите правильный ответ. Противогазы ПШ-1 и ПШ-2 относятся к _____ противогазам

Правильный ответ: изолирующим.

Тип заданий: открытый

Запишите правильный ответ. Противогазы ГП -5 и ГП-7 относятся к _____ противогазам

Правильный ответ: фильтрующим

Тип заданий: открытый

Запишите правильный ответ. Что является основным сорбирующим веществом в фильтре противогаза (ответ из двух слов).

Правильный ответ: активированный уголь.

Тип заданий: открытый

Запишите правильный ответ. Антисептик при контакте которого с поврежденной кожей или слизистыми оболочками высвобождается активный кислород, при этом происходит механическое очищение и инактивация органических веществ (ответ из двух слов)

Правильный ответ: перекись водорода.

Тип заданий: открытый

Запишите правильный ответ. Укажите аббревиатурой названия системы предназначенной для предупреждения и ликвидации ЧС

Правильный ответ: РСЧС.

Тип заданий: открытый

Запишите правильный ответ. Интенсивность землетрясения на поверхности Земли оценивается по _____-ти балльной шкале. (Укажите числом)

Правильный ответ: 12

Тип заданий: открытый

Запишите правильный ответ. Очагом _____ поражения называют территорию, в пределах которой в результате воздействия ОХВ произошли массовые поражения людей, сельскохозяйственных животных и растений.

Правильный ответ: химического.

Тип заданий: открытый

Запишите правильный ответ. _____ оружие, поражающее действие которого основано на энергии, выделяющейся при ядерных реакция деления тяжелых ядер некоторых нуклидов урана или плутония или при термоядерных реакция синтеза ядер тяжелых изотопов водорода — дейтерия и трития

Правильный ответ: ядерное.

Тип заданий: открытый

Запишите правильный ответ. Удаление или снижение уровня радиоактивного загрязнения с какой-либо поверхности или из какой-либо среды – это _____

Правильный ответ: дезактивация.

Тип заданий: открытый

Запишите правильный ответ. Основным способом защиты населения в военное время является _____

Правильный ответ: эвакуация.

Тип заданий: открытый

Запишите правильный ответ. Йодная профилактика граждан при авариях заключается в приеме препарата стабильного йода – йодистый _____

Правильный ответ: калий.

Тип заданий: открытый

Запишите правильный ответ. Противопожарные стены, перегородки и перекрытия относятся к противопожарным _____

Правильный ответ: преградам.

Тип заданий: открытый

Запишите правильный ответ. Ножницы Эсмарха – инструмент для разрезания медицинских повязок, позволяющие избежать повреждения _____ больного человека при этом процессе.

Правильный ответ: кожи.

Тип заданий: открытый

Запишите правильный ответ. Какое психологическое состояние, охватывающее человека или множество людей, спровоцированное возникновением опасной ситуации, может помешать адекватно оценить обстановку и предпринять действия по предотвращению ЧС.

Правильный ответ: паника.

Тип заданий: открытый

Запишите правильный ответ. При получении достоверных данных о высокой вероятности возникновении аварии или стихийного бедствия с катастрофическими последствиями, целесообразно провести упреждающую _____.

Правильный ответ: эвакуацию.

Тип заданий: открытый

Запишите правильный ответ. Основные усилия в борьбе с производственными авариями и катастрофами должны быть направлены на _____ и предупреждение

Правильный ответ: профилактику.

Тип заданий: открытый

Запишите правильный ответ. Какой вид огнетушителей целесообразнее использовать в помещениях для хранения архивных документов и книг. (ответ в единственном числе)

Правильный ответ: углекислотный

Тип заданий: открытый

Запишите правильный ответ. Какой вид огнетушителей целесообразнее использовать для тушения нефтепродуктов. (ответ в единственном числе)

Правильный ответ: пенный

Тип заданий: открытый

Запишите правильный ответ. Во время пожара в многоэтажном здании запрещено пользоваться _____

Правильный ответ: лифтом

Тип заданий: открытый

Запишите правильный ответ. При наложении шины на сломанную лучевую кость, сколько суставов необходимо зафиксировать. (ответ указать цифрой)

Правильный ответ: 2

Б1.О.40 Основы военной подготовки

Тип заданий: закрытый

Военнослужащий обязан:

1. Быть верным Военной присяге, беззаветно служить народу РФ, мужественно и умело защищать РФ
2. Быть смелым, сильным, быстрым и отзывчивым
3. Выполнять указания коллег по службе, участвовать в погрузочно-разгрузочных работах
4. Быть примером в изучении военного дела должным образом

Правильный ответ: 1

Тип заданий: закрытый

Права военнослужащего отражены в:

1. Дисциплинарном уставе ВС РФ
2. Строевом уставе ВС РФ
3. Уставе внутренней службы ВС РФ
4. Уставе гарнизонной и караульной служб ВС РФ

Правильный ответ: 3

Тип заданий: закрытый

Вооружённые силы Российской Федерации предназначены для:

1. Выполнения задач по поддержанию порядка в местах дислокации военных подразделений
2. Ведения наступательных действий против недружественных шагов политических оппонентов
3. Проведения парадов в городах-героях Российской Федерации в дни великих и больших военных праздников
4. Отражения агрессии, направленной против Российской Федерации, вооруженной защиты целостности и неприкосновенности территории, а также для выполнения задач в соответствии с международными договорами Российской Федерации.

Правильный ответ: 4

Тип заданий: закрытый

В организационно-штатную структуру вооружённых сил входят:

1. Сухопутные войска, Воздушно-космические силы, Военно-морской флот, Отдельные рода войск (РВСН, ВДВ, Специальные войска)
2. Полевые соединения войск. Воздушные соединения войск. Морские соединения войск
3. Мотострелковые и бронетанковые войска, Военно-воздушные силы, Надводный и подводный флот, Специализированные войска
4. Пограничные войска, Железнодорожные войска, Войска МЧС и спасатели, Автодорожные войска

Правильный ответ: 1

Тип заданий: закрытый

К видам боя относятся:

1. Выжидание и внезапный удар;
2. Маневрирование, сосредоточение, смена района;
3. Стрелковый бой, воздушный бой, морской бой;
4. Оборона и наступление.

Правильный ответ: 4

Тип заданий: открытый

Распоряжение командира (начальника), обращённое к подчинённым и требующее обязательного выполнения определённых действий – это _____.

Правильный ответ: приказ.

Тип заданий: открытый

Форма доведения командиром (начальником) задач для подчинённых по частным вопросам – это _____.

Правильный ответ: приказание.

Тип заданий: открытый

Воинские части, расположенные постоянно или временно на территории с установленными границами в одном населённом пункте или в нескольких близлежащих населённых пунктах, составляют военный _____.

Правильный ответ: гарнизон.

Тип заданий: открытый

Оборона представляет собой _____ боя по отражению атак противника.

Правильный ответ: вид.

Тип заданий: открытый

Наступление представляет собой вид _____ для разгрома противника и овладением назначенным объектом.

Правильный ответ: боя.

УК-9 Способен принимать обоснованные экономические решения в различных областях жизнедеятельности
Б1.О.11 Экономика

Тип заданий: закрытый

Рабочая сила представляет собой:

1. Трудовую деятельность
2. Средства производства
3. Состояние духа человека
4. Совокупность способностей человека для трудовой деятельности

Правильный ответ: 4

Тип заданий: закрытый

Что является конечной целью организации производства в любой экономической системе?

1. Увеличение национального богатства
2. Создание товара
3. Получение общественного продукта
4. Удовлетворение растущих потребностей людей

Правильный ответ: 4

Тип заданий: закрытый

Выберите правильный ответ. Что не является макроэкономическим показателем?

1. Национальное богатство страны
2. Чистое экономическое благосостояние
3. Валовой национальный продукт
4. Национальный доход

Правильный ответ: 2

Тип заданий: закрытый

Выберите правильный ответ. Продукция, в условиях товарного производства, выпускается с целью:

1. Удовлетворения потребностей товаропроизводителя
2. Безвозмездной передачи ее другим
3. Обмена на другие блага
4. Распределения между участниками производства

Правильный ответ: 3

Тип заданий: закрытый

Продукт в расчёте на одну единицу переменного фактора производства – это:

1. Валовой продукт
2. Средний продукт
3. Предельный продукт
4. Издержки фирмы

Правильный ответ: 2

Тип заданий: закрытый

Какие поступления преобладают в доходах федерального бюджета:

1. Займы населения
2. Кредиты международных финансово-кредитных организаций
3. Налоговые поступления
4. Неналоговые доходы

Правильный ответ: 2

Тип заданий: закрытый

Дефицит государственного бюджета образуется, когда:

1. Сумма расходов государства превышает сумму налоговых поступлений
2. Расходы государства уменьшаются
3. Сумма налоговых поступлений сокращается
4. Сумма доходов и расходов государства равны

Правильный ответ: 1

Тип заданий: закрытый

К какому виду деятельности относится поступление денежных средств от продажи готовой продукции:

1. К текущей деятельности
2. К финансовой деятельности
3. К инвестиционной деятельности

Правильный ответ: 1

Тип заданий: закрытый

Выберите правильный ответ. Дефицит государственного бюджета образуется, когда:

1. Сумма расходов государства превышает сумму налоговых поступлений
2. Расходы государства уменьшаются
3. Сумма налоговых поступлений сокращается
4. Сумма доходов и расходов государства равны

Правильный ответ: 1

Тип заданий: закрытый

Выберите правильный ответ. Прибыль представляет собой:

1. Превышение денежных доходов над денежными расходами
2. Разницу между ценой и себестоимостью
3. Разницу между выручкой и себестоимостью
4. Денежные средства, полученные от реализации продукции

Правильный ответ: 3

Тип заданий: закрытый

Выберите правильный ответ. К собственным источникам финансовых ресурсов предприятия относится:

1. Выручка от реализации продукции
2. Себестоимость
3. Инвестиции
4. Прибыль

Правильный ответ: 4

Тип заданий: закрытый

Выберите правильный ответ. Деньги - это

1. Всеобщий эквивалент
2. Простое орудие счета
3. Резервная валюта
4. Золотой запас государства

Правильный ответ: 1

Тип заданий: открытый

Запишите правильный ответ. Экономическую систему Швеции можно отнести к типу экономики _____ (вставьте пропущенное слово в именительном падеже).

Правильный ответ: смешанная

Тип заданий: открытый

Запишите правильный ответ. Приведите термин превышения доходов над расходами _____.

Правильный ответ: профицит

Тип заданий: открытый (Н1)

Запишите правильный ответ. Текущая доходность облигации при текущей цене равной в 80000 руб. и купонном доходе 20000 руб. равна: ____%.

Правильный ответ: 25

Тип заданий: открытый

Запишите правильный ответ. Сумма фрикционной и структурной безработицы – это _____.

Правильный ответ: естественная безработица

Тип заданий: открытый

Запишите правильный ответ. Естественный уровень безработицы составляет 4 %, а фактический 7 %, коэффициент Оукена – 2,3. Отставание фактического ВВП от потенциального в % составит ... (введите число с точностью до десятых долей, разделитель – точка).

Правильный ответ: 6,9

Тип заданий: открытый

Запишите правильный ответ. _____ – повышение общего уровня цен.

Правильный ответ: Инфляция

Тип заданий: открытый

Запишите правильный ответ. Инфляция _____ возникает как следствие избыточных совокупных расходов в условиях, близких к полной занятости

Правильный ответ: спроса

Тип заданий: открытый

Запишите правильный ответ. Банковская система должна иметь ____ уровня для реализации механизма банковского мультипликатора? Ответ запишите цифрой.

Правильный ответ: 2

Тип заданий: открытый

Запишите правильный ответ. _____ – это обязательные платежи, взимаемые государством с юридических и физических лиц в порядке и на условиях, установленных законодательными актами

Правильный ответ: Налоги

Тип заданий: открытый

Запишите правильный ответ. Величина располагаемого дохода 50 тыс. На потребление было потрачено – 45 тыс. Средняя склонность к потреблению (APC) составляет? (введите число с точностью до десятых долей, разделитель – точка):

Правильный ответ: 0,9

Тип заданий: открытый

Запишите правильный ответ. Если предельная склонность к потреблению (MPC) составляет 0,94, то мультипликатор автономных расходов равен? (введите число с точностью до сотых долей).

Правильный ответ: 16,67

Тип заданий: открытый

Запишите правильный ответ. Дана функция потребления: $C = 40 + 0,85Y$. Объем сбережений, если доход домохозяйств будет равен 300 ед., составит? Ответ запишите цифрой.

Правильный ответ: 5

Тип заданий: открытый

Запишите правильный ответ. Монополистические объединения с целью организации совместного сбыта продукции – это _____.

Правильный ответ: синдикат

Б1.О.38 Экономика и организация производства на предприятии АПК

Тип заданий: закрытый

По количеству собственников предпринимательская деятельность может быть ____.
Укажите несколько правильных ответов.

1. Коллективной
2. Универсальной
3. Индивидуальной
4. Личной

Правильные ответы: 1, 3

Тип заданий: закрытый

Как называется организация, созданная сельскохозяйственными товаропроизводителями на основе добровольного членства для совместной производственной или иной хозяйственной деятельности путем объединения их имущественных паевых взносов в целях удовлетворения материальных либо других потребностей членов?

1. Сельскохозяйственный производственный кооператив
2. Акционерное общество
3. Унитарное предприятие

Правильные ответы: 1

Тип заданий: закрытый

К некоммерческим организациям относятся:

1. Унитарное предприятие
2. Акционерное общество
3. Потребительский кооператив

Правильные ответы: 3

Тип заданий: закрытый

Учредительным документом унитарных предприятий является:

1. Коллективный договор
2. Протокол собраний
3. Устав

Правильные ответы: 3

Тип заданий: закрытый

Инвестиционная деятельность по приобретению имущества и передаче его на основании договора физическим или юридическим лицам за определенную плату, на определенный срок и на определенных условиях с правом выкупа:

1. Аренда
2. Лизинг
3. Приватизация

Правильные ответы: 2

Тип заданий: закрытый

Организация, в которой все участники занимаются предпринимательской деятельностью от ее имени и несут полную материальную ответственность по ее обязательствам своим имуществом – это

1. Полное товарищество
2. Производственный кооператив
3. Акционерное общество

Правильные ответы: 1

Тип заданий: закрытый

Укажите виды предпринимательской деятельности в соответствии со сферами предпринимательской деятельности:

1. Экономический, кредитный, материальный
2. Производственный, коммерческий, финансовый и страховой
3. Управленческий, финансовый, ценовой

Правильные ответы: 2

Тип заданий: закрытый

Общество с ограниченной ответственностью – это

1. Организация на основе добровольного объединения граждан и юридических лиц с целью удовлетворения материальных и иных потребностей путем объединения имущественных паевых взносов

2. Общество, уставный капитал которого разделен на доли участников, несущих материальную ответственность только в пределах стоимости внесенных ими вкладов

Правильные ответы: 2

Тип заданий: закрытый

Производственный кооператив – это

1. Добровольное объединение предпринимателей в целях совместного проведения крупной финансовой операции

2. Добровольное объединение физических лиц для совместной производственной или иной деятельности, основанной на объединении их имущественных паев и личном труде в деятельности кооператива

3. Коммерческая организация, представляющая собой объединение капиталов

Правильные ответы: 2

Тип заданий: закрытый

К методам менеджмента риска относят:

1. Статистический, экспертный, расчетно-аналитический
2. Избежание, удержание, снижение, передача
3. Балансовый, аналитический, экономико-математический

Правильные ответы: 2

Тип заданий: закрытый

Для каких целей составляется бизнес-план?

1. Обоснование размера и источников инвестиций для реализации проекта
2. Оперативный документ для ежеквартальной отчетности в налоговые органы
3. Годовая отчетность в органы статистики

Правильные ответы: 1

Тип заданий: закрытый

Юридическим лицом признается

1. Специалист, работающий в области юриспруденции
2. Юридическая организация
3. Гражданин, обладающий правоспособностью и дееспособностью
4. Организация, которая имеет обособленное имущество и отвечает по своим обязательствам этим имуществом, может от своего имени приобретать и осуществлять имущественные и личные неимущественные права, нести обязанности, быть истцом и ответчиком в суде

Правильные ответы: 4

Тип заданий: открытый

Формы платы за пользование землёй. В уставном капитале доля привилегированных акций не должна превышать _____ %. Ответ укажите числом.

Правильные ответы: 25

Тип заданий: открытый

В бизнес-плане необходимо провести анализ _____ среды, который включает изучение конкурентов, спроса на рынке и других факторов.

Правильный ответ: конкурентной

Тип заданий: открытый

При какой величине нормы дохода чистый доход окажется равным чистому дисконтированному доходу. Ответ укажите числом.

Правильный ответ: 0

Тип заданий: открытый

Определить индекс доходности проекта, если известно, что предприятие инвестировало на строительство объекта 200 млн руб. Ежегодные планируемые поступления от эксплуатации объекта составят по годам соответственно: 40, 70, 100, 130 млн руб. Норма доходности 12%. Ответ укажите числом с точностью до сотых долей.

Правильный ответ: 1,23

Тип заданий: открытый

Бизнес-_____ – это документ, который описывает бизнес-идею, ее реализацию, финансовые показатели и стратегии.

Правильный ответ: план

Тип заданий: открытый

Используя модель Альтмана можно спрогнозировать банкротство на один год можно с точностью до (значение в процентах). Ответ укажите числом.

Правильный ответ: 90

Тип заданий: открытый

В бизнес-плане необходимо разработать финансовую стратегию, которая включает в себя план доходов, расходов, прибыли и _____. Ответом является словосочетание разделено дефисом.

Правильный ответ: Кэш-фло

Тип заданий: открытый

Финансовый план должен содержать прогноз продаж, расходы на производство, финансирование, прогноз прибыли и потребности в _____.

Правильный ответ: инвестициях

Тип заданий: открытый

Компания производит продукцию, стоимость производства одной единицы составляет 10 руб., а продается она за 15 руб. Расходы на аренду, зарплаты и другие расходы равны 30 000 руб. в месяц. Сколько единиц продукции должна продать компания, чтобы достичь точки безубыточности? Ответ укажите цифрой.

Правильный ответ: 3000

Тип заданий: открытый

Проведение SWOT-анализа позволяет выявить сильные и слабые стороны компании, а также возможности и _____.

Правильный ответ: угрозы

Тип заданий: открытый

Бизнес-план освоения нового производства относится к виду _____ планирования.

Правильный ответ: текущего

Тип заданий: открытый

Балансовая прибыль предприятия – 240 тыс. руб.; прибыль от внереализационных операций – 70 тыс. руб.; прибыль от реализации материальных ценностей – 10 тыс. руб. Чему равна прибыль от реализации? Ответ укажите цифрой.

Правильный ответ: 160

Б1.О.39 Экономическое обоснование инженерно-технических решений

Тип заданий: закрытый

Укажите нематериальные реальные инвестиции. Укажите несколько правильных ответов.

1. Приобретение лицензий, авторских прав
2. Покупка новой установки
3. Модернизация оборудования
4. Проведение научно-исследовательских и опытно-конструкторских работ
5. Вкладывание средств в подготовку и переподготовку кадров
6. Покупка коллекционных предметов
7. Денежные средства, направленные на безопасность окружающей среды

Правильный ответ: 1, 4, 5

Тип заданий: закрытый

К реальным инвестициям можно отнести. Укажите несколько правильных ответов.

1. Приобретение авторских прав
2. Покупку акций и облигаций
3. Приобретение иностранной валюты

4. Модернизацию техники
5. Выдача кредитов другим фирмам
6. Вложения в банковские депозиты
7. Строительство нового объекта

Правильный ответ: 1, 4, 7

Тип заданий: закрытый

Укажите виды инноваций. Укажите несколько правильных ответов.

1. Радикальные
2. Кардинальные
3. Улучшающие
4. Рационализаторские
5. Трансформационные
6. Модификационные

Правильный ответ: 1, 3, 6

Тип заданий: закрытый

Что относится к инновациям? Укажите несколько правильных ответов.

1. Рационализаторское предложение
2. Открытие
3. Внедрение нового продукта или новой технологии известного продукта
4. Изобретение
5. Внедрение нового или усовершенствование имеющегося оборудования

Правильный ответ: 3, 5

Тип заданий: закрытый

В капитальные вложения не включаются.

1. Стоимость приобретаемого оборудования, машин, механизмов, инструмента, инвентаря
2. Стоимость проектно-изыскательских работ
3. Стоимость экспертизы проекта и пусконаладочных работ
4. Стоимость заработной платы рабочих, обслуживающих машину (оборудование)

Правильный ответ: 4

Тип заданий: закрытый

К производственным капитальным вложениям в сельском хозяйстве относят.

Укажите несколько правильных ответов.

1. Расходы на приобретение и монтаж техники
2. Покупка продуктивного скота
3. Строительство объектов жилищно-коммунального хозяйства
4. Строительство и оборудование животноводческих построек
5. Строительство клуба
6. Строительство бани

Правильный ответ: 1, 2, 4

Тип заданий: закрытый

Что не включает в себя государственное регулирование инвестиционной деятельностью?

1. Осуществление антимонопольных мер
2. Предоставление инвесторам льготных условий пользования землей и другими природными ресурсами

3. Развитие финансового лизинга
4. Льготное налогообложение иностранных инвесторов
5. Бюджетное финансирование жилищного строительства и объектов социально-культурного назначения

Правильный ответ: 4

Тип заданий: закрытый

Что не относится к объектам инвестирования?

1. Банковские вклады, ценные бумаги
2. Машины (оборудование), купленные за счет амортизационного фонда
3. Новые здания и сооружения
4. Права на землю и другие имущественные права

Правильный ответ: 2

Тип заданий: закрытый

Какие виды деятельности из перечисленных ниже соответствуют понятию «эксплуатационная деятельность» в инвестиционном проекте? Укажите несколько правильных ответов.

1. Создание центра сервисного обслуживания и ремонта
2. Приобретение машин и оборудования
3. Строительно-монтажные работы
4. Производство продукции и услуг в проекте
5. Изучение спроса на продукцию и услуги
6. Анализ и корректировка финансовых показателей

Правильный ответ: 1, 4, 6

Тип заданий: закрытый

Что такое инвестиционный проект?

1. Комплекс мероприятий, связанных с осуществлением инвестиций с целью их последующего возмещения и получения доходов
2. Проектно-сметная документация, разработанная в соответствии с законодательством Российской Федерации и утвержденными в установленном порядке стандартами (нормами и правилами)
3. Система организационно-правовых и финансовых документов для привлечения и реализации инвестиций

Правильный ответ: 1

Тип заданий: открытый

Как называется новшество, которое представляет собой первый этап воплощения новой идеи в практику

Правильный ответ: нововведение

Тип заданий: открытый

Как называется процесс прохождения новшества от этапа зарождения идеи до получения результатов реализации этой идеи в виде существенных изменений состояния рассматриваемой системы

Правильный ответ: инновация

Тип заданий: открытый

Денежные средства, направленные на создание новых, реконструкцию, модернизацию, увеличение объема основных средств называются _____ вложениями

Правильный ответ: капитальными

Тип заданий: открытый

Краткосрочные финансовые обязательства в ценные бумаги называются _____ инвестициями

Правильный ответ: финансовыми (портфельными)

Тип заданий: открытый

Прибыль относится к _____ источникам финансирования инвестиционных проектов

Правильный ответ: собственным

Тип заданий: открытый

Физические и юридические лица, уполномоченные инвестором осуществлять реализацию инвестиционного проекта называются.....

Правильный ответ: заказчики

Тип заданий: открытый

Могут ли инвесторы выступать в качестве вкладчиков, заказчиков, кредиторов, покупателей, т.е. выполнять функции любого участника инвестиционной деятельности? Ответ запишите в формате «да», «нет», «не могут».

Правильный ответ: да

Тип заданий: открытый

Текущие расходы для обеспечения процесса работы инвестируемого объекта называются _____ инвестициями

Правильный ответ: краткосрочными

Тип заданий: открытый

Процесс осуществления инвестиций в виде капитальных вложений регулируется _____

Правильный ответ: государством

Тип заданий: открытый

За счет снижения какого фактора повысится рентабельность производства продукции в результате применения новой, более производительной машины по сравнению с базовым вариантом?

Правильный ответ: себестоимости

УК-10 Способен формировать нетерпимое отношение к коррупционному поведению

Б1.О.06 Правоведение и правовые основы противодействия коррупции

Тип заданий: закрытый

Установите правильную последовательность нормативно-правовых актов по убыванию юридической силы.

1. Постановление Правительства РФ «Об антикоррупционной экспертизе нормативных правовых актов и проектов нормативных правовых актов»
2. Указ Президента РФ «Об утверждении Перечня сведений конфиденциального характера»
3. Конституция Российской Федерации 1993 г.
4. Федеральный закон «О противодействии коррупции»
5. Закон Воронежской области «О профилактике коррупции в Воронежской области»

Правильный ответ: 3, 4, 5, 2, 1

Тип заданий: закрытый

Установите правильную последовательность нормативно-правовых актов по убыванию юридической силы.

1. Постановление Правительства Воронежской области «О порядке проведения антикоррупционной экспертизы нормативных правовых актов и проектов нормативных правовых актов Воронежской области»
2. Указ губернатора Воронежской области «Об утверждении Положения об управлении по профилактике коррупционных и иных правонарушений Правительства Воронежской области»
3. Федеральный конституционный закон «О Конституционном Суде Российской Федерации»
4. Федеральный закон «О противодействии коррупции»
5. Закон Воронежской области «О профилактике коррупции в Воронежской области»

Правильный ответ: 3, 4, 5, 2, 1

Тип заданий: закрытый

Государство, вся деятельность которого подчинена нормам права, а также фундаментальным правовым принципам, направленным на защиту достоинства, свободы и прав человека – это _____.

1. Правовое государство
2. Социальное государство
3. Государство нравственное
4. Государственность

Правильный ответ: 1

Тип заданий: закрытый

Государство, в условиях которого коррупция представляет собой системно-сетевое явление – это _____.

1. Государство коррумпированное
2. Правое государство
3. Социальное государство
4. Государство нравственное

Правильный ответ: 1

Тип заданий: закрытый

Злоупотребление публичной властью для получения выгоды в личных целях, в интересах третьих лиц или групп – это _____ .

1. Коррупция
2. Конфликт интересов
3. Корусть
4. Коррумпированность

Правильный ответ: 1

Тип заданий: закрытый

Ситуация, при которой возникает или может возникнуть противоречие между личной заинтересованностью и законными интересами граждан, организаций, государства и обществ в целом – это _____ .

1. Коррупция
2. Конфликт интересов
3. Корусть
4. Коррумпированность

Правильный ответ: 2

Тип заданий: закрытый

Один из возможных мотивов правонарушения, характеризующийся стремлением извлечь материальную или иную выгоду имущественного характера либо намерением избавиться от материальных затрат – это _____ .

1. Корусть
2. Коррупциогенность
3. Конфликт интересов
4. Коррумпированность

Правильный ответ: 1

Тип заданий: закрытый

Степень отчужденности субъекта от государства, его вовлеченность в процесс незаконного обогащения путем злоупотребления должностными полномочиями – это

1. Коррумпированность
2. Коррупциогенность
3. Конфликт интересов
4. Коррупционная практика

Правильный ответ: 1

Тип заданий: закрытый

Слабая защищенность ресурса и доступность его для незаконного присвоения, наличие коррупционного интереса, мотивированность к совершению коррупционного действия, потенциальный ущерб, который может быть нанесен коррупционным действием – это _____ .

1. Коррупциогенность
2. Конфликт интересов
3. Коррумпированность
4. Коррупция

Правильный ответ: 1

Тип заданий: закрытый

Предоставление имущества или услуг имущественного характера лицу за заключение договоров, выполнение работ, оказание оплачиваемых услуг вопреки существующим правилам их заключение – это _____.

1. Фаворитизм
2. Откат
3. Непотизм
4. Должностная рента

Правильный ответ: 2

Тип заданий: закрытый

Назначение услуг или предоставление ресурсов родственникам, знакомым в соответствии с принадлежностью к определенной партии, роду, религии, секте и другим группам – это _____.

1. Фаворитизм
2. Откат
3. Непотизм
4. Должностная рента

Правильный ответ: 1

Тип заданий: закрытый

Явление или группа явлений, порождающих коррупцию или способствующих порождению и закреплению коррупции в обществе – это _____.

1. Конфликт интересов
2. Корруптированность
3. Коррупция
4. Коррупционный фактор

Правильный ответ: 4

Тип заданий: закрытый

Возможность наступления негативных последствий для общества, государства, его органов и должностных лиц, подвергшихся коррупционному воздействию – это _____.

1. Коррупционная угроза
2. Конфликт интересов
3. Коррупционный фактор
4. Корруптированность

Правильный ответ: 1

Тип заданий: закрытый

Признак, не относящийся к составу преступления коррупционной направленности – это _____.

1. Объект
2. Субъективная сторона
3. Субъект
4. Объективная сторона
5. Наказание

Правильный ответ: 4

Тип заданий: открытый

Запишите правильный ответ. Эта стратегия _____ использует такие меры, как упрощение административных процедур, расширение демократических прав граждан, контроль доходов и т. д.

Правильный ответ: предотвращения

Тип заданий: закрытый

Обязательные признаки состава преступления коррупционной направленности – это _____. Укажите несколько правильных ответов.

1. Общественные отношения, на которые посягает преступление
2. Вина в форме умысла или неосторожности
3. Время совершения преступления
4. Возраст потерпевшего

Правильный ответ: 1, 2

Тип заданий: закрытый

Значение состава преступления коррупционной направленности – это _____.

1. Указывает на невиновность
2. Служит целям квалификации преступления
3. Дает абстрагированное понятие о преступлении
4. Является основанием уголовной ответственности

Правильный ответ: 2, 4

Тип заданий: закрытый

Квалификация преступления коррупционной направленности – это _____.

1. Определение наказания за совершение общественно опасного деяния
2. Соответствие между признаками конкретного преступления и признаками соответствующей статьи УК РФ
3. Пределы уголовной ответственности

Правильный ответ: 3

Тип заданий: закрытый

Установите правильное соответствие между видом взятки и суммой взятки.

Вид взятки	Сумма взятки
А. Мелкая	1. От 25 000 до 150 000 рублей
Б. Простая (обычная)	2. До 10 000 рублей
В. В значительном размере	3. Свыше 1000 000 рублей
Г. В крупном размере	4. От 10 000 до 25 000 рублей
Д. В особо крупном размере	5. От 150 000 до 1000 000 рублей

Правильный ответ: А-2, Б-4, В-1, Г-5, Д-3

Тип заданий: закрытый

Факультативным признакам объективной стороны преступления коррупционной направленности относятся _____. Укажите несколько правильных ответов.

1. Причинная связь между деянием и последствиями, место совершения преступления

2. Место преступления,
3. Способ его совершения, орудие преступления
4. Место преступления, само деяние и его последствия

Правильный ответ: 2, 3

Тип заданий: закрытый

Что относится к объекту преступления коррупционной направленности?

1. Пострадавший человек
2. Вещь, которой был причинен вред
3. Охраняемые уголовным правом общественные отношения
4. Юридическое лицо

Правильный ответ: 3

Тип заданий: закрытый

Субъективная сторона преступления коррупционной направленности – это _____ .

1. Внешняя сторона преступления
2. Внутренняя сторона преступления
3. Не признак состава преступления коррупционной направленности
4. Только форма вины

Правильный ответ: 2

Тип заданий: закрытый

Объективная сторона преступления коррупционной направленности – это _____ .

1. Внешняя сторона преступления
2. Внутренняя сторона преступления
3. Не признак состава преступления коррупционной направленности

Правильный ответ: 1

Тип заданий: закрытый

Как называется отношение субъекта преступления коррупционной направленности к деянию и наступившим последствиям?

1. Вина
2. Мотив
3. Цель
4. Желание

Правильный ответ: 1

Тип заданий: закрытый

Что относится к объекту преступления коррупционной направленности? Укажите несколько правильных ответов.

1. Потерпевший
2. Предмет преступления
3. Охраняемые уголовным правом общественные отношения
4. Место преступления

Правильный ответ: 1, 2, 3

Тип заданий: закрытый

Что относится к обязательным признакам субъективной стороны состава преступления коррупционной направленности? Укажите несколько правильных ответов.

1. Вина
2. Орудие преступления
3. Мотив
4. Способ совершения преступления

Правильный ответ: 1, 3

Тип заданий: закрытый

Система взглядов, принципов, идей в которых отражается отношение личности, социальных групп, общества к антикоррупционной политике – это

1. Антикоррупционная идеология
2. Антикоррупционная безопасность
3. Антикоррупционная политика
4. Антикоррупционная программа

Правильный ответ: 1

Тип заданий: закрытый

Официальный документ, который нормативно закрепляет принципы, задачи, меры, ожидаемые результаты реализации антикоррупционной стратегии – это _____.

1. Антикоррупционная программа
2. Антикоррупционная политика
3. Антикоррупционная безопасность
4. Антикоррупционная идеология

Правильный ответ: 1

Тип заданий: закрытый

Политика, направленная на снижение коррупционной активности в обществе с целью устранения, минимизации или локализации ее причин и условий – это _____.

1. Антикоррупционная программа
2. Антикоррупционная политика
3. Стратегия противодействия коррупции
4. Тактика противодействия коррупции

Правильный ответ: 2

Тип заданий: закрытый

Имеет ли право государственный гражданский служащий заниматься оплачиваемой деятельностью помимо государственной службы?

1. Нет, не имеет
2. Да, имеет право
3. Да, имеет право с разрешения представителя нанимателя
4. Правильный ответ отсутствует

Правильный ответ: 3

Тип заданий: закрытый

Система политико-идеологических, правовых, организационно-технических, социально-экономических, нравственных мер, способствующих предупреждению и пресечению коррупционных преступлений – это

1. Антикоррупционная политика
2. Антикоррупционная идеология
3. Антикоррупционная программа
4. Концепция противодействия коррупции

Правильный ответ: 4

Тип заданий: закрытый

Запишите правильный ответ. Главное преимущество системного устранения причин коррупции – это _____, гражданское общество участвует в выработке политики и ее реализации, одно из преимуществ – надежность результатов.

Правильный ответ: системность

Тип заданий: закрытый

Запишите правильный ответ. Сумма денег, превышающая ____ млн. рублей признается особо крупным размером взятки.

Правильный ответ: 1

Тип заданий: закрытый

Запишите правильный ответ. Сумма денег, превышающая ____ тысяч рублей признается значительным размером взятки. Ответ запишите цифрой.

Правильный ответ: 25

Тип заданий: закрытый

Запишите правильный ответ. Стратегия силового, преимущественно репрессивного, противодействия коррупции, для этой стратегии _____ характерна приоритетность борьбы с внешними проявлениями.

Правильный ответ: войны

Тип заданий: закрытый

Деятельность уполномоченных органов по наблюдению за органами государственной власти, органами местного самоуправления и организациями в целях профилактики и противодействия коррупции – это антикоррупционный _____.

Правильный ответ: контроль

Тип заданий: закрытый

Запишите правильный ответ. Письменное предупреждение о недопустимости нарушения закона, направляемое прокурором или его заместителем – это _____ о недопустимости нарушения закона.

Правильный ответ: предостережение

Тип заданий: закрытый

Запишите правильный ответ. Общественно опасные последствия, предусмотренные в ч. 1 ст. 286 УК РФ – это _____ нарушение прав и законных интересов граждан или организаций.

Правильный ответ: существенное

Тип заданий: закрытый

Запишите правильный ответ. Совокупность мер по выявлению и устранению причин, условий и предпосылок совершения коррупционных правонарушений или по их недопущению – это _____ коррупции.

Правильный ответ: профилактика

Тип заданий: закрытый

Запишите правильный ответ. Мелкое взяточничество – это получение взятки, дача взятки лично или через посредника в размере, не превышающем _____ тысяч рублей. Ответ запишите цифрой.

Правильный ответ: 10

Тип заданий: закрытый

Запишите правильный ответ. Государственный гражданским служащий обязан предоставить сведения о доходах, имуществе и обязательствах имущественного характера не позднее _____ апреля года, следующего за отчетным.

Правильный ответ: 30

Тип заданий: закрытый

Запишите правильный ответ. Условия и обстоятельства, мотивирующие и открывающие возможность вступления в коррупционные отношения – это коррупционные _____.

Правильный ответ: риски

Тип заданий: закрытый

Запишите правильный ответ. Разрешенная стоимость обычных подарков при их дарении – не более _____ тысяч рублей. Ответ запишите цифрой.

Правильный ответ: 3

Тип заданий: закрытый

Запишите правильный ответ. Сфера общественных отношений, характеризующаяся наличием условий и обстоятельств, благоприятствующих возникновению коррупционных отношений – это _____ коррупционного риска.

Правильный ответ: зона

Тип заданий: закрытый

Запишите правильный ответ. Распространение достоверных и объективных знаний о коррупции и антикоррупционной деятельности государства и общества – это антикоррупционное _____.

Правильный ответ: просвещение

Тип заданий: закрытый

Запишите правильный ответ. Злоупотребление публичной властью для получения выгоды в личных целях, в интересах третьих лиц или групп – это _____.

Правильный ответ: коррупция

Тип заданий: закрытый

Ситуация, при которой возникает или может возникнуть противоречие между личной заинтересованностью и законными интересами граждан, организаций, государства и обществ в целом – это конфликт _____.

Правильный ответ: интересов

Тип заданий: закрытый

Запишите правильный ответ. Один из возможных мотивов правонарушения, характеризующийся стремлением извлечь материальную или иную выгоду имущественного характера либо намерением избавиться от материальных затрат – это _____ .

Правильный ответ: корысть

Тип заданий: закрытый

Запишите правильный ответ. Степень отчужденности субъекта от государства, его вовлеченность в процесс незаконного обогащения путем злоупотребления должностными полномочиями – это _____ .

Правильный ответ: коррумпированность

Тип заданий: закрытый

Запишите правильный ответ. Назначение услуг или предоставление ресурсов родственникам, знакомым в соответствии с принадлежностью к определенной партии, роду, религии, секте и другим группам – это _____ .

Правильный ответ: фаворитизм

Тип заданий: закрытый

Запишите правильный ответ. Предоставление имущества или услуг имущественного характера лицу за заключение договоров, выполнение работ, оказание оплачиваемых услуг вопреки существующим правилам их заключение – это _____ .

Правильный ответ: откат

Тип заданий: закрытый

Запишите правильный ответ. Форма коррупции, выражающаяся в предоставлении преимуществ по признакам родства, кумовства, землячества – это _____ .

Правильный ответ: nepотизм

Тип заданий: закрытый

Запишите правильный ответ. Слабая защищенность ресурса и доступность его для незаконного присвоения, наличие коррупционного интереса, мотивированность к совершению коррупционного действия, потенциальный ущерб, который может быть нанесен коррупционным действием – это _____ .

Правильный ответ: коррупциогенность

Тип заданий: закрытый

Запишите правильный ответ. Явление или группа явлений, порождающих коррупцию или способствующих порождению и закреплению коррупции в обществе – это коррупционный _____ .

Правильный ответ: фактор

Тип заданий: закрытый

Запишите правильный ответ. Возможность наступления негативных последствий для общества, государства, его органов и должностных лиц, подвергшихся коррупционному воздействию – это коррупционная _____ .

Правильный ответ: угроза

Тип заданий: закрытый

Запишите правильный ответ. Сформировавшееся на общественном и бытовом уровне осознанное или подсознательное отрицание значимости закона – это правовой ____ .

Правильный ответ: нигилизм

Тип заданий: закрытый

Запишите правильный ответ. Получение взятки считается оконченным с момента принятия должностным лицом хотя бы _____ вознаграждения.

Правильный ответ: части

Тип заданий: закрытый

Запишите правильный ответ. Предмет служебного подлога – это любые официальные _____.

Правильный ответ: документы

Тип заданий: закрытый

В _____ форме необходимо уведомить госслужащего о возникшем конфликте интересов или о возможности его возникновения.

Правильный ответ: письменной

Тип заданий: закрытый

По своей сущности коррупционная сделка – это вид _____ сделки.

Правильный ответ: недействительной

ОПК-1 Способен решать типовые задачи профессиональной деятельности на основе знаний основных законов математических и естественных наук с применением информационно-коммуникационных технологий
Б1.О.12 Математика

Тип заданий: закрытый

Даны векторы $\vec{a} = (1; 0; 2)$ и $\vec{b} = (2; 3; -1)$, тогда их скалярное произведение равно?

1. 15
2. 5
3. 0
4. 7

Правильный ответ: 3

Тип заданий: закрытый

Производная функции $y = e^{x^2+1}$ равна?

1. $-2xe^{x^2+1}$
2. e^{x^2+1}
3. xe^{x^2+1}
4. $2xe^{x^2+1}$

Правильный ответ: 4

Тип заданий: закрытый

Среди перечисленных дифференциальных уравнений уравнениями 1-го порядка являются?

1. $x^3 y' + 8y - x + 5 = 0$
2. $y^2 \frac{dy}{dx} + x = 0$
3. $2x \frac{d^2 y}{dx^2} + x \frac{dy}{dx} + y = 0$
4. $x \frac{d^2 y}{dx^2} + yx \frac{dy}{dx} + y = 3$

Правильный ответ: 1, 2

Тип заданий: закрытый

Формулы вида $x_j = \frac{\Delta_j}{\Delta}$ для решения системы линейных уравнений через определители называются формулами?

1. Треугольников
2. Крамера
3. Гаусса
4. Лапласа

Правильный ответ: 2

Тип заданий: открытый

Найти определенный интеграл $\int_1^5 (3x^2 + 2)dx$. Ответ запишите цифрой.

Правильный ответ: 132

Тип заданий: открытый

Закон движения материальной точки имеет вид, $x(t) = 4 + 10t + e^{7-t}$
где $x(t)$ – координата точки в момент времени t . Вычислите скорость точки при $t=7$. Ответ запишите цифрой.

Правильный ответ: 9

Тип заданий: открытый

Найти значение предела $\lim_{x \rightarrow 0} \frac{\sin 3x}{4x}$. Ответ запишите дробью.

Правильный ответ: 3/4

Тип заданий: открытый

Игральную кость подбрасывают один раз. Найти вероятность того, что на верхней грани выпадет не менее пяти очков. Ответ запишите дробью.

Правильный ответ: 1/3

Б1.О.13 Физика

Тип заданий: закрытый

Какая формула соответствует средней кинетической энергии одной многоатомной молекулы газа:

1. $\frac{3}{2} \cdot k \cdot T$
2. $\frac{5}{2} \cdot k \cdot T$
3. $\frac{3}{2} \cdot v \cdot k \cdot T$
4. $\frac{i}{2} \cdot k \cdot T$

Правильный ответ: 4

Тип заданий: закрытый

Аккумулятор с ЭДС 2 В и внутренним сопротивлением 0,5 Ом может вызвать во внешней электрической цепи максимальный ток, равный:

1. 8 А,
2. 4 А.
3. 2 А.
4. 1 А.

Правильный ответ: 2

Тип заданий: открытый

Напишите, электростатическое поле – вид материи, создаваемый _____ зарядами (неподвижными или движущимися).

Правильный ответ: неподвижными.

Тип заданий: закрытый

При увеличении силы тока в круговом витке в 3 раза и уменьшении радиуса витка в 2 раза индукция магнитного поля в центре витка:

1. Увеличится в 5 раз.
2. Уменьшится в 1,5 раза.
3. Увеличится в 6 раз.
4. Уменьшится в 6 раз.

Правильный ответ: 3

Тип заданий: закрытый

Ниже приведены значения относительной магнитной проницаемости четырёх различных веществ. Какое из этих веществ является диамагнетиком?

1. $\mu=2000$.
2. $\mu=100$.
3. $\mu=1,000023$.
4. $\mu=0,9998$.

Правильный ответ: 4

Тип заданий: открытый

Напишите, постоянное магнитное поле создается _____ зарядами (неподвижными или движущимися).

Правильный ответ: движущимися .

Тип заданий: открытый

Напишите, во сколько раз увеличится период колебаний груза на пружине, если массу груза увеличить в 4 раза? Ответ запишите цифрой.

Правильный ответ: 2.

Тип заданий: открытый

Напишите, в каких направлениях по окружности будут двигаться протон и электрон, одновременно влетевшие в однородное магнитное поле перпендикулярно линиям магнитной индукции.

Правильный ответ: в разных.

Б1.О.14 Химия

Тип заданий: закрытый

Количество вещества – это величина, характеризующая _____ .

1. Объём вещества
2. Температуру тела
3. Массу вещества
4. Число структурных единиц вещества

Правильный ответ: 4

Тип заданий: закрытый

Молярная масса – это _____ .

1. Относительная масса молекулы вещества, выраженная в дальтонах
2. Масса одного моль вещества, выраженная в граммах
3. Относительная масса атома элемента, выраженная в дальтонах
4. Масса одного моль эквивалента вещества, выраженная в граммах

Правильный ответ: 2

Тип заданий: закрытый

Установите правильное соответствие между классом неорганических соединений и названием вещества. Каждый ответ правого столбца может быть использован один раз. Ответ запишите в формате «Буква-цифра»

Класс неорганического соединения	Название вещества
А. Кислота	1. Углекислый газ
Б. Основание	2. Соляная кислота
В. Соль	3. Гидроксид кальция
Г. Оксид	4. Сульфат натрия

Правильный ответ: А-2, Б-3, В-4, Г-1.

Тип заданий: закрытый

К химическим источникам тока не относятся...

1. Гальванические элементы
2. Электролизеры
3. Топливные элементы
4. Аккумуляторы

Правильный ответ: 2

Тип заданий: открытый

При растворении в воде кислот формируется _____ характер среды.

Правильный ответ: кислый

Тип заданий: открытый

При растворении в воде оснований формируется _____ характер среды.

Правильный ответ: щелочной

Тип заданий: открытый

Массовая доля (в %) 12 г вещества в растворе массой 260 г составляет _____ . Ответ запишите цифрой с точностью до десятых долей.

Правильный ответ: 4,6

Тип заданий: открытый

Масса воды (в граммах), содержащаяся в 370 г 5%-ного раствора, равна _____ . Ответ запишите цифрой с точностью до десятых долей.

Правильный ответ: 351,5

Б1.О.15 Информационные технологии в профессиональной деятельности**Тип заданий: закрытый**

Для просмотра Веб-страниц используют _____ .

1. Браузер
2. Программу распознавания образов
3. Почтовую программу

Правильный ответ: 1

Тип заданий: закрытый

Для удаленного подключения компьютера к сети используют _____ .

1. Сетевую карту
2. Модем
3. Шлюз

Правильный ответ: 2

Тип заданий: закрытый

Для непосредственного подключения компьютера к локальной сети используют:

1. Сетевую карту
2. Модем
3. Шлюз

Правильный ответ: 1

Тип заданий: закрытый

Компьютер, который обслуживает другие станции, предоставляя общие ресурсы и услуги для совместного использования называется _____.

1. Сервер
2. Рабочая станция
3. Узел сети

Правильный ответ: 1

Тип заданий: открытый

Как называется вид транслятора, который берет очередной оператор языка из текста программы, анализирует его структуру и затем сразу исполняет?

Правильный ответ: интерпретатор

Тип заданий: открытый

Перевод программы с алгоритмического языка на машинный осуществляется ЭВМ с помощью специальной программы, которая называется _____.

Правильный ответ: транслятор

Тип заданий: открытый

Файловые, загрузочные, сетевые, полиморфные – это _____.

Правильный ответ: вирусы

Тип заданий: открытый

Как называется программа, позволяющая за счет применения специальных методов создавать копии файлов меньшего размера, а также объединять копии нескольких файлов в один файл.

Правильный ответ: архиватор

Б1.О.16 Начертательная геометрия

Тип заданий: закрытый

На рисунке изображен комплексный чертёж точки А, принадлежащей...

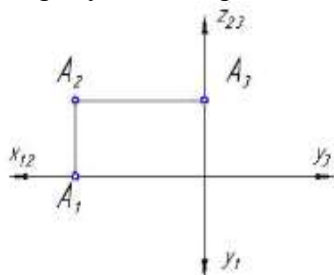

1. Горизонтальной плоскости проекций
2. Фронтальной плоскости проекций
3. Оси X

4. Профильной плоскости проекций

Правильный ответ: 2

Тип заданий: закрытый

При использовании способа замены плоскостей проекций дополнительные плоскости, по отношению к имеющимся плоскостям проекций, проводятся...

1. Параллельно
2. Произвольно
3. Перпендикулярно
4. Под углом 45°

Правильный ответ: 3

Тип заданий: закрытый

Поверхность, изображенная на рисунке, называется...



1. Тором
2. Сферой
3. Конусом
4. Цилиндром

Правильный ответ: 2

Тип заданий: закрытый

Для определения линии пересечения поверхностей в данном случае следует использовать ...

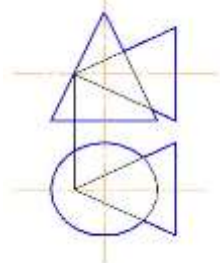

1. Любой способ
2. Способ эксцентрических сфер
3. Способ секущих плоскостей
4. Способ концентрических сфер

Правильный ответ: 4

Тип заданий: открытый

Комплексный чертеж точки А принадлежит _____ плоскости проекций.

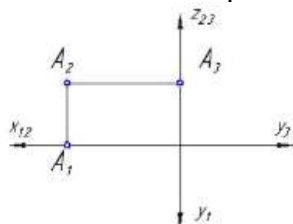

Правильный ответ: фронтальной

Тип заданий: открытый

Дополнительные плоскости проекций, по отношению к имеющимся, проводят _____ при использовании способа замены плоскостей проекций.

Правильный ответ: перпендикулярно

Тип заданий: открытый

Как называется изображенная на рисунке фигура?



Правильный ответ: сфера

Тип заданий: открытый

Способ концентрических _____ используем при построении линии пересечения двух конусов.

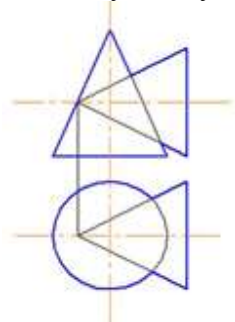

Правильный ответ: сфер

Б1.О.17 Инженерная графика

Тип заданий: закрытый

Какое количество типов линий предусмотрено стандартом?

1. 5
2. 6
3. 9
4. 4
5. 7

Правильный ответ: 3

Тип заданий: закрытый

Угол между аксонометрическими осями X, Z в прямоугольной изометрии на картинной плоскости составляет...

1. $41^{\circ}25'$
2. 45°
3. 90°
4. 60°
5. 120°

Правильный ответ: 5

Тип заданий: открытый

Стандартом предусмотрено ... (ответ написать цифрой) типов линий.

Правильный ответ: 9

Тип заданий: открытый

В аксонометрической проекции, на картинной плоскости, угол между осями X, Z в прямоугольной изометрии составляет... (ответ написать цифрой) градусов.

Правильный ответ: 120

Тип заданий: закрытый

На сборочный чертеж наносят ...

1. Габаритные размеры
2. Шероховатость поверхностей
3. Посадки несопряженных деталей
4. Все размеры, входящие в сборочную единицу деталей

Правильный ответ: 1

Тип заданий: закрытый

Текстовой частью рабочего чертежа детали являются...

1. Технические требования
2. Шероховатость поверхностей
3. Спецификация
4. Пояснительная записка

Правильный ответ: 1

Тип заданий: открытый

Принято наносить _____ размеры на сборочные чертежи.

Правильный ответ: габаритные

Тип заданий: открытый

Технические _____ являются текстовой частью рабочего чертежа детали.

Правильный ответ: требования

Б1.О.18 Компьютерная графика

Тип заданий: открытый

Тонкие стенки и спицы не, если они попадают в разрез.

Правильный ответ: штрихуются

Тип заданий: открытый

Устройство под названием относится к устройствам вывода графической информации.

Правильный ответ: принтер

Тип заданий: открытый

Дисплей цифровой фотокамеры относится к устройствам информации.

Правильный ответ: вывода

Тип заданий: открытый

Какая кнопка позволяет перейти на панель инструментов «Геометрия»?

Правильный ответ: Инструменты

Тип заданий: закрытый

На каком чертеже условное изображение резьбы выполнено в полном соответствии с ГОСТ?

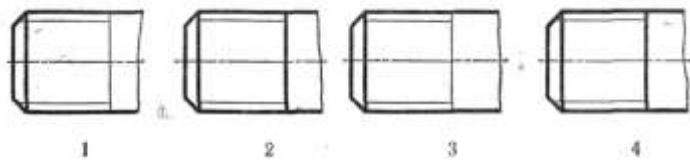

Правильный ответ: 4

Тип заданий: закрытый

Какое из четырех сечений выполнено и оформлено в полном соответствии с ГОСТ?

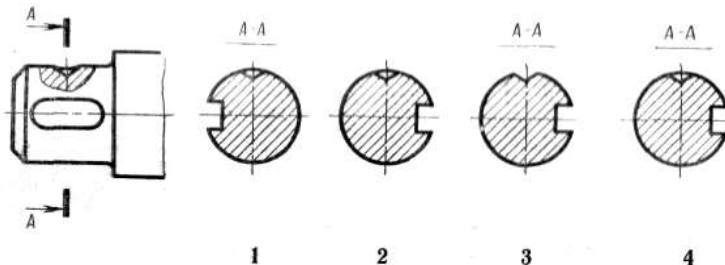

Правильный ответ: 3

Тип заданий: закрытый

Установите, какому материалу соответствует графическое изображение, приведенное на чертеже, если материал – дерево



Правильный ответ: 4

Тип заданий: закрытый

Установите, какому материалу соответствует графическое изображение, приведенное на чертеже, если материал – металл или сплав.



Правильный ответ: 1

Б1.О.22 Теоретическая механика

Тип заданий: закрытый

Вектор скорости движущейся точки М и равнодействующая всех сил, приложенных к точке, направлены по одной прямой в противоположные стороны

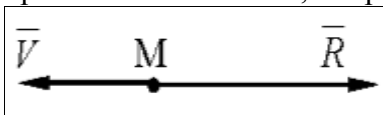

Определить характер движения точки

1. Криволинейное и замедленное
2. Прямолинейное и замедленное
3. Криволинейное
4. Прямолинейное

Правильный ответ: 2

Тип заданий: закрытый

Для равновесия плоской системы сил необходимо и достаточно выполнения следующих условий:

1. $\vec{R} = 0$
2. $\vec{R} = 0; \vec{M} = 0$
3. $\vec{M} = 0$
4. $\sum \vec{F}_k = 0$

Правильный ответ: 2

Тип заданий: закрытый

Количество движения точки определяется по формуле

1. $T = \frac{mV^2}{2}$
2. $q = mV$
3. $F = ma$
4. $S = \sum F_k t$

Правильный ответ: 2

Тип заданий: закрытый

Платформа массой $m_1=180$ кг и длиной $AB=L=4$ м стоит на гладкой горизонтальной плоскости. На платформе в положении А находится тележка массой $m_2=60$ кг. Если тележка под воздействием внутренних сил переместится в положение В, то платформа

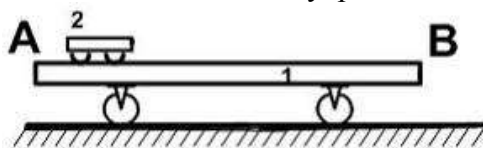

1. Переместится влево на 4 м
2. Переместится влево на 1 м
3. Переместится вправо на 4 м
4. Останется на месте

Правильный ответ: 2

Тип заданий: открытый

На вертикальную невесомую балку, жестко заделанную одним концом, действует равномерно распределенная нагрузка интенсивности $q=20$ Н/м. Чему равен момент заделки. Ответ записать цифрой в размерности Ньютон с учётом знака.

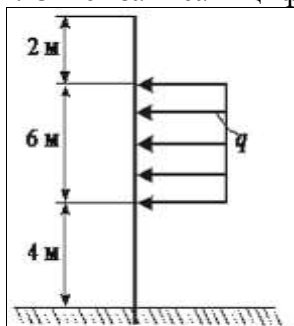

Правильный ответ: -840

Тип заданий: открытый

Сплошной однородный диск массы $m=5$ кг и радиуса $R=2$ м катится без скольжения по горизонтальной поверхности. Скорость центра масс диска изменяется по закону

$V_C = 7 + 3t$ (м/с), Определить модуль главного вектора сил инерции. Ответ записать цифрой в размерности Ньютон.

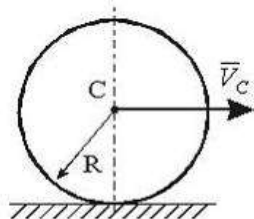

Правильный ответ: 15

Тип заданий: открытый

Механическая система состоит из двух материальных точек с одинаковыми массами $m_1 = m_2 = 2,5$ кг, движущимися по одной прямой навстречу друг другу со скоростями $V_1 = 3$ м/с и $V_2 = 2$ м/с. Определить количество движения этой механической системы. Ответ записать цифрой в размерности кг·м/с.

Правильный ответ: 2

Тип заданий: открытый

Два шкива соединены ременной передачей. Точка А одного из шкивов имеет скорость $V_A = 20$ см/с. Определить скорость точки В. Ответ записать цифрой в размерности см/с.

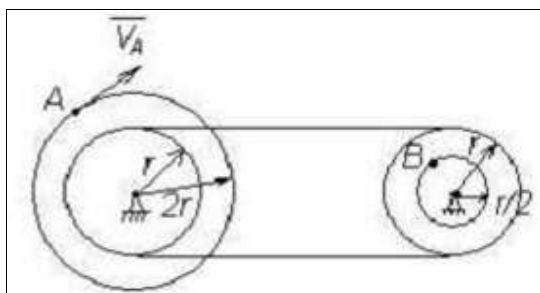

Правильный ответ: 10

Б1.О.23 Теплотехника

Тип заданий: закрытый

Математическое выражение первого закона термодинамики для изолированных систем имеет вид:

1. $\frac{dq}{T} = ds$;
2. $di = dq + v \cdot dp$;
3. $di = c_p \cdot dT$;
4. $dq = du + d\ell$.

Правильный ответ: 4

Тип заданий: закрытый

В каком из вариантов приведена математическая запись второго закона термодинамики?

1. $\oint \frac{dq}{dT} \leq 0$;
2. $\oint \frac{dq}{dT} \geq 0$;

$$3. \oint \frac{ds}{dT} \leq 0;$$

$$4. \oint \frac{ds}{dT} \geq 0.$$

Правильный ответ: 1

Тип заданий: открытый

Количество паров воды в 1 м³ влажного воздуха называется абсолютной _____.

Правильный ответ: влажностью

Тип заданий: закрытый

Какому циклу соответствуют представленные $p\nu$ - диаграмма и Ts - диаграмма?

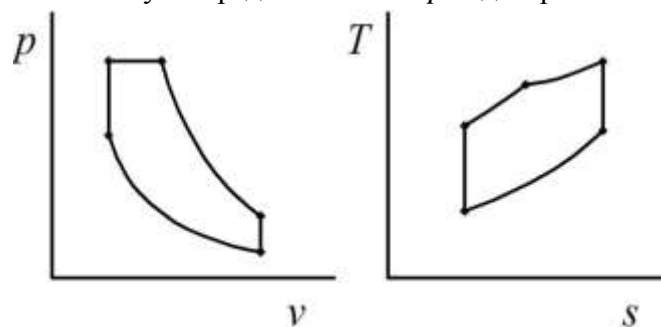

1. Цикл Дизеля;
2. Цикл Отто;
3. Цикл Тринклера;
4. Цикл Ренкина.

Правильный ответ: 3

Тип заданий: закрытый

Количество теплоты, переданное через плоскую однослойную стенку теплопроводностью, определяется из выражения:

$$1. Q = \frac{\lambda}{\delta} \cdot (t_1 - t_2) \cdot F \cdot \tau;$$

$$2. Q = (t_1 - t_2) \cdot F \cdot \tau;$$

$$3. Q = \alpha \cdot (t_1 - t_2) \cdot F \cdot \tau;$$

$$4. Q = C \cdot \left(\frac{T}{100} \right)^4 \cdot F \cdot \tau.$$

Правильный ответ: 1

Тип заданий: открытый

Какой закон гласит, что сумма парциальных давлений равна давлению смеси.

Правильный ответ: Дальтона

Тип заданий: открытый

Как называются каналы, в которых скорость возрастает, а давление падает?

Правильный ответ: соплами

Тип заданий: открытый

Как называют процесс молекулярного переноса теплоты в сплошной среде, обусловленный наличием градиента температуры?

Правильный ответ: теплопроводностью

Б1.О.27 Теория механизмов и машин

Тип заданий: закрытый

Искомой характеристикой кулачкового механизма является _____.

1. Закон движения кулачковой шайбы.
2. Профиль кулачковой шайбы.
3. Угловая скорость вращения толкателя.
4. Тип толкателя.

Правильный ответ: 2

Тип заданий: закрытый

Определить степень подвижности механизма

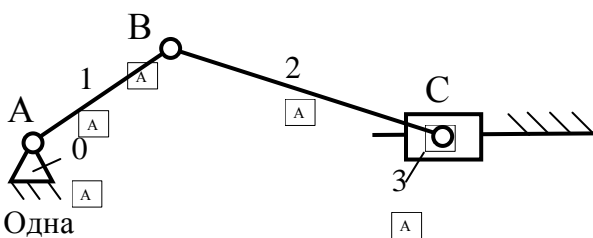

1. Одна
2. Две
3. Три
4. Четыре

Правильный ответ: 1

Тип заданий: закрытый

Маховиком называется _____.

1. Ротор, предназначенный для обеспечения заданного коэффициента неравномерности движения или накопления кинетической энергии.
2. Звено механизма, совершающее вращательное движение.
3. Любая деталь механизма, имеющая цилиндрическую форму.
4. Звено механизма, совершающее возвратно-вращательное движение.

Правильный ответ: 1

Тип заданий: закрытый

Формула Чебышева для определения количества степеней свободы плоского механизма имеет вид

1. $W = 3n - 2P_5 - P_4$.
2. $W = 6n - 5P_5 - 4P_4 - 3P_3 - 2P_2 - P_1$.
3. $W = 5n - 4P_5 - 3P_4 - 2P_3 - P_2$.
4. $W = 4n - 3P_3 - 2P_4 - P_3$.

Правильный ответ: 1

Тип заданий: открытый

Данный механизм класса. Ответ запишите цифрой.

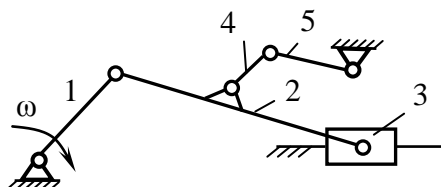

Правильный ответ: 2

Тип заданий: открытый

Вычислить общий коэффициент полезного действия машины включающей 3 последовательно соединенных механизма, если известно, что $\eta_1 = 0,85$; $\eta_2 = 0,72$; $\eta_3 = 0,9$.
 Ответ запишите цифрой с точностью до сотых долей

Правильный ответ: 0,55

Тип заданий: открытый

Формула Сомова-Малышева для пространственных механизмов имеет вид

Правильный ответ: $W = 6n - 5p_5 - 4p_4 - 3p_3 - 2p_2 - p_1$

Тип заданий: открытый

Пользуясь планом ускорений найти ускорение точки D механизма, если $\mu_a = 0,8$ (м/с²)/мм., $\vec{\tau}_{CB} = 35$ мм., $\vec{c} = 40$ мм., $\vec{p}_{CB} = 32$ мм. Ответ запишите цифрой.

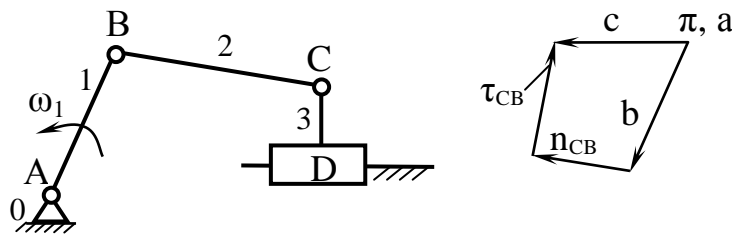

Правильный ответ: 32

Тип заданий: закрытый

Явление самоторможения механизма наступает в том случае, если ____.

1. Работа сил сопротивлений больше работы движущих сил.
2. Работа движущих сил больше работы сил сопротивлений.
3. Работа сил производственных сопротивлений больше работы сил непроизводственных сопротивлений.
4. Работа сил производственных сопротивлений равна нулю.

Правильный ответ: 1

Тип заданий: открытый

Рассчитать приведенный к входному звену момент инерции кривошипно-ползунного механизма, приведенного на схеме, если известны массы и моменты инерции звеньев $\omega_1 = 6,35$ с⁻¹, $m_2 = 5$ кг, $m_3 = 10$ кг, $J_{S1} = 0,02$ кг·м², $J_{S2} = 0,02828$ кг·м², $pb = 50$ мм., $ab = 45$ мм., $ps_2 = 55$ мм., $l_{AB} = 0,7$ м. Ответ запишите цифрой.

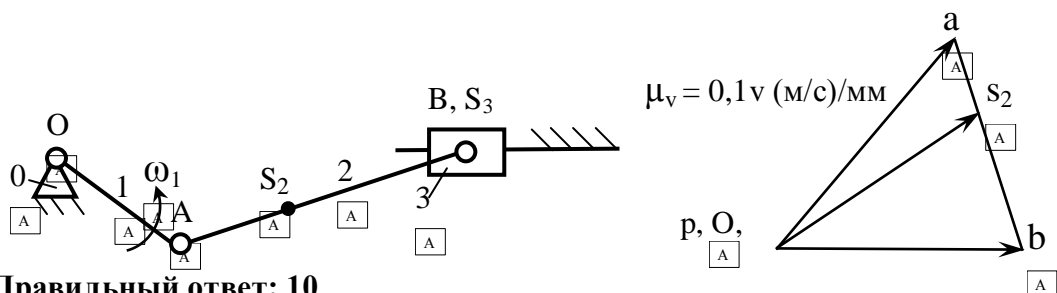

Правильный ответ: 10

Тип заданий: закрытый

Жесткостью поперечного сечения при растяжении (сжатии) называется произведение ...

1. EG
2. EA
3. GA

Правильный ответ: 2

Тип заданий: закрытый

Абсолютная продольная деформация определяется по формуле ...

1. $\Delta\ell = \frac{N \cdot \ell}{E \cdot A}$
2. $\Delta\ell = \frac{N}{E \cdot A}$
3. $\Delta\ell = \frac{N \cdot \ell^2}{E \cdot A}$

Правильный ответ: 1

Тип заданий: закрытый

Геометрическая характеристика W_x – это _____.

1. Момент инерции при изгибе.
2. Момент сопротивления сечения при изгибе.
3. Момент сопротивления при кручении.

Правильный ответ: 2

Тип заданий: закрытый

Закон Гука при сдвиге записывается в виде _____.

1. $\tau = G \cdot \gamma$
2. $\tau = \frac{Q}{A}$
3. $\tau = G \cdot A$

Правильный ответ: 1

Тип заданий: открытый

Свойство твердых тел возвращаться к своим первоначальным размерам после прекращения действия внешних сил называется _____.

Правильный ответ: упругостью

Тип заданий: открытый

В поперечном сечении круглого бруса при кручении возникают _____ напряжения.

Правильный ответ: касательные

Тип заданий: открытый

Нулевая линия при косом изгибе проходит через центр _____ поперечного сечения

Правильный ответ: тяжести.

Тип заданий: открытый

Коэффициент μ в формуле Эйлера для расчета критической силы называется коэффициентом приведения _____ стержня.

Правильный ответ: длины.

Б1.О.32 Гидравлика

Тип заданий: открытый

Свойство жидкости сопротивляться скольжению или сдвигу ее слоев называется?

Правильный ответ: вязкость.

Тип заданий: закрытый

Объем жидкости, протекающий за единицу времени через живое сечение называется?

1. Расход потока;
2. Объемный поток;
3. Скорость потока;
4. Скорость расхода.

Правильный ответ: 1

Тип заданий: закрытый

Живое сечение обозначается буквой?

1. W
2. η
3. ω
4. φ

Правильный ответ: 3

Тип заданий: закрытый

Если при движении жидкости в данной точке русла давление и скорость не изменяются, то такое движение называется?

1. Установившемся;
2. Неустановившемся;
3. Турбулентным установившимся;
4. Ламинарным неустановившемся.

Правильный ответ: 1

Тип заданий: закрытый

От каких параметров зависит значение числа Рейнольдса?

1. От диаметра трубопровода, кинематической вязкости жидкости и скорости движения жидкости.
2. От расхода жидкости, от температуры жидкости, от длины трубопровода.
3. От динамической вязкости, от плотности и от скорости движения жидкости.
4. От скорости движения жидкости, от шероховатости стенок трубопровода, от вязкости жидкости.

Правильный ответ: 1

Тип заданий: открытый

Определить плотности нефти, если известно, что 10 л нефти при $t = 4^\circ\text{C}$ имеют массу $m=8,2$ кг. Ответ запишите цифрой в размерности кг/м^3

Правильный ответ: 820

Тип заданий: открытый

Определить коэффициент кинематической вязкости нефти, если известно, что при температуре $t = 40^\circ\text{C}$ ее коэффициент динамической вязкости $\mu = 0,5 \text{ кг}/(\text{м}\cdot\text{с})$, а плотность $\rho = 920 \text{ кг}/\text{м}^3$. Ответ запишите цифрами в размерности $\text{м}^2/\text{с}$ в виде $?,??\cdot 10^{-?}$.

Правильный ответ: $5,43\cdot 10^{-4}$

Тип заданий: открытый

Физическое тело способное изменять свою форму при воздействии на нее сколь угодно малых сил называется?

Правильный ответ: жидкость.

Б1.О.34 Детали машин, основы конструирования и подъемно-транспортные машины

Тип заданий: открытый

Зубчатую передачу по принципу передачи движения классифицируют как передачу с _____.

Правильный ответ: зацеплением

Тип заданий: открытый

Основной критерий работоспособности и расчета цепной передачи – _____ шарниров.

Правильный ответ: износостойкость

Тип заданий: открытый

При проектном расчете вала предварительно оценивают его _____.

Правильный ответ: диаметр

Тип заданий: открытый

Основным критерием работоспособности и расчета соединений является _____.

Правильный ответ: прочность

Тип заданий: закрытый

В шлицевых соединениях центрирование по ширине b применяется

1. При тяжелых условиях работы
2. Для обеспечения высокой соосности вала и ступицы и при твердости поверхности вала и ступицы $\geq 350 \text{ НВ}$
3. Для обеспечения высокой соосности вала и ступицы и при твердости поверхности вала и ступицы $< 350 \text{ НВ}$
4. При мелкосерийном производстве

Правильный ответ: 1

Тип заданий: закрытый

Увеличение кратности полиспаста при одинаковой грузоподъемности крана и скорости подъема груза приводит к ...

1. Уменьшению мощности двигателя
2. Увеличению габаритов редуктора
3. Повышению к. п. д. привода
4. Уменьшению натяжения в ветвях каната

Правильный ответ: 4

Тип заданий: закрытый

Тяговый орган ленточного конвейера при работе имеет наибольшее натяжение в точке ...

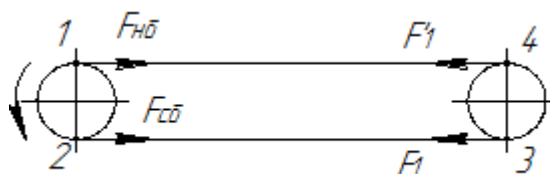

2. 2
3. 3
4. 4

Правильный ответ: 1

Тип заданий: закрытый

Загрузку ковшей в элеваторе, предназначенном для подачи сухого зерна целесообразнее проводить _____.

1. Зачерпыванием из нижней головки
2. Засыпкой
3. Зачерпыванием с последующей догрузкой

Правильный ответ: 1

Б2.О.01 (У) учебная практика, ознакомительная практика (в том числе получение первичных навыков научно-исследовательской работы)

Тип заданий: закрытый

В каком из ответов перечислены тракторы, относящиеся к тяговому классу 2.

1. МТЗ-1221, ЛТЗ-155, РТ-М-160, Т-70С.
2. МТЗ-1221, ДТ-75М, РТ-М-160, Т-150К.
3. К-701, ЛТЗ-55А, МТЗ-1523, ВТ-150.
4. ЛТЗ-60АБ, МТЗ-82.1, К-744Р, Т-30А.

Правильный ответ: 1

Тип заданий: закрытый

В каком из ответов перечислены тракторы, имеющие рамный тип остова.

1. Т-150, Т-150К, ДТ-75М, К-744Р.
2. МТЗ-80.1, Т-150, ВТ-200, ЛТЗ-60АБ.
3. МТЗ-82.1, К-744Р, Т-70С, Т-25А.
4. МТЗ-1221, ЛТЗ-55А, РТ-М-160, Т-70С.

Правильный ответ: 1

Тип заданий: закрытый

У каких тракторов переключение передач осуществляется без разрыва потока мощности?

1. МТЗ-80.1, ЛТЗ-60АБ.
2. Т-150К, К-701.
3. Т-25А, ДТ-75М.
4. МТЗ-1221, МТЗ-82.1.

Правильный ответ: 2

Тип заданий: закрытый

Какие виды обработки почвы можно выполнять рабочими органами сельскохозяйственных машин?

1. Основную.
2. Поверхностную.
3. Специальная.
4. Все перечисленные.

Правильный ответ: 4

Тип заданий: открытый

Основным рабочим органом плуга, имеющим лемех, отвал, полевую доску, стойку и т.д. является

Правильный ответ: корпус

Тип заданий: открытый

Агрегатирование это соединение

Правильный ответ: машин

Тип заданий: открытый

Первичная обработка молока первоначальные свойства молока. Напишите ухудшает, улучшает или не влияет.

Правильный ответ: улучшает

Тип заданий: открытый

Пастеризация молока обеспечивает ... микроорганизмов в нем.

Правильный ответ: уничтожение

ОПК-2 Способен использовать нормативные правовые акты и оформлять специальную документацию в профессиональной деятельности
Б1.О.17 Инженерная графика

Тип заданий: закрытый

Основных видов существует ...

1. 3
2. 6
3. 2
4. 1

Правильный ответ: 2

Тип задания: закрытый

На рисунке изображено _____ соединение.

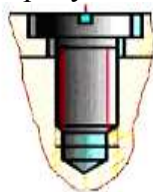

1. Шпилечное
2. Шпоночное
3. Винтовое
4. Болтовое

Правильный ответ: 3

Тип заданий: закрытый

Какое из четырех сечений выполнено и оформлено в полном соответствии с ГОСТ?

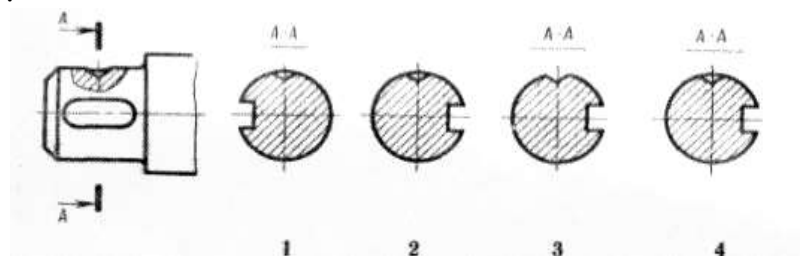

1. 1
2. 2
3. 3
4. 4

Правильный ответ: 4

Тип задания: закрытый

Составные части сборочной единицы нумеруются на чертеже в соответствии с номерами позиций, указанными в ...

1. Эскизе
2. Чертеже детали
3. Сборочном чертеже
4. Перечне элементов
5. Спецификации

Правильный ответ: 5

Тип заданий: открытый

Существует _____ основных видов проецирования предмета на основные плоскости проекций (ответ написать цифрой).

Правильный ответ: 6

Тип задания: открытый

Данное изображение представляет собой _____ соединение.

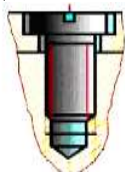

Правильный ответ: винтовое

Тип задания: открытый

Сечение, выполненное в полном соответствии с ГОСТ представлено на ... рисунке (ответ написать цифрой).

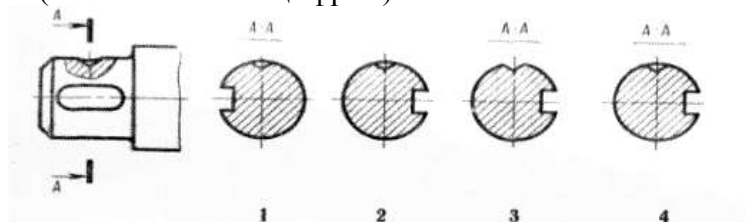

Правильный ответ: 4

Тип задания: открытый

В соответствии с номерами позиций, указанными в _____, нумеруются составные части сборочной единицы на чертеже.

Правильный ответ: спецификации

Б1.О.18 Компьютерная графика

Тип заданий: открытый

Какой формат бумаги является наибольшим согласно классификации международного стандарта ISO 216.

Правильный ответ: А0

Тип заданий: открытый

Информацию о разработчике, масштабе, названии и др. указывают в _____ надписи чертежа.

Правильный ответ: основной

Тип заданий: открытый

Конструкторский документ, содержащий перечень составных частей, входящих в изделие, а также других конструкторских документов, относящихся к этому изделию называется _____.

Правильный ответ: спецификацией

Тип заданий: открытый

Документ, содержащий изображение нескольких деталей, соединяемых в процессе изготовления между собой в одну общую конструкцию и содержащий данные, необходимые для ее сборки и контроля называется _____ чертеж.

Правильный ответ: сборочный

Тип заданий: закрытый

Какая подсистема не входит в САПР?

- 1 CAD
- 2 CAE
- 3 PAK
- 4 CAM

Правильный ответ: 3

Тип заданий: закрытый

Какого стандартного масштаба не существует?

- 1 (1:1)
- 2 (1:2)
- 3 (1:2,5)
- 4 (1:3)

Правильный ответ: 4

Тип заданий: закрытый

Какой графы нет в спецификации.

- 1 Формат
- 2 Масштаб
- 3 Позиция
- 4 Обозначение

Правильный ответ: 2

Тип заданий: открытый

Размер основной надписи на чертеже согласно ГОСТ составляет^x55 мм.

Правильный ответ: 185

Б1.О.24 Цифровые технологии в агроинженерии

Тип заданий: закрытый

Способы защиты информации в информационных технологиях?

1. Информационные программы
2. Технические, законодательные и программные средства
3. Внесистемные программы
4. Ничто из перечисленного

Правильный ответ: 2

Тип заданий: закрытый

Один из факторов, препятствующих цифровой трансформации АПК?

1. Отсутствие единой нормативной базы для регулирования
2. Незрелость сбыта продукции АПК и РК через цифровые каналы
3. Отсутствие достаточного уровня образования в области сельского хозяйства
4. Отсутствие заинтересованности населения.

Правильный ответ: 2

Тип заданий: открытый

Совокупность языковых и программных средств, предназначенных для создания, ведения и совместного использования БД многими пользователями называется _____.

Правильный ответ: СУБД

Тип заданий: закрытый

Национальная программа «Цифровая экономика Российской Федерации» рассчитана на срок до _____ года.

1. 2024
2. 2030
3. 2050
4. 2035

Правильный ответ: 2

Тип заданий: закрытый

Что входит в законодательную и нормативную базу цифровизации сельского хозяйства России? Укажите несколько правильных ответов.

1. Федеральный закон от 16 июля 1998 г. № 101-ФЗ «О государственном регулировании обеспечения плодородия земель сельскохозяйственного назначения».
2. Федеральный закон от 24 июля 2002 г. № 101-ФЗ «Об обороте земель сельскохозяйственного назначения».
3. Указ Президента Российской Федерации от 21 июля 2016 г. № 350 «О мерах по реализации государственной научно-технической политики в интересах развития сельского хозяйства».
4. Постановление Правительства Российской Федерации от 7 марта 2008 г. № 157 «О создании системы государственного информационного обеспечения сельского хозяйства».

Правильный ответ: 1, 2, 3, 4

Тип заданий: открытый

Совокупность специально организованных, обновляемых и логически связанных между собой данных, которые хранятся в памяти компьютера и относятся к определенному кругу деятельности, называется _____ данных.

Правильный ответ: база

Тип заданий: открытый

Кодирование картографических материалов называется _____.

Правильный ответ: цифрованием

Тип заданий: открытый

Пять базовых направлений развития цифровой экономики в Российской Федерации: нормативное регулирование, кадры и образование, формирование исследовательских компетенций и технических заделов, информационная инфраструктура и _____ безопасность.

Правильный ответ: информационная

Б1.О.25 Основы взаимозаменяемости и технические измерения

Тип заданий: открытый

Действительный размер отличается от истинного размера детали на величину действительного _____ .

Правильный ответ: отклонения

Тип заданий: открытый

Квалитеты обозначаются _____ .

Правильный ответ: цифрами

Тип заданий: открытый

R_a - это среднее _____ отклонения профиля.

Правильный ответ: арифметическое

Тип заданий: закрытый

Определите вид и систему изготовления указанной посадки: R5/h5

1. С зазором в системе отверстия
2. С натягом в системе вала
3. С зазором в системе отверстия
4. Переходная в системе вала

Правильный ответ: 2

Тип заданий: открытый

В соединении внутреннее кольцо – вал применяется система

Правильный ответ: отверстия.

Тип заданий: закрытый

При назначении посадок система отверстия применяется...

1. В большинстве случаев
2. Когда вал по наружной поверхности не подвергается обработке
3. Когда на одном валу устанавливается несколько деталей по разным посадкам
4. При соединении стандартных деталей по наружным поверхностям

Правильный ответ: 1

Тип заданий: закрытый

Укажите типы шпоночного соединения по ширине «b»

1. Свободное
2. Нормальное
3. Плотное
4. Клиновое

Правильный ответ: 1, 2, 3.

Тип заданий: закрытый

Укажите формулу для расчета допуска замыкающего звена

$$Td^{zp} = \frac{Td}{n}$$

1.

$$A_{\Delta} = \sum_{i=1}^m A_i^{\rightarrow} - \sum_{i=1}^p A_i^{\leftarrow}$$

2.

$$3. \quad TA_{\Delta} = \sum_{i=1}^{n-1} TA_i$$

$$4. \quad TA_i = \frac{TA_{\Delta}}{n-1}$$

Правильный ответ: 3

Б1.О.26 Метрология, стандартизация, сертификация

Тип заданий: открытый

Сертификат соответствия выдаёт орган по _____ .

Правильный ответ: сертификации

Тип заданий: закрытый

Стандартизация – это...

1. Деятельность уполномоченных государственных органов, имеющая целью обеспечение соблюдения требований...
2. Деятельность по установлению правил, общих принципов, характеристик, рассчитанных для многократного использования на добровольной основе...
3. Установленная совокупность действий, результаты которых рассматриваются в качестве доказательств соответствия продукции...
4. Деятельность, связанная с прямым или косвенным определением того, что соответствующие требования к объекту выполняются.

Правильный ответ: 2.

Тип заданий: закрытый

Организация и принципы стандартизации в РФ определены...

1. Законом «О защите прав потребителей»
2. Законом «О техническом регулировании»
3. Постановлениями Правительства РФ
4. Законом «О сертификации продукции и услуг»

Правильный ответ: 2.

Тип заданий: открытый

Ряды предпочтительных чисел, построенные по принципу геометрической _____.

Правильный ответ: прогрессии

Тип заданий: закрытый

Виды сертификации:

1. Обязательная и добровольная
2. По заданию вышестоящей организации и добровольная
3. По требованию министерства и добровольная
4. По указанию муниципалитета и обязательная

Правильный ответ: 1.

Тип заданий: открытый

Срок действия сертификата соответствия до ...

Правильный ответ: 3 лет.

Тип заданий: открытый

Участником сертификации не является ...

Правильный ответ: потребитель.

Тип заданий: закрытый

Объектами только добровольной сертификации являются _____ .

1. Продукция
2. Системы менеджмента качества и системы управления охраной окружающей среды
3. Услуги
4. Процессы производства

Правильный ответ: 2

Б1.О.27 Теория механизмов и машин

Тип заданий: закрытый

Уравнение для определения кинетической энергии звена, совершающего вращательное движение, имеет вид

1. $T = \frac{I_s \cdot \omega^2}{2}$
2. $T = \frac{m \cdot V_s^2}{2}$
3. $T = \frac{m \cdot V_s^2}{2} + \frac{I_s \cdot \omega^2}{2}$
4. $T = \sum \left(\frac{m \cdot V_s^2}{2} + \frac{I_s \cdot \omega^3}{2} \right)$

Правильный ответ: 1

Тип заданий: закрытый

Уравнение для определения кинетической энергии звена, совершающего плоскопараллельное движение, имеет вид

1. $T = \frac{I_s \cdot \omega^2}{2}$
2. $T = \frac{m \cdot V_s^2}{2}$
3. $T = \frac{m \cdot V_s^2}{2} + \frac{I_s \cdot \omega^2}{2}$
4. $T = \sum \left(\frac{m \cdot V_s^2}{2} + \frac{I_s \cdot \omega^3}{2} \right)$

Правильный ответ: 3

Тип заданий: закрытый

Уравнение для расчета момента инерции маховика имеет вид

$$1. I_M^{пр} = \frac{A_{изб}}{\omega_{ср}^2 \cdot \delta}$$

$$2. I_M^{пр} = \frac{A_{изб}}{2\omega_{ср}^2 \cdot \delta}$$

$$3. I_M^{пр} = \frac{A_{изб}}{\omega_{ср}^2 \cdot \delta^2}$$

$$4. I_M^{пр} = \frac{A_{изб}^2}{\omega_{ср}^2 \cdot \delta}$$

Правильный ответ: 1

Тип заданий: открытый

Определить частоту вращения колеса второй ступени двухступенчатого редуктора, если известны значения $n_1 = 1000 \text{ мин}^{-1}$, $d_1 = 40 \text{ мм}$, $d_2 = 160 \text{ мм}$, $d_3 = 50 \text{ мм}$, $d_4 = 250 \text{ мм}$.

Ответ запишите цифрой.

Правильный ответ: 50

Тип заданий: закрытый

Кинематической характеристикой зубчатой передачи являются ...

1. Межосевое расстояние.
2. Числа зубьев колёс.
3. Модуль передачи.
4. Угловые скорости ω_1 и ω_2 колёс.

Правильный ответ: 4

Тип заданий: открытый

Найдите межосевое расстояние O_1O_2 зубчатой передачи, у которой $m_{12} = 4 \text{ мм}$; $z_1 = 20$; $z_2 = 40$.

Правильный ответ: 120

Тип заданий: открытый

Определить масштабный коэффициент длины м/мм, если радиус кривошипа $\ell_{AB} = 0,3 \text{ м}$., а $[AB] = 50 \text{ мм}$. Ответ запишите цифрой с точностью до тысячных долей.

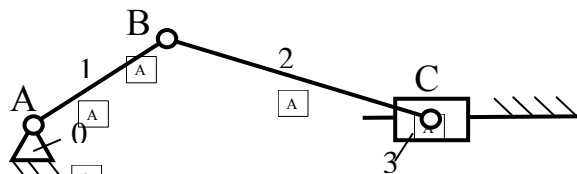

Правильный ответ: 0,006

Тип заданий: открытый

Определить масштабный коэффициент плана скоростей (м/с)/мм, если $\omega_1 = 6,364 \text{ с}^{-1}$, $r_a = 70 \text{ мм}$., $l_{OA} = 0,22 \text{ м}$. Ответ запишите цифрой с точностью до сотых долей.

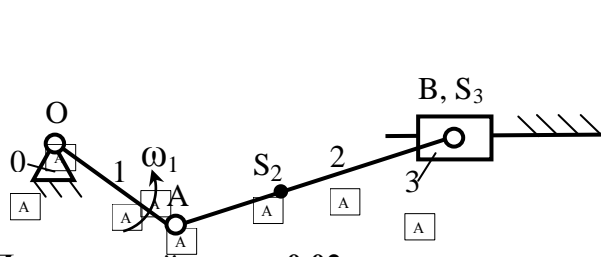

Правильный ответ: 0,02

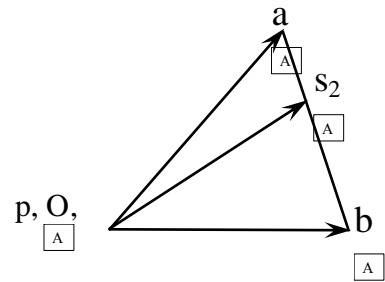

Б1.О.28 Сопротивление материалов

Тип заданий: закрытый

На диаграмме растяжения малоуглеродистой стали точкой А отмечен...

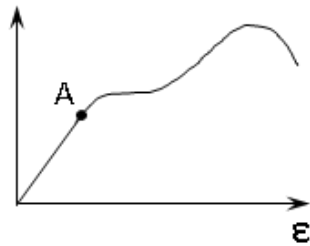

1. Предел прочности
2. Предел текучести
3. Предел пропорциональности

Правильный ответ: 3

Тип заданий: закрытый

На рисунке штриховой линией изображена ...

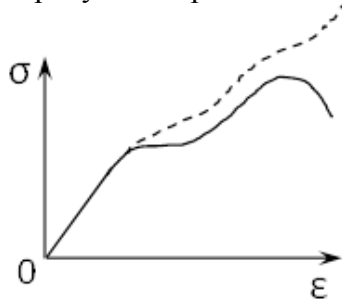

1. Истинная диаграмма растяжения малоуглеродистой стали
2. Условная диаграмма растяжения малоуглеродистой стали
3. Диаграмма сжатия малоуглеродистой стали

Правильный ответ: 1

Тип заданий: закрытый

На диаграмме растяжения малоуглеродистой стали участок 0-1 называется ...

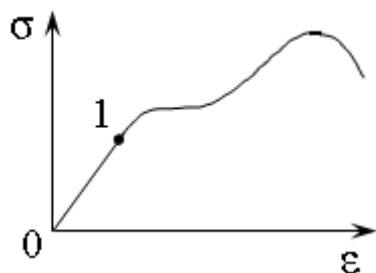

1. Зоной упрочнения

2. Участком текучести.
3. Участком упругой деформации

Правильный ответ: 3

Тип заданий: закрытый

Модуль упругости материала E характеризует ...

1. Пластичность материала
2. Прочность материала
3. Способность материала сопротивляться упругой деформации сжатия или растяжения

Правильный ответ: 3

Тип заданий: открытый

Модуль упругости материала G характеризует _____ при сдвиге.

Правильный ответ: жесткость

Тип заданий: открытый

Предел пропорциональности материала – _____, до достижения которого в материале имеет место только упругая деформация

Правильный ответ: напряжение

Тип заданий: открытый

Предел текучести материала – _____, при котором происходит рост пластических деформаций материала при практически постоянной нагрузке

Правильный ответ: напряжение

Тип заданий: открытый

Удельная ударная вязкость – отношение _____, затраченной на ударное разрушение, к площади поперечного сечения

Правильный ответ: энергии

Б1.О.34 Детали машин, основы конструирования и подъемно-транспортные машины

Тип заданий: закрытый

С увеличением диаметра ведущего шкива ременной передачи мощность, передаваемая одним ремнем ...

1. Уменьшится
2. Увеличится
3. Не изменится

Правильный ответ: 2

Тип заданий: закрытый

Стандартом для червячных редукторов не предусмотрено число заходов червяка

1. 1
2. 2
3. 3
4. 4

Правильный ответ: 3

Тип заданий: открытый

Согласно требованиям Ростехнадзора наличие остаточных деформаций металлоконструкции крана проверяют при ... испытаниях

Правильный ответ: статических

Тип заданий: закрытый

Параметры, по которым будут подбираться стандартные редукторы для привода скребковых конвейеров: ...

1. Тип, передаточное число с проверкой по допустимому крутящему моменту на выходном валу
2. Тип, статическая мощность с проверкой по допустимому крутящему моменту на выходном валу
3. Межосевое расстояние, передаваемый крутящий момент с проверкой по мощности
4. Статическая мощность

Правильный ответ: 1

Тип заданий: закрытый

Стальной канат для механизма подъема грузоподъемной машины выбирают из каталога по ...

1. Максимальному натяжению
2. Маркировочной группе
3. Разрывному усилию
4. Конструкции

Правильный ответ: 3

Тип заданий: открытый

Третья цифра справа номера подшипника обозначает ...

Правильный ответ: серию по диаметру

Тип заданий: открытый

Основным параметром стандартизации зубчатых колес является ... зацепления

Правильный ответ: модуль

Тип заданий: открытый

Не вращающиеся и вращающиеся с частотой менее 10 мин^{-1} подшипники выбирают из каталогов по ...

Правильный ответ: статической грузоподъемности

Б1.О.42 Основы законодательства в области эксплуатации сельскохозяйственной техники

Тип заданий: закрытый

На каком расстоянии до пересечения дорог устанавливается этот знак вне населенного пункта?



1. 20-50 м.
2. 50- 100 м.
3. 100- 150 м.
4. 150-300 м.

Правильный ответ: 4.

Тип заданий: закрытый

Какие внешние осветительные приборы должны быть включены на буксируемом транспортном средстве?

1. Ближний свет фар.
2. Габаритные огни.
3. Аварийная сигнализация.

Правильный ответ: 3.

Тип заданий: закрытый

Чем необходимо руководствоваться, если значения временных дорожных знаков и линий разметки противоречат друг другу?

1. Требованиями линий разметки.
2. Требованиями временных дорожных знаков.
3. Правила эту ситуацию не регламентируют.

Правильный ответ: 2.

Тип заданий: закрытый

Чем должны руководствоваться водители и пешеходы, если сигналы регулировщика противоречат сигналам светофора, дорожным знакам и разметке?

1. Сигналами регулировщика.
2. Знаками и разметкой.
3. Сигналами светофора.

Правильный ответ: 1.

Тип заданий: открытый

Являются ли тротуары и обочины элементом дороги? Ответ запишите в формате «да» или «нет».

Правильный ответ: да

Тип заданий: открытый

Дает ли преимущество перед другими участниками движения включенный проблесковый маячок оранжевого или желтого цвета? Ответ запишите в формате «да» или «нет».

Правильный ответ: нет

Тип заданий: открытый

Разрешено ли водителю самоходной машины продолжить движение по дороге, обозначенной знаком «Автомагистраль»? Ответ запишите в формате «да» или «нет».

Правильный ответ: нет

Тип заданий: открытый

Разрешено ли водителю самоходной машины остановиться на мосту?

Правильный ответ: нет

**ОПК-3 Способен создавать и поддерживать безопасные условия выполнения
производственных процессов**

Б1.О.37 Охрана труда на предприятиях АПК

Тип заданий: закрытый

Выберите правильный ответ. При какой численности персонала создается служба охраны труда в соответствии с трудовым кодексом:

1. 25 человек
2. 50 человек
3. 75 человек
4. 100 человек

Правильный ответ: 2

Тип заданий: закрытый

Выберите правильный ответ. Несчастный случай на производстве – это:

1. Случай повреждения здоровья работника на территории предприятия
2. Случай повреждения здоровья работника в рабочее время
3. Случай повреждения здоровья работника при движении на работу на общественном транспорте по кратчайшему маршруту
4. Случай воздействия на работающего опасного производственного фактора при выполнении работающими трудовых обязанностей или заданий руководителя производства

Правильный ответ: 4

Тип заданий: закрытый

Выберите правильный ответ. Как классифицируется несчастный случай с работником, перевозимом транспортным средством предприятия:

1. Связанный с работой
2. Не связанный с работой
3. Связанный с производством
4. Не связанный с производством

Правильный ответ: 3

Тип заданий: закрытый

Выберите правильный ответ. Куда не сообщает руководитель предприятия о несчастном случае со смертельным исходом на производстве

1. В прокуратуру
2. В Федеральную инспекцию по труду
3. В вышестоящую организацию
4. В милицию

Правильный ответ: 4

Тип заданий: закрытый

Выберите правильный ответ. При какой потере трудоспособности от несчастного случая на производстве составляется акт по форме Н-1:

1. 1 день и более
2. 2 дня и более
3. 3 дня и более
4. 4 дня и более

Правильный ответ: 1

Тип заданий: закрытый

Выберите правильный ответ. Комиссия, формируемая работодателем для расследования несчастного случая на производстве, должна иметь следующий состав:

1. Представители работодателя, члены профкома, инженер по охране труда при их количестве не менее 3-х человек
2. Представители работодателя, члены профкома, инженер по охране труда при их количестве не менее 4-х человек
3. Представители работодателя, члены профкома, инженер по охране труда при их количестве не менее 5-ти человек
4. Специалист по охране труда или лицо, назначенное ответственным за организацию работы по охране труда приказом (распоряжением) работодателя, представители работодателя, представители выборного органа первичной профсоюзной организации или иного представительного органа работников, уполномоченный по охране труда.

Правильный ответ: 4

Тип заданий: закрытый

Выберите правильный ответ. Кто на производстве должен непосредственно разрабатывать инструкцию по охране труда:

1. Инженер по охране труда
2. Главный специалист
3. Руководитель производственного участка
4. Председатель комиссии по охране труда профсоюзного комитета

Правильный ответ: 3

Тип заданий: закрытый

Выберите правильный ответ. Кто в соответствии с 12.0.004-2015 должен проводить вводный инструктаж по охране труда при приеме на работу:

1. Инженер по охране труда или лицо, на которое возложены обязанности инженера по охране труда
2. Главный инженер
3. Работодатель
4. Непосредственный руководитель работ

Правильный ответ: 1

Тип заданий: закрытый

Выберите правильный ответ. На кого Трудовым кодексом РФ возложена ответственность за состояние охраны труда на предприятии:

1. На главного специалиста
2. На работодателя
3. На инженера по охране труда
4. На председателя комиссии охраны труда профкома

Правильный ответ: 2

Тип заданий: закрытый

Выберите правильный ответ. Производственный фактор называется вредным, если воздействие его на работника приводит к:

1. Заболеванию
2. Временному снижению трудоспособности
3. Травме
4. Смерти

Правильный ответ: 1

Тип заданий: закрытый

Выберите правильный ответ. Какой из приведенных инструктажей по охране труда не является внеплановым:

1. Проводимый в результате изменения типовой инструкции
2. Проводимый из-за несчастного случая
3. Проводимый перед работой не по специальности
4. Проводимый из-за изменения материала

Правильный ответ: 3

Тип заданий: закрытый

Выберите правильный ответ. Классификация степени тяжести несчастного случая (н.с.) на производстве выполняется на основании

1. Распоряжения руководителя предприятия
2. Распоряжения руководителя медицинского учреждения
3. Распоряжения председателя комиссии по расследованию н.с.
4. Схемы, утвержденной Минздравом РФ

Правильный ответ: 4

Тип заданий: закрытый

Выберите правильный ответ. В каких случаях проводят целевой инструктаж (укажите наиболее правильный ответ):

1. При направлении на разовые работы не по специальности
2. При направлении на разовые работы не по специальности или перед экскурсией
3. При направлении на разовые работы не по специальности или перед экскурсией, или при направлении на особо опасные работы, при которых требуется оформлять наряд допуск (распоряжение), или при ликвидации чрезвычайной ситуации
4. При направлении на разовые работы не по специальности или перед экскурсией, или при направлении на особо опасные работы, при которых требуется оформлять наряд допуск (распоряжение), или при ликвидации чрезвычайной ситуации, или при изменении нормативной документации

Правильный ответ: 3

Тип заданий: закрытый

Выберите правильный ответ. Какие несчастные случаи на производстве расследуются комиссией возглавляемой техническим инспектором труда (укажите наиболее правильный ответ):

1. С тяжелым исходом
2. Со смертельным исходом
3. Групповой со смертельным исходом
4. Все несчастные случаи по п.п. 1-3

Правильный ответ: 4

Тип заданий: закрытый

Выберите правильный ответ. Классификация степени тяжести несчастного случая (н.с.) на производстве выполняется на основании

1. Распоряжения руководителя предприятия
2. Распоряжения руководителя медицинского учреждения
3. Распоряжения председателя комиссии по расследованию н.с.
4. Схемы, утвержденной Минздравом РФ

Правильный ответ: 4

Тип заданий: закрытый

Выберите правильный ответ. Кто утверждает акт формы Н-1 о несчастном случае на производстве:

1. Работодатель
2. Главный специалист
3. Инженер по охране труда
4. Государственный инспектор по охране труда

Правильный ответ: 1

Тип заданий: закрытый

Выберите правильный ответ. Кому на предприятии непосредственно должен быть подчинён инженер по охране труда:

1. Главному инженеру
2. Главному энергетiku
3. Работодателю
4. Руководителю вышестоящей организации

Правильный ответ: 3

Тип заданий: закрытый

Выберите правильный ответ. Что такое коэффициент частоты травматизма в общепринятом понимании?

1. Число несчастных случаев за год
2. Число несчастных случаев за год на 100 человек работающих
3. Число несчастных случаев за год на 1000 человек работающих
4. Число несчастных случаев за год на 10 000 человек

Правильный ответ: 3

Тип заданий: закрытый

Выберите правильный ответ. Какие факторы характеризуют микроклимат производственных помещений:

1. Температура, влажность, освещение, тепловая радиация
2. Температура, влажность, скорость движения воздуха, атмосферное давление, тепловая радиация
3. Температура, относительная влажность, барометрическое давление
4. Температура, освещенность, шум, ионизация воздуха

Правильный ответ: 2

Тип заданий: закрытый

Выберите правильный ответ. Виды общей вибрации:

1. Транспортная
2. Технологическая
3. Транспортно-технологическая
4. Транспортная, технологическая, транспортно-технологическая

Правильный ответ: 4

Тип заданий: закрытый

Выберите правильный ответ. От чего зависят нормы на шум?

1. От спектрального состава шума
2. От характера выполняемой работы
3. От длительности воздействия на человека
4. От спектрального состава шума, характера выполняемой работы и длительности воздействия на человека

Правильный ответ: 4

Тип заданий: закрытый

Выберите правильный ответ. В каких плоскостях нормируется вибрация?

1. В вертикальной
2. В горизонтальной
3. В вертикальной и горизонтальной
4. В вертикальной, горизонтальной и поперечной

Правильный ответ: 4

Тип заданий: закрытый

Выберите правильный ответ. Что такое комбинированное освещение?

1. Освещение, при котором недостаточное по нормам естественное освещение дополняется искусственным
2. Освещение, при котором к общему освещению добавляется местное
3. Освещение, при котором используются все виды освещения
4. Освещение, при котором наряду с белым светом используется свет других цветов

Правильный ответ: 2

Тип заданий: закрытый

Выберите правильный ответ. Какое напряжение должны иметь переносные электрические светильники в помещениях с повышенной опасностью:

1. 12 В
2. 24 В
3. До 36 В
4. Не более 50 В

Правильный ответ: 4

Тип заданий: закрытый

Выберите несколько правильных вариантов ответа. Деятельность человека в производственной сфере подразделяется на:

1. Физический труд
2. Умственный труд
3. Конвейерный труд
4. Труд медицинских работников

Правильный ответ: 1, 2

Тип заданий: закрытый

Выберите несколько правильных вариантов ответа. К химическим опасным и вредным факторам относятся:

1. Мутагенные вещества
2. Патогенные микроорганизмы
3. Фиброгенная пыль
4. Сенсибилизирующие вещества

Правильный ответ: 1, 4

Тип заданий: закрытый

Выберите несколько правильных вариантов ответа. Величина влажности воздуха в животноводческом помещении может быть оценена показателями:

1. Абсолютной влажности
2. Прозрачности воздуха
3. Относительной влажности

4. Плотности воздуха

Правильный ответ: 1, 3

Тип заданий: закрытый

Установите правильное соответствие между классом опасности химических веществ и степенью его опасности. Ответ запишите в формате «цифра – буква»

1	I класс	А	Мало опасные вещества
2	II класс	Б	Умеренно опасные вещества
3	III класс	В	Высоко опасные вещества
4	IV класс	Г	Чрезвычайно опасные вещества

Правильный ответ: 1-Г; 2-В; 3-Б; 4-А

Тип заданий: закрытый

Установите правильное соответствие между вредными и опасными факторами и характером их воздействия. . Ответ запишите в формате «цифра – буква»

1	Инфразвук	А	Действует на сердечно-сосудистую систему; нервную систему; эндокринную систему; нарушение терморегуляции и обмена веществ. Местное воздействие может привести к онемению
2	Ультразвук	Б	Действие приводит к перегреву тканей, воздействует на органы зрения и органы половой сферы
3	Ультрафиолетовое излучение	В	Действует на центральную нервную систему (страх, тревога, покачивание, т.д.)
4	Электромагнитные поля	Г	Действуя на слизистую оболочку глаз, приводит к электроофтальмии. Может вызвать помутнение хрусталика

Правильный ответ: 1-В; 2-А; 3-Г; 4-Б

Тип заданий: закрытый

Установите правильную последовательность и расположите в хронологическом порядке их принятия следующие нормативные акты:

1. СанПиН 2.2.1/2.1.1.1278-03
2. СанПиН 1.2.2353-08
3. СанПиН 1.2.3685-21
4. СанПиН 2.1.4.2496-09

Правильный ответ: 3, 4, 2, 1

Тип заданий: открытый (ОПК-3, Н)

Запишите правильный ответ. Срок хранения акта формы Н-1 на предприятии? Ответ запишите цифрой в размерности годы.

Правильный ответ: 45

Тип заданий: открытый

Запишите правильный ответ. Сколько лет хранится акт о профессиональном заболевании в организации? Ответ запишите цифрой в размерности годы.

Правильный ответ: 75

Тип заданий: открытый

Запишите правильный ответ. Трудовым кодексом РФ установлено, что нормальная продолжительность рабочего времени на предприятиях всех форм собственности не может превышать: Ответ запишите числом.

Правильный ответ: 40

Тип заданий: открытый

Запишите правильный ответ. Какой инструктаж проводится с работниками после несчастного случая:

Правильный ответ: внеплановый

Тип заданий: открытый (ОПК-3, Н)

Запишите правильный ответ. Определить коэффициент тяжести ($K_t = D/T_{тр}$), если на предприятии произошло 10 несчастных случаев с потерей 500 дней нетрудоспособности, численность работающих 100 чел. Ответ запишите числом.

Правильный ответ: 50

Тип заданий: открытый

Запишите правильный ответ. Чему будет равен коэффициент частоты травматизма ($K_{ч} = 1000T/P$), если среднесписочное годовое количество работающих 100 человек, а за год произошло 5 несчастных случаев? Ответ запишите числом.

Правильный ответ: 50

Тип заданий: открытый

Запишите правильный ответ. Оценить тепловое ощущение человека, если $Q_k = 80 Вт$, $Q_{изл.} = 40 Вт$, $Q_{исп.} = 50 Вт$, а $Q_{тепл.} = 100 Вт$. Ответ запишите словом «комфорт», «перегрев», «переохлаждение».

Правильный ответ: переохлаждение

Тип заданий: открытый

Запишите правильный ответ. Какой инструктаж по охране на рабочем месте проводится при смене вида работ?

Правильный ответ: первичный

Тип заданий: открытый

Запишите правильный ответ. Производственный фактор, который может быть причиной резкого ухудшения здоровья?

Правильный ответ: опасный.

Тип заданий: открытый

Запишите правильный ответ. Условия труда по степени вредности и опасности подразделяются на оптимальные, допустимые, вредные и _____?

Правильный ответ: опасные

Тип заданий: открытый

Запишите правильный ответ. Постоянное рабочее место – это место, на котором рабочий находится постоянно более _____% своего рабочего времени или более 2 часов?

Правильный ответ: 50

Тип заданий: открытый

Запишите правильный ответ. Условия труда, при которых на работника воздействуют вредные и (или) опасные производственные факторы, уровни воздействия

которых не превышают уровни, установленные нормативами (гигиеническими нормативами) условий труда, а измененное функциональное состояние организма работника восстанавливается во время регламентированного отдыха или к началу следующего рабочего дня (смены) называются:

Правильный ответ: допустимыми

Тип заданий: открытый

Запишите правильный ответ. Вредные условия труда характеризуются: наличием _____ производственных факторов, оказывающих неблагоприятное воздействие на организм

Правильный ответ: вредных

Тип заданий: открытый

Запишите правильный ответ. Концентрация вредных веществ в воздухе рабочей зоны, которая в течение всего рабочего стажа работающего не может вызвать заболевание или отклонений в состоянии здоровья – это (указать аббревиатуру)

Правильный ответ: ПДК

Тип заданий: открытый

Запишите правильный ответ. Максимальное количество вредных веществ в окружающей среде, не оказывающее вредного воздействия на здоровье человека, называется предельно допустимым(-ой)... (указать аббревиатуру)

Правильный ответ: ПДК

Тип заданий: открытый

Запишите правильный ответ. Система анализа и оценки рабочих мест для проведения оздоровительных мероприятий, ознакомления работающих с условиями труда, сертификации производственных объектов, подтверждения или отмены права предоставления компенсаций и льгот работникам, занятым на тяжелых работах и работах с вредными и опасными условиями труда – это: специальная _____ условий труда;

Правильный ответ: оценка

Тип заданий: открытый

Запишите правильный ответ. Условия воздушной среды, которые обуславливают оптимальный обмен веществ в организме человека, и при которых отсутствуют неприятные ощущения и напряженность системы терморегуляции, называют:

Правильный ответ: оптимальные

Тип заданий: открытый

Запишите правильный ответ. В каких единицах измеряется освещенность (ответ в единственном числе в именительном падеже)

Правильный ответ: люкс

Тип заданий: открытый

Запишите правильный ответ. Микроклимат производственных помещений – это _____ их внутренней среды

Правильный ответ: климат

Тип заданий: открытый

Запишите правильный ответ. Каким показателем нормируется естественное освещение (указать аббревиатуру)

Правильный ответ: КЕО

Тип заданий: открытый

Запишите правильный ответ. Комфортное состояние жизненного пространства по показателям микроклимата и освещения достигается: соблюдением _____ требований

Правильный ответ: нормативных

Тип заданий: открытый (

Запишите правильный ответ. Как называются технические средства, используемые для предотвращения или уменьшения воздействия на работников вредных или производственных факторов (указать аббревиатуру)

Правильный ответ: СИЗ

Тип заданий: открытый

Запишите правильный ответ. Для защиты от ионизирующих излучений обычно применяют защитные экраны из:

Правильный ответ: свинца

Тип заданий: открытый

Запишите правильный ответ. Вибрация, передающаяся через руки или ноги работающего, а также через предплечья, контактирующие с вибрирующими поверхностями, является

Правильный ответ: локальной

Тип заданий: открытый

Запишите правильный ответ. Назовите единицу измерения частоты звуковых колебаний (указать сокращенное обозначение единицы измерения)

Правильный ответ: Гц

Тип заданий: открытый

Запишите правильный ответ. Частота ультразвука составляет более ____ Гц.

Правильный ответ: 20000

Тип заданий: открытый

Запишите правильный ответ. Частота инфразвука составляет менее ____ Гц.

Правильный ответ: 16

Тип заданий: открытый

Запишите правильный ответ. В течение, какого времени работодатель обязан расследовать легкий несчастный случай (указать цифрой – сколько суток)

Правильный ответ: 3

Тип заданий: открытый

Запишите правильный ответ. Как называется система сохранения жизни и здоровья работников в процессе трудовой деятельности, включающая в себя правовые, социально-экономические, организационно-технические, санитарно-гигиенические, реабилитационные и др. мероприятия (указать словосочетание в единичном числе)

Правильный ответ: охрана труда

Тип заданий: открытый

Запишите правильный ответ. Как называется прибор для замера атмосферного давления

Правильный ответ: барометр

ОПК-4 Способен реализовывать современные технологии и обосновывать их применение в профессиональной деятельности

Б1.О.19 Материаловедение и технология конструкционных материалов

Тип заданий: открытый

Сплав алюминия с кремнием называют _____ .

Правильный ответ: силумин

Тип заданий: открытый

Форма графита в высокопрочном чугуне _____ .

Правильный ответ: хлопьевидная

Тип заданий: открытый

Неполной закалке подвергают _____ стали.

Правильный ответ: заэвтектоидные

Тип заданий: закрытый

Для устранения крупнозернистой структуры стали используют _____ .

1. Закалку
2. Нормализацию
3. Улучшение
4. Гомогенизирующий отжиг

Правильный ответ: 2

Тип заданий: закрытый

Закаливаемость стали зависит от _____ .

1. Легирующих элементов
2. Содержания углерода
3. Содержание примесей
4. Степени раскисления

Правильный ответ: 2

Тип заданий: закрытый

Цементацию проводят с целью _____ .

1. Получения мелкозернистой структуры сердцевины
2. Повышения содержания углерода
3. Увеличения пластичности поверхностного слоя
4. Повышения твердости и износостойкости поверхностного слоя

Правильный ответ: 4

Тип заданий: открытый

Совместное проведение закалки стали с высоким отпускком называют _____ .

Правильный ответ: улучшением

Тип заданий: закрытый

Азотирование проводят при температуре ...

1. Мн + 50 градусов Цельсия
2. 500 - 600 градусов Цельсия
3. 900 - 1100 градусов Цельсия
4. Выше A_{c1} , но ниже A_{c3}

Правильный ответ: 2

Тип заданий: открытый

Полной закалке подвергают _____ стали

Правильный ответ: доэвтектоидные

Тип заданий: открытый

Угол прямого проходного резца, который образован передней и главной задней поверхностями называется – углом _____.

Правильный ответ: заострения

Тип заданий: открытый

Поверхность заготовки, которая образуется главной режущей кромкой называется _____ резания.

Правильный ответ: поверхностью

Тип заданий: закрытый

На заготовке различают поверхности: ...

1. Обработанную и обрабатываемую.
2. Обрабатываемую и поверхность резания.
3. Обработанную, обрабатываемую и поверхность резания.
4. Обработанную и поверхность резания.

Правильный ответ: 3

Тип заданий: закрытый

Резец, имеющий две вспомогательные режущие кромки, называется ...

1. Упорно-проходной левый.
2. Подрезной.
3. Отрезной.
4. Расточной для глухих отверстий.

Правильный ответ: 3

Тип заданий: открытый

Операцию, которую можно применить для улучшения качества поверхности отверстия после развертывания, называют _____.

Правильный ответ: шлифованием

Тип заданий: закрытый

Если при точении на передней поверхности резца образуется лунка, то наблюдается следующий вид износа: ...

1. Диффузионный.
2. Абразивный.
3. Адгезионный.
4. Окислительный.

Правильный ответ: 2

Б1.О.20 Основы производства продукции растениеводства

Тип заданий: закрытый

Какие культуры относятся к зернобобовым?

1. фасоль, горох, вика, соя, нут, арахис
2. соя, кормовые бобы, лен, люпин, арахис
3. арахис, соя, фасоль, сафлор, люпин, фасоль
4. горох, тмин, соя, кормовые бобы, люпин

Правильный ответ: 1

Тип заданий: закрытый

Распределите фазы роста проса по мере их наступления

1. Трубкавание
2. Формирование зерна
3. Выметывание
4. Прорастание
5. Всходы
6. Налив и созревание зерна
7. Кущение
8. Цветение

Правильный ответ: 4,5,7,1,3,8,2,6

Тип заданий: закрытый

Какие культуры относятся к масличным?

1. Подсолнечник, кукуруза, сафлор, рапс
2. Подсолнечник, горчица, ляллеманция, рыжик
3. Подсолнечник, сафлор, чумиза, амарант
4. Подсолнечник, рапс, могар, клещевина

Правильный ответ: 2

Тип заданий: закрытый

Группы льна?

1. Масличный
2. Межеумок
3. Кудряш
4. Обыкновенный
5. Долгунец

Правильный ответ: 2,3,5

Тип заданий: закрытый

К видам настоящей пшеницы относится?

1. Мягкая
2. Однозернянка
3. Твердая
4. Тургидная
5. Тимофеева
6. Персидская
7. Польская
8. Спельта
9. Компактная
10. Маха

Правильный ответ: 1,3,4,6,7,9

Тип заданий: открытый

Какие культуры относятся к типичным хлебам.

Правильный ответ: пшеница, рожь, тритикале, ячмень, овес

Тип заданий: открытый

Решите задачу. Рассчитайте штучную норму высева сорго (шт./пог. м), чтобы к уборке при ширине междурядий 70 см получилось 50 тыс. растений на 1 га, если выживаемость растений за период вегетации равна 91 %, полевая всхожесть - 79 %. Ответ

укажите цифрой с точностью до десятых долей в размерности шт/пог.м

Правильный ответ: 4,6

Тип заданий: открытый

Какие культуры относятся к просовидным хлебам.

Правильный ответ: просо, сорго, рис, кукуруза

Тип заданий: открытый

Для гречихи характерен ... цветков: на одних растениях развиваются длинностолбчатые цветки (с длинными столбиками пестиков и с короткими тычинками), на других – короткостолбчатые (с короткими пестиками и длинными тычинками).

Правильный ответ: диморфизм

Б1.О.21 Основы производства продукции животноводства

Тип заданий: закрытый

В мировой практике считается, что в структуре затрат на формирование продуктивности животных _____ :

1. На долю кормления приходится 59%, селекции – 24%, условий содержания и технологии – 17%
2. На долю кормления приходится 17%, селекции – 24%, условий содержания и технологии – 59%
3. На долю кормления приходится 24%, селекции – 59%, условий содержания и технологии – 17%

Правильный ответ: 1

Тип заданий: закрытый

Распределите корма по мере увеличения затрат на производство 1 ЭКЕ:

1. Травяные корма → зерновые → корнеплоды
2. Зерновые → корнеплоды → травяные корма
3. Корнеплоды → зерновые → травяные корма

Правильный ответ: 1

Тип заданий: закрытый

Правильная формы вымени у коров:

1. Козье
2. Ваннообразное, чашеобразное
3. Округлое и козье
4. Чашеобразное

Правильный ответ: 2

Тип заданий: закрытый

Наихудшая форма сосков у коров:

1. Целендрические
2. Карандашевидные
3. Конические
4. Грушевидные, карандашевидные, конические

Правильный ответ: 4

Тип заданий: открытый

Сколько в корме содержится органического вещества ____ %, если известно, что

общая влажность в нём составляет 20 %, а сырая зола – 7 %? Ответ запишите цифрой.

Правильный ответ: 73

Тип заданий: открытый

Учение о том, как по внешнему виду животного определить его хозяйственную и племенную ценность – это учение об _____.

Правильный ответ: экстерьер

Тип заданий: открытый

Животные, имеющие менее развитые, чем у мясных животных, мускулатуру и жировые отложения, кожу тонкую, эластичную, легко оттягивающуюся – это животные _____ типа

Правильный ответ: молочного

Тип заданий: открытый

Дрожжи, ферменты, антибиотики, витамины, аминокислоты – это продукты _____ происхождения

Правильный ответ: микробиологического

Б2.О.02(У) учебная практика, технологическая (проектно-технологическая) практика

Тип заданий: открытый

Нанесение рисок на нескольких плоскостях или поверхностях заготовки, пересекающихся между собой под различными углами называется _____ разметкой.

Правильный ответ: пространственной

Тип заданий: открытый

Резка металла отличается от рубки тем, что усилие резания на рабочей части инструмента создается не ударом, а _____.

Правильный ответ: нажатием

Тип заданий: открытый

Отверстия, к которым предъявляются повышенные требования в отношении точности размеров и чистоты поверхности обрабатывают _____.

Правильный ответ: развертыванием

Тип заданий: открытый

Сколько способов выполнения разметки существует? Ответ запишите цифрой.

Правильный ответ: 2

Тип заданий: закрытый

При ручной правке лучше пользоваться молотком с _____ бойком

1. Круглым
2. Плоским
3. Квадратным

Правильный ответ: 1

Тип заданий: закрытый

Существует два метода сверления. Укажите несколько вариантов ответа.

1. По разметке
2. По чертежу
3. По рисунку

4. По кондуктору

Правильный ответ: 1, 4

Тип заданий: открытый

Операцию, применяемую для обработки деталей, которые должны иметь ровные плоскости или образовывать в сопряжении с другими деталями равномерный зазор называют _____.

Правильный ответ: шабрение

Тип заданий: закрытый

Нарезание резьбы совершается _____.

1. Дрелью
2. Шуруповертом
3. Вручную

Правильный ответ: 3

Тип заданий: закрытый

При нарезании резьбы в глухих отверстиях глубину сверления берут больше требуемой глубины на _____ S (где S – шаг резьбы).

1. 3
2. 6
3. 9

Правильный ответ: 2

Тип заданий: открытый

Поверхность, с которой снимается стружка, называется _____.

Правильный ответ: обрабатываемой

Тип заданий: открытый

Поверхность, полученная после снятия стружки, называется _____.

Правильный ответ: обработанной

Тип заданий: открытый

Для расчета станины и суппорта токарного станка используют ...

Правильный ответ: радиальную составляющую силы резания

Тип заданий: открытый

Основным критерием оценки качества обработанных поверхностей является _____ обработанной поверхности.

Правильный ответ: шероховатость

Тип заданий: закрытый

При обработке деталей сельскохозяйственных машин, изготовленных из чугуна, образуется стружка _____.

1. Надлома.
2. Элементная.
3. Сливная.
4. Суставчатая.

Правильный ответ: 2

Тип заданий: закрытый

Операцию, которую можно применить для улучшения качества поверхности отверстия после развертывания, называют _____ .

1. Шлифованием.
2. Сверлением.
3. Зенкерованием.
4. Точением.

Правильный ответ: 1

Б2.О.03(П) производственная практика, эксплуатационная практика

Тип заданий: закрытый

Стратегии выполнения работы по техническому обслуживанию и ремонту машин:

1. По потребности после отказа, регламентированная в зависимости от наработки
2. Регламентированная в зависимости от наработки
3. По потребности после отказа, по техническому состоянию с периодическим или непрерывным контролем
4. По потребности после отказа, регламентированная в зависимости от наработки, по техническому состоянию с периодическим или непрерывным контролем

Правильный ответ: 4

Тип заданий: закрытый

Техническая эксплуатация машин как область практической деятельности это –

1. Комплекс мероприятий, обеспечивающих поддержание машин в работоспособном, исправном состоянии, предупреждение их простоев из-за технических неисправностей
2. Комплекс мероприятий, обеспечивающих предупреждение простоев машин из-за технических неисправностей
3. Комплекс других мероприятий, обеспечивающих поддержание машин в работоспособном состоянии, предупреждение их простоев из-за технических неисправностей
4. Комплекс мероприятий, обеспечивающих поддержание машин в исправном состоянии, предупреждение их простоев из-за технических неисправностей

Правильный ответ: 1

Тип заданий: закрытый

Какая стратегия положена в основу планово-предупредительной системы технического обслуживания?

1. По потребности после отказа, регламентированная в зависимости от наработки
2. Регламентированная в зависимости от наработки
3. По потребности после отказа, по техническому состоянию с периодическим или непрерывным контролем
4. По потребности после отказа, регламентированная в зависимости от наработки, по техническому состоянию с периодическим или непрерывным контролем

Правильный ответ: 2

Тип заданий: закрытый

При каком виде технического обслуживания, как правило, производится замена масла в картере двигателя?

1. ЕТО
2. ТО-1

3. ТО-2

4. ТО-3

Правильный ответ: 3

Тип заданий: открытый

Последовательность выполнения видов технического обслуживания для тракторов имеет следующий вид: ТО-1, ТО-1, ТО-1, ТО-2, ТО-1, ТО-1, ТО-1, ТО-?. Вставьте пропущенное ТО. Ответ запишите цифрой.

Правильный ответ: 3

Тип заданий: открытый

Единицы измерения периодичности технических обслуживаний трактора: _____, кг, л. Ответ состоит из двух слов, разделённых тире.

Правильный ответ: мото-часы

Тип заданий: открытый

Цикл технического обслуживания тракторов (ТО-1...ТО-2...ТО-3) часов. Запишите три цифры разделяя их троеточием.

Правильный ответ: 125...500....1000

Тип заданий: открытый

Виды технического состояния машины: исправное, _____, работоспособное и неработоспособное.

Правильный ответ: неисправное

ОПК-5 Способен участвовать в проведении экспериментальных исследований в профессиональной деятельности
Б1.О.13 Физика

Тип заданий: закрытый

Обруч катится по горизонтальной поверхности без проскальзывания. Центр обруча перемещается со скоростью 10 м/с. Определите мгновенные скорости верхней (А) и нижней (В) точки обруча.

1. $v_A=v_B=10$ м/с.
2. $v_A=20$ м/с, $v_B=0$.
3. $v_A=10$ м/с, $v_B=0$.
4. $v_A=0$ м/с, $v_B=10$ м/с.

Правильный ответ: 2

Тип заданий: закрытый

Дифференциальное уравнение затухающих колебаний имеет вид

$$\frac{d^2x}{dt^2} + 2\beta \cdot \frac{dx}{dt} + \omega_0^2 x = 0. \text{ Решением этого уравнения является:}$$

1. $v = -A \cdot \omega_0 \cdot \cos(\omega_0 \cdot t + \varphi_0)$
2. $x = A_0 \cdot e^{-\beta \cdot t} \cdot \sin(\omega \cdot t + \varphi_0)$
3. $x = A_0 \cdot \sin(\omega_0 \cdot t + \varphi_0)$

Правильный ответ: 2

Тип заданий: закрытый

На рисунке показаны резонансные кривые трёх колебательных систем. Какая система обладает наибольшим коэффициентом затухания?

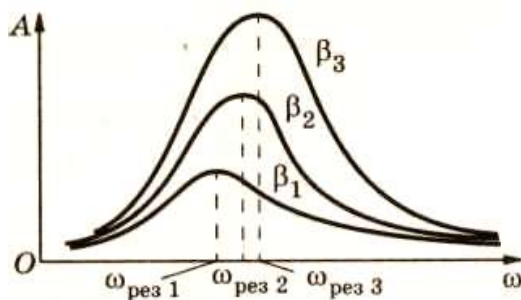

1. Первая.
2. Вторая.
3. Третья.
4. Коэффициент затухания одинаков во всех трёх системах.

Правильный ответ: 1

Тип заданий: закрытый

В каком из перечисленных процессов теплоёмкость максимальна?

1. В изохорном процессе.
2. В изобарном процессе.
3. В адиабатном процессе.
4. В изотермическом процессе

Правильный ответ: 4

Тип заданий: закрытый

Электростатическое поле - вид материи, создаваемый:

1. Движущимися зарядами.
2. Неподвижными зарядами.
3. Движущимися и неподвижными электрическими зарядами.
4. Постоянным электрическим током

Правильный ответ: 2

Тип заданий: закрытый

Протон и электрон одновременно влетели в однородное магнитное поле перпендикулярно линиям магнитной индукции. Эти частицы будут двигаться в магнитном поле:

1. Прямолинейно в одном направлении.
2. По окружностям в разных направлениях.
3. По параболам в разных направлениях
4. По гиперболам в разных направлениях.

Правильный ответ: 2

Тип заданий: закрытый

Интенсивность поляризованного света при прохождении через анизотропную среду по закону Малюса изменяется в пределах

1. $I_0 \div 1$.
2. $0 \div 1$.
3. $0 \div I_0$..

Правильный ответ: 3

Тип заданий: закрытый

На рисунке приведена диаграмма энергетических уровней атома. Какой переход в спектре поглощения атома соответствует наименьшей частоте?

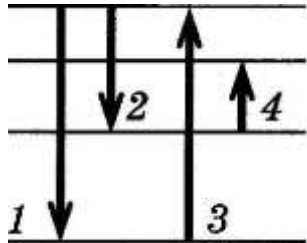

1. 1.
2. 2.
3. 3.
4. 4.

Правильный ответ: 4

Тип заданий: закрытый

Условием возникновения дифракционного максимума от дифракционной решетки является соотношение:

1. $d \sin \varphi = (2K + 1) \frac{\lambda}{2}$.
2. $\sin \varphi = (2K + 1) \frac{\lambda}{2}$.
3. $d \sin \varphi = 2K \frac{\lambda}{2}$.

Правильный ответ: 3

Тип заданий: закрытый

Отрицательно заряженная цинковая пластина освещается монохроматическим светом с длиной волны 300 нм. Красная граница фотоэффекта для цинка равна 332 нм. Какой максимальный потенциал приобретет цинковая пластина?

1. 0,4 В.
2. 0,3 В.
3. 0,2 В.
4. 0,1 В.

Правильный ответ: 1

Тип заданий: открытый

Согласно нижеприведённого графика, напишите: каким является движение тела

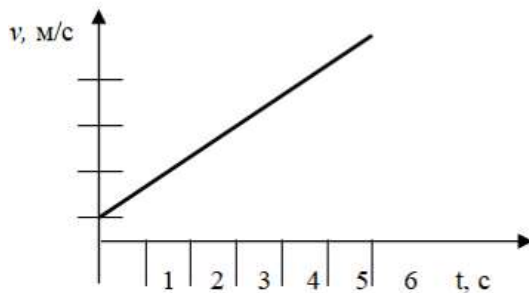

Правильный ответ: равноускоренным.

Тип заданий: открытый

Напишите, изменится ли период колебаний качелей, если вместо одного человека на них сядет двое?

Правильный ответ: не изменится.

Тип заданий: открытый

Напишите, соответствует ли формула $E = \frac{m \cdot A^2 \cdot \omega_0^2}{2}$ полной энергии материальной точки массой m , колеблющейся по закону $x = A \cdot \sin(\omega_0 \cdot t + \pi)$.

Правильный ответ: да или соответствует.

Тип заданий: открытый

Дифференциальное уравнение затухающих колебаний имеет следующий вид $\frac{d^2x}{dt^2} + 2\beta \cdot \frac{dx}{dt} + \omega_0^2 x = 0$. Напишите, является ли формула $x = A_0 \cdot e^{-\beta t} \cdot \sin(\omega \cdot t + \varphi_0)$, решением этого уравнения?

Правильный ответ: да или является.

Тип заданий: открытый

Согласно ниже приведённого графика напишите, чему равна циклическая частота гармонических колебаний.

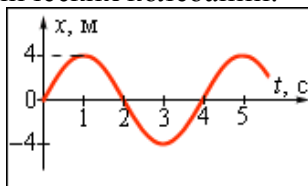

Правильный ответ: $\pi/2$.

Тип заданий: открытый

Колесо вращается с угловым ускорением $\varepsilon=2 \text{ рад/с}^2$. Момент инерции колеса $J=1 \text{ кг}\cdot\text{м}^2$. Напишите, чему равен момент внешней силы, действующей на колесо в размерности Н·м. Ответ запишите цифрой.

Правильный ответ: 2

Тип заданий: открытый

Согласно нижеприведённого графика, идеальный газ переходит из состояния 1 в состояние 2. В каком процессе газ совершает большую работу? Напишите, вдоль какой (верхней, нижней или средней) кривой идёт процесс.

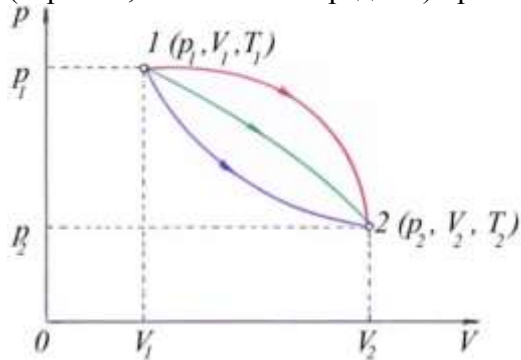

Правильный ответ: верхней.

Тип заданий: открытый

Согласно нижеприведённого графика зависимости силы тока в электрической цепи от времени, напишите какой заряд прошёл по проводнику в промежутке времени между 10 с и 20 с? Ответ запишите цифрой в размерности мКл.

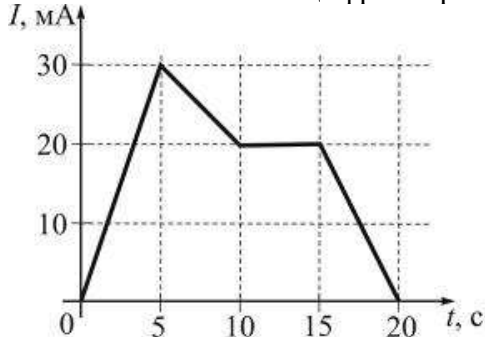

Правильный ответ: 150.

Тип заданий: открытый

Согласно нижеприведённого графика, напишите чему равен модуль вектора индукции результирующего магнитного поля B, полученного в результате наложения двух однородных полей с индукциями $B_1=3 \text{ Тл}$ и $B_2=4 \text{ Тл}$. Ответ запишите цифрой в размерности Тл.

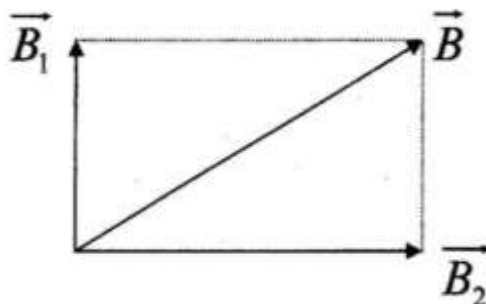

Правильный ответ: 5

Б1.О.25 Основы взаимозаменяемости и технические измерения

Тип заданий: закрытый

Определить действительный размер с заданной точностью с помощью каких-либо универсальных измерительных средств означает...

1. Проконтролировать размер детали
2. Измерить размер
3. Определить годность детали
4. Определить номинальный размер

Правильный ответ: 2

Тип заданий: открытый

Измерительные приборы перед измерением, как правило, настраиваются на размер – ...

Правильный ответ: номинальный.

Тип заданий: закрытый

К мерам относятся ...

1. Эталоны физических величин.
2. Стандартные образцы веществ и материалов.
3. Все перечисленное верно.
4. Линейки.

Правильный ответ: 3

Тип заданий: открытый

Техническое устройство, предназначенное для измерений – это ...

Правильный ответ: средство измерения.

Тип заданий: закрытый

Область значений измеряемой величины, в пределах которой нормированы допустимые погрешности средств измерений, называется ...

1. Диапазоном измерений
2. Единицей измерения
3. Нормой
4. Измеримостью

Правильный ответ: 1

Тип заданий: закрытый

Основные объекты измерений – это ...

1. Постоянные величины
2. Показательные величины
3. Физические величины
4. Полученные величины

Правильный ответ: 3

Тип заданий: открытый

Эталон, используемый для средств измерений масс – это ...

Правильный ответ: гири.

Тип заданий: открытый

При измерении отклонений от прямолинейности используют...

Правильный ответ: поверочные линейки.

Б1.О.26 Метрология, стандартизация, сертификация

Тип заданий: открытый

Погрешности, возникающие в процессе измерения, подразделяются на...

Правильный ответ: случайные и систематические.

Тип заданий: закрытый

К метрологическим характеристикам средств измерений не относится ...

1. Диапазон измерений
2. Цена деления шкалы
3. Поверочная схема
4. Диапазон показаний по шкале

Правильный ответ: 3.

Тип заданий: открытый

Виды погрешности при измерениях – это...

Правильный ответ: систематические и случайные, абсолютные и относительные.

Тип заданий: закрытый

Единство измерений – это ...

1. Состояние измерений, при котором их результаты выражены в узаконенных единицах, а погрешности известны с заданной вероятностью и не выходят за установленные пределы
2. Применение одинаковых единиц измерения в рамках ЛПУ или региона
3. Применение однотипных средств измерения (лабораторных приборов) для определения одноименных физиологических показателей
4. Получение одинаковых результатов при анализе пробы на одинаковых средствах измерения

Правильный ответ: 1.

Тип заданий: открытый

Прямые измерения – это такие измерения, при которых искомое значение физической величины получают ...

Правильный ответ: непосредственно.

Тип заданий: открытый

Статистические измерения – это измерения, проводимые при измеряемой величины.

Правильный ответ: постоянстве.

Тип заданий: закрытый

Абсолютная погрешность измерения – это ...

1. Абсолютное значение разности между двумя последовательными результатами измерения
2. Составляющая погрешности измерений, обусловленная несовершенством принятого метода измерений
3. Являющаяся следствием влияния отклонения в сторону какого-либо из параметров, характеризующих условия измерения
4. Разность между измеренным и действительным значением измеряемой величины

Правильный ответ: 4.

Тип заданий: закрытый

Поверка средств измерений – это ...

1. Определение характеристик средств измерений любой организацией, имеющей более точные измерительные устройства, чем поверяемое
2. Калибровка аналитических приборов по точным контрольным материалам
3. Совокупность операций, выполняемых органами государственной службы с целью определения и подтверждения соответствия средства измерений установленным техническим требованиям
4. Совокупность операций, выполняемых организациями с целью определения и подтверждения соответствия средства измерений современному уровню

Правильный ответ: 3.

Б1.О.29 Тракторы и автомобили

Тип заданий: закрытый

Каким образом достигается изменение частоты вращения коленчатого вала при снятии скоростной характеристики дизеля?

1. Изменением тормозной нагрузки двигателя.
2. Изменением подачи топлива двигателя за счет перемещения рейки топливного насоса.
3. За счет изменения положения рейки насоса и изменения тормозной нагрузки.
4. За счет изменения передаточного числа в редукторе станда.

Правильный ответ: 1

Тип заданий: закрытый

Каким образом изменяется часовой расход воздуха с повышением частоты вращения коленчатого вала при испытании дизеля в условиях скоростной характеристики?

1. Увеличивается.
2. Уменьшается.
3. Остается постоянным.
4. Уменьшается пропорционально увеличенной частоте вращения.

Правильный ответ: 1

Тип заданий: закрытый

Характеристика топливного насоса по давлению начала впрыска представляет собой зависимость...

1. Цикловой подачи от давления начала впрыска.
2. Цикловой подачи от положения рейки топливного насоса.
3. Цикловой подачи от угла поворота плунжера.
4. Цикловой подачи от рабочего давления форсунки.

Правильный ответ: 1

Тип заданий: закрытый

Характеристика топливного насоса по давлению начала впрыска снимается при...

1. Постоянной частоте вращения кулачкового вала и разном положении рейки.
2. Переменной частоте вращения кулачкового вала и разном положении рейки.
3. Постоянной частоте вращения кулачкового вала и неизменном положении рейки.
4. Частоты вращения кулачкового вала и положение рейки не влияют на давление начала впрыска.

Правильный ответ: 3

Тип заданий: закрытый

Скоростная и регуляторная характеристики топливного насоса представляют собой зависимость...

1. Поддачи топлива за цикл от частоты вращения кулачкового вала.
2. Поддачи топлива за цикл от давления начала впрыска.
3. Поддачи топлива за цикл от положения рейки топливного насоса.
4. Поддачи топлива за цикл от рабочего давления форсунки.

Правильный ответ: 1

Тип заданий: закрытый

Регулировочная характеристика бензинового двигателя по составу смеси представляет собой зависимость...

1. Мощности, удельного расхода и коэффициента избытка воздуха от часового расхода топлива.
2. Мощности и крутящего момента от часового расхода топлива.
3. Мощности и частоты вращения коленчатого вала от часового расхода топлива.
4. Мощности, часового расхода и коэффициента избытка воздуха от удельного расхода топлива.

Правильный ответ: 1

Тип заданий: закрытый

Скоростная характеристика, снимаемая при полностью открытой дроссельной заслонке или полной подаче топлива, называется...

1. Полной.
2. Внешней.
3. Частичной.
4. Максимальной.

Правильный ответ: 2

10 Тип заданий: открытый

Чему равен оптимальный угол опережения зажигания на представленном графике. Ответ запишите цифрой.

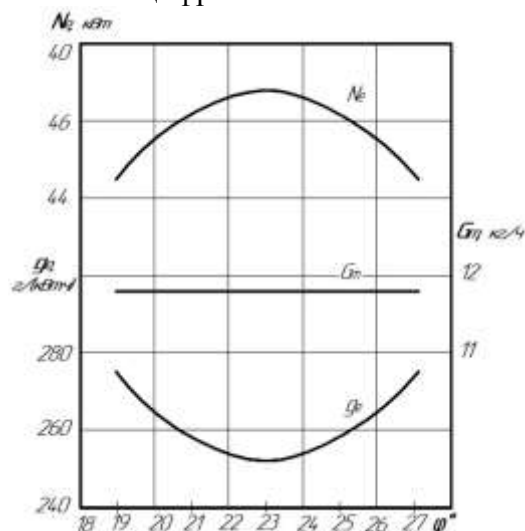

Правильный ответ: 23

Тип заданий: открытый

Определите удельный расход топлива двигателя, если мощность двигателя равна 30 кВт, а часовой расход топлива 6,6 кг/ч. Ответ запишите цифрой.

Правильный ответ: 220

Тип заданий: закрытый

Регулировочная характеристика по углу опережения зажигания двигателя с искровым зажиганием представляет собой зависимость...

1. Мощности и удельного расхода от часового расхода топлива.
2. Мощности, часового и удельного расхода топлива от угла опережения зажигания.
3. Мощности и часового расхода топлива от угла опережения зажигания.
4. Мощности, часового и удельного расхода топлива, частоты вращения коленчатого вала двигателя от угла опережения зажигания.

Правильный ответ: 2

Тип заданий: открытый

Скоростная характеристика топливного насоса на графике указана под цифрой...?

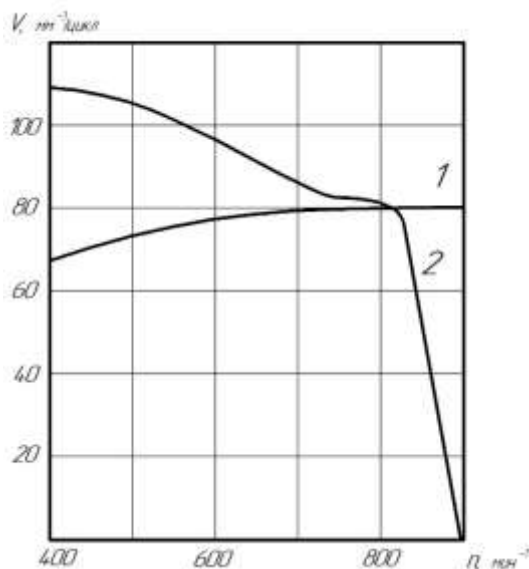

Правильный ответ: 1

14 Тип заданий: открытый

Регуляторная характеристика топливного насоса на графике указана под цифрой...?

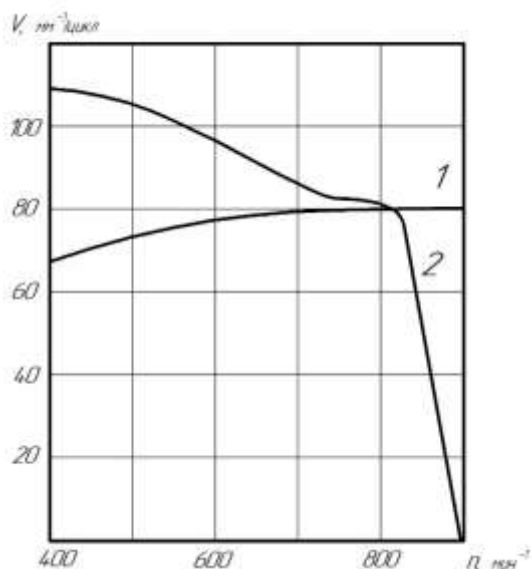

Правильный ответ: 2

Тип заданий: открытый

Определите механический КПД двигателя, если индикаторная мощность двигателя равна 45 кВт, а эффективная мощность двигателя равна 36 кВт. Ответ запишите цифрой с точностью до десятых долей.

Правильный ответ: 0,8

Тип заданий: открытый

По внешней скоростной характеристики двигателя определите, чему равен крутящий момент двигателя при частоте вращения 2600 мин⁻¹. Ответ запишите цифрой.

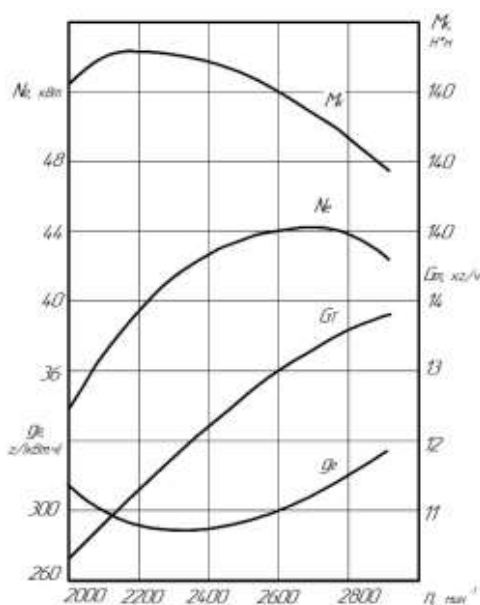

Правильный ответ: 140

Тип заданий: открытый

По внешней скоростной характеристики двигателя определите, чему равна эффективная мощность двигателя при частоте вращения 2600 мин⁻¹. Ответ запишите цифрой.

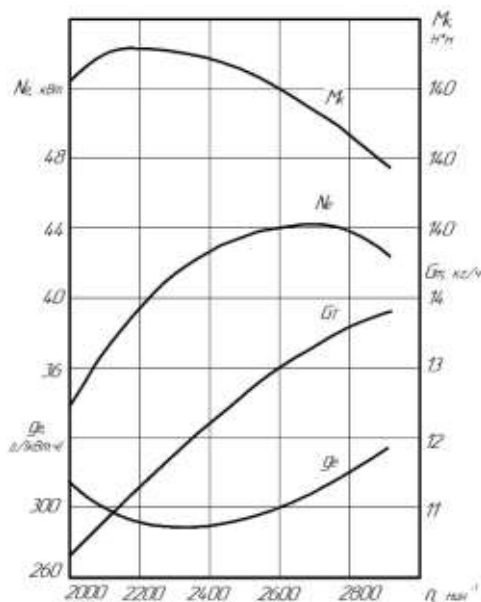

Правильный ответ: 44

Тип заданий: открытый

Определите мощность механических потерь двигателя, если индикаторная мощность двигателя равна 45 кВт, а эффективная мощность двигателя равна 35 кВт. Ответ запишите цифрой.

Правильный ответ: 10

Тип заданий: открытый

По внешней скоростной характеристики двигателя определите, чему равен часовой расход топлива при частоте вращения 2600 мин^{-1} . Ответ запишите цифрой.

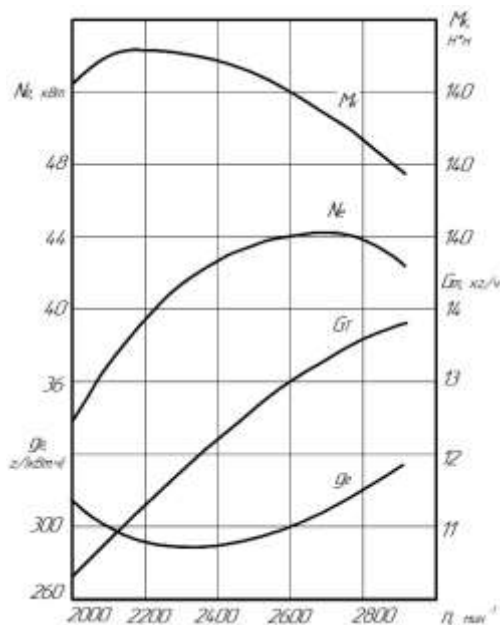

Правильный ответ: 13

Тип заданий: открытый

По внешней скоростной характеристики двигателя определите, чему равен удельный расход топлива при частоте вращения 2600 мин^{-1} . Ответ запишите цифрой

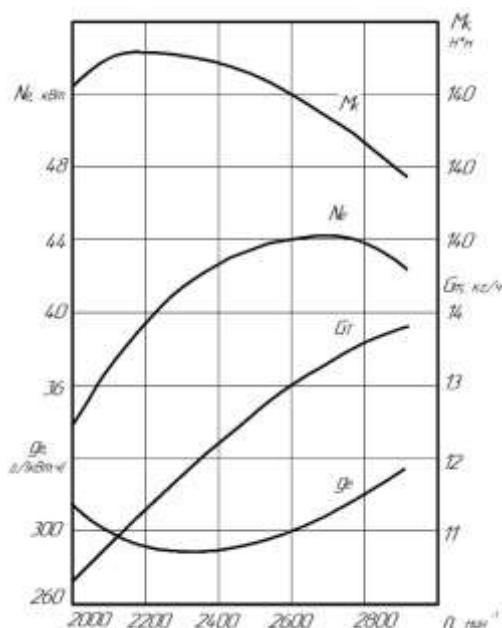

Правильный ответ: 300

Б1.О.31 Машины и оборудование в животноводстве

Тип заданий: закрытый

Выберите правильный ответ. Что такое модуль помола?

1. Средний размер полученных в результате измельчения частиц корма
2. Средний арифметический размер частиц измельченного корма
3. Средневзвешенный размер частиц измельченного корма
4. Среднеприведенный размер частиц измельченного корма

Правильный ответ: 3

Тип заданий: закрытый

Выберите правильный ответ. Удельной работой измельчения называется _____.

1. Суммарная полезная работа, затраченная на процесс измельчения материала и отнесенная к единице объема или к единице массы
2. Суммарная полезная работа, затраченная на образование новых поверхностей
3. Суммарная полезная работа, затраченная на деформацию материала при образовании новых поверхностей
4. Суммарная полезная работа, затраченная на процесс измельчения материала без учета холостого хода машины и отнесенная к единице объема или к единице массы

Правильный ответ: 1

Тип заданий: закрытый

Выберите правильный ответ. Что такое манометрический коэффициент вакуумного насоса?

1. Коэффициент, учитывающий изменение подачи насоса в зависимости от величины разрежения в вакуумной системе
2. Коэффициент, учитывающий изменение величины разрежения в вакуумной системе в зависимости от подачи насоса
3. Коэффициент, показывающий процент износа лопаток вакуумного насоса, определенный на основе манометрической характеристики этого насоса
4. Коэффициент, учитывающий погрешность изменения абсолютного давления, определенный по манометрической характеристике прибора

Правильный ответ: 1

Тип заданий: закрытый

Выберите правильный ответ. КПД вакуумного насоса это _____.

1. Отношение действительной подачи вакуумного насоса к теоретической подаче вакуумного насоса
2. Отношение теоретической подачи вакуумного насоса к действительной подаче вакуумного насоса
3. Отношение мощности на создание вакуума насосом к полной мощности на привод этого насоса
4. Отношение полной мощности на привод вакуумного насоса к минимальной мощности, необходимой для создания заданного вакуума

Правильный ответ: 1

Тип заданий: закрытый

Выберите правильный ответ. От каких параметров зависит скорость истечения при нормальном истечении материала из бункера?

1. От высоты материала в бункере
2. От площади сечения выпускного отверстия
3. От плотности материала
4. От всех приведенных факторов

Правильный ответ: 1

Тип заданий: открытый

Запишите правильный ответ. Средневзвешенный размер частиц измельченного корма, определенный по результатам ситового анализа это – _____ помола.

Правильный ответ: модуль

Тип заданий: открытый

Запишите правильный ответ. Прибор для измерения вакуума в вакуумной системе доильной установки называется – _____ (имя существ., един. число)

Правильный ответ: вакуумметр, вакуумметр или вакуметр или вакууметр

Тип заданий: открытый

Запишите правильный ответ. Масса навески измельченного материала для определения модуля помола равняется – _____ . Ответ запишите цифрой в размерности грамм.

Правильный ответ: 100

Тип заданий: открытый

Запишите правильный ответ. В результате экспериментальных исследований действительная подача вакуумного насоса оказалась равна $20 \text{ м}^3/\text{ч}$, а теоретическая подача данного насоса равняется $25 \text{ м}^3/\text{ч}$. Чему равен КПД данного вакуумного насоса в относительных единицах – _____ . Ответ запишите цифрой с точностью до десятых долей.

Правильный ответ: 0,8

Тип заданий: открытый

Запишите правильный ответ. Чему равен манометрический коэффициент если измерений вакуум на выходе вакуумного насоса равен 60 кПа . Атмосферное давление принять равным 100 кПа . Ответ запишите цифрой с точностью до десятых долей.

Правильный ответ: 0,4

ОПК-6 Способен использовать базовые знания экономики и определять экономическую эффективность в профессиональной деятельности
Б1.О.11 Экономика

Тип заданий: закрытый

Выберите правильный ответ. Макроэкономика изучает экономику на уровне:

1. Региона
2. Национального хозяйства
3. Фирмы
4. Мирового хозяйства

Правильный ответ: 2

Тип заданий: закрытый

Выберите правильный ответ. Микроэкономика изучает экономику на уровне:

1. Отдельного субъекта
2. Государства
3. Региона
4. Иностраных государств

Правильный ответ: 1

Тип заданий: закрытый

Выберите правильный ответ. Фундаментальная проблема, с которой сталкиваются все экономические системы:

1. Распределение
2. Производство
3. Ограниченность ресурсов
4. Потребление

Правильный ответ: 3

Тип заданий: закрытый

Выберите правильный ответ. Максимальная отдача от каждой единицы ресурсов это:

1. Экономический рост
2. Экономическая эффективность
3. Справедливое распределение
4. Закон возрастания предельной производительности ресурсов

Правильный ответ: 2

Тип заданий: закрытый

Выберите правильный ответ. Инфляционные процессы проявляются в росте:

1. Цен на отечественные товары
2. Цен на импортные товары
3. Цен на товары длительного пользования
4. Общего уровня цен

Правильный ответ: 4

Тип заданий: закрытый

Выберите правильный ответ. Дефицит семейного бюджета наблюдается когда:

1. Доходы превышают расходы
2. Сбережения превышают расходы
3. Расходы превышают доходы
4. Расходы превышают сбережения

Правильный ответ: 2

Тип заданий: закрытый

Выберите несколько правильных вариантов ответа. Цель введения налогов в современном обществе – это:

1. Покрытие государственных расходов
2. Реализация целей политики государства
3. Только регулирование экономических процессов в обществе
4. Исключительно содержание аппарата государственной власти и бюджетной сферы

Правильный ответ: 1, 2

Тип заданий: закрытый

Выберите правильный ответ. К какому виду деятельности относится выбытие денежных средств в связи с погашением процентов по полученным организацией кредитам и займам:

1. К текущей деятельности
2. К финансовой деятельности
3. К инвестиционной деятельности

Правильный ответ: 2

Тип заданий: закрытый

Выберите правильный ответ. В основе банковского кредитования не используется принцип:

1. Срочности
2. Платности
3. Безопасности
4. Обеспеченности

Правильный ответ: 3

Тип заданий: закрытый

Выберите правильный ответ. Отношение прибыли от продаж к выручке от реализации это:

1. Рентабельность продукции
2. Рентабельность капитала
3. Рентабельность оборотных активов
4. Рентабельность продаж

Правильный ответ: 4

Тип заданий: закрытый

Выберите правильный ответ. Затраты на повышение качества продукции оправданы, если это ведет к:

1. Снижению доли рынка
2. Росту себестоимости
3. Росту фондоемкости продукции
4. К росту продаж

Правильный ответ: 4

Тип заданий: закрытый

Выберите правильный ответ. Показатели рентабельности характеризуют:

1. Способность фирмы своевременно погашать текущую задолженность
2. Использование заемных средств с точки зрения устойчивости финансовых позиций фирмы
3. Степень эффективности использования капиталовложений с точки зрения производства и реализации продукции
4. Достижимый фирмой уровень отдачи на вложенный капитал

Правильный ответ: 4

Тип заданий: открытый

Запишите правильный ответ. Государство, коллектив, отдельные граждане это _____ собственности (вставьте пропущенное слово в именительном падеже):

Правильный ответ: субъекты

Тип заданий: открытый

Запишите правильный ответ. Ключевой проблемой экономики, наряду с проблемой безграничности потребностей является проблема ограниченности _____ (введите пропущенное слово в родительном падеже).

Правильный ответ: ресурсов

Тип заданий: открытый

Запишите правильный ответ. _____ поступления преобладают в доходах федерального бюджета.

Правильный ответ: налоговые

Тип заданий: открытый

Запишите правильный ответ. Монополистическая конкуренция представляет собой такой тип рынка, где достаточно большое количество фирм предлагает ___ продукт (введите пропущенное слово в именительном падеже).

Правильный ответ: Дифференцированный

Тип заданий: открытый

Запишите правильный ответ. Безработица, связанная со структурными сдвигами в производстве, изменяющими структуру спроса на рабочую силу, называется _____.

Правильный ответ: структурной

Тип заданий: открытый

Запишите правильный ответ. Фактический уровень безработицы составляет 8 %, естественный – 3 %, коэффициент Оукена – 2,5. Потенциальный ВВП составляет 50 трлн. руб. Потери ВВП в % составят ___ (введите число с точностью до десятых долей, разделитель – точка).

Правильный ответ: 12.5

Тип заданий: открытый

Запишите правильный ответ. _____ снижение общего уровня цен.

Правильный ответ: Дефляция

Тип заданий: открытый

Запишите правильный ответ. _____ замедление общего уровня цен.

Правильный ответ: Дезинфляция

Тип заданий: открытый

Запишите правильный ответ. Если номинальный ВВП увеличился на 10%, а реальный ВВП на 2%, то уровень инфляции составил ____ %.

Правильный ответ: 8

Тип заданий: открытый

Запишите правильный ответ. Чем выше уровень концентрации производства определенного товара в рамках ТНК, тем _____ объем ее экспорта прямых инвестиций:

Правильный ответ: больше

Тип заданий: открытый

Запишите правильный ответ. Величина располагаемого дохода 320 тыс. Сбережения составляют 64 тыс. Средняя склонность к сбережению (APS) составляет? (введите число с точностью до десятых долей, делитель – точка).

Правильный ответ: 0.2

Тип заданий: открытый

Запишите правильный ответ. Текущая доходность облигации при текущей цене равной в 80000 руб. и купонном доходе 20000 руб. равна ____ %.

Правильный ответ: 25

Б1.О.38 Экономика и организация производства на предприятии АПК

Тип заданий: закрытый

Реорганизация предпринимательских организаций может осуществляться в следующих формах. Укажите несколько верных ответов.

1. Присоединение
2. Рассоединение
3. Преобразование
4. Разделение
5. Слияние

Правильные ответы: 1, 4, 5

Тип заданий: закрытый

Главная цель бизнес-плана:

1. Выпуск запланированного объема продукции
2. Расширение предпринимательской деятельности
3. Получение прибыли
4. Сокращение издержек производства

Правильные ответы: 3

Тип заданий: закрытый

Назначение бизнес-плана состоит в следующем:

1. Верны все варианты.
2. Изучить перспективы развития будущего рынка сбыта
3. Обнаружить возможные опасности;
4. Определить критерии и показатели оценки бизнеса
5. Оценить затраты для изготовления и сбыта продукции

Правильные ответы: 1

Тип заданий: закрытый

Укажите статьи затрат сельскохозяйственного предпринимателя, которые относятся к производственному предпринимательству. Укажите несколько правильных ответов.

1. Наём работников для выполнения различных коммерческих операций.
2. Организация эмиссии простых акций.
3. Ремонтно-строительные работы в животноводстве.
4. Аренда торговых складов.
5. Плата процентов за краткосрочный кредит.
6. Рекламная деятельность.
7. Приобретение семян.

Правильные ответы: 3, 7

Тип заданий: закрытый

Что определяет точка безубыточности в бизнес-плане для нового предприятия?

1. Структуру затрат для нового предприятия
2. Денежные потоки, которые способны покрыть все затраты
3. Расчет стоимостной оценки и сроков завершения работ по проекту
4. Объем продаж, при котором выручка равна издержкам

Правильные ответы: 2

Тип заданий: закрытый

Что не является учредительным документом юридического лица. Укажите несколько правильных ответов.

1. Устав.
2. Расчётный счёт.
3. Учредительный договор.
4. Декларация о доходах.

Правильные ответы: 2, 4

Тип заданий: закрытый

Какой вид предпринимательства имеет долгосрочный стабильный характер:

1. Производственное.
2. Коммерческое.
3. Финансовое.

Правильные ответы: 1

Тип заданий: закрытый

Какие показатели характеризуют эффективность использования основных фондов? Укажите несколько правильных ответов.

1. Коэффициент оборачиваемости оборотных средств.
2. Фондоотдача.
3. Коэффициент загрузки средств в обороте.
4. Фондоемкость.
5. Продолжительность одного оборота.

Правильные ответы: 2, 4

Тип заданий: закрытый

Какие показатели характеризуют эффективность использования оборотных фондов? Укажите несколько правильных ответов.

1. Коэффициент оборачиваемости оборотных средств.
2. Фондоотдача.
3. Коэффициент загрузки средств в обороте.

4. Фондоемкость.
5. Продолжительность одного оборота.

Правильные ответы: 1, 3, 5

10. Тип заданий: закрытый

Какие показатели характеризуют эффективность использования трудовых ресурсов?

1. Фондоотдача.
2. Материалоемкость.
3. Производство валовой продукции на единицу земельной площади.
4. Урожайность сельскохозяйственных культур.
5. Годовая выработка (объем валовой продукции на одного работника).
6. Трудоемкость.

Правильные ответы: 5

Тип заданий: закрытый

Совокупность стадий, которые проходит организация в период своей жизни – это:

1. Этапы жизни;
2. Стадии жизни;
3. Жизненный цикл;
4. Временные рамки.

Правильные ответы: 3

Тип заданий: закрытый

Основные функции управления:

1. Планирование, контроль
2. Планирование, организация, мотивация, контроль
3. Организация, мотивация
4. Организация, мотивация, контроль

Правильные ответы: 2

Тип заданий: открытый

Какой должен быть уровень покрытия, чтобы покрыть все затраты? Ответ запишите цифрой в размерности %.

Правильный ответ: 100

Тип заданий: открытый

Какова должна быть выручка, чтобы достичь точки безубыточности, если затраты на производство составляют 5000 руб., а вкладываемый капитал - 20000 руб., а предполагаемая норма прибыли – 20%? Ответ запишите цифрой в размерности рубли.

Правильный ответ: 25000

Тип заданий: открытый

Какова общая стоимость рекламной кампании, если на телевизионную рекламу было потрачено 20000 руб., на интернет-рекламу – 10000 руб., а на рекламные материалы – 5000 руб.? Ответ запишите цифрой в размерности рубли.

Правильный ответ: 35000

Тип заданий: открытый

В процессе производства в АПК наиболее важным является _____ использование ресурсов.

Правильный ответ: эффективное

Тип заданий: открытый

Конкурентоспособность продукции АПК напрямую зависит от _____ технологической оснащенности производства

Правильный ответ: уровня

Тип заданий: открытый

При организации производства в АПК необходимо учитывать _____ факторы. Ответом является словосочетание разделённое дефисом.

Правильный ответ: природно-климатические

Тип заданий: открытый

Снижение затрат на производство в АПК достигается за счет оптимизации _____ производственного процесса.

Правильный ответ: трудового

Тип заданий: открытый

Для успешной организации производства в АПК необходимо иметь квалифицированные _____. Ответом является слово во множественном лице.

Правильный ответ: специалисты.

Тип заданий: открытый

Амортизация _____ средств – это процесс постепенного перенесения стоимости по мере их износа на производимую продукцию

Правильный ответ: основных

Тип заданий: открытый

Под производственным процессом понимается совокупность основных _____ по целесообразному изменению предметов труда с целью достижения эффективного конечного результата

Правильный ответ: операций

Тип заданий: открытый

Принципы планирования - это системность, гибкость, _____, научность.

Правильный ответ: непрерывность

Тип заданий: открытый

Какова общая сумма инвестиций, если необходимо закупить оборудование стоимостью 100 000 рублей, провести рекламную кампанию за 20 000 рублей и заплатить юридические расходы в размере 5% от общей суммы инвестиций? Ответ запишите цифрой в размерности рубли.

Правильный ответ: 125000

Б1.О.39 Экономическое обоснование инженерно-технических решений

Тип заданий закрытый

Назовите показатели оценки сравнительной эффективности инвестиционного проекта. Укажите несколько вариантов ответа.

1. Годовой инвестиционный эффект.
2. Срок окупаемости проекта.

3. Рентабельность инвестиций.
4. Норма прибыли.
5. Цена спроса на ресурсы для реализации проекта.
6. Коэффициент эффективности инвестиционных вложений.

Правильный ответ: 2, 5, 6

Тип заданий закрытый

Какой показатель оценки эффективности инвестиционных вложений показывает максимальную сумму денежных средств, которую можно заплатить за комплекс ресурсов и условий хозяйственной деятельности для исполнения проекта?

1. Цена спроса на инвестиционные вложения
2. Норма дисконта
3. Коэффициент эффективности инвестиционных вложений
4. Срок окупаемости проекта

Правильный ответ: 1

Тип заданий закрытый

Коэффициент рентабельности при оценке краткосрочных инвестиций определяется

-
1. Отношением себестоимости продукции к затратам на ее производство
 2. Отношением прибыли (прироста прибыли) к произведенным капвложениям
 3. Отношением капитальных затрат к себестоимости
 4. Отношением прибыли (прироста прибыли) к себестоимости

Правильный ответ: 4

Тип заданий закрытый

Укажите правила принятия инвестиционного решения при покупке техники (оборудования). Укажите несколько вариантов ответа.

1. Прибыль за срок эксплуатации техники должна быть больше, чем сумма денег, которая лежит на банковском счете предприятия.
2. Цена спроса на совокупные вложения в проект должна быть выше оцененной стоимости приобретения оборудования для реализации комплекса проектируемых мероприятий
3. Коэффициент эффективности вложений должен быть ниже принятой для сравнения ставки банковского процента.
4. Срок окупаемости инвестиционных вложений должен быть меньше срока эксплуатации проекта

Правильный ответ: 2, 4

Тип заданий закрытый

Какой показатель оценки эффективности показывает размер прибыли на 1 рубль долговременных инвестиций после их окупаемости?

1. Цена спроса на инвестиционные вложения
2. Норма дисконта
3. Коэффициент эффективности инвестиционных вложений
4. Срок окупаемости проекта

Правильный ответ: 3

Тип заданий закрытый

Какой показатель оценки эффективности инвестиционных вложений отражает время, за которое поступления от проекта покроют инвестиционные вложения в проект?

1. Коэффициент эффективности инвестиционных инвестиций
2. Срок окупаемости
3. Период дисконтирования
4. Срок эксплуатации проекта

Правильный ответ: 2

Тип заданий закрытый

Под эффектом инженерно-технической разработки понимается. Укажите несколько вариантов ответа.

1. Экономия материальных ресурсов
2. Повышение производительности техники (оборудования)
3. Применение квалифицированных кадров для обеспечения работы нового оборудования
4. Получение дополнительной прибыли
5. Отношение дохода к вложенным инвестициям
6. Окупаемость инвестиционных вложений

Правильный эффект: 1, 2, 4

Тип заданий закрытый

Экономия затрат при внедрении новой инженерной разработки по сравнению с базовым вариантом, чаще всего, возникает в результате снижения:

1. Размера амортизационных отчислений
2. Затрат на оплату труда с отчислениями
3. Затрат на текущий ремонт
4. Затрат на электроэнергию или топливно-смазочных материалов

Правильный ответ: 2

Тип заданий: открытый

Как называется процедура вычисления размера первоначального вклада, который позволяет спустя заданный период времени получить желаемый размер капитала при заданной ставке процента накопления?

Правильный ответ: дисконтирование

Тип заданий: открытый

Период времени, после которого доход от проекта становится равен сумме вложенных денег называется сроком _____ .

Правильный ответ: окупаемости

Тип заданий: открытый

Инвестор имеет 200 тыс. руб. Через год инвестор рассчитывает получить 260 тыс. руб. Определите минимальное значение процентной ставки (%). Ответ запишите цифрой.

Правильный ответ: 30

Тип заданий: открытый

Принятие решения о вложении средств в инвестиционный проект наиболее целесообразно при условии, что срок окупаемости инвестиционных вложений должен быть _____ срока эксплуатации проекта

Правильный ответ: меньше

Тип заданий: открытый

Принятие решения о вложении средств в инвестиционный проект наиболее целесообразно при условии, что коэффициент эффективности инвестиционных вложений должен быть _____ принятой для сравнения ставки банковского процента.

Правильный ответ: выше

Тип заданий: открытый

Принятие решения о вложении средств в инвестиционный проект наиболее целесообразно при условии, что цена спроса на совокупные вложения в проект должна быть _____ оцененной стоимости приобретения оборудования для реализации комплекса проектируемых мероприятий

Правильный ответ: выше

Тип заданий: открытый

В условиях _____ инфляции становится не выгодно привлекать для инвестирования инженерных разработок долгосрочный банковский кредит

Правильный ответ: высокой

Тип заданий: открытый

Эффект от приобретения нового, более производительного трактора взамен базового трактора МТЗ-80.1 можно определить по экономии _____ .

Правильный ответ: издержек

ОПК-7 Способен понимать принципы работы современных информационных технологий и использовать их для решения задач профессиональной деятельности

Б1.О.15 Информационные технологии в профессиональной деятельности

Тип заданий: закрытый

Под информационными ресурсами (ИР) общества понимается совокупность _____.

1. Накопленных знаний, зафиксированных на носителях
2. Накопленных данных
3. Интеллектуальных ресурсов

Правильный ответ: 1

Тип заданий: закрытый

Сведения, характеризующие объекты, явления или процессы, которые в любой форме передаются между объектами материального мира (людьми, животными, растениями, устройствами) называются _____.

1. Информация
2. Данные
3. События

Правильный ответ: 1

Тип заданий: закрытый

К основным информационным процедурам относятся _____ . Укажите несколько правильных ответов.

1. Регистрация и сбор
2. Передача
3. Кодирование
4. Обработка
5. Хранение
6. Удаление
7. Восстановление

Правильный ответ: 1, 2, 3, 4, 5

Тип заданий: закрытый

Единицей обработки информации на ЭВМ является _____ .

1. Файл
2. Байт
3. Логическая запись

Правильный ответ: 1

Тип заданий: закрытый

За минимальную единицу измерения количества информации принят _____ .

1. 1 бит
2. 1 пиксель
3. 1 байт

Правильный ответ: 1

Тип заданий: закрытый

В 1 Кбайте содержится _____ .

1. $8 \cdot 2^{10}$ бит
2. 1,44 Мбайт
3. 1024 бит

Правильный ответ: 1

Тип заданий: закрытый

В растровой графике изображение формируется из _____.

1. Пикселей
2. Примитивов
3. Окружностей

Правильный ответ: 1

Тип заданий: закрытый

В векторной графике минимальным объектом, размер которого можно изменить, является _____.

1. Графический примитив (прямоугольник, окружность и т.д.)
2. Точка экрана (пиксель)
3. Знакоместо (символ)

Правильный ответ: 1

Тип заданий: закрытый

Для черно-белого изображения (без полутонов) пиксель может принимать только два значения: белый и черный, а для его кодирования достаточно:

1. 1 бита
2. 1 байта
3. 8 бит

Правильный ответ: 1

Тип заданий: закрытый

Основными характеристиками процессора являются _____. Укажите несколько правильных ответов.

1. Тактовая частота
2. Разрядность процессора
3. Поддерживаемая частота системной шины
4. Скорость работы кэш-памяти

Правильный ответ: 1, 2, 3

Тип заданий: закрытый

Устройство, способное принимать данные и сохранять их для последующего считывания называется

1. Запоминающее устройство (ЗУ)
2. Оперативная память
3. Постоянная память

Правильный ответ: 1

Тип заданий: закрытый

Одной из характеристик сканера является глубина цвета. Глубина цвета – это _____.

1. Количество бит, применяемых для хранения информации о цвете каждой точки изображения (пиксела)
2. Расстояние до точки изображения (пиксела)

Правильный ответ: 1

Тип заданий: открытый

Устройство, позволяющее получать цифровую копию исходного документа, называется _____.

Правильный ответ: сканер

Тип заданий: закрытый

Какой тип компьютера позволяет работать в единицу времени только одному пользователю?

1. Персональные компьютеры
2. Серверы
3. Кластерные системы

Правильный ответ: 1

Тип заданий: закрытый

Согласно фон Нейману, ЭВМ состоит из следующих основных блоков _____.

Укажите несколько правильных ответов.

1. Процессор
2. ОЗУ
3. ВЗУ
4. Устройства ввода-вывода
5. Устройство кодирования
6. ППЗУ

Правильный ответ: 1, 2, 3, 4

Тип заданий: закрытый

Основными техническими характеристиками запоминающих устройств являются _____ . Укажите несколько правильных ответов.

1. Ёмкость
2. Быстродействие
3. Алгоритм доступа

Правильный ответ: 1, 2

Тип заданий: открытый

Стандартным устройством вывода информации является _____ .

Правильный ответ: монитор

Тип заданий: открытый

Под точным предписанием, определяющим содержание и порядок действий, которые необходимо выполнить над исходными и промежуточными данными для получения конечного результата при решении задач определенного класса понимают _____ .

Правильный ответ: алгоритм

Тип заданий: открытый

Алгоритм, в котором вычисления выполняются многократно по одним и тем же формулам, но при разных значениях исходных данных, называется _____ .

Правильный ответ: циклическим

Тип заданий: открытый

Алгоритм, в котором вычисления выполняются в линейной последовательности и каждое только один раз, называется _____ .

Правильный ответ: линейным

Тип заданий: открытый

Возможность использования алгоритма для некоторой совокупности исходных данных называется _____ .

Правильный ответ: массовость

Тип заданий: открытый

_____ называется последовательность команд, описывающая точное выполнение действий на понятном для исполнителя языке и приводящая к получению требуемого результата

Правильный ответ: Программой

Тип заданий: открытый

Алгоритм, который реализуется по одному из нескольких заранее предусмотренных направлений в зависимости от выполнения некоторого условия, называется _____.

Правильный ответ: разветвляющимся

Тип заданий: открытый

Свойство алгоритма, определяющее, что его работа будет завершена за определенное число шагов, называется _____.

Правильный ответ: конечность

Тип заданий: открытый

Совокупность программного обеспечения, предназначенных для: создания операционной среды функционирования других программ; поддержания надежной и эффективной работы компьютера и компьютерных сетей; проведения диагностики и профилактики аппаратуры компьютера и сетей; выполнения вспомогательных технологических операций (копирование, архивирование и т.д.), называется _____.

Правильный ответ: системным

Тип заданий: открытый

Совокупность программного обеспечения для решения задач определенного класса конкретной предметной области называется _____.

Правильный ответ: прикладным

Тип заданий: открытый

Совокупность программ, предназначенных для управления ресурсами ЭВМ, исполнения программ и организации диалога с пользователем называется _____ система.

Правильный ответ: операционная

Тип заданий: открытый

Набор микропрограмм, реализующих основные низкоуровневые (элементарные) операции ввода-вывода, хранящихся в ПЗУ, называется (аббревиатура) _____.

Правильный ответ: БИОС

Тип заданий: открытый

Программы, управляющие работой внешних (периферийных) устройств на физическом уровне, называются _____.

Правильный ответ: драйверы

Тип заданий: открытый

_____ система является составной частью любой операционной системы и отвечает за организацию хранения и доступа к информации на каких-либо носителях.

Правильный ответ: Файловая

Тип заданий: открытый

На _____ уровне файловой системы описывается относительное местоположение файлов в компьютере.

Правильный ответ: логическом

Б1.О.24 Цифровые технологии в агроинженерии

Тип заданий: закрытый

Как классифицируются сети в информационных технологиях?

1. Локальная, глобальная и региональная
2. Глобальная и региональная
3. Региональная и локальная
4. Специальная

Правильный ответ: 2

Тип заданий: закрытый

Какой из приведенных показателей не относится к понятию «Разумное сельское хозяйство» (Smart Farming)?

1. Снижение расхода электроэнергии
2. Сокращение эксплуатационных расходов
3. Возрастание урожайности
4. Улучшение условий труда
5. Снижение экологического ущерба

Правильный ответ: 1

Тип заданий: закрытый

Какой термин описывает определение: создание «умных» машин, работающих дистанционно и автоматически по заданным программам в конкретном месте и времени?

1. Фитотехнология
2. Точное земледелие
3. Нанотехнология
4. Цифровая технология

Правильный ответ: 1

Тип заданий: закрытый

Информационные технологии в точном земледелии предназначены для:

1. Для сбора, хранения, выдачи и передачи информации
2. Постоянного хранения информации
3. Производить расчеты и вычисления
4. Использовать в делопроизводстве

Правильный ответ: 1

Тип заданий: закрытый

Информационные технологии это -

1. Система программных средств
2. Комплекс технических средств
3. Система методов сбора, накопления, хранения, поиска и обработки информации
4. Ничто из перечисленного

Правильный ответ: 3

Тип заданий: закрытый

Компьютерная программа, которая работает в режиме диалога с пользователем?

1. Интерактивная программа
2. Диалоговая программа
3. Разговорная программа
4. Интерактивная доска

Правильный ответ: 1

Тип заданий: закрытый

Какие различают подходы к реализации технологии точного земледелия в зависимости от соотношения времени сбора информации и применения соответствующих мероприятий? Укажите несколько правильных ответов.

1. Одноэтапные
2. Двухэтапные
3. Трехэтапные

Правильный ответ: 1, 2

Тип заданий: закрытый

Выделите требования, предъявляемые к информационным системам. Укажите несколько правильных ответов.

1. Гибкость
2. Надежность
3. Эффективность
4. Безопасность

Правильный ответ: 1, 2, 3, 4

Тип заданий: закрытый

Единая система данных, организованная по определенным правилам, которые предусматривают общие принципы описания, хранения и обработки данных.

1. База данных
2. База знаний
3. Набор правил
4. Свод законов

Правильный ответ: 1

Тип заданий: закрытый

Система научных и инженерных знаний, а также методов и средств, которая используется для создания, сбора, передачи, хранения и обработки информации в предметной области.

1. Информационная технология
2. Информационная система
3. Информатика
4. Кибернетика

Правильный ответ: 1

Тип заданий: закрытый

Какова цель применения технологии точного земледелия в сельскохозяйственном производстве? Укажите несколько правильных ответов.

1. Повышение урожая
2. Повышение прибыли
3. Снижение материальных вложений
4. Снижение воздействия на природу
5. Ускорение технологического прогресса

Правильный ответ: 1, 2, 3, 4

Тип заданий: закрытый

В чем суть online режима реализации технологии точного земледелия?

1. Принятие решений в реальном времени
2. Принятие решений на основе картирования
3. Принятие решений на основе сети интернет

Правильный ответ: 1

Тип заданий: закрытый

В чем суть offline режима реализации технологии точного земледелия?

1. Принятие решений в реальном времени
2. Принятие решений на основе картирования
3. Принятие решений на основе сети интернет

Правильный ответ: 1

Тип заданий: закрытый

Каковы основные категории дополнительных затрат требует применение технологии точного земледелия? Укажите несколько правильных ответов.

1. Затраты на сбор данных
2. Затраты на мониторинг данных
3. Затраты на специальную технику
4. Затраты на оплату труда
5. Затраты на топливо

Правильный ответ: 1, 2, 3

Тип заданий: закрытый

Уровень каких из перечисленных показателей не является целью проведения агрохимического анализа почвы в системе точного земледелия? Укажите несколько правильных ответов.

1. Степень насыщения элементами минерального питания
2. Степень насыщения органическим веществом
3. Водородный показатель
4. Засоренность сорняками
5. Уклон поля

Правильный ответ: 4, 5

Тип заданий: открытый

Геоинформационная система – это _____ система, позволяющая показывать необходимые данные на электронной карте

Правильный ответ: компьютерная

Тип заданий: открытый

Отличие ГИС от иных информационных систем проявляется в том, что они позволяют отображать и анализировать любую _____ привязанную информацию

Правильный ответ: географически

Тип заданий: открытый

Компонент, не входящий в состав Геоинформационной системы, называется система государственной _____ отчетности.

Правильный ответ: статистической

Тип заданий: открытый

Компонент ГИС, к которому относятся персональные компьютеры, называется _____ средства.

Правильный ответ: аппаратные

Тип заданий: открытый

Данные, описывающие положение и форму географических объектов, называются _____ данные

Правильный ответ: пространственные

Тип заданий: открытый

Выбор online или offline реализации технологии точного земледелия зависит от соотношения времени сбора _____ и применения соответствующих мероприятий;

Правильный ответ: информации

Тип заданий: открытый

Дифференцированная обработка почвы возможна в _____ режиме

Правильный ответ: двухэтапном

Тип заданий: открытый

Снижение издержек производства при дифференцированной обработке почвы предполагается на основании эффективного расхода _____ и снижения затрат времени.

Правильный ответ: топлива

Тип заданий: открытый

Одним из вариантов реализации системы параллельного вождения является управление трактором _____ устройством, установленным на рулевой колонке.

Правильный ответ: подруливающим

Тип заданий: открытый

Принцип работы оптических датчиков основан на _____ .

Правильный ответ: отражении

Тип заданий: открытый

Сущность определения сопротивления стеблестоя изгибу заключается в применении механического _____ физического маятника.

Правильный ответ: принципа

Тип заданий: открытый

Одним из основных принципов работы датчиков определения доз азота и регуляторов роста является _____ видимого света.

Правильный ответ: рефлексия

Тип заданий: открытый

Датчики определения урожайности зеленой массы при работе кормоуборочных комбайнов измеряют: давление питающих валков, отклонение валков предварительного прессования, скорость _____ зеленой массы.

Правильный ответ: потока

Тип заданий: открытый

Интеллектуальное» сельское хозяйство основано на применении _____ систем принятия решений, комплексной автоматизации и роботизации производства, а также технологиях проектирования и моделирования экосистем.

Правильный ответ: автоматизированных

Тип заданий: открытый

Роль государства в развитии сектора ИКТ заключается в содействии инновационного предпринимательства, создании льготных условий налогообложения инновационно-ориентированных предприятий и создании свободных _____ зон, подходящих для организаций данной отрасли.

Правильный ответ: экономических

ПК-1 Способен организовать техническое обслуживание и ремонт сельскохозяйственной техники

Б1.О.29 Тракторы и автомобили

Тип заданий: закрытый

Ниже какого давления в смазочной системе тракторный двигатель не должен эксплуатироваться?

1. 0,05 МПа.
2. 0,1 МПа.
3. 0,2 МПа.
4. 0,3 МПа.

Правильный ответ: 2

Тип заданий: закрытый

Чему равен коэффициент избытка воздуха в обогащенной смеси?

1. 1,05-1,15
2. 1
3. 0,85-0,95
4. 0,6-0,7

Правильный ответ: 3

Тип заданий: закрытый

Назовите продолжительность рабочего цикла четырехтактного ДВС, выраженную в градусах поворота его коленчатого вала.

1. 180°
2. 360°
3. 540°
4. 720°

Правильный ответ: 4

Тип заданий: закрытый

С какого вала коробки передач выходит крутящий момент в трансмиссию?

1. Первичного.
2. Вторичного.
3. Промежуточного.
4. Вала заднего хода.

Правильный ответ: 2

Тип заданий: открытый

Сколько оборотов сделает распределительный вал двигателя, если коленчатый вал совершил 10 оборотов. Ответ укажите цифрой.

Правильный ответ: 5

Тип заданий: открытый

С помощью какого устройства газораспределительного механизма автоматически регулируется тепловой зазор клапанов.

Правильный ответ: гидрокомпенсатор

Тип заданий: открытый

Механизм служащий для передачи крутящего момента, быстрого разъединения и плавного соединения двигателя с трансмиссией называется...

Правильный ответ: сцепление

Тип заданий: открытый

Какое минимальное количество валов может иметь механическая коробка передач?
Ответ укажите цифрой.

Правильный ответ: 2

Б1.О.30 Сельскохозяйственные машины

Тип заданий: закрытый

Основными показателями технического состояния почвообрабатывающих машин, является...

1. Прямолинейность рамы и её элементов
2. Толщина кромок лезвия
3. Расположение рабочих органов на раме
4. Все перечисленное

Правильный ответ: 4

Тип заданий: закрытый

При проверке расстановки лап культиватора предпочтительно использовать _____ .

1. Не использовать подручные средства
2. Графарет
3. Брус
4. Линейку

Правильный ответ: 2

Тип заданий: закрытый

В какую сторону, по ходу вращения или против хода вращения цилиндра, необходимо повернуть лоток, если в овсюжном триере в лоток попадают зерна овсюга?

1. По ходу вращения
2. Против хода вращения
3. Не вращать
4. В начале по ходу потом против

Правильный ответ: 1

Тип заданий: закрытый

При перебрасывании стеблей планкой мотовила жатки зерноуборочного комбайна необходимо _____ .

1. Наклонить граблины вперед;
2. Наклонить граблины назад;
3. Увеличить скорость машины;
4. Опустить мотовило;
5. Поднять мотовило.

Правильный ответ: 5

Тип заданий: открытый

Зерноуборочные комбайны с аксиально-роторным МСУ в отличие от классических МСУ не имеет клавишного _____ .

Правильный ответ: соломотряса

Тип заданий: открытый

У _____ сепараторов рабочие органы, разделяющие зерновые смеси по размерам не имеют движущихся или колеблющихся разделительных поверхностей.

Правильный ответ: гравитационных

Тип заданий: открытый

В кукольном триере выделяются _____ примеси.

Правильный ответ: короткие

Тип заданий: открытый

Свеклоуборочный комбайн используется при уборке _____ способом.

Правильный ответ: однофазным

Б1.О.31 Машины и оборудование в животноводстве

Тип заданий: закрытый

Выберите правильный ответ. Ежедневное техническое обслуживание смесителя С-12 проводят:

1. До начала работы
2. Сразу после окончания работы
3. Во время работы
4. Во время работы через каждые 8 часов работы

Правильный ответ: 1

Тип заданий: закрытый

Выберите правильный ответ. Перед доением промывают доильные аппараты горячей водой температурой:

1. 80...90 °С водой для устранения случайных загрязнений и подогрева доильных стаканов до температуры 36...38 °С
2. 50...60 °С водой для устранения случайных загрязнений и подогрева доильных стаканов до температуры 40...45 °С
3. 40...70 °С водой для устранения случайных загрязнений и подогрева доильных стаканов до температуры 50...55 °С
4. 36...40 °С водой для устранения случайных загрязнений и подогрева доильных стаканов до температуры 36...40 °С

Правильный ответ: 2

Тип заданий: закрытый

Выберите правильный ответ. Недостаточное торможение кормораздатчика ИСРК-12, причина:

1. Тормоза не отрегулированы. Сырые тормозные колодки
2. Износ гидромотора привода транспортера
3. Внутренняя неплотность в гидрораспределе или протекание в предохранительном клапане
4. Отсоединен вакуумный шланг от трактора к кормораздатчику

Правильный ответ: 1

Тип заданий: открытый

Запишите правильный ответ. Техническое обслуживание ТО-2 кормораздатчика ИСРК-12 проводится через – _____ (целое число часов)

Правильный ответ: 250

Тип заданий: открытый

Обслуживание при котором ежедневно проверяют крепление узлов и агрегатов, натяжение ремней и цепей и производят очистку поверхностей машины от остатков корма, это – _____ (аббревиатура большими буквами)

Правильный ответ: ЕТО

Тип заданий: открытый

Запишите правильный ответ. Техническое обслуживание ТО-1 для молотковых дробилок проводится через – _____ (целое число часов)

Правильный ответ: 120

Тип заданий: закрытый

Выберите правильный ответ. В агрегате доения АДМ-8 произошло резкое падение вакуума, причина:

1. Неплотное соединение трубопровода
2. Заклинивание лопаток в пазах ротора
3. Подсос воздуха в соединениях
4. В разделительный баллон не поступает достаточное количество молока

Правильный ответ: 2

Тип заданий: открытый

Запишите правильный ответ. Через сколько часов работы проводят замену смазки в редукторах молотковых дробилок – _____ (целое число часов)

Правильный ответ: 240

Б1.О.37 Охрана труда на предприятиях АПК

Тип заданий: закрытый

Выберите правильный ответ. Техническое освидетельствование зарегистрированных в органах Госнадзора сосудов должно производиться:

1. Лицом по надзору, назначенным приказом по предприятию.
2. Инспектором Госгортехнадзора.
3. Главным энергетиком предприятия.
4. Инженером охраны труда.

Правильный ответ: 1

Тип заданий: открытый

Запишите правильный ответ. Кто должен организовать хранение, ремонт и выдачу исправного, заточенного ручного инструмента, приспособлений, инвентаря и средств индивидуальной защиты в соответствии с установленными нормами работникам, занятым на ручных работах в растениеводстве, в соответствии с конкретными условиями и особенностями выполняемых работ.

Правильный ответ: работодатель

Тип заданий: открытый

Запишите правильный ответ: При проведении статических испытаний грузоподъемного устройства, на сколько процентов выше номинальной прикладывают нагрузку? Ответ запишите цифрой

Правильный ответ: 25

Тип заданий: закрытый

Выберите правильный ответ. Какие виды работ проводят при полном испытании грузоподъемных устройств

1. Осмотр, статическое и динамическое испытания
2. Статическое и динамическое испытания
3. Статическое испытание
4. Динамическое испытание

Правильный ответ: 1

Тип заданий: открытый

Запишите правильный ответ. Входить в сушильную башню для ее осмотра, очистки или ремонта разрешается лишь при остановленном агрегате и только тогда, когда температура воздуха в башне не более ____ °С. Ответ запишите цифрой.

Правильный ответ: 30

Тип заданий: закрытый

Выберите несколько правильных вариантов ответа. При зарядке аккумуляторных батарей необходимо:

1. Заряжать аккумуляторные батареи необходимо на стеллажах или в специальных шкафах, оборудованных вытяжной вентиляцией, отсасывающей взрывоопасные газы и аэрозоли серной кислоты.

2. Во время заряда нельзя наклоняться к батареям во избежание ожогов лица и глаз брызгами электролита.

3. Проверять состояние батарей коротким замыканием «на искру»

4. Подсоединение и отсоединение аккумуляторной батареи при заряде производится без отключения зарядной сети.

Правильный ответ: 1, 2

Тип заданий: закрытый

Выберите несколько правильных вариантов ответа. При ремонте автомобиля:

1. При вывешивании автомобиля подкладывать под раму и колеса кирпичи и деревянные пирамиды

2. Для страховки поднятого кузова использовать лом подходящей длины

3. Накачку шин сжатым воздухом производить в специальном ограждении (клетки), убедившись в том, что запорное кольцо полностью легло в замковый паз диска.

4. Не работать и не находиться под автомобилем, если последний стоит на домкрате без страхующих специальных подставок.

Правильный ответ: 3, 4

Тип заданий: открытый

Запишите правильный ответ. Снятие, транспортировку, установку узлов и агрегатов массой более ____ кг следует производить при помощи подъемно-транспортных механизмов. Ответ запишите цифрой.

Правильный ответ: 20

Б1.О.38 Экономика и организация производства на предприятии АПК

Тип заданий: закрытый

Менеджмент – это наука, изучающая _____.

1. Рыночные отношения

2. Управление интеллектуальными, финансовыми, сырьевыми и материальными ресурсами

3. Способы финансирования системы здравоохранения

4. Структуру рынка

Правильные ответы: 2

Тип заданий: закрытый

Какова важнейшая функция управления?

1. Получение максимальной прибыли

2. Создавать условия для дальнейшего успешного функционирования предприятия

3. Минимизация налоговых платежей

4. Завоевание новых рынков сбыта

Правильные ответы: 2

Тип заданий: закрытый

Целью планирования деятельности организации является

1. Обоснование затрат
2. Обоснование сроков
3. Определение целей, сил и средств
4. Обоснование численности работников

Правильные ответы: 3

Тип заданий: закрытый

Укажите несколько верных ответов. Концентрация производства проявляется в таких формах, как _____.

1. Укрупнение предприятий;
2. Монопольное положение на рынке;
3. Специализация предприятий;
4. Комбинирование;
5. Централизация производства;
6. Кооперирование

Правильные ответы: 1, 3, 4, 6

Тип заданий: открытый

Финансовый план бизнес-плана должен содержать прогноз продаж, расходы на производство, финансирование, прогноз прибыли и _____ в инвестициях.

Правильный ответ: потребности

Тип заданий: открытый

Финансовая стратегия в бизнес-плане должна включать прогноз _____, прибыльности, оценку рисков и потенциальные источники финансирования.

Правильный ответ: продаж

Тип заданий: открытый

Неэластичный спрос (превышает изменение цен) наблюдается при следующем выражении. Ответ запишите в формате $E_p < 1$, $E_p > 1$, $E_p = 1$, $E_p = 0$.

Правильный ответ: $E_p < 1$

Тип заданий: открытый

Определить NPV проекта, если известно, что предприятие инвестировало на строительство объекта 200 млн руб. Ежегодные планируемые поступления от эксплуатации объекта составят по годам соответственно: 40, 70, 100, 130 млн руб. Норма доходности 12%. Ответ запишите цифрой с точностью до десятых долей.

Правильный ответ: 45,3

Б1.В.04 Ресурсосбережение при эксплуатации, ремонте и техническом обслуживании машин

Тип заданий: закрытый

Ресурсосбережение при эксплуатации машин это - ...

1. Комплекс производственных мероприятий направленных на экономное и рациональное использование материальных и экономических ресурсов
2. Комплекс технических мероприятий направленных на экономное и рациональное использование материальных и экономических ресурсов
3. Комплекс организационных мероприятий направленных на экономное и рациональное использование материальных и экономических ресурсов
4. Все изложенное выше

Правильный ответ: 4

Тип заданий: закрытый

К ресурсам не относятся:

1. Топливо-смазочные материалы;
2. Электроэнергия;
3. Производственные здания;
4. Организационные мероприятия ресурсосбережения

Правильный ответ: 4

Тип заданий: закрытый

Ресурсосберегающим способом утилизации отработанного масла не является:

1. Очистка и повторное использование.
2. Захоронение.
3. Регенерация.
4. Использование по другому назначению.

Правильный ответ: 2

Тип заданий: закрытый

При каком виде ремонта восстанавливают исправность и ресурс автомобиля?

1. Полнокомплектном.
2. Плановом.
3. Капитальном.
4. Текущем.

Правильный ответ: 3

Тип заданий: открытый

Для восстановления работоспособности применяют _____ ремонт.

Тип заданий: текущий

Тип заданий: открытый

_____ является ресурсоразрушающим фактором воздействия.

Правильный ответ: Коррозия

Тип заданий: открытый

При проведении необезличенного _____ сохраняется принадлежность детали к объекту.

Правильный ответ: ремонта

Тип заданий: открытый

Способ дополнительной ремонтной детали предусматривает механическую обработку под ремонтный размер основной или _____ детали сопряжения.

Правильный ответ: дорогостоящей

Б1.В.06 Технологические процессы ремонтно-обслуживающих предприятий

Тип заданий: закрытый

Как называется организационная форма капитального ремонта автомобилей или их отдельных агрегатов, когда все части после восстановления устанавливают на тот же объект, которому они принадлежали?

1. Обезличенный ремонт.
2. Необезличенный ремонт.
3. Индивидуальный ремонт.
4. Восстановительный

Правильный ответ: 2

Тип заданий: закрытый

Какие дефекты деталей могут быть выявлены магнитным способом контроля при ремонте?

1. Трещины
2. Изломы
3. Скрытые участки коррозии
4. Износ

Правильный ответ: 1

Тип заданий: закрытый

Гильзы цилиндров изготавливают из материалов _____

1. Малоуглеродистых сталей
2. Серых чугунов
3. Легированных сталей
4. Бронз

Правильный ответ: 2

Тип заданий: закрытый

При разработке технологического процесса восстановления блоков цилиндров придерживаются следующей последовательности этапов: (пронумеруйте этапы с 1 по 4)

1. Восстановление базовых технологических поверхностей
2. Устранение трещин, отколов, обломов
3. Нарращивание изношенных поверхностей
4. Обработка рабочих поверхностей под ремонтный или номинальный размер

Правильный ответ: 2, 1, 3, 4

Тип заданий: открытый

Как называется изнашивание, которое возникает при трении скольжения и наличии между трущимися поверхностями мелкоабразивной твердой среды (например, песка), вызывающей выкрашивание частиц, металла из поверхности деталей?

Правильный ответ: абразивное

Тип заданий: открытый

Интервал времени, через который периодически производится выпуск изделий или заготовок определенных наименований, типоразмера и исполнения или выпуск отремонтированных объектов называется _____ .

Правильный ответ: тактом

Тип заданий: открытый

Сокращенное описание всех технологических операций в маршрутной карте в последовательности их исполнения без указания переходов и технологических режимов называется _____ .

Правильный ответ: маршрутное

Тип заданий: открытый

Найдите скорость резания по формуле:

$$V_{\phi} = \frac{\pi \cdot d \cdot n_i}{1000}, \text{ м/мин}$$

Если d – диаметр заготовки до снятия припуска равен 100 мм, n_i – частота вращения шпинделя равна 1000 мин^{-1} . Ответ запишите цифрой с точностью до тысячных долей.

Правильный ответ: 0,314

Б1.В.09 Технология ремонта машин

Тип заданий: закрытый

Состояние машины, при котором значения всех параметров, характеризующих способность выполнять заданные функции, соответствуют требованиям нормативно-технической и (или) конструкторской документации называется:

1. Работоспособным.
2. Исправным.
3. Предельным.
4. Допустимым.

Правильный ответ: 1.

Тип заданий: закрытый

Для приклеивания фрикционных накладок дисков сцепления двигателей и тормозных колодок применяют:

1. Клей ВС-10Т или БФТ-52.
2. Мастику на основе эпоксидной смолы или анаэробные герметики.
3. Клей БФ-88А или БФ-6.
4. Клей-компаунд или дихлорэтан.

Правильный ответ: 1.

Тип заданий: закрытый

Исходными данными для построения графика последовательности и согласования операций являются:

1. Последовательный перечень операций, составляющий технологический процесс разборки, ремонта и сборки с указанием нормы времени по каждой операции и такт производства.
2. Нормативные данные по загрузке технологического оборудования ремонтного предприятия, календарный план проведения ремонтных работ, количество производственных рабочих.
3. Средний разряд и количество производственных рабочих, фронт ремонта, себестоимость единицы ремонта.
4. План ремонтного подразделения с расстановкой технологического оборудования, такт производства, фронт ремонта, продолжительность пребывания объекта в ремонте.

Правильный ответ: 1.

Тип заданий: закрытый

Диаметр сварочного электрода выбирают в зависимости от:

1. Напряжения холостого хода источника питания дуги, вида покрытия электрода, положения шва в пространстве.
2. Толщины свариваемого металла, типа сварного соединения, положения шва в пространстве, размеров детали, состава свариваемого металла.
3. Содержания углерода в свариваемом металле, полярности сварочного тока, величины и характера нагрузки, действующей на сварное соединение.
4. От всех перечисленных выше факторов.

Правильный ответ: 2.

Тип заданий: открытый

_____ деталей это: Операция технологического процесса ремонта машин, заключающаяся в определении степени годности бывших в эксплуатации деталей и сборочных единиц к использованию на ремонтируемом объекте.

Правильный ответ: Дефектация.

Тип заданий: открытый

_____ это технологический процесс получения неразъёмных соединений твёрдых металлов посредством установления межзатомных связей между свариваемыми деталями при их местном нагреве, или пластическом деформировании, или совместном действии того и другого.

Правильный ответ: Сварка

Тип заданий: открытый

Определить фронт ремонта, если такт выпуска из ремонта равен 5 часам, а продолжительность пребывания объекта в ремонте составляет 10 часов.

Правильный ответ: 2

Тип заданий: открытый

Такт выпуска объектов из ремонта измеряется в _____.

Правильный ответ: часах

Б1.В.10 Эксплуатация машинно-тракторного парка

Тип заданий: закрытый

При каком виде технического обслуживания, как правило, производится замена масла в картере двигателя?

1. ЕТО
2. ТО-1
3. ТО-2
4. ТО-3

Правильный ответ: 3

Тип заданий: закрытый

Из каких элементов состоит карта техпроцесса ТО?

1. Технические требования, исполнители, меры безопасности
2. Последовательность операций, оборудование и инструменты, эскизы и рисунки, технические требования, исполнители
3. Последовательность операций, оборудование и инструменты, эскизы и рисунки, технические требования, исполнители, меры безопасности
4. Оборудование и инструменты, эскизы и рисунки, технические требования, исполнители, меры безопасности

Правильный ответ: 3

Тип заданий: закрытый

В каких случаях проводят такой вид технического обслуживания тракторов «ТО в особых условиях эксплуатации»?

1. При работе в ночное время
2. При работе в дождливую погоду
3. При работе в две смены
4. При работе в условиях высокогорья

Правильный ответ: 4

Тип заданий: открытый

Какой вид обслуживания направлен на выявление и устранение дефектов монтажа, скрытых дефектов изготовления и других неисправностей?

Правильный ответ: обкатка

Тип заданий: открытый

Бывает индивидуальный и _____ методы планирования технического обслуживания машин.

Правильный ответ: усредненный

Тип заданий: закрытый

По какому параметру можно судить о разряженности аккумуляторной батареи?

1. Масса аккумуляторной батареи
2. Напряжение под нагрузкой
3. Уровень электролита
4. Температура электролита

Правильный ответ: 2

Тип заданий: открытый

Допустимое отклонение (в процентах) фактической периодичности ТО-1,2 трактора от установленной? Ответ запишите цифрой в размерности процент.

Правильный ответ: 10

Тип заданий: открытый

Продолжительность нерабочего периода при длительном хранении составляет более _____ месяцев. Ответ запишите цифрой.

Правильный ответ: 2

**Б2.О.02(У) учебная практика, технологическая
(проектно-технологическая) практика**

Тип заданий: закрытый

Нарезание внутренней резьбы выполняют _____.

1. Ножовкой
2. Метчиком
3. Плашкой

Правильный ответ: 2

Тип заданий: закрытый

Нарезание наружной резьбы выполняют _____.

1. Плашкой (леркой)
2. Метчиком
3. Шабером

Правильный ответ: 1

Тип заданий: закрытый

Углом при вершине сверла называется _____.

1. Угол между проекциями поперечной и главной режущей кромок на плоскость, перпендикулярную оси сверла.
2. Угол между главными режущими кромками.
3. Угол между осью сверла и касательной к винтовой линии по наружному диаметру сверла.
4. Угол между касательной к передней поверхности в рассматриваемой точке режущей кромки и нормалью в той же точке к поверхности вращения режущей кромки вокруг оси сверла.

Правильный ответ: 2

Тип заданий: открытый

Квадратные отверстия распиливают _____ напильниками

Правильный ответ: квадратными

Тип заданий: открытый

Правильность опиленной поверхности проверяют _____ линейкой напросвет.

Правильный ответ: поверочной

Тип заданий: закрытый

Поперечная режущая кромка спирального сверла образована пересечением ...

1. Передних поверхностей зубьев сверла.
2. Передней и задней поверхностями одного зуба.
3. Пересечением обеих задних поверхностей.
4. Пересечением передней поверхности с поверхностью ленточки.

Правильный ответ: 3

Тип заданий: открытый

Развертка может иметь _____ зубьев. Ответ запишите цифрой.

Правильный ответ: 16

Тип заданий: открытый

Зенкер может иметь _____ зубьев. Ответ запишите цифрой.

Правильный ответ: 4

Б2.О.03(П) Производственная практика, эксплуатационная практика

Тип заданий: закрытый

Постепенный отказ характеризуется –

1. Скачкообразным изменением параметра технического состояния до предельного значения.
2. Минимальной трудоемкостью устранения, ориентировочно соответствующей трудоемкости ТО-1.
3. Медленным изменением параметра технического состояния от номинального до предельного значения.
4. Постепенным возрастанием трудоемкости его устранения.

Правильный ответ: 3

Тип заданий: закрытый

Параметры технического состояния машины делятся на:

1. Структурные, качественные
2. Диагностические, качественные
3. Структурные, диагностические
4. Структурные, диагностические, ресурсные

Правильный ответ: 4

Тип заданий: закрытый

Какие значения имеет каждый параметр технического состояния машины?

1. Номинальные, допустимые, предельные
2. Номинальные, допустимые
3. Допустимые, предельные
4. Номинальные, предельные

Правильный ответ: 1

Тип заданий: закрытый

Виды отказов технического состояния машины?

1. Мгновенный, внезапный
2. Постепенный, внезапный
3. Мгновенный, постепенный
4. Умеренный, внезапный

Правильный ответ: 2

Тип заданий: открытый

Какой параметр проверяют при диагностировании системы питания дизельного двигателя?

Правильный ответ: герметичность

Тип заданий: открытый

Классификация видов диагностирования по объему диагностирования?

Правильный ответ: Поэлементная, общая

Тип заданий: открытый

Классификация методов организации технического обслуживания машин по месту выполнения...

Правильный ответ: Поточный, тупиковый

Тип заданий: открытый

Классификация методов организации технического обслуживания машин по выполняющим специалистам ...

Правильный ответ: Специализированными, неспециализированными

Б2.В.02(Пд) производственная практика, преддипломная практика

Тип заданий: закрытый

Виды номерных ТО зерноуборочных комбайнов?

1. ТО-1
2. ТО-1, 2, 3
3. ТО-1, 2
4. ТО-3

Правильный ответ: 3

Тип заданий: закрытый

Периодичность номерных ТО зерноуборочных комбайнов в мото-часах?

1. 125, 500
2. 60, 125
3. 60, 180
4. 60, 240

Правильный ответ: 4

Тип заданий: закрытый

Характерным отличием ТО-2 от ТО-1 трактора является?

1. Замена масла и промывка системы смазки двигателя
2. Замена масла во всех узлах и механизмах трактора
3. Промывка системы смазки двигателя
4. Определение часового расхода топлива

Правильный ответ: 2

Тип заданий: закрытый

Какие документы входят в нормативно-техническую документацию?

1. Техническое описание машин, инструкция по эксплуатации
2. Техническое описание машин, инструкция по эксплуатации, паспорт, формуляр
3. Инструкция по эксплуатации, паспорт
4. Инструкция по эксплуатации, паспорт, формуляр

Правильный ответ: 2

Тип заданий: открытый

Свеклоуборочный комбайн используется при уборке ... способом

Правильный ответ: однофазный способом

Тип заданий: открытый

Продолжительность нерабочего периода при межсменном хранении составляет до ... дней

Правильный ответ: 10

Тип заданий: открытый

В каких единицах измеряют периодичность проведения ТО тракторов?

Правильный ответ: моточасах

Тип заданий: открытый

Укажите нормативную периодичность ежесменного ТО комбайнов (часов)?

Правильный ответ: 8...10

ПК-2 Способен организовать эксплуатацию сельскохозяйственной техники

Б1.О.24 Цифровые технологии в агроинженерии

Тип заданий: закрытый

Технология, при которой обучаемый получает комплект учебных материалов и изучает их, имея возможности периодических консультаций с преподавателями-тьюторами в учебных пунктах.

1. Кейс-технология
2. ТВ-технология
3. Сетевая технология

Правильный ответ: 1

Тип заданий: закрытый

Что такое АИС?

1. Автоматизированная информационная система
2. Автоматическая информационная система
3. Автоматизированная информационная сеть
4. Автоматизированная интернет сеть

Правильный ответ: 1

Тип заданий: закрытый

Для каких целей необходима глобальная система позиционирования при реализации точного земледелия? Укажите несколько правильных ответов.

1. Определение пространственных координат техники
2. Определение составляющих вектора скорости движения техники
3. Определение заполненности технологической емкости машин
4. Определение уровня топлива техники

Правильный ответ: 1, 2

Тип заданий: закрытый

Какая система обеспечивает сбор, хранение, обработку, доступ, отображение и распространение пространственно-координатных данных? Укажите несколько правильных ответов.

1. ГИС
2. ГЛОНАСС
3. ГНСС
4. GPS

Правильный ответ: 1,2,3,4

Тип заданий: открытый

Работа по технологии дифференцированного внесения материалов проводится в двух основных режимах _____ времени.

Правильный ответ: реального

Тип заданий: открытый

Пространственные и _____ являются основными типами данных ГИС.

Правильный ответ: описательные

Тип заданий: открытый

Применение технологии дифференцированного внесения материалов предполагает соблюдение требований _____ безопасности.

Правильный ответ: экологической

Тип заданий: открытый

В настоящее время предполагается применение дифференцированных по количеству материала технологий при внесении удобрений и при внесении средств _____ растений.

Правильный ответ: защиты

Б1.О.29 Тракторы и автомобили

Тип заданий: закрытый

Назовите признаки, по которым классифицируются сельскохозяйственные тракторы?

1. По типу движителей, по типу двигателей, по типу остова.
2. По назначению, по типу движителей, по типу остова.
3. По назначению, по типу движителей, по типу двигателей.
4. По назначению, по конструкции остова, по массе.

Правильный ответ: 2

Тип заданий: закрытый

Перечислите типы сельскохозяйственных тракторов, различающиеся по назначению?

1. Общего назначения, универсально-пропашные, колесные, гусеничные.
2. Универсально-пропашные, пропашные, самоходные шасси, свекловичные.
3. Общего назначения, универсально-пропашные, специализированные.
4. Гусеничные, колесные, болотоходные.

Правильный ответ: 3

Тип заданий: закрытый

Перечислите тяговые классы сельскохозяйственных тракторов?

1. 0,4; 0,6; 1; 1,2; 1,4; 2; 4; 5; 6.
2. 0,2; 0,6; 1; 1,4; 2; 3; 5; 6; 8.
3. 0,2; 0,6; 0,9; 1,4; 2; 3; 4; 5; 6.
4. 0,3; 0,6; 0,8; 1,2; 1,4; 2; 3; 4; 5.

Правильный ответ: 3

Тип заданий: закрытый

Что входит в ходовую часть машины?

1. Остов, движители, подвеска.
2. Остов, движители, коробка передач.
3. Остов, движители, ведущий мост.
4. Остов, движители, ведомый мост.

Правильный ответ: 1

Тип заданий: открытый

Какая деталь газораспределительного механизма служит для передачи движения от кулачка распределительного вала к штанге?

Правильный ответ: толкатель

Тип заданий: открытый

На какой смеси двигатель с искровым зажиганием имеет наименьший расход топлива?

Правильный ответ: обедненной

Тип заданий: открытый

Какой тип привода тормозной системы устанавливается на автомобиль КамАЗ?

Правильный ответ: пневматический

Тип заданий: открытый

Какой должна быть горючая смесь при пуске холодного двигателя?

Правильный ответ: богатой

Б1.О.30 Сельскохозяйственные машины

Тип заданий: закрытый

При двухфазном способе уборки сахарной свеклы используются _____ .

1. Ботвоуборочная и корнеуборочная машины
2. Свеклоуборочный комбайн
3. Ботвоуборщик, копатель-валкоукладчик, подборщик-погрузчик
4. Ботвоуборщик-копатель-валкоукладчик и подборщик-погрузчик, ботвоуборочная и корнеуборочная машины

Правильный ответ: 1

Тип заданий: закрытый

Повышенное содержание дробленого зерна в зерновом ворохе в технологическом цикле зерноуборочного комбайна свидетельствует о том, что _____ .

1. Завышены обороты молотильного барабана
2. Закрыто верхнее решето
3. Частота вращения вентилятора низкая
4. Забился соломотряс

Правильный ответ: 1

Тип заданий: закрытый

Корпус плуга содержит _____ .

1. Стойку, отвал, почвоуглубитель, лемех, загортач
2. Полевую доску, отвал, дисковый нож, долото
3. Стойку, лемех, отвал, полевую доску
4. Рыхлящая лапа, отвал, стойка, долото

Правильный ответ: 3

Тип заданий: закрытый

На зерновых сеялках установлены высевальные аппараты _____ .

1. Ячеисто-дискового типа
2. Вакуумного типа
3. Катущего типа
4. Аппарат мотылькового типа

Правильный ответ: 3.

Тип заданий: открытый

На сеялках _____ высева норму высева семян регулируют изменением передаточного отношения привода и сменой высевальных дисков.

Правильный ответ: точного

Тип заданий: открытый

Глубина вспашки плуга обеспечивается с помощью опорного _____ .

Правильный ответ: колеса

Тип заданий: открытый

Норма внесения пестицидов машиной ОП-2000-1/18 осуществляется изменением рабочего _____ в распылителях.

Правильный ответ: давления

Тип заданий: открытый

Допустимая чистота зерна в бункере при уборке прямым комбайнированием должна составлять не менее ...%. Ответ запишите числом.

Правильный ответ: 95

Б1.О.31 Машины и оборудование в животноводстве

Тип заданий: закрытый

Выберите правильный ответ. При какой технологической операции в ИКМ-5 снимается дека и верхний диск измельчителя, а на место последнего устанавливается стопор нижнего диска:

1. При мелком измельчении корнеплодов
2. При мойке картофеля без измельчения
3. При крупном измельчении корнеплодов
4. При переключении тумблера на пульте 1000 мин⁻¹

Правильный ответ: 2

Тип заданий: закрытый

Выберите правильный ответ. Как регулируется степень измельчения и качество помола зерна в дробилке ДБ - 5:

1. Положением заслонки и козырька разделительной камеры
2. Установкой дополнительных молотков
3. Установкой деки
4. Изменением окружной скорости молотков

Правильный ответ: 1

Тип заданий: закрытый

Выберите правильный ответ. Расход масла для смазки вакуумной установки УВУ-45/60 регулируется:

1. Числом нитей в фитилях маслёнки
2. Числом оборотов ротора вакуумного насоса
3. Величиной вакуума в системе смазки
4. Изменением вязкости масла

Правильный ответ: 1

Тип заданий: закрытый

Выберите правильный ответ. Тактом, в работе доильного аппарата называется:

1. Время, в течении которого происходит физиологически однородное взаимодействие соска с доильным стаканом
2. Период времени, в течении которого выделяется одна порция молока
3. Период времени доения
4. Период ручного додаивания

Правильный ответ: 1

Тип заданий: открытый

Запишите правильный ответ. При какой величине вакуума работают двухтактные доильные аппараты _____ (Целое число, вакуум указать в кПа)

Правильный ответ: 48

Тип заданий: открытый

Запишите правильный ответ. Такт, в течении которого выделяется одна порция молока называется _____ (слово с маленькой буквы)

Правильный ответ: сосание, сосания

Тип заданий: открытый

Запишите правильный ответ. Составная часть доильного аппарата, преобразующая постоянный вакуум из вакуумпровода в переменный вакуум это – _____ (имя существ., един. число, с маленькой буквы)

Правильный ответ: пульсатор

Тип заданий: открытый

Запишите правильный ответ. Рабочий орган установки для удаления навоза из помещения с возвратно-поступательным движением, это – _____ (имя существ., един. число, с маленькой буквы)

Правильный ответ: скрепер

Б1.О.33 Топливо и смазочные материалы

Тип заданий: закрытый

Выберите ошибочный способ улучшения низкотемпературных свойств дизельного топлива.

1. Добавление депрессорных присадок
2. Добавление бензина / керосина
3. Добавление воды
4. Депарафинизация

Правильный ответ: 3

Тип заданий: закрытый

Наиболее тяжелые фракции дизельного топлива проводят к образованию в двигателях лаков, нагаров и коксов, но при этом _____. Укажите несколько правильных ответов.

1. Улучшают низкотемпературные свойства
2. Повышают цетановое число на 5-7 единиц
3. Улучшают моюще-диспергирующие свойства масел
4. Увеличивают ресурс работы ТНВД

Правильный ответ: 2, 4

Тип заданий: закрытый

Одним из наиболее важных эксплуатационных свойств консистентных смазок, характеризующих их температурный диапазон применения (способность не покидать смазываемый узел при нагреве) называется _____.

1. Температурой вытекания
2. Температурой каплепадения
3. Предельной рабочей температурой
4. Тиксотропией

Правильный ответ: 2

Тип заданий: открытый

В качестве эталонных веществ при определении цетанового числа дизельного топлива принято использовать цетан и _____.

Правильный ответ: альфаметилнафталин

Тип заданий: закрытый

В маркировке моторных масел согласно ГОСТ 17479.2-2015 цифра сразу после буквы «М» характеризует:

1. Класс вязкости (приблизительно равен вязкости масла при 100 °С для летних сортов)
2. Температурный диапазон применения (предельную температуру, при которой обеспечивается смазка верхней кромки цилиндров)
3. Групповые эксплуатационные свойства (разъясняется таблицами)
4. Тип двигателя (1-бензиновый, 2 – дизельный)

Правильный ответ: 1

Тип заданий: открытый

В качестве эталонных веществ при определении октанового числа бензинов принято использовать _____ и нормальный гептан.

Правильный ответ: изооктан

Тип заданий: открытый

Назовите англоязычную аббревиатуру (состоящую из 3-х символов), которая описывает стандарт для характеристики вязкостных свойств моторных масел? Например, _____ 5W-40.

Правильный ответ: SAE

Тип заданий: открытый

Назовите англоязычную аббревиатуру (состоящую из 3-х символов), которая описывает стандарт для характеристики эксплуатационных свойств моторных масел? Например, _____ CF-4.

Правильный ответ: API

Б1.О.37 Охрана труда на предприятиях АПК

Тип заданий: закрытый

Выберите правильный ответ. При каких условиях эксплуатации необходима комплектация трактора медицинской аптечкой?

1. При движении по шоссе.
2. При движении вне населенного пункта.
3. При работе в поле и выполнении технологических операций.
4. При всех режимах эксплуатации.

Правильный ответ: 4

Тип заданий: закрытый

Выберите правильный ответ. В каком из перечисленных случаев тракторист должен пройти целевой инструктаж по охране труда? 2, п.2.1.7

1. При выполнении разовых работ, при ликвидации последствий аварий, стихийных бедствий и работ, на которые оформляются наряд-допуск, разрешение или другие специальные документы, а также при проведении и организации массовых мероприятий.

2. При изменении технологических процессов, замене или модернизации оборудования, приспособлений, инструмента и других факторов, влияющих на безопасность труда.

3. В обоих перечисленных случаях

Правильный ответ: 1

Тип заданий: закрытый

Выберите правильный ответ. Эксплуатация самоходной машины при различной величине свободного хода тормозных педалей или превышении значения, допустимого заводом-изготовителем:

1. Разрешена.
2. Запрещена.
3. Допускается до проведения очередного ТО.

Правильный ответ: 2

Тип заданий: закрытый

Выберите правильный ответ. Сколько человек могут находиться в кабине самоходной машины при наличии дополнительного сиденья?

1. Не более трех, включая тракториста.
2. Не более двух, включая тракториста.
3. Количество людей определяется трактористом.

Правильный ответ: 2

Тип заданий: открытый

Запишите правильный ответ. При ручной загрузке (заправке) посевных агрегатов тара, применяемая для загрузки бункеров туковых сеялок, растениепитателей и других машин, должна вмещать не более ____ кг минеральных удобрений. Ответ запишите цифрой.

Правильный ответ: 10

Тип заданий: открытый

Запишите правильный ответ. Для трамбовки силосной (сенажной) массы на курганах и буртах должны использоваться гусеничные тракторы общего назначения не ниже ____ класса тяги или колесные сельскохозяйственные тракторы не ниже 4 класса тяги, оснащенные устройством защиты при опрокидывании. Ответ запишите цифрой.

Правильный ответ: 3

Тип заданий: открытый

Запишите правильный ответ. Суммарный люфт в рулевом управлении не должен превышать предельные значения, установленные изготовителем в эксплуатационной документации, или в случае отсутствия значений, установленных изготовителем, следующие предельные значения для тракторов, включая малогабаритные, и машин самоходных сельскохозяйственных – не более ____ градусов. Ответ запишите цифрой.

Правильный ответ: 25

Тип заданий: открытый

Запишите правильный ответ. Самоходные машины должны оснащаться не менее чем ____ порошковыми или хладоновыми огнетушителями емкостью не менее 2 литров (при оснащении самоходных сельскохозяйственных комбайнов). Ответ запишите цифрой.

Правильный ответ: 2

Б1.О.38 Экономика и организация производства на предприятии АПК

Тип заданий: открытый

Вопрос: Цель проведения _____ исследования состоит в том, чтобы изучить спрос на продукт или услугу, определить целевую аудиторию, изучить конкурентов и оценить перспективы рынка.

Правильный ответ: Рыночного

Тип заданий: закрытый

Верно ли утверждение, что увеличение концентрации производства способствует ...

Укажите несколько верных ответов.

1. Оптимальному сочетанию крупных, средних и малых предприятий;
2. Развитию монополизма;
3. Снижению дефицита продукции;
4. Лучшему использованию основных и оборотных средств, рабочей силы

Правильные ответы: 3, 4

Тип заданий: закрытый

Формами специализации сельскохозяйственного производства выступают _____ .

Укажите несколько верных ответов.

1. Зональная;
2. Внутриотраслевая;
3. Внутрихозяйственная;
4. Предметная;
5. Технологическая;
6. Внутрирайонная

Правильные ответы: 1, 2, 3

Тип заданий: закрытый

В состав сельскохозяйственных угодий входит _____ . Укажите несколько верных ответов.

1. Пашня;
2. Многолетние насаждения;
3. Площадь леса;
4. Пастбища;
5. Залежь;
6. Сенокосы;
7. Пруды и водоёмы

Правильные ответы: 1, 2, 4, 5, 6

Тип заданий: закрытый

Показатели экономической эффективности использования земли _____ . Укажите несколько верных ответов.

1. Землеотдача;
2. Землеёмкость;
3. Фондообеспеченность;
4. Урожайность сельскохозяйственных культур;
5. Стоимость валовой и товарной продукции сельского хозяйства в расчёте на 100 га пашни;
6. Фондоотдача;
7. Прибыль от реализации сельскохозяйственной продукции на 1 га сельскохозяйственных угодий

Правильные ответы: 1, 2, 4, 5, 7

Тип заданий: открытый

Компания производит товар, который продается за 50 руб. за единицу. Фиксированные затраты составляют 5000 руб. в месяц, а переменные затраты на производство одной единицы товара - 20 руб. Какое количество товара необходимо продать, чтобы достичь точки безубыточности? Ответ запишите цифрой.

Правильный ответ: 250

Тип заданий: открытый

Для увеличения прибыли предприятие должно повышать объем производства и улучшать качество продукции, а также уменьшать затраты на _____.

Правильный ответ: производство

Тип заданий: открытый

Ключевым показателем эффективности работы предприятия является прибыль, которая рассчитывается как разница между выручкой и _____.

Правильный ответ: затратами

Б1.О.39 Экономическое обоснование инженерно-технических решений

Тип заданий: закрытый

За счет какого фактора можно снизить размер капитальных вложений в изготовление конструкции в инвестиционном проекте?

1. Повышение производительности техники (оборудования)
2. Экономия топливно-смазочные материалы (электроэнергии)
3. Тщательный подбор материалов и деталей, необходимых для изготовления инженерной разработки

Правильный ответ: 3

Тип заданий: закрытый

Внедрение более производительной инженерной проектной разработки предполагает _____. Укажите несколько правильных ответов.

1. Увеличение амортизации
2. Снижение амортизации
3. Увеличение затрат на текущий ремонт
4. Снижение затрат на текущий ремонт
5. Увеличение затрат на оплату труда с отчислениями
6. Снижение затрат на оплату труда с отчислениями

Правильный ответ: 1, 3, 6

Тип заданий: закрытый

Эксплуатационные издержки (руб.) внедряемой инженерной разработки не зависят от:

1. Мощности оборудования, кВт-ч
2. Срока эксплуатации оборудования, лет
3. Размера премии исполнителей, руб.
4. Количества исполнителей, чел.
5. Уровня оплаты 1 чел-ч исполнителей, руб.
6. Цены единицы используемых ресурсов, руб./ед.

Правильный ответ: 3

Тип заданий: закрытый

Корректировку затрат на топливно-смазочные материалы за год (руб.) при расчете эксплуатационных издержек возможно осуществить за счет изменения _____. Укажите несколько правильных ответов.

1. Производительности техники (оборудования), га/ч
2. Количества исполнителей, чел.
3. Расхода топливно-смазочных материалов на 1 га посева, кг
4. Цены единицы используемого ресурса, руб./кг
5. Срока эксплуатации техники (оборудования), лет

Правильный ответ: 3, 4

Тип заданий: открытый

Определите годовые затраты на текущий ремонт (тыс. руб.) трактора МТЗ -1221 стоимостью 2640 тыс. руб. при норме затрат на текущий ремонт 9,9%. Ответ запишите цифрой с точностью до десятых долей в размерности тыс. руб.

Правильный ответ: 261,4

Тип заданий: открытый

Определите сумму амортизации за год (тыс. руб.) зерноочистительной машины Петкус К-527, которую можно купить за 1040 тыс. руб., срок эксплуатации машины 7 лет. Ответ запишите цифрой с точностью до десятых долей в размерности тыс. руб.

Правильный ответ: 148,6

Тип заданий: открытый

Определите затраты на электроэнергию (тыс. руб.) за 120 дней работы 3 зерноочистительных машин Петкус К-527, если расход электроэнергии 13 квт-ч, продолжительность работы машины в сутки 4 часа, стоимость электроэнергии 7 руб./кВт. Ответ запишите цифрой в размерности тыс. руб.

Правильный ответ: 131

Тип заданий: открытый

Определите годовой инвестиционный эффект от эксплуатации трактора МТЗ - 1221 (тыс. руб.) стоимостью 3340 тыс. руб., который позволяет экономить 500 тыс. руб. в год. Срок эксплуатации трактора 10 лет. Ответ запишите цифрой в размерности тыс. руб.

Правильный ответ: 834

Б1.О.42 Основы законодательства в области эксплуатации сельскохозяйственной техники

Тип заданий: закрытый

Что обязан контролировать водитель перед началом и во время перевозки грузов?

1. Размещение, крепление и состояние груза во избежание его падения.
2. Что груз не создаст помех для движения.
3. Оба перечисленных требования.

Правильный ответ: 3.

Тип заданий: закрытый

Нарушил ли водитель правила перевозки грузов?



1. Нарушил, так как выступающий сзади груз не обозначен знаком «Крупногабаритный груз».

2. Не нарушил.

Правильный ответ: 2.

Тип заданий: закрытый

Как должно быть обозначено транспортное средство при выполнении строительных, ремонтных или уборочных работ на дороге?

1. Включен проблесковый маячок оранжевого или желтого цвета.
2. Включен проблесковый маячок синего цвета.
3. Включен дальний свет фар.

Правильный ответ: 1.

Тип заданий: закрытый

Каким способом должно быть обозначено буксируемое транспортное средство при неисправной аварийной световой сигнализации?

1. Должны быть включены внешние световые приборы.
2. На задней части должен быть закреплен знак аварийной остановки.
3. На задней части должен быть закреплен знак «Прочие опасности».

Правильный ответ: 3.

Тип заданий: открытый

Разрешается ли превышение установленной полной массы внедорожного мототранспортного средства? Ответ запишите в формате «да» или «нет».

Правильный ответ: нет

Тип заданий: открытый

Разрешено ли движение задним ходом на мосту? Ответ запишите в формате «да» или «нет».

Правильный ответ: нет

Тип заданий: открытый

Разрешено ли буксировать трактор с недействующей тормозной системой, если его масса не превышает половину массы вашего транспортного средства? Ответ запишите в формате «да» или «нет».

Правильный ответ: да

Тип заданий: открытый

Разрешено ли водителю самоходной машины двигаться по мостам? Ответ запишите в формате «да» или «нет».

Правильный ответ: да

Б1.О.43 Основы безопасности управления сельскохозяйственной техникой

Тип заданий: закрытый

Как должен поступить работодатель, если работник вышел на работу в состоянии алкогольного, наркотического или токсического опьянения?

1. Строго предупредить.
2. Отстранить от работы (не допускать к работе).
3. Направить на медицинское обследование или лечение.

Правильный ответ: 2

Тип заданий: закрытый

Как следует очищать рабочие органы машин в поле?

1. Любым подручным средством
2. Большой отверткой
3. Сжатым воздухом
4. Специальными инструментами и приспособлениями

Правильный ответ: 4

Тип заданий: закрытый

Что следует сделать перед транспортировкой навесной сеялки?

1. Очистить бункеры от семян и удобрений.
2. Установить передние балластные грузы на трактор.
3. Уложить на раму машины маркеры.
4. Установить специальные габаритные щитки.
5. Выполнить все действия, перечисленные в пп. 1-4.

Правильный ответ: 5

Тип заданий: закрытый

Как следует заправлять гусеничную самоходную машину в полевых условиях?

1. Ведром.
2. Любой посудой с закрывающейся крышкой.
3. Топливозаправщиком.

Правильный ответ: 3.

Тип заданий: открытый

Можно ли эксплуатировать самоходную машину при неисправной тормозной системе? Ответьте на вопрос да или нет.

Правильный ответ: нет

Тип заданий: открытый

Можно ли эксплуатировать самоходную машину при неисправной системе вентиляции кабины? Ответьте на вопрос да или нет.

Правильный ответ: да

Тип заданий: открытый

Можно ли эксплуатировать самоходную машину при неисправном рулевом управлении? Ответьте на вопрос да или нет.

Правильный ответ: нет

Тип заданий: открытый

Можно ли эксплуатировать самоходную машину при невозможности фиксирования двери кабины в открытом положении? Ответьте на вопрос да или нет.

Правильный ответ: да

Б1.В.01 Основы теории мобильных энергетических средств

Тип заданий: закрытый

Какие типы машин не относятся к мобильным энергетическим средствам?

1. Прицепы и полуприцепы.
2. Тракторы.
3. Автомобили.
4. Самоходные уборочные машины.

Правильный ответ: 1

Тип заданий: закрытый

Какой из указанных тракторов имеет колесную формулу 4К46?

1. ЛТЗ-60А.
2. К-744Р.
3. Беларусь-82.1.
4. Беларусь-1221.

Правильный ответ: 2

Тип заданий: закрытый

Какое из автоматических устройств не устанавливается на современных колесных тракторах для повышения их тягово-сцепных свойств?

1. Антиблокировочная система (АБС).
2. Гидроувеличитель сцепного веса (ГСВ).
3. Силовой регулятор навески (СРН).
4. Позиционный регулятор навески (ПРН).

Правильный ответ: 1

Тип заданий: закрытый

Какую компоновочную схему редко применяют в колесных МЭС?

1. Классическая с колесной формулой 4К2.
2. Модернизированная классическая с колесной формулой 4К4а.
3. Тракторы с колесной формулой 4К4б.
4. Тракторы с колесной формулой 6К6.

Правильный ответ: 4

Тип заданий: открытый

При работе тракторов с неполной загрузкой двигателей рекомендуют их использование не на максимальном, а на пониженных скоростных режимах. Это позволяет снизить...

Правильный ответ: удельный расход топлива

Тип заданий: открытый

В конструкции современных тракторов для определения действительной скорости движения используют датчик доплеровского типа. На основании сопоставления действительной и теоретической скорости бортовой компьютер определяет.....

Правильный ответ: буксование

Тип заданий: открытый

Применение комбинированных агрегатов, сдваивания колес и шин низкого давления, гусеничных тракторов вместо колесных, позволяет снизить почвы.

Правильный ответ: уплотнение

Тип заданий: открытый

Применение упруго-демпфирующих элементов в конструкциях современных мобильных энергетических средств позволяет снизить нагрузки.

Правильный ответ: динамические

Б1.В.02 Основы теории рабочих процессов сельскохозяйственных машин

Тип заданий: закрытый

Твердость почвы это?

1. Отношение массы к объёму в нетронутом состоянии
2. Способность сопротивляться внедрению инородных тел
3. Способность почвы прилипать к поверхностям
4. Основная характеристика фрикционных свойств почвы

Правильный ответ: 2

Тип заданий: закрытый

Какое из составляющих формулы В.П. Горячкина является скоростным сопротивлением плуга при вспашке $R_x = f_n \cdot G + k_n \cdot a \cdot b \cdot n + \varepsilon \cdot a \cdot b \cdot n \cdot v^2$?

1. Первое слагаемое.

2. Тяговое сопротивление плуга не зависит от скорости вспашки.
3. Второе слагаемое.
4. Третье слагаемое.

Правильный ответ: 4

Тип заданий: открытый

Во сколько раз увеличатся мощность на привод радиального вентилятора, если частота вращения колеса увеличится в 2 раза. Ответ укажите цифрой.

Правильный ответ: 8

Тип заданий: закрытый

Что такое предельный вынос мотовила?

1. Максимальное расстояние между осью мотовила и режущим аппаратом по горизонтали.
2. Минимальное расстояние между осью мотовила и режущим аппаратом по горизонтали.
3. Максимальный вынос, при котором стебли успевают срезаться режущим аппаратом, не выскальзывая из-под планок.
4. Максимальный вынос, предусмотренный конструкцией жатвенной части.

Правильный ответ: 3

Тип заданий: закрытый

Показатель кинематического режима работы сепаратора грубого вороха зерноуборочного комбайна определяется как? Укажите несколько правильных ответов.

1. Произведение радиуса коленчатого вала клавиши на угловую скорость.
2. Отношение центростремительного ускорения поверхности клавиши к ускорению свободного падения
3. Произведение радиуса кожуха ротора на его угловую скорость.
4. Отношение центростремительного ускорения поверхности кожуха ротора к ускорению свободного падения

Правильный ответ: 2, 4

Тип заданий: открытый

Определите коэффициент полезного действия плуга η_n , если известно удельное сопротивление плуга при вспашке $k = 65 \text{ кПа}$ и удельное сопротивление вспаханной почвы $k_n = 45 \text{ кПа}$. Ответ укажите цифрой с точностью до сотых долей.

Правильный ответ: 0,69

Тип заданий: открытый

Определите фактическую секундную подачу массы в молотилку комбайна при урожайности зерна $U = 0,5 \text{ кг/м}^2$, коэффициенте соломистости $\beta = 0,5$, ширине захвата жатки $B = 6,0 \text{ м}$, скорости движения $v = 2,0 \text{ м/с}$. Ответ укажите цифрой.

Правильный ответ: 12

Тип заданий: открытый

Определите максимальный угол раствора стрелчатой лапы 2γ , если угол трения сорняка о лапу $\varphi_c = 35^\circ$, а почвы $\varphi_n = 45^\circ$. Ответ укажите цифрой в размерности градус.

Правильный ответ: 90

Б1.В.03 Инновационные технологии в механизации животноводства

Тип заданий: закрытый

Выберите правильный ответ. Экспандирование это - _____.

1. Гидротермическая обработка корма с помощью экспандера, позволяющая получить экспандированный структурированный комбикорм готовый к скармливанию в виде крупки без гранулирования;
2. Консервирование корма без доступа воздуха
3. Переработка органических отходов сельского хозяйства.
4. Приготовление полнорационного комбикорма

Правильный ответ: 1

Тип заданий: закрытый

Выберите правильный ответ. Выберите кормораздатчик, использующийся на фермах КРС.

1. КТУ-10А
2. КС-1,5
3. КР-0,5
4. КТН-3Б

Правильный ответ: 1

Тип заданий: открытый

Запишите правильный ответ. Для упаковки рулонов используется рукав диаметром _____ м. Ответ запишите цифрой с точностью до десятых долей в размерности метр.

Правильный ответ: 1,5

Тип заданий: закрытый

Выберите правильный ответ. Для сбора молока от доильных стаканов и подачи для дальнейшей его транспортировки в сторону ведра или молокопровода служит _____.

1. Пульсатор
2. Коллектор
3. Сосковая резина
4. Молочный шланг

Правильный ответ: 2

Тип заданий: закрытый

Выберите правильный ответ. На рисунке представлена схема _____.

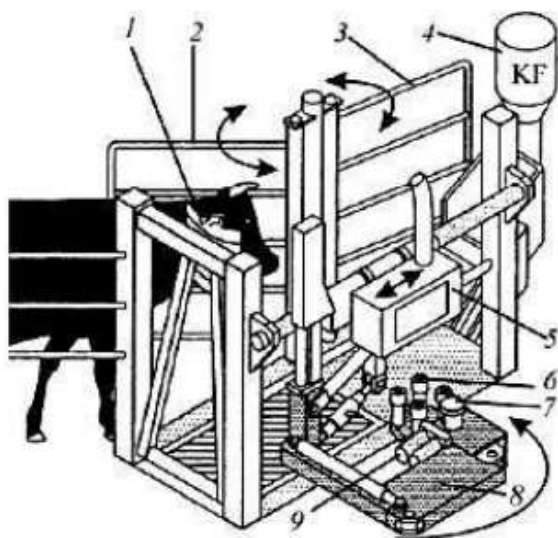

1. Автоматизированной доильной установки
2. Элемент станка доильной установки
3. Доильного робота

4. Механизированного станка для обслуживания КРС

Правильный ответ: 3

Тип заданий: открытый

Запишите правильный ответ. При закладке силосуемой и сенажируемой массы в крупногабаритный рукав, плотность массы должна быть _____ кг/м³ (целое число).

Правильный ответ: 650

Тип заданий: открытый

Запишите правильный ответ. Ошибка дозирования для концентрированных кормов при использовании массовых дозаторов не должна превышать _____ % (целое число).

Правильный ответ: 5

Тип заданий: открытый

Запишите правильный ответ. На схеме водокольцевого насоса напорное окно обозначено позицией: _____ (целое число)

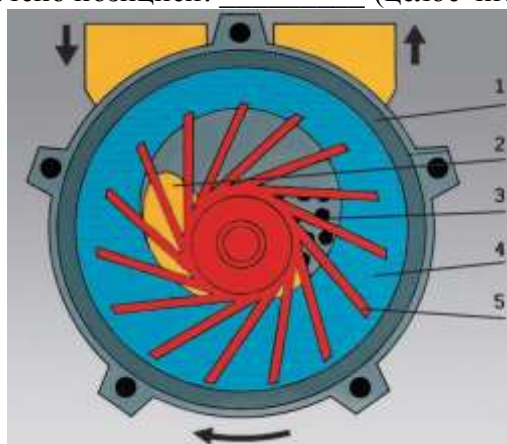

Правильный ответ: 2

Б1.В.04 Ресурсосбережение при эксплуатации, ремонте и техническом обслуживании машин

Тип заданий: закрытый

К энергетическим ресурсам не относится:

1. Твёрдое топливо.
2. Жидкое топливо.
3. Газообразное топливо.
4. Теоретическое топливо

Правильный ответ: 4

Тип заданий: закрытый

Основной задачей, решаемой при ремонте машин, является:

1. Очистка поверхностей от загрязнений;
2. Восстановление посадок в сопряжениях деталей;
3. Восстановление внешнего вида автомобиля;
4. Снижение себестоимости ремонта.

Правильный ответ: 4

Тип заданий: закрытый

Вспомогательной операцией производственного процесса ремонта машин является:

1. Доставка запасных частей;
2. Разборка машин;

3. Дефектация;
4. Мойка.

Правильный ответ: 1

Тип заданий: открытый

При ремонте машин всегда заменяют _____ детали.

Правильный ответ: резинотехнические

Тип заданий: закрытый

Основной операцией производственного процесса ремонта машин является:

1. Доставка запасных частей;
2. Разборка автомобиля;
3. Доставка материалов;
4. Любая.

Правильный ответ: 2

Тип заданий: открытый

Утилизация нестарых и старых автомобилей, повторное использование полученных при утилизации автомобилей компонентов и отходов в качестве сырья для промышленности – является _____ .

Правильный ответ: авторециклинг

Тип заданий: открытый

Отработавшие нефтепродукты подвергаются методам рециклинга: физические, физико-химические, химические, термохимические, _____ .

Правильный ответ: биологические

Тип заданий: открытый

В жизненном цикле транспортно-технологических машин и комплексов утилизация является _____ этапом.

Правильный ответ: заключительным или последним

Б1.В.05 Техническое обеспечение сельскохозяйственного производства

Тип заданий: закрытый

Совокупность каких операций представляет собой производственный процесс?

1. Технологических и транспортных
2. Технологических и вспомогательных
3. Технологических, транспортных и вспомогательных
4. Транспортных и вспомогательных

Правильный ответ: 3

Тип заданий: открытый

Определить удельное сопротивление сеялки (кН/м), если сопротивление агрегата и трех сеялок СЗ-3,6А равно 21,6 кН? Ответ запишите цифрой в размерности кН/м.

Правильный ответ: 2

Тип заданий: закрытый

Машинно-тракторный агрегат (МТА) это –

1. Сочетание технологических машин с механическим или электрическим источником энергии, передаточными и вспомогательными устройствами

2. Сочетание технологических машин с механическим или электрическим источником энергии
3. Сочетание технологических машин с передаточными и вспомогательными устройствами
4. Совокупность агрегатов, машин, механизмов и аппаратов отвечающую определенному назначению

Правильный ответ: 1

Тип заданий: закрытый

Укажите правильную формулу для расчета коэффициента использования времени смены τ , в которой T_p – время чистой работы за всю смену, $T_{см}$ – время смены.

1.
$$\tau = \frac{1 - T_p}{T_{см}}$$

2.
$$\tau = \frac{T_p + T_{см}}{T_{см}}$$

3.
$$\tau = \frac{T_p}{T_{см}}$$

4.
$$\tau = \frac{T_p - T_{см}}{T_{см}}$$

Правильный ответ: 3

Тип заданий: закрытый

По какой формуле рассчитывается погектарный расход топлива?

$G_{тр}$ – часовой расход топлива на рабочем режиме; $\omega_{см}$ – сменная производительность; k_d – коэффициент, учитывающий расход топлива на холостые переезды и остановки с работающим двигателем

1.
$$g_{га} = \frac{G_{тр}}{\omega_{см}} \cdot (1 + k_d)$$

2.
$$g_{га} = \frac{G_{тр} \cdot k_d}{(1 + \omega_{см})}$$

3.
$$g_{га} = \frac{G_{тр} \cdot \omega_{см}}{(1 + k_d)}$$

4.
$$g_{га} = \frac{G_{тр}}{\omega_{см}} \cdot (1 - k_d)$$

Правильный ответ: 1

Тип заданий: открытый

При определении технико-экономических показателей работы агрегатов часто используется цикловой метод расчета. Найти время цикла (мин) пахотного агрегат, если за цикл принята работа на одном круге; он проходит гон за 20 мин, поворот 1 мин. Ответ запишите цифрой в размерности минуты.

Правильный ответ: 42

Тип заданий: открытый

Чему равен коэффициент использования тягового усилия, если трактор Т-150К-06 сеет пшеницу на скорости $Pr3n$ ($P_{крн}=25$ кН, $P_{крmax}=30$ кН) с нагрузкой на крюке $R_a=20$ кН. Ответ запишите цифрой с точностью до десятых долей.

Правильный ответ: 0,8

Тип заданий: открытый

Чему равен путь заполнения бункера комбайна ACROS-530 (м) (объем бункера $V_b = 9$ м³, плотность материала $\gamma_m=780$ кг/м³)? Комбайн убирает напрямую озимую пшеницу с урожайностью зерна $U_3=0,4$ кг/м², соломистостью $\delta_c=1,5$, со скоростью $V_p=1,2$ м/с, ширина захвата жатки $B_p = 6$ м. Ответ запишите цифрой в размерности метры.

Правильный ответ: 2925

Б1.В.07 Обеспечение машин эксплуатационными материалами

Тип заданий: закрытый

На использовании какой физической силы основана работа шибера роторно-шиберного насоса ТРК?

1. Центростремительной
2. Гравитационной
3. Центробежной
4. Скольжения

Правильный ответ: 3

Тип заданий: закрытый

Как называется клапан на резервуаре, который предназначен для автоматического поддержания заданных рабочих величин давления и разрежения внутри резервуара?

1. Предохранительный;
2. Перепускной;
3. Дыхательный;
4. Паровоздушный;

Правильный ответ: 3

Тип заданий: закрытый

Что означает G_T в формуле для расчёта потребности в дизельном топливе в растениеводстве (на год, сезон, месяц)?

$$Q_o = \sum_{j=1}^m Q_{м.р.} \cdot \frac{G_m}{\rho}$$

где Q_d – потребность в дизельном топливе, м³,

m – число марок тракторов;

$Q_{м.р.}$ – объем механизированных работ, выполняемых трактором j -й марки, кг/усл. эт. га;

ρ – плотность дизельного топлива, кг/м³.

1. Часовой расход топлива, кг/ч
2. Годовой расход топлива, кг/год
3. Расход топлива трактором j -й марки, кг/усл. эт. га
4. Удельный расход топлива г/кВт·ч

Правильный ответ: 3

Тип заданий: открытый

Для заправки машин непосредственно на месте их работы применяют передвижные механизированные _____ агрегаты.

Правильный ответ: заправочные

Тип заданий: закрытый

Норматив расхода нефтепродуктов – это показатель _____ его количества на производство единицы продукции.

1. Максимально допустимого
2. Минимально допустимого
3. Номинального
4. Предельного

Правильный ответ: 1

Тип заданий: открытый

Полный анализ качества дизельного топлива проводят через _____ месяцев хранения. Ответ запишите цифрой.

Правильный ответ: 24

Тип заданий: открытый

Для защиты от коррозии металлоизделий, не находящихся в эксплуатации, используют _____ смазки.

Правильный ответ: консервационные

Тип заданий: открытый

Нормой расхода смазочных материалов называется их расход, планируемый на выполнение транспортного процесса автомобилем и отнесенный к расходу _____.

Правильный ответ: топлива

Б1.В.ДЭ.01.01 Развитие технологий и конструкций средств механизации сельского хозяйства

Тип заданий: открытый

Отсутствием какого рабочего органа отличается соха от плуга?.

Правильный ответ: отвала

Тип заданий: открытый

Какой тип культиваторов появился путём развития зубовой бороны?

Правильный ответ: паровый

Тип заданий: открытый

Какой способ посева выполнялся сеялкой Джованни Кавелино (1500 г.)?

Правильный ответ: разбросной

Тип заданий: открытый

Какой показатель режима работы режущих элементов у первых роторных жаток в Европе заставил от них отказаться?

Правильный ответ: скорость.

Тип заданий: закрытый

Каким образом Вы можете увеличить угол атаки у современной дисковой бороны ?

1. Добавить груз на раму;
2. Заменить диски на вырезные;
3. Повернуть батареи;
4. Повернуть орудие на навеске трактора.

Правильный ответ: 3

Тип заданий: закрытый

Каким образом Вы могли бы увеличить мощность привода рабочих органов зерноуборочного комбайна А.Р. Власенко?

1. Добавить топлива в систему питания двигателя;
2. Поставить почвозацепы на колёса;
3. Изменить передаточное число привода;
4. Заменить двигатель на дизельный.

Правильный ответ: 2

Тип заданий: закрытый

Какую форму зерноуборочного комбайна Вы бы выбрали для выполнения прокосов перед массовой уборкой?

1. Прицепную Г-образную;
2. Прицепную Т-образную;
3. Самоходную Г-образную;
4. Самоходную Т-образную.

Правильный ответ: 4

Тип заданий: закрытый

Кто создал полудизель и разработал первые русские тракторы?

1. Академик В.П. Горячкин;
2. Механик И.И. Ползунов;
3. Инженер Я.В. Мамин;
4. Механик Ф.А. Блинов.

Правильный ответ: 3

Б1.В.ДЭ.01.02 Совершенствование конструкций сельскохозяйственной техники

Тип заданий: открытый

Какое орудие пришло на смену мотыге для нарезания борозд?

Правильный ответ: соха

Тип заданий: открытый

Во что превратилась борона при расплёскивании и загибу зубьев?

Правильный ответ: культиватор

Тип заданий: открытый

Какой главный узел отсутствовал у сеялки Джованни Кавелино (Италия, 1500 г.)?

Правильный ответ: высеваящий аппарат

Тип заданий: открытый

Какой принцип резания пытались применить в Европе при работе первых роторных жаток?

Правильный ответ: бесподпорный

Тип заданий: закрытый

Какое орудие Вы бы применили для рыхления почвы после уборки ячменя?

1. Культиватор;
2. Плоскорез;
3. Глубокорыхлитель;
4. Луцильник.

Правильный ответ: 4

Тип заданий: закрытый

Каким образом Вы могли бы увеличить интенсивность обмолота у молотилки Эндрю Мейкля (Голландия, 1785 г.)?

1. Приподнять подбарабанье;
2. Увеличить частоту вращения;
3. Задействовать паровую машину;
4. Правильные все три ответа.

Правильный ответ: 4

Тип заданий: закрытый

Какой недостаток у Г-образной формы зерноуборочного комбайна?

1. Рабочие проходы только в круговую по часовой стрелке;
2. Плохая обзорность из кабины;
3. Буксование колёс;
4. Неравномерность высоты среза.

Правильный ответ: 1

Тип заданий: закрытый

В чём состоит главная особенность полудизелей Я.В. Мамина?

1. Могли работать на бензине;
2. Они были высокооборотные;
3. Работали на сырой нефти;
4. Первое применение турбонаддува.

Правильный ответ: 3

Б2.О.03(П) Производственная практика, эксплуатационная практика

Тип заданий: закрытый

Классификация методов организации технического обслуживания машин по выполняющей организации?

1. Специализированной, фирменной (сервисной)
2. Эксплуатирующей, специализированной
3. Эксплуатирующий, фирменной (сервисной)
4. Эксплуатирующей, специализированной, фирменной (сервисной)

Правильный ответ: 4

Тип заданий: закрытый

Какой вид обслуживания направлен на восстановление работоспособности машины путем замены или восстановления ее отдельных частей?

1. Обкатка
2. Техническое обслуживание
3. Текущий ремонт
4. Капитальный ремонт

Правильный ответ: 3

Тип заданий: закрытый

Какой вид обслуживания направлен на восстановление исправности и полного (или близкого к полному) восстановления ресурса изделия с заменой или восстановлением любых составных частей, в том числе базовых?

1. Обкатка
2. Техническое обслуживание

3. Текущий ремонт
 4. Капитальный ремонт
- Правильный ответ: 4**

Тип заданий: закрытый

Какой вид обслуживания направлен на выявление и устранение дефектов монтажа, скрытых дефектов изготовления и других неисправностей?

1. Обкатка
2. Техническое обслуживание
3. Текущий ремонт
4. Капитальный ремонт

Правильный ответ: 1

Тип заданий: открытый

Вид обслуживания направлен на поддержание работоспособности или исправности машины при использовании по назначению, ожидании и хранении – это ...

Правильный ответ: техническое обслуживание

Тип заданий: открытый

Методы планирования технического обслуживания машин бывают: _____, аналитический, нормативный, по номограммам?

Правильный ответ: графический

Тип заданий: открытый

Периодичность технического обслуживания машин при хранении в закрытом помещении один раз в ... месяца(ев)?

Правильный ответ: 2

Тип заданий: открытый

Количество периодичности технического обслуживания машин при хранении на открытых площадках составляет в месяц _____ раз? Ответ записать цифрой.

Правильный ответ: 1

Б2.В.01(У) учебная практика, эксплуатационная практика

Тип заданий: закрытый

Какие виды технического обслуживания проводят при эксплуатации зерноуборочного комбайна:

1. ЕТО; ТО-1;
2. ЕТО, ТО-1, ТО-2;
3. ТО-1, ТО-2.

Правильный ответ: 2

Тип заданий: закрытый

Какое номинальное тяговое усилие имеет трактор МТЗ-1221?

1. 6 кН.
2. 9 кН.
3. 14 кН.
4. 20 кН.
5. 30 кН.;

Правильный ответ: 4

Тип заданий: закрытый

Чем обеспечивается ускорение прогрева двигателя после его пуска?

1. Насосом.
2. Радиатором.
3. Термостатом.
4. Вентилятором.

Правильный ответ: 3

Тип заданий: закрытый

Какая категория должна быть открыта прав необходима для управления трактором МТЗ-1221?

1. А.
2. В.
3. С.
4. D.
5. Е.
6. F.

Правильный ответ: 3

Тип заданий: открытый

На 10 оборотов коленчатого вала в четырехтактном двигателе приходится _____ оборотов распределительного вала? Ответ запишите цифрой.

Правильный ответ: 5

Тип заданий: открытый

Правильно ли утверждение: косилка КРН-2,1 относится к самоходным? Запишите да, нет или правильно.

Правильный ответ: нет

Тип заданий: открытый

Механическая коробка передач имеет минимальное количество валов равное _____. Ответ запишите цифрой.

Правильный ответ: 2

Тип заданий: открытый

Разрешается ли при наличии прав на управление транспортными средствами категорий В и ВЕ управлять трактором категории В? Запишите да, нет или разрешается.

Правильный ответ: нет

Б2.В.02(Пд) производственная практика, преддипломная практика

Тип заданий: закрытый

Выберите зерноочистительные агрегаты.

1. ОЗФ-80, КЗС-20Ш;
2. ОВС-25, КЗС-100Ш;
3. ЗАВ-40, ЗАВ-20;
4. МС-4,5, ОВС-25.

Правильный ответ: 3

Тип заданий: закрытый

Для получения семенного материала выберите зерноочистительные машины.

1. МПО-50;
2. МС-4,5;
3. СВТ-40;
4. СПО-125.

Правильный ответ: 2

Тип заданий: закрытый

Какими основными параметрами характеризуется режим сушки?

1. Производительность сушилки и влажностью зерна на выходе.
2. Температурой агента сушки и временем его воздействия на высушиваемое зерно.
3. Влажностью зерна на входе и выходе из сушилки.
4. Скоростью агента сушки в слое зерна и частотой вращения сушильного барабана.

Правильный ответ: 2

Тип заданий: закрытый

Режим сушки зерна выбирается исходя из?

1. Вида культуры, назначения зерна и его исходной влажности.
2. Возможности высушивания зерна за один пропуск через сушилку.
3. Теплопроизводительности топочного агрегата.
4. Требуемой конечной влажности зерна.

Правильный ответ: 1

Тип заданий: открытый

Если в полове наблюдаются повышенные потери зерна необмолоченным колосом, то необходимо регулировать _____ верхнего решета

Правильный ответ: удлинитель

Тип заданий: открытый

Давление, которое является результатом наличия сопротивлений движению воздушного потока в зерноочистительных машинах, является _____.

Правильный ответ: статическим

Тип заданий: открытый

При очистке зерна цилиндрическим триером в лоток выбрасываются _____ частицы

Правильный ответ: короткие

Тип заданий: открытый

Первая технологическая операция при послеуборочной обработке зерна называется _____ очистка

Правильный ответ: предварительная

ПК-3 Способен организовать работу по повышению эффективности технического обслуживания и эксплуатации сельскохозяйственной техники
Б1.О.29 Тракторы и автомобили

Тип заданий: закрытый

Мощность бензинового двигателя при увеличении степени сжатия...

1. Увеличивается.
2. Уменьшается.
3. Не изменяется.
4. Уменьшается незначительно.

Правильный ответ: 1

Тип заданий: закрытый

Мощность, развиваемая газами внутри цилиндра - это...

1. Номинальная эффективная мощность.
2. Индикаторная мощность.
3. Мощность потерь на трение.
4. Мощность одного цилиндра.

Правильный ответ: 2

Тип заданий: закрытый

В какой момент движения поршня его ускорение достигает максимальной величины?

1. В момент прохождения НМТ на такте сжатия.
2. В момент прохождения ВМТ на такте выпуска.
3. В момент прохождения НМТ и ВМТ.
4. В момент движения поршня от ВМТ на такте расширения.

Правильный ответ: 3

Тип заданий: закрытый

Какова закономерность изменения оптимального угла опережения зажигания при повышении скоростного режима работы двигателя?

1. Увеличивается.
2. Остается без изменения.
3. Уменьшается.
4. Оптимальный угол от частоты вращения не зависит.

Правильный ответ: 1

Тип заданий: открытый

Определите, чему равен радиус кривошипа если ход поршня равен 60 мм. Ответ запишите цифрой.

Правильный ответ: 30

Тип заданий: открытый

Определите, чему равна степень сжатия двигателя если полный объем цилиндра равен $1,2 \text{ дм}^3$, а объем камеры сгорания равен $0,12 \text{ дм}^3$. Ответ запишите цифрой.

Правильный ответ: 10

Тип заданий: открытый

Определите, чему равен ход поршня если радиус кривошипа равен 25 мм. Ответ запишите цифрой в размерности мм.

Правильный ответ: 50

Тип заданий: открытый

Определите, чему равен рабочий объем одного цилиндра, если литраж двигателя равен 12, а количество цилиндров 6. Ответ запишите цифрой.

Правильный ответ: 2

Б1.О.31 Машины и оборудование в животноводстве

Тип заданий: закрытый

Выберите правильный ответ. Какое предохранительное устройство предусмотрено в измельчителе кормов "Волгарь-5А" для защиты нажимного и подающего транспортеров от перегрузок.

1. На шестерне ведущего вала имеется срезная шпилька
2. На ведущем валу редуктора установлена фрикционная муфта
3. На ведущем валу установлен концевой выключатель
4. Автоматический выключатель двигателя при перегрузках

Правильный ответ: 2

Тип заданий: закрытый

Выберите правильный ответ. Для настройки на заданную степень измельчения в молотковых дробилках закрытого типа необходимо:

1. Изменить частоту вращения ротора дробилки
2. Сменить решето в камере измельчения
3. Изменить количество молотков в роторе
4. Изменить подачу зернового материала в камеру измельчения

Правильный ответ: 2

Тип заданий: закрытый

Выберите правильный ответ. Как регулируется зазор в режущем аппарате дробилки КДУ-2:

1. Перемещением режущего барабана относительно противорежущей пластины
2. Перемещением рамы, на которой закреплена противорежущая пластина
3. Перемещением каждого из ножей на барабане измельчителя
4. Перемещением противорежущей пластины в пазах

Правильный ответ: 1

Тип заданий: закрытый

Выберите правильный ответ. Углом скольжения называется:

1. Угол между вектором окружной скорости рассматриваемой точки на лезвии и вектором нормальной составляющей этой точки
2. Угол между лезвием ножа и нормальной составляющей скорости рассматриваемой точки на лезвии;
3. Угол, на который равнодействующая сил сопротивления резанию отклонена от нормали
4. Угол между вектором центробежной силой центра масс лезвия и вектором нормальной составляющей этой точки

Правильный ответ: 1

Тип заданий: открытый

Запишите правильный ответ. Допускаемая загрязненность корнеклубнеплодов после мойки должна составлять не более _____ % (целое число без знака %)

Правильный ответ: 2

Тип заданий: открытый

Запишите правильный ответ. Суммарная полезная работа, затраченная на процесс измельчения материала и отнесенная к единице объема или к единице массы называется _____ работой (слово с маленькой буквы)

Правильный ответ: удельной или удельная

Тип заданий: открытый

Запишите правильный ответ. Молотковая дробилка, в которой крупность измельченного зерна изменяется путем замены решета, расположенного в камере измельчения называется _____ дробилкой (одно слово с маленькой буквы)

Правильный ответ: решетной или решётной

Тип заданий: открытый

Запишите правильный ответ. Способ измельчения кормов, указанный на схеме, называется – _____ (одно слово с маленькой буквы)

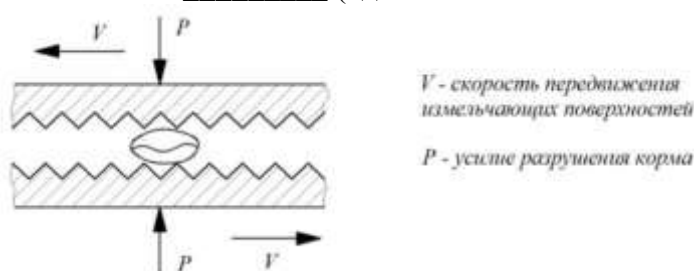

Правильный ответ: истирание

Б1.О.38 Экономика и организация производства на предприятии АПК

Тип заданий: закрытый

Расставьте этапы создания бизнес-плана в правильном порядке.

1. Определение рыночной ниши услуг
2. Анализ рисков и угроз
3. Разработка маркетинговой стратегии
4. Определение целей и задач
5. Оценка финансовых показателей

Правильные ответы: 4, 1, 3, 2, 5

Тип заданий: закрытый

Расставьте этапы планирования бюджета в правильном порядке.

1. Определение затрат на персонал на предприятии
2. Оценка затрат на рекламу на предприятии
3. Определение общих затрат на производство или услуги предприятия
4. Оценка затрат на закупку оборудования
5. Определение затрат на аренду помещений

Правильные ответы: 3, 4, 5, 1, 2

Тип заданий: закрытый

Расставьте этапы создания бизнес-плана в правильном порядке:

1. Определение рыночной ниши
2. Анализ рисков и угроз
3. Разработка маркетинговой стратегии
4. Определение целей и задач

5. Оценка финансовых показателей

Правильные ответы: 4, 1, 3, 2, 5

Тип заданий: закрытый

Формы платы за пользование землёй. Выберите несколько правильных ответов.

1. Земельный налог;
2. Арендная плата;
3. Единый сельскохозяйственный налог;
4. Нормативная цена земли;
5. Экономическая оценка земли;
6. Кадастровая стоимость земли

Правильные ответы: 1, 2

Тип заданий: открытый

Производственный _____ представляет собой совокупность материальных и нематериальных благ, созданных на предприятии?

Правильный ответ: потенциал

Тип заданий: открытый

_____ представляет собой документ, устанавливающий права и обязанности сторон в процессе купли-продажи товаров?

Правильный ответ: Договор

Тип заданий: открытый

Рабочая _____ является основным звеном в производственной цепочке сельскохозяйственного предприятия?

Правильный ответ: сила

Тип заданий: открытый

Если собственный капитал компании составляет 400 000 руб., а заемный капитал 200 000 руб., то каков индекс финансовой устойчивости? Ответ запишите цифрой.

Правильный ответ: 0.67

Б1.О.39 Экономическое обоснование инженерно-технических решений

Тип заданий: закрытый

Приемы снижения инвестиционного риска. Укажите несколько правильных ответов.

1. Избежание риска
2. Передача риска
3. Преобразование риска
4. Принятие риска
5. Провоцирование риска
6. Диверсификация инвестиционных проектов

Правильный ответ: 2, 6

Тип заданий: закрытый

К аналитическим методам оценки риска относят _____. Укажите несколько правильных ответов.

1. Метод экспертных оценок
2. Анализ чувствительности
3. Кластерный анализ
4. Метод безубыточности
5. Регрессионный анализ

Правильный ответ: 2, 4

Тип заданий: закрытый

Алгоритм управления рисками позволяет:

1. Упростить и систематизировать процедуры принятия решений в области управления рисками

2. Избежать повторения рискованных ситуаций в будущем

3. Полностью автоматизировать процесс управления рисками

Правильный ответ: 3

Тип заданий: закрытый

Технический риск – это _____. Укажите несколько правильных ответов.

1. Повышение цен на сырье, электроэнергию

2. Изменение условий кредитования

3. Возникновение политических потрясений

4. Недостаток квалифицированной рабочей силы

5. Возникновение природных катаклизмов

Правильный ответ: 1, 4

Тип заданий: открытый

Как называется риск, позволяющий покрыть возможные убытки за счет собственных ресурсов

Правильный ответ: принятие

Тип заданий: открытый

Если при реализации проекта весьма вероятна полная потеря прибыли, то риск считается _____.

Правильный ответ: допустимым

Тип заданий: открытый

Как называется риск возникновения убытков в результате неисполнения иностранными юридическими и физическими лицами обязательств из-за экономических, политических, социальных изменений

Правильный ответ: страновой

Тип заданий: открытый

В какой фазе инвестиционного цикла важно осуществлять анализ рисков от внедрения разрабатываемых мер

Правильный ответ: во всех (езде)

Б1.В.01 Основы теории мобильных энергетических средств

Тип заданий: закрытый

Какой из факторов не учитывается при определении тягового к.п.д. трактора?

1. Механические потери в двигателе.

2. Потери энергии в трансмиссии.

3. Потери на перекачивание трактора.

4. Потери на буксование движителя.

Правильный ответ: 1

Тип заданий: открытый

Определить тяговую мощность трактора, если он развивает тяговое усилие 10 кН при действительной скорости движения 8 км/ч? (ответ указать с округлением до десятых).

Правильный ответ: 22,2

Тип заданий: закрытый

Буксование ведущих колес трактора мало зависит от:

1. Усилия на крюке.
2. Физико-механических свойств почвы.
3. Количества ведущих колес.
4. Скорости движения трактора.

Правильный ответ: 4

Тип заданий: закрытый

Энергетический (мощностной) баланс трактора показывает:

1. Как определяется тяговая мощность трактора.
2. Как определяется эффективная мощность двигателя.
3. Куда расходуется индикаторная мощность двигателя.
4. Куда расходуется эффективная мощность двигателя.

Правильный ответ: 4

Тип заданий: закрытый

Какой из показателей характеризует опорно-цепную проходимость машины?

1. Коэффициент сопротивления перекачиванию.
2. Коэффициент сцепления движителей с почвой.
3. Глубина колеи.
4. Дорожный просвет.

Правильный ответ: 2

Тип заданий: открытый

Чему равен тяговый КПД трактора, если эффективная мощность двигателя равна 80 кВт, а тяговая мощность 35 кВт? (ответ указать с округлением до сотых).

Правильный ответ: 0,44

Тип заданий: открытый

Каково буксование ведущих колес трактора, если его действительная скорость равна 8 км/ч, а теоретическая 9 км/ч. (ответ указать в процентах с округлением до целого числа).

Правильный ответ: 11%

Тип заданий: открытый

Определите действительную скорость трактора, если он движется равномерно и развивает тяговое усилие 12 кН, при этом тяговая мощность равна 40 кВт.

Правильный ответ: 12

Б1.В.02 Основы теории рабочих процессов сельскохозяйственных машин

Тип заданий: закрытый

Какой режим движения зерна по поверхности решета достигается при меньшем

значении показателя кинематического режима работы?

1. Движение зерна вниз – вверх относительно поверхности решета.
2. Отрыв зерна от поверхности решета (режим подбрасывания).
3. Движение зерна в сторону наклона поверхности решета.
4. Режим движения зерна не зависит от показателя кинематического режима

работы.

Правильный ответ: 3

Тип заданий: закрытый

Какое условие должно соблюдаться для почвенных фрез?

1. Для любой точки ножа, работающей в почве $\lambda < 1$
2. Для любой точки ножа, работающей в почве $\lambda > 1$.
3. Для наружных точек ножа $\lambda > 1$.
4. Только для наружных точек ножа $\lambda < 1$.

Правильный ответ: 2

Тип заданий: открытый

Во сколько раз увеличится мощность на обмолот хлебной массы если окружная скорость бичей увеличится в два раза при неизменной подаче хлебной массы. Ответ укажите цифрой.

Правильный ответ: 4

Тип заданий: закрытый

Какие виды отгибов наблюдаются при работе сегментно-пальцевого режущего аппарата? Укажите несколько правильных ответов.

1. Продольный отгиб.
2. Поперечный отгиб.
3. Отгиб стеблеподъёмником.
4. Отгиб планкой мотовила.

Правильный ответ: 1, 2

Тип заданий: закрытый

Высота гребней на дне борозды после обработки дисковым орудием зависит? Укажите несколько правильных ответов.

1. От угла атаки.
2. От диаметра дисков.
3. От засоренности поля.
4. От расстояния между дисками.

Правильный ответ: 1, 2, 4

Тип заданий: открытый

Определите перемещение комбайна,двигающегося со скоростью $v = 2,0 \text{ м/с}$ за один оборот мотовила, которое вращается с угловой скоростью $\omega = 1,57 \text{ с}^{-1}$. Ответ укажите цифрой.

Правильный ответ: 8

Тип заданий: открытый

Во сколько раз увеличатся напор, создаваемый радиальным вентилятором, если частота вращения его колеса увеличится в 2 раза. Ответ укажите цифрой.

Правильный ответ: 4

Тип заданий: открытый

Определите массу влаги, содержащейся во влажном зерне общей массой 1000 кг и имеющем относительную влажность 20 %. Ответ укажите цифрой.

Правильный ответ: 200

Б1.В.05 Техническое обеспечение сельскохозяйственного производства

Тип заданий: закрытый

Какие требования предъявляют к ширине поворотной полосы?

1. Кратность рабочей ширине захвата агрегата
2. Достаточность для поворота одного и всех последующих агрегатов
3. Кратность кинематической ширине захвата
4. Кратность радиусу поворота агрегата

Правильный ответ: 4

Тип заданий: закрытый

По какой из приведенных формул определяется коэффициент рабочих ходов?

$\sum L_p$ – общая длина рабочего пути агрегата на загоне; $\sum L_x$ – общая длина холостого пути агрегата на загоне.

1.
$$\varphi = \frac{\sum L_x}{\sum L_p}$$

2.
$$\varphi = \frac{\sum L_p + \sum L_x}{\sum L_p}$$

3.
$$\varphi = \frac{\sum L_p}{\sum L_p + \sum L_x}$$

4.
$$\varphi = \frac{\sum L_p}{\sum L_p - \sum L_x}$$

Правильный ответ: 3

Тип заданий: закрытый

Укажите правильную формулу для расчета сменной производительности агрегата

$\omega_{см}$ (производительность за час сменного времени), где B_p – рабочая ширина захвата агрегата; V_p – рабочая скорость движения агрегата; $T_{см}$ – время смены; τ – коэффициент использования времени смены

1.
$$\omega_{см} = 0,1 \cdot B_p \cdot V_p$$

2.
$$\omega_{см} = 0,1 \cdot B_p \cdot V_p \cdot T_{см}$$

3.
$$\omega_{см} = 0,1 \cdot B_p \cdot V_p \cdot \tau$$

4.
$$\omega_{см} = 0,1 \cdot B_p \cdot V_p \cdot T_{см} \cdot \tau$$

Правильный ответ: 3

Тип заданий: открытый

При определении технико-экономических показателей работы агрегатов часто используется цикловой метод расчета.

Найти время цикла в работе силосоуборочного агрегата (мин), если:

- за цикл принята работа на одном круге;
- агрегат в среднем проходит гон $L_p=1000$ м за $t_p=11$ мин;
- поворот за $t_n=1$ мин;
- кузов прицепа наполняется на пути $L_T=500$ м.
- смена транспорта занимает 2 мин.

Ответ запишите цифрой в размерности минуты.

Правильный ответ: 21

Тип заданий: закрытый

По какой из приведенных формул рассчитываются прямые затраты труда при работе агрегата?

M_M , M_{BC} – численность соответственно механизаторов и вспомогательных рабочих на агрегате; ω_{CM} – сменная производительность агрегата

1.
$$Z_T = \frac{(M_M - M_{BC})}{\omega_{CM}}$$

2.
$$Z_T = \frac{(M_M + M_{BC})}{\omega_{CM}}$$

3.
$$Z_T = \frac{\omega_{CM}}{(M_M + M_{BC})}$$

4.
$$Z_T = \omega_{CM} \cdot (M_M + M_{BC})$$

Правильный ответ: 2

Тип заданий: открытый

По данным эксплуатационных испытаний агрегата Т-150-05-09+ПЛН-6-35 ($N_{сн}=110$ кВт, $V_k=2,1$ м) определить коэффициент полезного использования времени смены τ . Результаты испытаний: время смены $T_{сн}=8$ ч, чистой работы $T_p=6$ ч, цикловое время $T_{ц}=6,5$ ч, производительность за час чистой работы $W_T = 2$ га/ч. Ответ запишите цифрой с точностью до сотых долей.

Правильный ответ: 0,75

Тип заданий: открытый

Каковы затраты труда в чел.-ч/ц при работе картофелеуборочного агрегата МТЗ-82.1+Полесье РТ22 с обслуживающим персоналом, включающим тракториста и четырех рабочих, если за 10-и часовую смену он убирает 2 га картофельного поля с урожайностью 200 ц/га? Ответ запишите цифрой в размерности чел.-ч/ц.

Правильный ответ: 0,125

Тип заданий: открытый

По данным наблюдений за работой агрегата определить коэффициент рабочих ходов ϕ . Агрегат посевной с шириной захвата $B_p = 10,8$ м проходит гон $L_p=1200$ м за время $t_p=8$ мин ($V_p=9$ км/ч), поворот $L_n=100$ м за $t_n=1$ мин; с одной заправки семян агрегат проходит $L_T=6000$ м, время заправки $t_{т0}=10$ мин. Ответ запишите цифрой с точностью до тысячных долей.

Правильный ответ: 0,923

Б1.В.09 Технология ремонта машин

Тип заданий: закрытый

Плотность объектов ремонта определённой марки на рассматриваемой территории измеряется в:

1. Объекты ремонта / км².
2. Текущие ремонты / м².
3. Капитальные ремонты / м².
4. Приведённые ремонты / м².

Правильный ответ: 1.

Тип заданий: открытый

В формуле $W_o = R_{cp}^2 \cdot N_n$ символ W_o – это оптимальная _____ ремонта.

Правильный ответ: программа

Тип заданий: закрытый

Газотермическое напыление это:

1. Процесс нагрева, диспергирования и переноса конденсированных частиц распыляемого материала газовым или плазменным потоком для формирования на подложке слоя нужного материала.

2. Нанесение слоя металла или сплава на поверхность изделия посредством сварки плавлением.

3. Технологическая операция, применяемая для получения неразъёмного соединения деталей из различных материалов путём введения между этими деталями расплавленного металла, имеющего более низкую температуру плавления, чем материал соединяемых деталей.

4. Нанесение химическим или электрохимическим способом слоя металла или неметалла.

Правильный ответ: 1.

Тип заданий: закрытый

Лазерное плакирование это:

1. Процесс, при котором на поверхность наносится металлическое покрытие с помощью частичного использования лазера в виде источника тепла. Процесс часто используется для создания защитного покрытия для повышения функциональности, а также восстановления поврежденных и изношенных поверхностей.

2. Процесс нагрева, диспергирования и переноса конденсированных частиц распыляемого материала газовым или плазменным потоком для формирования на подложке слоя нужного материала.

3. Нанесение химическим или электрохимическим способом слоя металла или неметалла.

4. Нанесение слоя металла или сплава на поверхность изделия посредством сварки плавлением.

Правильный ответ: 1.

Тип заданий: закрытый

Основным преимуществом лазерного плакирования является:

1. Высокая сцепляемость покрытия при низкой температуре прогрева детали.
2. Простота технологии.
3. Низкая себестоимость восстановления.
4. Широкие возможности автоматизации процесса.

Правильный ответ: 1.

Тип заданий: открытый

В формуле $W_o = R_{cp}^2 \cdot N_n$ символ N_n – это _____ объектов ремонта.

Правильный ответ: плотность

Тип заданий: открытый

В формуле $W_o = R_{cp}^2 \cdot N_n$ символ R_{cp} – это средний _____ перевозки объектов ремонта.

Правильный ответ: радиус

Тип заданий: открытый

Определить оптимальную программу ремонта, если средний радиус перевозки объектов ремонта составляет 2 км, а плотность объектов ремонта на рассматриваемой территории равна 3 объекта/км².

Правильный ответ: 12.

Б1.В.10 Эксплуатация машинно-тракторного парка

Тип заданий: закрытый

Стратегии выполнения работы по техническому обслуживанию и ремонту машин:

1. По потребности после отказа, регламентированная в зависимости от наработки
2. Регламентированная в зависимости от наработки
3. По потребности после отказа, по техническому состоянию с периодическим или непрерывным контролем
4. По потребности после отказа, регламентированная в зависимости от наработки, по техническому состоянию с периодическим или непрерывным контролем

Правильный ответ: 4

Тип заданий: закрытый

Цикл технического обслуживания тракторов (ТО-1...ТО-2...ТО-3) ...

1. 50 моточасов...200 моточасов...800 моточасов
2. 125 моточасов...500 моточасов...1000 моточасов
3. 60 моточасов...240 моточасов...960 моточасов
4. 100 моточасов...400 моточасов...800 моточасов

Правильный ответ: 2

Тип заданий: закрытый

Какова последовательность выполнения видов технического обслуживания для тракторов?

1. ТО-1, ТО-2, ТО-1, ТО-3 и т. д.
2. ТО-1, ТО-1, ТО-2, ТО-1, ТО-1, ТО-3 и т. д.
3. ТО-1, ТО-1, ТО-1, ТО-2, ТО-1, ТО-1, ТО-1, ТО-3 и т. д.
4. ТО-1, ТО-1, ТО-1, ТО-1, ТО-2, ТО-1, ТО-1, ТО-1, ТО-1, ТО-3 и т. д.

Правильный ответ: 3

Тип заданий: закрытый

Классификация индивидуального метода планирования технического обслуживания машин?

1. Индивидуальный, аналитический
2. Индивидуальный, графический
3. Индивидуальный, усредненный
4. Аналитический, графический

Правильный ответ: 4

Тип заданий: открытый

Периодичность технического обслуживания машин при хранении на открытых площадках составляет _____ раз в месяц. Ответ запишите цифрой.

Правильный ответ: 1

Тип заданий: открытый

Основным параметром технического состояния гидронасоса является _____ насоса.

Правильный ответ: подача

Тип заданий: открытый

Укажите нормативную периодичность ТО-2 самоходных комбайнов в моточасах? Ответ запишите цифрой.

Правильный ответ: 240

Тип заданий: открытый

Рассчитайте число рабочих специализированного звена слесарей-ремонтников, необходимых для выполнения ТО и ремонта в наиболее напряженный период?

Исходные данные: общая трудоемкость ТО и ремонта выполняемая слесарями-ремонтниками в напряженный период $T_{сл.-р.}=1487$ чел.-ч; число рабочих дней напряженного периода $D_p=94$; продолжительность смены $T_d=7$ ч; коэффициент использования времени смены $\tau = 0,8$. Ответ запишите цифрой.

Правильный ответ: 3

Б1.В.ДЭ.03.01 Методы математической статистики в профессиональной деятельности

Тип заданий: закрытый

Дана выборка объема n . Если каждый ее элемент увеличить в 5 раз, то выборочное среднее...

1. Увеличится в 25 раз.
2. Уменьшится в 5 раз.
3. Не изменится.
4. Увеличится в 5 раз.

Правильный ответ: 4

Тип заданий: закрытый

Если основная гипотеза имеет вид $H_0: \sigma^2 = 1$, то конкурирующей может быть гипотеза...

1. $H_1: \sigma^2 \geq 1$
2. $H_1: \sigma^2 \leq 1$
3. $H_1: \sigma^2 \neq 3$
4. $H_1: \sigma^2 < 1$

Правильный ответ: 4

Тип заданий: закрытый

Исправленная выборочная статистическая дисперсия определяется по формуле...

1. $s^2 = \frac{\sigma_n^2}{n-1}$

$$2. s^2 = \frac{n}{n-1} \sigma_n^2$$

$$3. s^2 = \frac{\sigma_n^2}{n}$$

$$4. s^2 = \frac{n-1}{n} \sigma_n^2$$

Правильный ответ: 2

Тип заданий: открытый

Проверено 5 измерений (без систематических ошибок) некоторой случайной величины (в мм): 4; 5; 8; 9; 11. Найти несмещенную оценку математического ожидания (выборочное среднее). Ответ запишите цифрой с точностью до десятых долей.

Правильный ответ: 7,4

Тип заданий: закрытый

Из генеральной совокупности извлечена выборка объема $n=63$:

x_i	1	2	3	4
n_i	10	9	8	n_4

Чему равно n_4 ?

1. 24
2. 63
3. 36
4. 6

Правильный ответ: 3

Тип заданий: открытый

Вероятность ошибки первого рода при проверке статистических гипотез называется уровнем _____

Правильный ответ: значимости

Тип заданий: открытый

По выборке объема $n=100$ построена гистограмма частот:

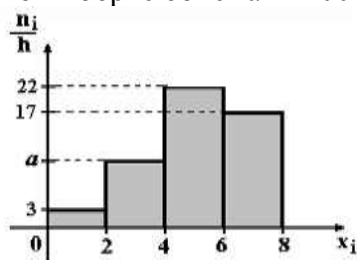

Чему равно значение a ? Ответ запишите цифрой.

Правильный ответ: 8

Тип заданий: открытый

Чему равна мода вариационного ряда 1, 4, 5, 5, 6, 8, 9? Ответ запишите цифрой.

Правильный ответ: 5

Б1.В.ДЭ.03.02 Математические методы исследования в агроинженерии

Тип заданий: открытый

Из генеральной совокупности извлечена выборка и получен статистический ряд распределения исследуемого признака

x_i	2	5	6	10
n_i	5	8	5	2

Выборочная средняя равна _____. Ответ запишите цифрой.

Правильный ответ: 5

Тип заданий: закрытый

Точечная оценка математического ожидания нормального распределения равна 11.

Тогда его интервальная оценка может иметь вид...

1. (10; 10,9);
2. (9,6; 10,6);
3. (9,4; 11);
4. (9,5; 12,5).

Правильный ответ: 4

Тип заданий: закрытый

Статистическое распределение выборки имеет следующий вид:

x_i	2	5	8	9
n_i	3	4	6	4

Относительная частота варианты $x_3 = 8$ равна...

1. 6;
2. 11/17;
3. 8/17;
4. 6/17.

Правильный ответ: 4

Тип заданий: открытый

Из генеральной совокупности извлечена выборка объема $n = 50$. Найдите число вариантов $x_i = 4$ в выборке, если полигон частот имеет вид

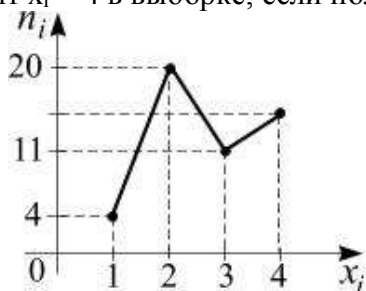

Ответ запишите цифрой.

Правильный ответ: 15

Тип заданий: открытый

Чему равно среднее квадратическое отклонение случайной величины, если ее дисперсия равна 0,25? Ответ запишите цифрой с точностью до десятых долей.

Правильный ответ: 0,5.

Тип заданий: открытый

Для выборки объема $n=12$ вычислена выборочная дисперсия $D=132$. Тогда исправленная выборочная дисперсия S^2 для этой выборки равна _____. Ответ запишите цифрой.

Правильный ответ: 144

Тип заданий: закрытый

Мода вариационного ряда 1, 4, 5, 5, 6, 4, 4, 4, 8, 9 равна _____ .

1. 5;
2. 9;
3. 1;
4. 4.

Правильный ответ: 4

Тип заданий: закрытый

Выборочное уравнение парной регрессии имеет вид $y=0,8 \cdot x + 2,8$, среднеквадратические отклонения равны $\sigma_x=2$, $\sigma_y=3,2$. Тогда выборочный коэффициент корреляции может быть равен...

1. 0,5
2. 3,36
3. 5,12
4. -0,5

Правильный ответ: 1

Б2.О.03(П) Производственная практика, эксплуатационная практика

Тип заданий: закрытый

Двигатель не развивает мощность. Наиболее вероятная причина ...

1. Неисправен масляный насос гидросистемы
2. Засорен фильтр карбюратора пускового двигателя
3. Разрегулировались форсунки и (или) топливный насос
4. Засорен фильтр тонкой очистки топлива

Правильный ответ: 4

Тип заданий: закрытый

Какой элемент системы питания диагностируется по времени падения давления?

1. Фильтр тонкой очистки топлива
2. Форсунка
3. Нагнетательный клапан ТНВД
4. Перепускной клапан подкачивающего насоса

Правильный ответ: 3

Тип заданий: закрытый

Параметром технического состояния гидронасоса является ...

1. Давление рабочей жидкости
2. Подача насоса
3. Частота вращения вала насоса
4. Температура рабочей жидкости на выходе из насоса

Правильный ответ: 2

Тип заданий: закрытый

На каком режиме работы двигателя определяют его эффективную мощность с помощью прибора ИМД-ЦМ?

1. На минимально устойчивых оборотах
2. На номинальных оборотах
3. При резком увеличении числа оборотов от минимальных до максимальных
4. При резком уменьшении числа оборотов от максимальных до минимальных

Правильный ответ: 2

Тип заданий: открытый

По какому показателю оценивается состояние масляного фильтра?

Правильный ответ: По разнице давлений

Тип заданий: открытый

По какому показателю оценивается состояние масляного фильтра КПП?

Правильный ответ: По разнице давлений

Тип заданий: открытый

При переключении передач давление в гидросистеме коробки передач ...

Правильный ответ: Падает

Тип заданий: открытый

Каким образом определяется сходимость передних колес?

Правильный ответ: По разнице замеров расстояния

Б2.В.02(Пд) производственная практика, преддипломная практика

Тип заданий: закрытый

Укажите нормативную периодичность ТО-2 самоходных комбайнов?

1. 10 часов
2. 60 моточасов
3. 240 моточасов
4. 960 моточасов

Правильный ответ: 3

Тип заданий: закрытый

В каких случаях проводят такой вид технического обслуживания тракторов «ТО в особых условиях эксплуатации»?

1. При работе в ночное время
2. При работе в дождливую погоду
3. При работе в две смены
4. При работе в условиях высокогорья

Правильный ответ: 4

Тип заданий: закрытый

В каких случаях проводят такой вид технического обслуживания тракторов «ТО в особых условиях эксплуатации»?

1. При работе в условиях высоких и низких температур
2. При работе в ночное время
3. При работе в дождливую погоду
4. При работе в две смены

Правильный ответ: 1

Тип заданий: закрытый

В каких случаях проводят такой вид технического обслуживания тракторов «ТО в особых условиях эксплуатации»?

1. При работе в ночное время
2. При работе на каменистых почвах

3. При работе в дождливую погоду

4. При работе в две смены

Правильный ответ: 2

Тип заданий: открытый

Рулевое управление предназначено для ... направления движения?

Правильный ответ: Изменения, поддержания

Тип заданий: открытый

По назначению тормозные системы различают: рабочая, стояночная, _____ и запасная.

Правильный ответ: вспомогательная

Тип заданий: открытый

По расположению тормозных механизмов системы различают колесная и _____.

Правильный ответ: трансмиссионная

Тип заданий: открытый

С какой целью применяется на тракторе вал отбора мощности

Правильный ответ: привод рабочих органов

ПК-4 Способен организовать эксплуатацию электроприводов, электрооборудования и средств автоматики
Б1.О.35 Электротехника и электроника

Тип заданий: закрытый

Какой способ регулирования частоты вращения асинхронного двигателя не может быть использован в двигателе с короткозамкнутым ротором?

1. Частотное регулирование
2. Регулирование введением реостата в цепь ротора
3. Регулирование изменением напряжения
4. Регулирование изменением числа пар полюсов

Правильный ответ: 2

Тип заданий: закрытый

В трёхфазную сеть с линейным напряжением 380 В включают асинхронный двигатель, каждая из обмоток которого рассчитана на 220 В. Как следует соединить обмотки двигателя?

1. Звездой
2. Треугольником
3. Двигатель нельзя включать в такую сеть

Правильный ответ: 1

Тип заданий: закрытый

Электрическая машина постоянного тока без изменения конструктивных особенностей может работать:

1. Только в режиме двигателя
2. Только в режиме генератора
3. В обоих режимах

Правильный ответ: 3

Тип заданий: закрытый

Какая схема включения биполярного транзистора позволяет получить наибольший коэффициент усиления мощности:

1. С общей базой
2. С общим эмиттером
3. С общим коллектором

Правильный ответ: 2

Тип заданий: закрытый

Какие диоды работают в режиме электрического пробоя?

1. Варикапы
2. Туннельные диоды
3. Стабилитроны
4. При электрическом пробое диоды выходят из строя.

Правильный ответ: 3

Тип заданий: открытый

В трёхфазной сети линейное напряжение равно 220 В, нагрузка соединена по схеме звезда. Чему равно фазное напряжение? Ответ запишите цифрой, размерность В.

Правильный ответ: 127

Тип заданий: открытый

Величиной, имеющей размерность Гн является _____ .

Правильный ответ: индуктивность

Тип заданий: открытый

Если угловая частота ω увеличится в 2 раза, то ёмкостное сопротивление X уменьшится во сколько раз? Ответ запишите цифрой.

Правильный ответ: 2

Тип заданий: открытый

Ток, протекающий через активное сопротивление $R = 10$ Ом равен 2 А. Чему равна мощность, потребляемая этим сопротивлением? Ответ запишите цифрой, размерность Вт.

Правильный ответ: 40

Тип заданий: открытый

Два сопротивления $R_1 = R_2 = 2$ Ом соединены параллельно. Чему равно эквивалентное сопротивление такой цепи? Ответ запишите цифрой, размерность Ом.

Правильный ответ: 1

Б1.О.36 Автоматика

Тип заданий: закрытый

Укажите контактный датчик, действие которого основано на изменении электрических свойств объекта контроля.

1. Поплавковый датчик.
2. Биметаллическое тепловое реле.
3. Тензодатчик.
4. Кондуктометрический датчик.

Правильный ответ: 4

Тип заданий: закрытый

Какой прибор предназначен для измерения угловой скорости?

1. Потенциометр.
2. Тахогенератор.
3. Мотор-генератор.
4. Дифференциально-трансформаторный преобразователь.

Правильный ответ: 2

Тип заданий: закрытый

В каких реле применяются фотосимисторы и фотодиоды, управляющие полевыми транзисторами?

1. Твердотельных.
2. Герконовых.
3. Электромагнитных.
4. Газовых.

Правильный ответ: 1

Тип заданий: закрытый

Какую логическую операцию реализует выражение $x_1 \wedge x_2$?

1. Инверсия.
2. Конъюнкция.
3. Дизъюнкция.
4. Штрих Шеффера.

Правильный ответ: 2

Тип заданий: закрытый

Укажите устройство, срабатывающее при возникновении магнитного поля.

1. Концевой выключатель.
2. Мембрана.
3. Геркон.
4. Пьезопластина.

Правильный ответ: 3

Тип заданий: открытый

Какую логическую операцию реализует выражение $y = \overline{x_1 \vee x_2}$?

Правильный ответ: стрелка Пирса

Тип заданий: открытый

Тип электромеханических приборов, в которых рамка, обтекаемая током, взаимодействует с полем постоянного магнита?

Правильный ответ: магнитоэлектрические

Тип заданий: открытый

Стандартный электрический аналоговый сигнал в мА? Ответ запишите диапазоном цифр через троеточие в размерности мА.

Правильный ответ: 4...20

Тип заданий: открытый

Системы автоматического управления, изменяющие алгоритмы своего функционирования и/или свою структуру с целью сохранения или достижения некоторого оптимального состояния при изменении внешних условий?

Правильный ответ: адаптивные

Тип заданий: открытый

Что позволяет измерить пьезодатчик?

Правильный ответ: давление

Б1.В.08 «Электропривод и электрооборудование»

Тип заданий: закрытый

Формула Клосса описывает зависимость

1. $M=f(S)$
2. $M=f(I)$
3. $\omega=f(I)$
4. $\omega=f(S)$

Правильный ответ: 1

Тип заданий: закрытый

При коротких замыканиях защищает

1. Пускатель ПМЕ
2. Автомат АП-50
3. Реле ФУЗ
4. Реле УВТЗ

Правильный ответ: 2

Тип заданий: закрытый

В тепловом реле ТРН нагревательный элемент включают на

1. U_L
2. U_F
3. U_H
4. Линейный ток

Правильный ответ: 4

Тип заданий: закрытый

Использование одноконтakтных кнопок «Пуск» и «Стоп» в схемах реверсивных пускателей требует предусмотреть

1. Вспомогательные контакты КМВ и КМН
2. Контакты тепловых реле
3. Реле контроля скорости
4. Реле обрыва фазы

Правильный ответ: 1

Тип заданий: закрытый

В схеме управления электротельфером параллельно кнопке «Пуск» надо

1. Поставить замыкающий контакт
2. Поставить размыкающий контакт
3. Ничего не ставить
4. Включить сигнальную лампу

Правильный ответ: 3

Тип заданий: открытый

При пуске асинхронного двигателя в первый момент скольжение S равно _____.

Ответ записать цифрой.

Правильный ответ: 0

Тип заданий: открытый

Тепловые расцепители автоматических выключателей защищают от _____ перегрузок.

Правильный ответ: токовых

Тип заданий: открытый

Короткозамкнутое кольцо на магнитопроводе пускателя переменного тока служит для снижения _____ якоря.

Правильный ответ: вибрации

Тип заданий: открытый

В схеме включения пускателя замыкающий контакт ставят параллельно кнопке «Пуск» для создания цепи _____ пускателя.

Правильный ответ: самоблокировки

Тип заданий: открытый

При остановке двигателей поточной линии последним отключают _____ двигатель с конца линии. Ответ записать словом.

Правильный ответ: первый

Б1.В.ДЭ.02.01 Электрооборудование сельскохозяйственной техники

Тип заданий: закрытый

Клювообразная полюсная система генератора переменного тока позволяет создать:

1. Максимальный ток в обмотке возбуждения
2. Многополюсную магнитную систему с помощью одной обмотки возбуждения
3. Статор компактной конструкции
4. Петлевую схему обмоток статора

Правильный ответ: 2

Тип заданий: закрытый

Ротор бесконтактного индукторного генератора переменного тока представляет собой:

1. Стальную шестилучевую звездочку
2. Стальной круг
3. Медный круг
4. Медную шестилучевую звездочку

Правильный ответ: 1

Тип заданий: закрытый

Процесс автоматического регулирования напряжения генератора осуществляется:

1. Путем изменения магнитного потока силовой обмотки генератора
2. Посредством изменения магнитного потока обмотки возбуждения
3. Путем ограничения тока батареи
4. Путем изменения схемы обмотки статора

Правильный ответ: 2

Тип заданий: закрытый

Активной массой отрицательной пластины заряженного свинцового кислотного аккумулятора является:

1. Двоокись свинца
2. Сульфат свинца
2. Губчатый свинец
4. Закись свинца

Правильный ответ: 3

Тип заданий: закрытый

Плотность электролита (при 25 °С), заливаемого в сухозаряженную батарею, для центрально-черноземного региона равна:

1. 1,25 г/см³
2. 1,27 г/см³
3. 1,30 г/см³
4. 1,29 г/см³

Правильный ответ: 2

Тип заданий: открытый

Общеклиматическое исполнение изделий электрооборудования сельскохозяйственной техники обозначается прописной буквой ____.

Правильный ответ: О

Тип заданий: открытый

Максимальные напряжения в бортовой сети 12 В при длительной эксплуатации не должны превышать в вольтах значения _____. Ответ запишите цифрой.

Правильный ответ: 15

Тип заданий: открытый

Для обеспечения двухполупериодного выпрямления трехфазного тока в автотракторном генераторе установлено диодов в количестве _____. Ответ запишите цифрой.

Правильный ответ: 6

Тип заданий: открытый

Аккумуляторная батарея требует подзаряда, если степень ее разряженности летом в процентах составляет более _____. Ответ запишите цифрой.

Правильный ответ: 50

Тип заданий: открытый

В маркировке лампы А12-45+40 число «12» обозначает номинальное _____.

Правильный ответ: напряжение

Б1.В.ДЭ.02.02 Современные электронные системы сельскохозяйственной техники

Тип заданий: закрытый

Дополнительный резистор регулятора напряжения включается в цепь обмотки:

1. Фазной последовательно
2. Возбуждения параллельно
3. Возбуждения последовательно
4. Фазной по смешанной схеме

Правильный ответ: 3

Тип заданий: закрытый

Катушки зажигания могут иметь следующие схемы соединения обмоток:

1. Трансформаторную
2. Автотрансформаторную
3. Автотрансформаторную или трансформаторную
4. В треугольник

Правильный ответ: 3

Тип заданий: закрытый

Показания указателя уровня топлива определяются сопротивлением:

1. Терморезистора
2. Реостата датчика
3. Термобиметаллической пластины
4. Катушки указателя

Правильный ответ: 2

Тип заданий: закрытый

Бортовая система контроля:

1. Информировывает оператора о возникновении неисправностей узлов и агрегатов во время работы
2. Управляет узлами и агрегатами во время работы
3. Контролирует действие оператора во время работы
4. Информировывает оператора о возникновении неисправностей узлов и агрегатов перед началом работы, а также во время работы

Правильный ответ: 4

Тип заданий: открытый

Электробензонасос подает топливо через топливный фильтр в топливную _____.

Правильный ответ: рампу

Тип заданий: закрытый

Применение мультиплексной системы проводки позволяет:

1. Упростить схему бортовой сети и снизить массу соединительных проводов
2. Повысить надежность системы проводки
3. Упростить процесс управления узлами и агрегатами электрооборудования
4. Автоматизировать процессы управления узлами и агрегатами электрооборудования

Правильный ответ: 1

Тип заданий: открытый

Максимальные мгновенные напряжений в бортовой сети 12 В при номинальных режимах эксплуатации с длительностью 0,3 с не должны превышать в вольтах значения _____. Ответ запишите цифрой:

Правильный ответ: 17,5

Тип заданий: открытый

Для определения процесса детонации во время работы двигателя в электронных системах зажигания используется датчик _____.

Правильный ответ: детонации

Тип заданий: открытый

Втягивающая и удерживающая обмотки при включении стартера включаются _____.

Правильный ответ: параллельно

Тип заданий: открытый

Для защиты электронных систем сельскохозяйственной техники от коротких замыканий и перегрузок применяются _____.

Правильный ответ: предохранители

Б2.О.03(П) Производственная практика, эксплуатационная практика

Тип заданий: закрытый

Какие показатели, характеризующие техническое состояние внешних световых приборов, можно определить с помощью прибора ОПК? Укажите несколько ответов.

1. Правильность установки
2. Сила излучаемого света
3. Частота следования проблесков
4. Состояние рассеивателей приборов
5. Место установки

Правильный ответ: 2, 3

Тип заданий: закрытый

По каким показателям определяется правильность установки фар?

1. Высота расположения над поверхностью дороги
2. По силе света

3. По расположению светотеневой границы
4. По углу поворота фары в горизонтальной плоскости
5. По углу поворота фары в вертикальной плоскости

Правильный ответ: 3

Тип заданий: открытый

По каким параметрам оценивается качество распыла жидкости форсункой?

Правильный ответ: Угол распыла

Тип заданий: закрытый

По каким параметрам оценивается состояние форсунок? Укажите несколько ответов.

1. Чистота сопрягаемых деталей
2. Наличие течи или подкапывания
3. Качество распыла топлива
4. Расход топлива
5. Время открытия клапанов
6. Давление топлива в подводящей магистрали

Правильный ответ: 3, 4

Тип заданий: закрытый

Стенд ДД-2200 предназначен для ...

1. Проверки работы и очистки в ультразвуковой ванне всех типов топливных форсунок
2. Проверки работы и очистки в ультразвуковой ванне всех типов бензиновых форсунок
3. Проверки работы и очистки в ультразвуковой ванне бензиновых форсунок системы электронного впрыска
4. Проверки работы и очистки в ультразвуковой ванне бензиновых форсунок системы электронного впрыска с внутренним сопротивлением обмотки 16 Ом.

Правильный ответ: 2

Тип заданий: открытый

Как меняется расход через форсунки при постоянной частоте вращения и увеличении времени открытия клапана (количество циклов постоянно)?

Правильный ответ: Растет

Тип заданий: открытый

Как меняется расход через форсунки при постоянном значении времени открытия клапана и увеличении частоты вращения (количество циклов постоянно)?

Правильный ответ: Растет

Тип заданий: открытый

При проведении операции очистки форсунок они работают по задаваемой ...

Правильный ответ: Программе

Б2.В.02(Пд) производственная практика, преддипломная практика

Тип заданий: закрытый

Батарея 6СТ-60. Что означает число «60»?

1. Вес батареи
2. Плотность электролита
3. Емкость батареи
4. Продолжительность зарядки

Правильный ответ: 3

Тип заданий: закрытый

Батарея 6СТ-60. Что означает число «6»

1. Напряжение АКБ
2. Ток зарядки
3. Номинальное напряжение
4. Количество аккумуляторов в батарее

Правильный ответ: 4

Тип заданий: закрытый

ЭДС полностью заряженной батареи

1. 9,5 В;
2. 12,1 В;
3. 13,2 В;
4. 14,1 В.

Правильный ответ: 3

Тип заданий: закрытый

Плотность электролита для АКБ зависит от ...

1. Климатических условий эксплуатации
2. Температуры электролита во время зарядки
3. Чистоты серной кислоты
4. Ёмкости батареи

Правильный ответ: 1

Тип заданий: открытый

Катушка зажигания служит для ... тока низкого напряжения в высокое

Правильный ответ: преобразования.

Тип заданий: открытый

В случае снижения плотности электролита необходимо...

Правильный ответ: зарядить

Тип заданий: открытый

Уровень электролита в аккумуляторах должен достигать уровня выше сепаратора

на ... мм

Правильный ответ: 10-15

Тип заданий: открытый

Допускается эксплуатация АКБ со степенью разряженности зимой около ... %

Правильный ответ: 25